

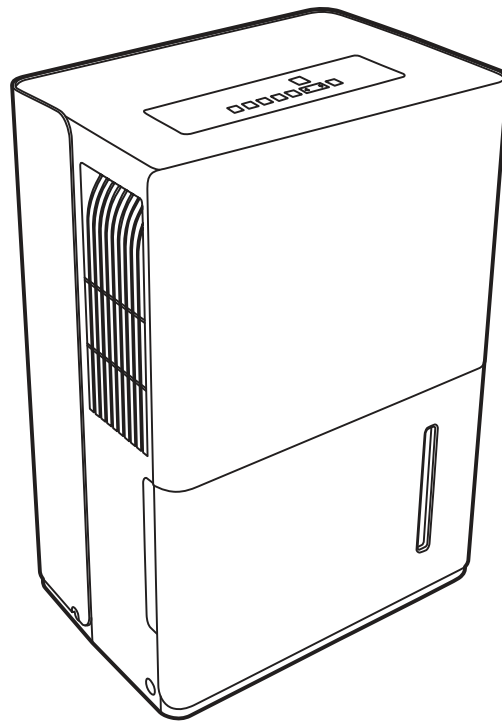

DESHUMIDIFICADOR

DEHUMIDIFIER
DÉSHUMIDIFICATEUR
DESUMIDIFICADOR



JHD30-1

MANUAL
DE INSTRUCCIONES
INSTRUCTION MANUAL
GUIDE D'UTILISATION
MANUAL DE INSTRUÇÕES



Escanee para ver este manual en otros idiomas y actualizaciones
Scan for manual in other languages and further updates
Manuel dans d'autres langues et mis à jour
Manual em outras línguas e atualizações

ES

3 ADVERTENCIAS DE SEGURIDAD

3 Advertencias de seguridad

11 PREPARACIÓN

11 Identificación de las partes

11 Aviso de diseño

12 Posición del dispositivo

12 Cuando use el dispositivo

12 INSTRUCCIONES DE USO

13 Panel de control

14 Funciones

15 Vaciado del depósito

17 CUIDADO Y MANTENIMIENTO

17 Limpieza de la rejilla y la carcasa

17 Limpieza del depósito

17 Limpieza del filtro de aire

17 Tiempo en desuso

18 RESOLUCIÓN DE PROBLEMAS

20 GARANTÍA

Advertencias de seguridad

Lea las advertencias de seguridad antes de la instalación y puesta en marcha de la unidad. Para evitar lesiones al usuario y otras personas además de daños a objetos, se deben cumplir las siguientes medidas de seguridad. El incumplimiento de estas medidas puede provocar lesiones personales o daños materiales e incluso la muerte.



ADVERTENCIA

Este símbolo indica la posibilidad de lesiones personales o pérdida de la vida.



PRECAUCIÓN

Este símbolo indica la posibilidad de daños materiales o consecuencias graves.



ADVERTENCIA

- No exceda la capacidad de la toma de corriente o del dispositivo de conexión.
- No encienda ni apague el equipo desconectándolo de la corriente.
- No dañe el cable de alimentación ni use otro que no sea el especificado.
- No modifique la longitud del cable de alimentación ni comparta la toma eléctrica con otros aparatos.
- No manipule el enchufe con las manos húmedas.
- No instale el aparato en un lugar que pueda estar expuesto a gas combustible.
- No coloque el aparato cerca de una fuente de calor.
- Desenchufe el aparato si se producen sonidos, olores o humo extraños.
- No intente nunca desmontar o reparar la unidad usted mismo.
- Antes de limpiar la unidad, apáguela y desenchúfela de la corriente.
- No utilice la unidad cerca de gas o combustibles inflamables, como gasolina, benceno, diluyente, etc.
- No beba ni utilice el agua que sale de la unidad.
- No saque el depósito de agua durante el funcionamiento.
- No utilice la unidad en espacios pequeños.
- No ponga la unidad en lugares donde el agua pueda salpicarla.
- Coloque la unidad en el suelo, en un lugar nivelado y resistente.
- No cubra las aberturas de entrada o salida con paños o toallas.
- Se debe tener cuidado cuando se utilice la unidad en una habitación con las siguientes personas: bebés, niños, ancianos y personas no sensibles a la humedad.
- No utilice la unidad en áreas donde se manipulan productos químicos.
- No introduzca nunca el dedo ni otros objetos extraños en las rejillas o aberturas. Tenga especial cuidado en advertir a los niños de estos peligros.
- No coloque objetos pesados sobre el cable de alimentación y tenga cuidado de que el cable no se comprima.
- No se suba a la unidad ni se siente sobre ella.
- Inserte siempre los filtros de forma segura. Limpie el filtro una vez cada dos semanas.
- Si entra agua en la unidad, apáguela, desconecte la alimentación y póngase en contacto con un técnico de servicio cualificado.
- No coloque floreros u otros recipientes de agua encima de la unidad.
- No utilice cables de extensión.



PRECAUCIÓN

- Este aparato puede ser utilizado por niños mayores de 8 años y personas con capacidades físicas, sensoriales o mentales reducidas o falta de experiencia y conocimiento si han recibido supervisión o instrucciones sobre el uso del dispositivo de forma segura y entienden los peligros involucrados. Los niños no deben jugar con el dispositivo. La limpieza y el mantenimiento del usuario no deben ser realizados por niños sin supervisión. (Aplicable para los Países Europeos)
- Este dispositivo no está diseñado para ser utilizado por personas (incluidos niños) con capacidades físicas, sensoriales o mentales reducidas o falta de experiencia y conocimiento, a menos que hayan sido supervisadas o instruidas sobre el uso del dispositivo por una persona responsable de su seguridad. Los niños deben ser supervisados para que no jueguen con el dispositivo. (Aplicable para otros países excepto los países europeos)
- Si el cable de alimentación está dañado, debe ser reemplazado por el fabricante, su agente de servicio o personas igualmente calificadas para evitar un peligro.
- Antes de la limpieza u otro mantenimiento, el dispositivo debe desconectarse de la red eléctrica.
- No instale el dispositivo en un lugar que pueda estar expuesto a gases combustibles. Si se acumula gas combustible alrededor del dispositivo, puede provocar un incendio.
- Si el dispositivo se cae durante su uso, apáguelo y desconéctelo de la red eléctrica principal inmediatamente. Inspeccione visualmente el dispositivo para asegurarse de que no haya daños. Si sospecha que el dispositivo ha sido dañado, póngase en contacto con un técnico o servicio al cliente para obtener ayuda.
- En caso de una tormenta eléctrica, se debe cortar la fuente de alimentación para evitar daños a la máquina a causa de los rayos.
- No pase el cable por debajo de alfombras. No cubra el cable con alfombras, tapetes o cubiertas similares. No pase el cable por debajo de muebles o electrodomésticos. Coloque el cable lejos de las zonas de paso y donde no se pueda tropezar con él.
- No utilice el dispositivo con un cable o enchufe dañado. Deseche el dispositivo o llévelo a un centro de servicio autorizado para que lo examinen y/o lo reparen.
- Para reducir el riesgo de incendio o descarga eléctrica, no use este ventilador con ningún dispositivo de control de velocidad.
- El dispositivo debe instalarse de acuerdo con las normas nacionales de cableado.
- Póngase en contacto con el servicio técnico autorizado para la reparación o el mantenimiento de esta unidad.
- Apague el producto cuando no esté en uso.
- La placa de identificación del fabricante se encuentra en el panel trasero del dispositivo y contiene datos eléctricos y otros datos técnicos específicos de este dispositivo.
- Asegúrese de que el dispositivo esté correctamente conectado a tierra. Para minimizar los riesgos de descarga e incendio, es importante una correcta conexión a tierra. El cable de alimentación está equipado con un enchufe con toma de tierra de tres clavijas para la protección contra el riesgo de descarga eléctrica.
- Su dispositivo debe enchufarse a una toma de corriente correctamente conectada a tierra. Si el enchufe que pretende utilizar no está adecuadamente conectado a tierra ni protegido por un fusible de retardo de tiempo o un disyuntor (consulte la placa de identificación para obtener los datos eléctricos), pida a un electricista cualificado que instale una toma adecuada.
- No opere su aire acondicionado en un cuarto húmedo como un baño o cuarto de lavado.
- La placa de circuito (PCB) del dispositivo está diseñada con un fusible para proporcionar protección contra sobrecorriente. Las especificaciones del fusible están imprimidas en la placa de circuito, como por ejemplo: T3.15A/250V (o 350V), etc.

Nota sobre Gases Fluorados (No aplicable a unidades con refrigerante R290)

1. Los gases fluorados de efecto invernadero están contenidos en equipos herméticamente cerrados. Para obtener información específica sobre el tipo, la cantidad y las toneladas de CO2 equivalente del gas fluorado de efecto invernadero (en algunos modelos), consulte la etiqueta correspondiente en el propio dispositivo.
2. La instalación, el servicio, el mantenimiento y la reparación del dispositivo deben ser realizados por un técnico certificado.
3. La desinstalación y el reciclaje del producto deben ser realizados por un técnico certificado.

Disposición de eliminación

Al utilizar este deshumidificador en los países europeos, se debe seguir la siguiente información:

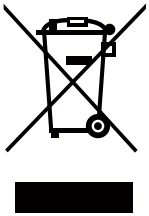

Según la directiva europea 2012/19/UE de residuos de aparatos eléctricos y electrónicos (RAEE), los electrodomésticos no pueden ser arrojados en los contenedores municipales habituales; tienen que ser recogidos selectivamente para optimizar la recuperación y reciclado de los componentes y materiales que los constituyan y reducir el impacto en la salud humana y el medio ambiente.

El símbolo del cubo de basura tachado se marca sobre todos los productos para recordar al consumidor la obligación de separarlos para la recogida selectiva. El consumidor debe contactar con la autoridad local o con el vendedor para informarse en relación a la correcta eliminación de su electrodoméstico.

Para su eliminación, hay varias posibilidades:

- El municipio ha establecido sistemas de recolección, donde los desechos electrónicos pueden ser eliminados de forma gratuita para el usuario.
- Al comprar un nuevo producto, el minorista recuperará el producto antiguo de forma gratuita.
- El fabricante podría retirar el viejo aparato para su eliminación. La eliminación de desechos en bosques y paisajes pone en peligro su salud. Las sustancias pueden filtrarse al agua subterránea y llegar a la cadena alimentaria.



ADVERTENCIA para Usar el Refrigerante R32/R290

- No utilice medios para acelerar el proceso de descongelación o para limpiar que no sean los recomendados por el fabricante.
 - El dispositivo debe ser almacenado en una habitación sin fuentes de ignición en funcionamiento continuo (por ejemplo: llamas abiertas, un aparato de gas en funcionamiento o un calentador eléctrico en funcionamiento).
 - No lo perforo ni lo queme.
 - Tenga en cuenta que es posible que los refrigerantes no contengan olor.
 - El aparato debe instalarse, operarse y almacenarse en una habitación con una superficie de suelo en función de la cantidad de refrigerante que se vaya a cargar. Para obtener información específica sobre el tipo de gas y la cantidad, consulte la etiqueta correspondiente en la propia unidad.
 - El dispositivo debe instalarse, operarse y almacenarse en una habitación con una superficie superior a 4 m².
 - Se deben cumplir las normas nacionales de gas.
- Mantenga las aberturas de ventilación libres de obstrucciones.
- El dispositivo será almacenado para evitar daños mecánicos.
 - Se debe advertir que el aparato se almacenará en un área bien ventilada donde el tamaño de la habitación corresponda al área de la habitación especificada para su funcionamiento.
 - Toda persona involucrada en el trabajo o entrada al circuito de refrigerante debe poseer un certificado válido vigente de una autoridad de evaluación acreditada por la industria, que autorice su competencia para manipular refrigerantes de manera segura de acuerdo con una especificación de evaluación reconocida por la industria.
 - El mantenimiento solo debe realizarse según lo recomendado por el fabricante del equipo. El mantenimiento y la reparación que requieran la asistencia de otro personal capacitado se realizarán bajo la supervisión de la persona competente en el uso de refrigerantes inflamables.
 - El dispositivo debe almacenarse en una habitación sin llamas abiertas en funcionamiento continuo (por ejemplo, un aparato de gas en funcionamiento) ni fuentes de ignición (por ejemplo, un calentador eléctrico en funcionamiento).



Precaución: Riesgo de incendio/
materiales inflamables

Explicación de los símbolos puestos en el dispositivo (Para el dispositivo adopta solo refrigerante R32/R290):

	ADVERTENCIA	Este símbolo muestra que este aparato utiliza un refrigerante inflamable. Si el refrigerante se filtra y se expone a una fuente de ignición externa, existe riesgo de incendio.
	PRECAUCIÓN	Este símbolo indica que el manual de funcionamiento debe leerse atentamente.
	PRECAUCIÓN	Este símbolo indica que el personal de mantenimiento debe manipular este equipo con referencia al manual de instalación.
	PRECAUCIÓN	Este símbolo muestra que hay información disponible como el manual de instrucciones o el manual de instalación.

1. Transporte de equipos que contienen refrigerantes inflamables

Consulte los reglamentos de transporte

2. Marcado de equipos mediante señales

Consulte los reglamentos locales

3. Eliminación de equipos que utilizan refrigerantes inflamables

Consulte los reglamentos nacionales.

4. Almacenamiento de equipos /electrodomésticos

El almacenamiento del equipo debe realizarse de acuerdo con las instrucciones del fabricante.

5. Almacenamiento de equipos embalados (no vendidos)

La protección del embalaje debe construirse de manera que los daños mecánicos al equipo dentro del paquete no provoquen una fuga del refrigerante. El número máximo de equipos que se permite almacenar juntos estará determinado por las normativas locales.

6. Información sobre el mantenimiento

1) Comprobaciones sobre la zona

Antes de comenzar a trabajar en sistemas que contienen refrigerantes inflamables, es necesario realizar comprobaciones de seguridad para garantizar que se minimice el riesgo de ignición. Para la reparación del sistema de refrigeración, se deben cumplir las siguientes precauciones antes de realizar trabajos en el sistema.

2) Procedimiento de trabajo

El trabajo se llevará a cabo con arreglo a un procedimiento controlado, de manera que se reduzca al mínimo el riesgo de que haya gas o vapor inflamable mientras se realiza el trabajo.

3) Área de trabajo general

Todo el personal de mantenimiento y otros que trabajen en el área local serán instruidos sobre la naturaleza del trabajo que se realiza. Se evitará el trabajo en espacios confinados. El área alrededor del espacio de trabajo debe ser seccionada. Asegúrese de que las condiciones dentro del área se han hecho seguras mediante el control de material inflamable.

4) Comprobación de la presencia de refrigerante

Se debe comprobar la zona con un detector de refrigerante apropiado antes y durante el trabajo, para asegurarse de que el técnico es consciente de las atmósferas potencialmente inflamables. Asegúrese de que el equipo de detección de fugas que se utiliza sea adecuado para su uso con refrigerantes inflamables, es decir, que no produzca chispas, esté correctamente sellado o sea intrínsecamente seguro.

5) Presencia de extintores

Si se va a realizar algún trabajo en caliente en el equipo de refrigeración o en cualquier partes asociadas, se debe tener a mano el equipo de extinción de incendios adecuado. Tenga un extintor de incendios de polvo seco o de CO2 junto al área de carga.

6) Sin fuentes de ignición

Ninguna persona que realice trabajos relacionados con un sistema de refrigeración que impliquen la exposición de cualquier tubería que contenga o haya contenido refrigerante inflamable podrá utilizar fuentes de ignición ya que pueden dar lugar a un riesgo de incendio o explosión. Todas las posibles fuentes de ignición, incluido el consumo de cigarrillos, deben mantenerse lo suficientemente alejadas del lugar de instalación, reparación, eliminación y desecho, durante los cuales el refrigerante inflamable puede ser liberado al espacio circundante. Antes de que se realice el trabajo, se debe inspeccionar el área alrededor del equipo para asegurarse de que no hay peligros inflamables o riesgos de ignición. Deben instalarse carteles de "Prohibido fumar".

7) Área ventilada

Asegúrese de que el área esté al aire libre o que esté adecuadamente ventilada antes de abrir el sistema o realizar cualquier trabajo en caliente. El mismo grado de ventilación debe estar vigente durante el período en el que se realice el trabajo. La ventilación debe dispersar de forma segura cualquier refrigerante liberado y preferiblemente expulsarlo al exterior a la atmósfera.

8) Verificaciones al equipo de refrigeración

Cuando se cambien los componentes eléctricos, deberán ser aptos para el propósito y con la especificación correcta. En todo momento se seguirán las directrices de mantenimiento y servicio del fabricante. En caso de duda, consulte al departamento técnico del fabricante para obtener ayuda. Las siguientes verificaciones se aplicarán a las instalaciones que utilicen refrigerantes inflamables:

El tamaño de la carga está de acuerdo con el tamaño de la habitación en la que se instalan las piezas que contienen refrigerante ;

La maquinaria de ventilación y las salidas funcionan adecuadamente y no están obstruidas;

Si se utiliza un circuito de refrigeración indirecto, se debe comprobar la presencia de refrigerante en el circuito secundario; El marcado en el equipo sigue siendo visible y legible. Deberá corregir las marcas y señales que resulten ilegibles;

La tubería o los componentes de refrigeración se deben instalar en una posición en la que es poco probable que estén expuestos a cualquier sustancia que pueda corroer los componentes que contienen refrigerante, a menos que los componentes estén contruidos con materiales intrínsecamente resistentes a la corrosión o que estén adecuadamente protegidos contra ella.

9) Verificaciones de los dispositivos eléctricos

La reparación y el mantenimiento de los componentes eléctricos incluirán verificaciones iniciales de seguridad y los procedimientos de inspección de los componentes. Si existe un fallo que pueda comprometer la seguridad, no se conectará ninguna fuente de alimentación al circuito hasta que se solucione satisfactoriamente. Si el fallo no se puede corregir inmediatamente pero es necesario continuar la operación, se utilizará una solución temporal adecuada. Esto se deberá informar al propietario del equipo para que todas las partes estén informadas.

Las verificaciones iniciales de seguridad incluirán:

Que se descarguen los condensadores: esto se deberá hacer de manera segura para evitar la posibilidad de que se produzcan chispas;

Que no expongan componentes eléctricos ni cableados mientras se carga, recupera o purga el sistema; Que haya continuidad de la toma a tierra.

7. Reparaciones de componentes sellados

1) Durante las reparaciones de componentes sellados, todos los suministros eléctricos deben desconectarse del equipo que está trabajando antes de cualquier remoción de cubiertas selladas, etc. Si es absolutamente necesario conectar un suministro eléctrico al equipo durante el servicio, se deberá ubicar una forma permanentemente operativa de detección de fugas en el punto más crítico para advertir de una situación potencialmente peligrosa.

2) Se prestará especial atención a lo siguiente para asegurarse de que al trabajar en los componentes eléctricos, la carcasa no se altere, para que el nivel de protección no sea afectado. Esto incluirá daños a los cables, número excesivo de conexiones, terminales que no están hechas según las especificaciones originales, daños a los sellos, colocación incorrecta de prensaestopas, etc. Asegúrese de que el dispositivo esté montado de forma segura. Asegúrese de que los sellos o los materiales de sellado no se hayan degradado, para evitar el ingreso de atmósferas inflamables. Las piezas de repuesto deben estar de acuerdo con las especificaciones del fabricante.

NOTA: El uso de sellador de silicona puede inhibir la eficacia de algunos tipos de equipos de detección de fugas. No es necesario aislar los componentes intrínsecamente seguros antes de trabajar en ellos.

8. Reparación de componentes intrínsecamente seguros

No aplique ninguna inductivo permanente o cargas de capacitancia al circuito sin asegurar que esto no excederá el voltaje y la corriente permitidos para el equipo en uso. Los componentes intrínsecamente seguros son los únicos tipos en los que se puede trabajar en vivo en presencia de una atmósfera inflamable. El aparato de prueba debe tener los valores nominales correctos. Reemplace los componentes solo con piezas especificadas por el fabricante. Otras partes pueden provocar la ignición del refrigerante en la atmósfera debido a una fuga.

9. Cableado

Verifique que el cable no esté sujeto a desgaste, corrosión, presión excesiva, vibración, bordes afilados o cualquier otro efecto ambiental adverso. La verificación también deberá tener en cuenta los efectos del envejecimiento o la vibración continua de fuentes tales como compresores o ventiladores.

10. Detección de refrigerantes inflamables

En ningún caso se utilizarán fuentes potenciales de ignición para la búsqueda o detección de fugas de refrigerante. No se debe usar una antorcha de haluro (o cualquier otro detector que use una llama abierta).

11. Métodos de detección de fugas

Los siguientes métodos de detección de fugas se consideran aceptables para sistemas que contienen refrigerantes inflamables. Se deben usar detectores de fugas electrónicos para detectar refrigerantes inflamables, pero puede ser que la sensibilidad no sea adecuada o quizás se requiere una recalibración. (El equipo de detección debe calibrarse en un área libre de refrigerante.) Asegúrese de que el detector no sea una fuente potencial de ignición y sea adecuado para el refrigerante utilizado. El equipo de detección de fugas se ajustará en un porcentaje del LFL del refrigerante y se calibrará al refrigerante empleado y el porcentaje de gas adecuado (25 % como máximo) está confirmado. Los fluidos de detección de fugas son adecuados para usar con la mayoría de los refrigerantes, pero se debe evitar el uso de detergentes que contengan cloro, ya que el cloro puede reaccionar con el refrigerante y corroer las tuberías de cobre. Si se sospecha una fuga, todas las llamas abiertas deberán ser removidas/extinguidas. Si se encuentra una fuga de refrigerante que requiere soldadura fuerte, todo el refrigerante debe recuperarse del sistema o aislarse (mediante válvulas de cierre) en una parte del sistema alejada de la fuga. El nitrógeno libre de oxígeno (OFN) deberá ser purgado a través del sistema tanto antes como durante el proceso de soldadura fuerte.

12. Remoción y evacuación

Al irrumpir en el circuito de refrigerante para realizar reparaciones o para cualquier otro fin, se utilizarán procedimientos convencionales. Sin embargo, es importante seguir las mejores prácticas ya que la inflamabilidad es una consideración. Deberá seguir el siguiente procedimiento:

Quitar refrigerante ; Purgar el circuito con gas inerte; Evacuar; Purgar nuevamente con gas inerte; Abrir el circuito cortando o soldando.

La carga de refrigerante se recuperará en los cilindros de recuperación correctos. El sistema deberá enjuagarse con OFN para que el dispositivo sea seguro. Es posible que este proceso deba repetirse varias veces. No se utilizará aire ni oxígeno comprimido para esta tarea. El enjuague se logrará rompiendo el vacío en el sistema con OFN y continuando con el llenado hasta que se logre la presión de trabajo, luego ventilando a la atmósfera y finalmente bajando al vacío. Este proceso se repetirá hasta que no quede refrigerante en el sistema. Cuando se use la carga final de OFN, el sistema se ventilará a la presión atmosférica para permitir que se realice el trabajo. Esta operación es absolutamente vital si se van a realizar operaciones de soldadura fuerte en las tuberías. Asegúrese de que la salida de la bomba de vacío no esté cerca de ninguna fuente de ignición y que haya ventilación disponible.

13. Procedimientos de carga

Además de los procedimientos de carga convencionales, se deben seguir los siguientes requisitos. Asegúrese de que no se produzca la contaminación de los diferentes refrigerantes al utilizar el equipo de carga. Las mangueras o tuberías deben ser lo más cortas posible para minimizar la cantidad de refrigerante que contienen.

Los cilindros deben mantenerse en posición vertical.

Asegúrese de que el sistema de refrigeración esté conectado a tierra antes de cargar el sistema con refrigerante.

Etiquete el sistema cuando la carga esté completa (si aún no lo está).

Tenga mucho cuidado de no sobrecargar el sistema de refrigeración. Antes de recargar el sistema, se debe realizar una prueba de presión con OFN. El sistema se someterá a una prueba de fugas al finalizar la carga, pero antes de la puesta en marcha. Se debe realizar una prueba de fugas de seguimiento antes de abandonar el sitio.

14. Clausura

Antes de realizar este procedimiento, es fundamental que el técnico esté completamente familiarizado con el equipo y todos sus detalles. Se recomienda como buena práctica que todos los refrigerantes se recuperen de forma segura. Previo a la realización de la tarea, se tomará una muestra de aceite y refrigerante si se requiere un análisis previo a la reutilización del refrigerante recuperado. Es esencial que haya energía eléctrica disponible antes de comenzar la tarea.

a) Sea familiarizado con el equipo y su funcionamiento. b) Aíse eléctricamente el sistema. c) Antes de intentar el procedimiento, asegúrese de que: el equipo de manejo mecánico esté disponible, si se requiere, para el manejo de cilindros de refrigerante; todo el equipo de protección personal esté disponible y se utilice correctamente; el proceso de recuperación sea supervisado en todo momento por una persona competente; el equipo de recuperación y los cilindros se ajusten a las normas correspondientes. d) Realice un bombeo de vacío en el sistema de refrigerante, si es posible. e) Si no es disponible el vacío, utilice un colector para que el refrigerante pueda ser removido de varias partes del sistema. f) Asegúrese de que el cilindro esté situado en la báscula antes de que tenga lugar la recuperación. g) Ponga en marcha la máquina de recuperación y opere de acuerdo con las instrucciones del fabricante. h) No sobrellene los cilindros. (No más del 80% de volumen de carga de líquido). i) No supere la presión máxima de trabajo del cilindro, ni siquiera temporalmente. j) Después de llenar correctamente los cilindros y finalizar el proceso, asegúrese de que los cilindros y el equipo se retiren del lugar de inmediato y se cierren todas las válvulas de aislamiento del equipo. k) El refrigerante recuperado no deberá cargarse en otro sistema de refrigeración a menos que haya sido limpiado y revisado.

15. Etiquetado

El equipo deberá estar etiquetado indicando que se ha dado de baja y se ha vaciado de refrigerante. La etiqueta deberá estar fechada y firmada. Asegúrese de que haya etiquetas en el equipo que indiquen que el equipo contiene refrigerante inflamable.

16. Recuperación

Cuando se retira el refrigerante de un sistema, ya sea para mantenimiento o desmantelamiento, se recomienda como buena práctica que todos los refrigerantes se extraigan de forma segura. Al transferir el refrigerante a los cilindros, asegúrese de que sólo se emplean cilindros de recuperación de refrigerante adecuados. Asegúrese de que se disponga del número correcto de cilindros para mantener la carga total del sistema. Todos los cilindros que se van a utilizar están designados para el refrigerante recuperado y etiquetados para ese refrigerante (es decir, cilindros especiales para la recuperación del refrigerante). Los cilindros deben estar completos con la válvula de alivio de presión y las válvulas de cierre asociadas en buen estado de funcionamiento. Los cilindros de recuperación vacíos se evacúan y, si es posible, se enfrían antes de que se produzca la recuperación. El equipo de recuperación deberá estar en buen estado de funcionamiento con un conjunto de instrucciones sobre el equipo que está a mano y deberá ser adecuado para la recuperación de refrigerantes inflamables. Además, se dispondrá de un conjunto de balanzas calibradas y en buen estado de funcionamiento. Las mangueras deben estar completas con acoplamientos de desconexión sin fugas y en buenas condiciones. Antes de utilizar la máquina de recuperación, compruebe que esté en buen estado de funcionamiento, que se ha mantenido correctamente y que todos los componentes eléctricos asociados están sellados para evitar la ignición en caso de una fuga de refrigerante. Consulte al fabricante en caso de duda. El refrigerante recuperado se devolverá al proveedor de refrigerante en el cilindro de recuperación correcto y se preparará la correspondiente Nota de Transferencia de Residuos. No mezcle refrigerantes en unidades de recuperación y especialmente no en cilindros. Si se van a quitar compresores o aceites de compresores, asegúrese de que hayan sido evacuados a un nivel aceptable para asegurarse de que no quede refrigerante inflamable dentro del lubricante. El proceso de evacuación se llevará a cabo antes de devolver el compresor a los proveedores. Solo se empleará calefacción eléctrica en el cuerpo del compresor para acelerar este proceso. Cuando se drene aceite de un sistema, se deberá realizar de manera segura.

Preparación

Identificación de las piezas

NOTA:

Todas las ilustraciones en el manual son solo para fines explicativos, su unidad puede ser ligeramente diferente. La forma actual prevalecerá. El dispositivo sólo puede ser controlado por el panel de control del mismo o con el control remoto. Este manual no incluye las operaciones del control remoto, consulte las Instrucciones de control remoto incluidas con el dispositivo para obtener más detalles.

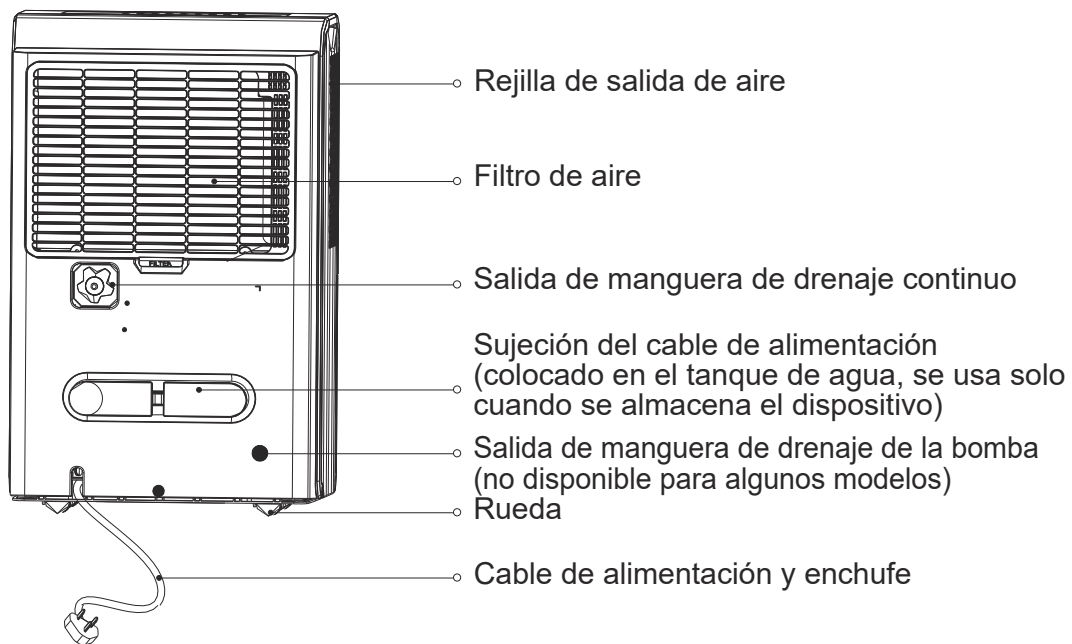
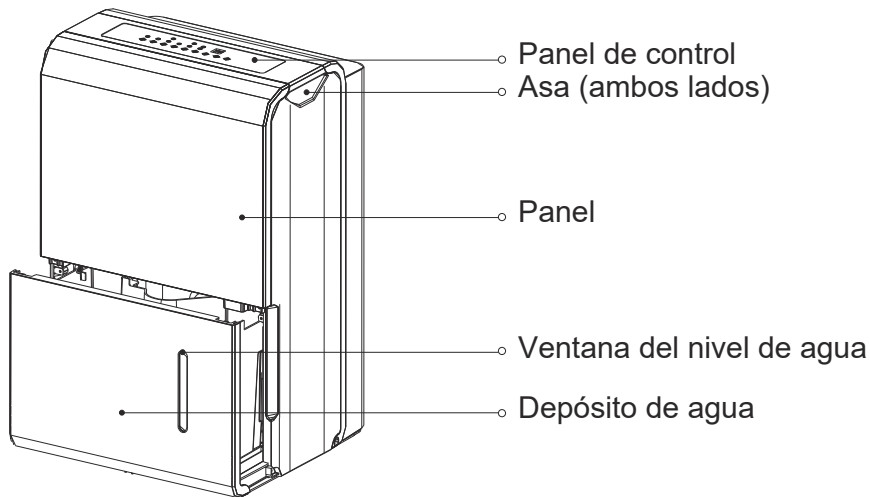

Aviso de diseño

Para garantizar el rendimiento óptimo de nuestros productos, las especificaciones de diseño del dispositivo están sujetas a cambios sin previo aviso.

Posicionamiento del dispositivo

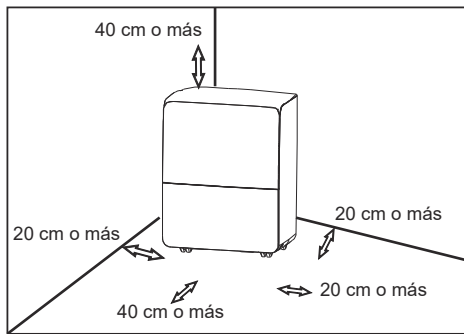

Ruedas (en cuatro puntos en la parte inferior del dispositivo)

- Las ruedas pueden moverse libremente.
- No fuerce las ruedas para moverse sobre una alfombra, ni mueva la unidad con agua en el depósito. (La unidad puede volcarse y derramar agua).

Un deshumidificador que funcione en un sótano tendrá poco o ningún efecto en secar un área de almacenamiento cerrada adyacente, como un armario, a menos que haya una circulación adecuada de aire dentro y fuera del área.

- No utilizar en exteriores.

- Este deshumidificador está diseñado únicamente para aplicaciones residenciales interiores. Este deshumidificador no debe usarse para aplicaciones comerciales o industriales.
- Coloque el deshumidificador en un suelo liso, nivelado y lo bastante resistente como para soportar la unidad con un depósito lleno de agua.
- Deje al menos 20 cm de espacio de aire en todos los lados del dispositivo para una buena circulación de aire (al menos 40 cm de espacio de aire en la salida de aire).
- Coloque el dispositivo en un área donde la temperatura no descenderá por debajo de los 5 °C (41 °F). Los serpentines pueden cubrirse de escarcha a temperaturas inferiores a 5 °C (41 °F), lo que puede reducir el rendimiento.
- Coloque el dispositivo lejos de secadoras de ropa, calentadores o radiadores.
- Use el dispositivo para evitar daños por humedad en cualquier lugar donde se almacenen libros u objetos de valor.
- Use el deshumidificador en un sótano para ayudar a prevenir daños por humedad.
- El deshumidificador debe usarse en un área cerrada para que sea más efectivo.
- Cierre todas las puertas, ventanas y otros accesos exteriores del cuarto.

Al usar el dispositivo

- Cuando use el deshumidificador por primera vez, haga funcionar la unidad continuamente durante 24 horas. Asegúrese de que la cubierta de plástico en la salida de la manguera de drenaje se instale correctamente para que no haya fugas.
- Esta unidad está diseñada para funcionar en un entorno de trabajo entre 5°C/41°F y 32°C/90°F, y entre 30% (RH) y 80% (RH).
- Si el dispositivo se ha apagado y necesita volver a encenderse rápidamente, espere aproximadamente tres minutos para que se reanude el correcto funcionamiento.

- No conecte el deshumidificador a una toma de corriente múltiple, que también se esté utilizando para otros aparatos eléctricos.
- Seleccione una ubicación adecuada, asegurándose de tener fácil acceso a una toma de corriente.
- Enchufe la unidad a una toma de corriente con conexión a tierra.
- Asegúrese de que el depósito de agua esté bien colocado, de lo contrario, la unidad no funcionará correctamente.

NOTA: Cuando el agua del depósito alcance un cierto nivel, tenga cuidado de mover la máquina para evitar que se derrame el agua.

Accesorios (colocados en el depósito del dispositivo)

Manguera de drenaje de la bomba (1 pieza)
(solo para el dispositivo con función de bomba)



Extremo roscado hembra (1 unidad) (en algunos modelos)



Sujeción del cable de alimentación (1 unidad)

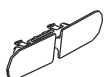

Instalación de la sujeción del cable:

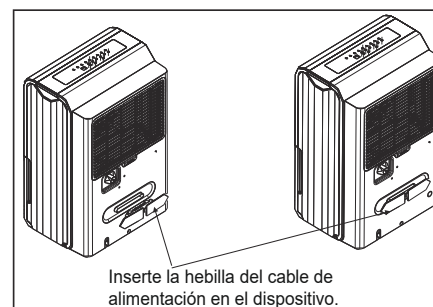

Inserte la hebilla del cable de alimentación en el dispositivo.

Instrucciones de uso

Funciones del Panel de Control

Nota: Los siguientes paneles de control son solo para fines explicativos. El panel de control de la unidad que ha comprado puede ser ligeramente diferente según los distintos modelos. Es posible que su máquina no contenga algunos indicadores o botones. La forma real prevalecerá.

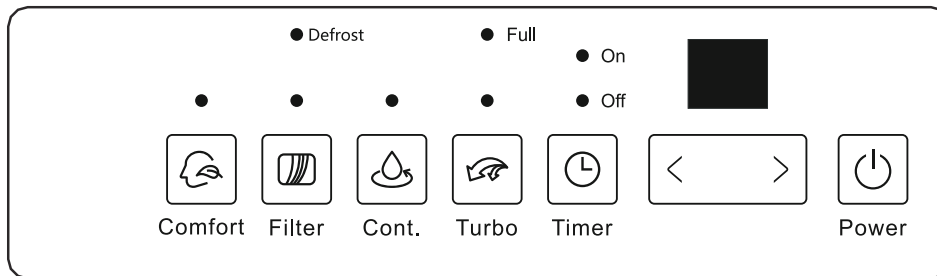

Botón FILTER

La función de verificación del filtro consiste en recordar limpiar el filtro de aire para una operación más eficiente. La luz de filtro (Luz de limpieza de filtro) se iluminará después de 250 horas de funcionamiento. Para restablecer el filtro después de limpiarlo, presione el botón de filtro y la luz se apagará.

Botón TURBO

Controla la velocidad del ventilador. Presione para seleccionar la velocidad Alta o Normal del ventilador. Configure el control del ventilador a velocidad Alta para eliminar al máximo la humedad. Cuando se haya reducido la humedad y se prefiera un funcionamiento silencioso, configure el control del ventilador en Normal.

Botón CONTINUE

Presione para activar la operación de deshumidificación continua.

Botón TIMER

Presione para iniciar la función de inicio automático y parada automática, junto con los botones ◀ y ▶ o (< y >).

Botones UP/DOWN

- Botones de control de ajuste de humedad
El nivel de humedad se puede configurar dentro de un rango de 35% HR (Humedad Relativa) a 85%HR (Humedad Relativa) en incrementos de 5%. Para aire más seco, presione el botón ◀ (o <) y establezca un valor porcentual más bajo (%). Para aire más húmedo, presione el botón ▶ (o >) y establezca un valor porcentual más alto (%).

- Botones de Control del Ajuste del TIMER

Utilice los botones Up/Down para establecer el tiempo de inicio automático y parada automática de 0.0 a 24.

Botón POWER

Presione para encender y apagar el deshumidificador.

Botón COMFORT (en algunos modelos)

Presione para activar la operación de deshumidificador de confort.

Nota: En esta operación, no se puede configurar el nivel de humedad del dispositivo. Para algunos modelos, bajo la operación de deshumidificación de confort, presionar el botón Up/Down cancelará esta función.

Monitor

Muestra el nivel (%) de humedad establecido de 35% a 85% o el tiempo de inicio/parada automático(a) (0~24) durante la configuración, luego muestra el nivel de % de humedad real ($\pm 5\%$ de precisión) de la habitación en un rango de 30% HR (Humedad Relativa) a 90% HR (Humedad Relativa).

Códigos de Error y Código de Protección:

AS - Error del sensor de humedad-- Desconecte el dispositivo y vuelva a enchufarlo. Si se repite el error, llame al servicio técnico.

Es - Error del sensor de temperatura del evaporador-- Desconecte el dispositivo y vuelva a enchufarlo. Si se repite el error, llame al servicio técnico.

P2 - El depósito está lleno o no está en la posición correcta. Vacíe el tanque y colóquelo de nuevo en la posición correcta (solo para el dispositivo sin función de bomba).

Nota: Si ocurre alguno de los fallos anteriores, apague el dispositivo y compruebe si existen obstrucciones. Reinicie el dispositivo, si persiste el error, apague el dispositivo y desenchufe la fuente de alimentación. Póngase en contacto con el fabricante, su servicio técnico o una persona igualmente cualificada para la reparación.

Otras características

Luz de depósito lleno

Se enciende cuando el depósito está listo para vaciarse.

Descongelación automática

Cuando se acumula escarcha en los serpentines del evaporador, el compresor se apagará y el ventilador seguirá funcionando hasta que desaparezca la escarcha.

Apagado automático

El deshumidificador se apaga cuando el depósito está lleno, o cuando se retira o no se vuelve a colocar en la posición adecuada.

En algunos modelos, el motor del ventilador seguirá funcionando durante 30 segundos.

Espere 3 minutos antes de reanudar el funcionamiento

Después de que la unidad se haya detenido, no se puede reanudar la operación en los primeros 3 minutos. Esto es para proteger la unidad. El funcionamiento se iniciará automáticamente después de 3 minutos.

Comprobación de la función de filtro

El sistema comienza a contar el tiempo una vez que se ponga en marcha el motor del ventilador. La función de verificación del filtro solo se puede activar cuando el tiempo de funcionamiento acumulado alcanza 250 horas o más. La luz de Reinicio (Luz indicadora para limpiar filtro) parpadea una vez por segundo, una vez terminada la limpieza del filtro de aire, presione el botón de Filtro y se apagará la luz de Reinicio (Luz indicadora para limpiar filtro).

Reinicio automático

Si el dispositivo se detiene inesperadamente debido a un corte de la fuente de alimentación, se reiniciará automáticamente con la función anterior configurada al reanudar la fuente de alimentación.

Configuración del temporizador (Timer)

- Cuando el dispositivo está encendido, primero presione el botón Timer, la luz indicadora Timer Off se iluminará para indicar que se ha activado el apagado automático. Presiónelo de nuevo, y la luz indicadora Timer On se iluminará para indicar que se ha activado el encendido automático.
- Cuando el dispositivo está apagado, primero presione el botón Timer, la luz indicadora Timer On se iluminará para indicar que se ha activado el encendido automático. Presiónelo de nuevo, la luz indicadora Timer Off se iluminará para indicar que se ha activado el apagado automático.

- Presione o mantenga presionado el botón UP o DOWN para cambiar la hora del temporizador en incrementos de 0,5 horas, hasta 10 horas, luego en incrementos de 1 hora hasta 24 horas. El control hará una cuenta regresiva del tiempo restante hasta el inicio.

- El tiempo seleccionado se registrará en 5 segundos y el sistema volverá a mostrar automáticamente la configuración de humedad anterior.
- Cuando se configura el tiempo de encendido y apagado automático, en la misma secuencia del programa, las luces indicadoras de Timer On / Off se iluminan indicando que se ha programado el tiempo de encendido y apagado.
- Encienda o apague el dispositivo en cualquier momento o ajuste la configuración del temporizador a 0.0, se cancelará la función Auto Start/Stop.
- Cuando la ventana de visualización LED muestra el código de P2, también se cancelará la función de Auto Start/Stop.

Eliminación del agua recogida

Hay tres formas para eliminar el agua acumulada.

1. Use el depósito

- Cuando el dispositivo está apagado, si el depósito está lleno, se encenderá la luz indicadora Full.
- Cuando el dispositivo está encendido, si el depósito está lleno, se apagan el compresor y el ventilador, se enciende la luz indicadora Full, y la pantalla digital muestra P2.
- Saque lentamente el depósito. Sujete firmemente ambos lados y tire del cajón con cuidado sin inclinarlo para que no se derrame el agua. No ponga el depósito en el suelo ya que el fondo del depósito está desnivelado. De lo contrario, puede volcarse y provocará el derrame del agua.
- Deseche el agua y vuelva a colocar el depósito. El depósito debe estar en el lugar correcto y bien asentado para que el deshumidificador funcione.
- La máquina volverá a iniciarse cuando el depósito se ponga en su posición correcta.

1. Saque un poco el depósito.

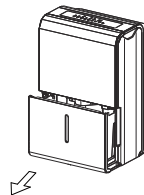

2. Sostenga ambos lados del depósito con fuerza uniforme y sáquelo del dispositivo.

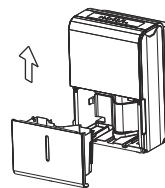

3. Vacíe el agua.

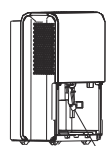

La manguera de bomba baja

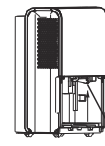

Vuelva a instalar correctamente la manguera de bomba

Notas:

- Cuando retire el depósito, no toque ninguna parte del interior del dispositivo. De lo contrario, puede dañar el producto.
- Asegúrese de empujar el depósito suavemente hasta el fondo del dispositivo. Golpear el tanque contra cualquier cosa o no empujarlo de forma segura puede hacer que el dispositivo no funcione.
- Si la manguera de bomba baja cuando retira el depósito, debe volver a instalarla correctamente en el dispositivo antes de colocar de nuevo el depósito en el dispositivo.
- Cuando retire el depósito, si hay agua en el dispositivo, debe secarlo.
- Cuando el dispositivo está encendido, si se retira el depósito, el compresor y el ventilador se apagan, el dispositivo emitirá 8 pitidos y la pantalla digital mostrará Eb.
- Cuando el dispositivo está apagado, si se retira el depósito, el dispositivo emitirá un pitido 8 veces y la pantalla digital mostrará Eb.

2. Drenaje continuo

- El agua se puede vaciar automáticamente en un desagüe conectando el dispositivo con una manguera de agua (Id \geq Φ05/16", no incluida) con un extremo roscado hembra (ID:M=1", no incluido)

Nota: En algunos modelos se incluye el extremo roscado hembra.

- Retire la cubierta de plástico de la salida de drenaje trasera del dispositivo y déjela a un lado, luego inserte la manguera de drenaje a través de la salida de drenaje del dispositivo y lleve la manguera de drenaje a una instalación de desagüe adecuada.

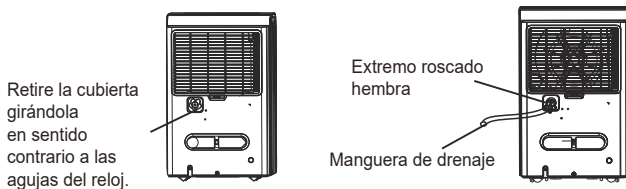

- Cuando retire la cubierta, si hay algo de agua en la salida de drenaje posterior del dispositivo, debe secarla. Asegúrese de que la manguera esté segura para que no haya fugas y que el extremo de la manguera esté nivelado o hacia abajo para que el agua fluya correctamente.
- Dirija la manguera hacia el desagüe, asegurándose de que no haya dobleces que detengan el flujo de agua. Asegúrese de que la manguera de agua esté más baja que la salida de drenaje del dispositivo.
- Seleccione la configuración de humedad deseada y la velocidad del ventilador en el dispositivo para que comience el drenaje continuo.

Nota: Cuando no se utilice la función de drenaje continuo, retire la manguera de drenaje de la salida y seque el agua en la salida de la manguera.

Cuidado y Mantenimiento

Cuidado y limpieza del deshumidificador

Apague el deshumidificador y desconecte el enchufe de la toma de corriente antes de limpiarlo.

Limpie la rejilla y la caja

- Utilice agua y un detergente suave. No utilice lejía ni abrasivos.
- No salpique agua directamente sobre la unidad principal. Si lo hace, puede provocar una descarga eléctrica, que el aislamiento se deteriore o que el dispositivo se oxide.
- Las rejillas de entrada y salida de aire se ensucian con facilidad, así que use una aspiradora o un cepillo para limpiarlas.

Limpie el depósito

Cada pocas semanas, limpie el depósito para evitar el crecimiento de moho, hongos y bacterias. Llene parcialmente el depósito con agua limpia y añada un poco de detergente suave. Agítelo en el depósito, vacíe y enjuague.

Nota: No use un lavavajillas para limpiar el depósito. Después de la limpieza, el tanque debe estar en su lugar y bien colocado para que el deshumidificador funcione.

Limpie el filtro de aire

- Retire el filtro cada dos semanas según las condiciones normales de funcionamiento.
- Para quitar el filtro, tire del filtro hacia afuera.
- Lave el filtro con agua limpia y luego séquelo.
- Vuelva a instalar el filtro, y coloque de nuevo el depósito.



PRECAUCIÓN

NO opere el deshumidificador sin un filtro porque la suciedad y la pelusa lo obstruirán y reducirán el rendimiento.

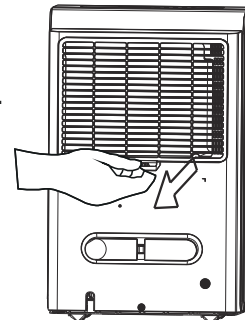

Cuando no se utiliza el dispositivo durante largos periodos de tiempo

- Después de apagar el dispositivo, espere un día antes de vaciar el depósito.
- Limpie la unidad principal, el depósito de agua y el filtro de aire.
- Enrolle el cable en la sujeción del cable de alimentación.
- Cubra el dispositivo con una bolsa de plástico.
- Guarde el dispositivo de manera vertical en un lugar seco y bien ventilado.

Consejos para solucionar problemas

Antes de llamar al servicio técnico, primero revise usted mismo la siguiente tabla.

Problema	Qué hay que comprobar
La unidad no arranca	<ul style="list-style-type: none">• Asegúrese de que el enchufe del deshumidificador esté completamente introducido en la toma de corriente.• Compruebe la caja de fusibles/disyuntores de la casa.• El deshumidificador ha alcanzado su nivel predeterminado o el tanque está lleno.• El depósito de agua no está en la posición adecuada.
El deshumidificador no seca el aire como debería	<ul style="list-style-type: none">• No se ha dejado suficiente tiempo para eliminar la humedad.• Asegúrese de que no haya cortinas, persianas o muebles que bloqueen la parte delantera o trasera del deshumidificador.• Es posible que el control de humedad no esté configurado lo suficientemente bajo.• Verifique que todas las puertas, ventanas y otros accesos estén bien cerrados.• La temperatura ambiente es demasiado baja, por debajo de 5°C (41°F).• Hay un calentador de queroseno o algo que emite vapor de agua en la habitación.
El dispositivo hace un ruido fuerte cuando funciona	<ul style="list-style-type: none">• El filtro de aire está obstruido.• El dispositivo está inclinado en lugar de vertical como debería ser.• La superficie del suelo no está nivelada.
Aparece escarcha en las bobinas	<ul style="list-style-type: none">• Esto es normal. El deshumidificador tiene la función de descongelación automática.
Agua en el suelo	<ul style="list-style-type: none">• La conexión de la manguera o al conector pueden estar flojas.• Pretende utilizar el tanque para recoger agua, pero el tapón de drenaje trasero está retirado.
ES, AS, P2, Eb aparecen en la pantalla	<ul style="list-style-type: none">• Estos son códigos de error y códigos de protección. Consulte la sección FUNCIONES DEL PANEL DE CONTROL.
La luz de funcionamiento de la bomba parpadea a 1Hz	<ul style="list-style-type: none">• Limpie el filtro de la bomba.• Verifique que la manguera de la bomba no se enlace ni se bloquee.• Vacíe el agua del depósito.

El diseño y las especificaciones están sujetos a cambios sin previo aviso para mejorar el producto. Consulte con su distribuidor o con el fabricante para obtener más detalles. Cualquier actualización del manual se subirá en nuestra página web; consulte la última versión.

CONDICIONES DE LA GARANTÍA

Johnson ofrece una garantía de reparación contra todo defecto de funcionamiento proveniente de la fabricación, incluyendo mano de obra y piezas de recambio, en los plazos y términos indicados a continuación:

3 años: Gama Doméstica, Gama Comercial, VRV de uso doméstico, M-Thermal Monoblock y Biblock, Fan Coils de uso doméstico, Interacumuladores Serie JINTEVI y J-INTEX RMS, Depósitos de inercia, Acumuladores aerotérmicos de ACS, Bombas de Piscina, Minichillers de uso doméstico, Calentadores solares compactos, Termosifones, Purificadores, Deshumidificadores, Herramientas de control de sistemas fotovoltaicos y demás aparatos de tratamiento del aire.

2 años: Conductos de alta presión, VRV de uso profesional y VRV centrífugos, Minichillers de uso profesional, Modular Chillers, Fan Coils de uso profesional y Cortinas de aire.

5 años: Compresor (solo componente) para todos los aparatos.

7 años (Península)/3 años (Canarias y Baleares): Interacumuladores Serie J-INTEX.

10 años: Compresor (sólo componente) en productos seleccionados.

La garantía de los sistemas VRV está sujeta al estudio de esquema de principios por parte del departamento de prescripción de Johnson.

Para las unidades de aerotermia, modular chiller y sistemas VRV, será imprescindible realizar una puesta en marcha con el servicio técnico oficial tras la instalación para poder acogerse a la cobertura de la garantía.

Este plazo se contará a partir de la fecha de venta, que debe justificarse presentando la factura de compra. Las condiciones de esta garantía se aplican únicamente a España y Portugal. Si ha adquirido este producto en otro país, consulte con su distribuidor las condiciones aplicables.

EXCLUSIONES DE LA GARANTÍA

1. Los aparatos utilizados indebidamente y cualquier consecuencia del incumplimiento de las instrucciones de uso y mantenimiento recogidas en el manual.
2. Mantenimiento o conservación del aparato: cargas de gas, revisiones periódicas ajustes, engrases.
3. Los aparatos desmontados o manipulados por el usuario o personas ajenas a los servicios técnicos autorizados.
4. Los materiales rotos o deteriorados por desgaste o uso normal del aparato: mandos a distancia, juntas, plásticos, filtros, etc.
5. Los aparatos que no lleven identificado el número de serie de fábrica o en los que éste haya sido alterado o borrado.
6. Las averías producidas por causas fortuitas o siniestros de fuerza mayor o como consecuencia de un uso anormal, negligente o inadecuado del aparato.
7. Responsabilidades civiles de cualquier naturaleza.
8. Pérdidas o daños en el software o soportes de información.
9. Averías producidas por factores externos como alteraciones de corriente, sobrecargas eléctricas, suministro de voltaje excesivo o incorrecto, radiación y descargas electrostáticas incluyendo rayos.
10. Los defectos de instalación, tales como falta de conexión de toma de tierra entre unidades interior y exterior, falta de toma de tierra en la vivienda, alteración del orden de las fases y el neutro, abocardados en mal estado o conexionado con tuberías frigoríficas de distinto diámetro.
11. Cuando exista preinstalación, los daños ocasionados por no realizar una adecuada limpieza previa de la instalación con nitrógeno y comprobación de estanqueidad.
12. Las vinculaciones de dispositivos externos (tales como conexiones Wi-Fi). Esto nunca podrá derivar en cambio de unidad.
13. Las sustituciones y/o reparaciones en equipos o dispositivos instalados o localizados a una altura equivalente o superior a 2'20 metros del suelo.
14. Daños por congelación en intercambiadores de placas y/o de tubo, y en condensadoras y enfriadoras de agua.
15. Daños en fusibles, lamas, focos, flujostato de caudal, filtros y otros elementos derivados del desgaste normal debido a la operación del equipo.
16. Las averías que tengan su origen o sean consecuencia directa o indirecta de: contacto con líquidos, productos químicos y otras sustancias, así como de condiciones derivadas del clima o el entorno: terremotos, incendios, inundaciones, calor excesivo o cualquier otra fuerza externa, como insectos, roedores y otros animales que puedan tener acceso al interior de la máquina o sus puntos de conexión.
17. Daños derivados de terrorismo, motín, alboroto o tumulto popular, manifestaciones y huelgas legales o ilegales; hechos de actuaciones de la Fuerzas Armadas o de los Cuerpos de Seguridad del Estado en tiempos de paz; conflictos armados y actos de guerra (declarada o no); reacción o radiación nuclear o contaminación radiactiva; vicio o defecto propio de los bienes; hechos calificados por el Gobierno de la Nación como de "catástrofe o calamidad nacional".

El diseño y las especificaciones están sujetos a cambios sin previo aviso para la mejora del producto. Cualquier modificación del manual se actualizará en nuestra página web, puede consultar la última versión.



www.ponjohnsonentuvda.es

CONTENTS



3 SAFETY PRECAUTIONS

3 Safety Precautions

11 PREPARATION

11 Identification of Parts

11 Design Notice

12 Positioning the Unit

12 When Using the Unit

12 OPERATING INSTRUCTIONS

13 Control Panel

14 Features

15 Removing the Collected Water

17 CARE AND MAINTENANCE

17 Clean the Grille and Case

17 Clean the Bucket

17 Clean the Air Filter

17 When not Using the Unit for Long Time Periods

18 TROUBLESHOOTING

20 WARRANTY

Safety Precautions

Read Safety Precautions Before Operation and Installation

To prevent death or injury to the user or other people and property damage, the following instructions must be followed. Incorrect operation due to ignoring of instructions may cause death, harm or damage.



WARNING

This symbol indicates the possibility of personnel injury or loss of life.



CAUTION

This symbol indicates the possibility of property damage or serious consequences.



WARNING

- Do not exceed the rating of the power outlet or connection device.
- Do not operate or stop the unit by switching on or off the power.
- Do not damage or use an unspecified power cord.
- Do not modify power cord length or share the outlet with other appliances.
- Do not insert or pull out plug with wet hands.
- Do not install the appliance in a location that may be exposed to combustible gas.
- Do not place the unit near a heat source.
- Disconnect the power if strange sounds, smell, or smoke comes from it.
- You should never try to take apart or repair the unit by yourself.
- Before cleaning, turn off the power and unplug the unit.
- Do not use the machine near flammable gas or combustibles, such as gasoline, benzene, thinner, etc.
- Do not drink or use the water drained from the unit.
- Do not take the water bucket out during operation.
- Do not use the unit in small spaces.
- Do not put in places where water may splash onto the unit.
- Place the unit on a level, sturdy section of the floor.
- Do not cover the intake or exhaust openings with cloths or towels.
- Care should be taken when using the unit in a room with the following persons: infants, children, elderly people, and people not sensitive to humidity.
- Do not use in areas where chemicals are handled.
- Never insert your finger or other foreign objects into grills or openings. Take special care to warn children of these dangers.
- Do not place heavy object on the power cord and take care so that the cord is not compressed.
- Do not climb up on or sit on the unit.
- Always insert the filters securely. Clean filter once every two weeks.
- If water enters the unit, turn the unit off and disconnect the power, contact a qualified service technician.
- Do not place flower vases or other water container on top of the unit.
- Do not use extension cords.



CAUTION

- This appliance can be used by children aged from 8 years and above and person with reduced physical, sensory or mental capabilities or lack of experience and knowledge if they have been given supervision or instruction concerning use of the appliance in a safe way and understand the hazards involved. Children shall not play with the appliance. Cleaning and user maintenance shall not be made by children without supervision. (be applicable for the European Countries)
- This appliance is not intended for use by persons (including children) with reduced physical, sensory or mental capabilities or lack of experience and knowledge, unless they have been given supervision or instruction concerning use of the appliance by a person responsible for their safety. Children should be supervised to ensure that they do not play with the appliance. (be applicable for other countries except the European Countries)
- If the supply cord is damaged, it must be replaced by the manufacturer, its service agent or similarly qualified persons in order to avoid a hazard.
- Prior to cleaning or other maintenance, the appliance must be disconnected from the supply mains.
- Do not install the appliance in a location that may be exposed to combustible gas. If combustible gas accumulates around the unit, it may cause fire.
- If the appliance is knocked over during use, turn off the unit and unplug it from the main power supply immediately. Visually inspect the unit to ensure there is no damage. If you suspect the unit has been damaged, contact a technician or customer service for assistance.
- In a thunderstorm, the power must be cut off to avoid damage to the machine due to lightning.
- Do not run cord under carpeting. Do not cover cord with throw rugs, runners, or similar coverings. Do not route cord under furniture or appliances. Arrange cord away from traffic area and where it will not be tripped over.
- Do not operate unit with a damaged cord or plug. Discard unit or return to an authorized service facility for examination and/or repair.
- To reduce the risk of fire or electric shock, do not use this fan with any solid-state speed control device.
- The appliance shall be installed in accordance with national wiring regulations.
- Contact the authorised service technician for repair or maintenance of this unit.
- Turn off the product when not in use.
- The manufacturer's nameplate is located on the rear panel of the unit and contains electrical and other technical data specific to this unit.
- Be sure the unit is properly grounded. To minimize shock and fire hazards, proper grounding is important. The power cord is equipped with a three-prong grounding plug for protection against shock hazards.
- Your unit must be used in a properly grounded wall receptacle. If the wall receptacle you intend to use is not adequately grounded or protected by a time delay fuse or circuit breaker (please refer to the nameplate for the electrical data), have a qualified electrician install the proper receptacle.
- Do not operate your air conditioner in a wet room such as a bathroom or laundry room.
- The unit's circuit board (PCB) is designed with a fuse to provide overcurrent protection. The specifications of the fuse are printed on the circuit board, such as: T 3.15A/250V (or 350V), etc.

Note about Fluorinated Gasses(Not applicable to the unit using R290 Refrigerant)

1. Fluorinated greenhouse gases are contained in hermetically sealed equipment. For specific information on the type, the amount and the CO₂ equivalent in tonnes of the fluorinated greenhouse gas(on some models), please refer to the relevant label on the unit itself.
2. Installation, service, maintenance and repair of this unit must be performed by a certified technician.
3. Product uninstallation and recycling must be performed by a certified technician.

Sociable Remark

When using this dehumidifier in the European countries, the following information must be followed:

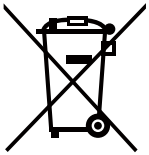

DISPOSAL: Do not dispose this product as unsorted municipal waste. Collection of such waste separately for special treatment is necessary.

It is prohibited to dispose of this appliance in domestic household waste.

For disposal, there are several possibilities:

- The municipality has established collection systems, where electronic waste can be disposed of at least free of charge to the user.
- When buying a new product, the retailer will take back the old product at least free of charge.
- The manufacture will take back the old appliance for disposal at least free of charge to the user.
- As old products contain valuable resources, they can be sold to scrap metal dealers. Wild disposal of waste in forests and landscapes endangers your health when hazardous substances leak into the ground-water and find their way into the food chain.



WARNING for Using R32/R290 Refrigerant

- Do not use means to accelerate the defrosting process or to clean, other than those recommended by the manufacturer.
- The appliance shall be stored in a room without continuously operating ignition sources (for example: open flames, an operating gas appliance or an operating electric heater).
- Do not pierce or burn.
- Be aware that the refrigerants may not contain an odour.
- Appliance should be installed, operated and stored in a room with a floor area according to the amount of refrigerant to be charged. For specific information on the type of gas and the amount, please refer to the relevant label on the unit itself.
- Appliance should be installed, operated and stored in a room with a floor area larger than 4 m² .
- Compliance with national gas regulations shall be observed.
Keep ventilation openings clear of obstruction.
- The appliance shall be stored so as to prevent mechanical damage from occurring.
- A warning that the appliance shall be stored in a well-ventilated area where the room size corresponds to the room area as specified for operation.
- Any person who is involved with working on or breaking into a refrigerant circuit should hold a current valid certificate from an industry-accredited assessment authority, which authorises their competence to handle refrigerants safely in accordance with an industry recognised assessment specification.
- Servicing shall only be performed as recommended by the equipment manufacturer. Maintenance and repair requiring the assistance of other skilled personnel shall be carried out under the supervision of the person competent in the use of flammable refrigerants.
- The appliance shall be stored in a room without continuously operating open flames (for example an operating gas appliance) and ignition sources (for example an operating electric heater).



Caution: Risk of fire/
flammable materials

Explanation of symbols displayed on the unit(For the unit adopts R32/R290 Refrigerant only):

	WARNING	This symbol shows that this appliance used a flammable refrigerant. If the refrigerant is leaked and exposed to an external ignition source, there is a risk of fire.
	CAUTION	This symbol shows that the operation manual should be read carefully.
	CAUTION	This symbol shows that a service personnel should be handling this equipment with reference to the installation manual.
	CAUTION	This symbol shows that information is available such as the operating manual or installation manual.

1. Transport of equipment containing flammable refrigerants

See transport regulations

2. Marking of equipment using signs

See local regulations

3. Disposal of equipment using flammable refrigerants

See national regulations.

4. Storage of equipment/appliances

The storage of equipment should be in accordance with the manufacturer's instructions.

5. Storage of packed (unsold) equipment

Storage package protection should be constructed such that mechanical damage to the equipment inside the package will not cause a leak of the refrigerant charge. The maximum number of pieces of equipment permitted to be stored together will be determined by local regulations.

6. Information on servicing

1) Checks to the area

Prior to beginning work on systems containing flammable refrigerants, safety checks are necessary to ensure that the risk of ignition is minimised. For repair to the refrigerating system, the following precautions shall be complied with prior to conducting work on the system.

2) Work procedure

Work shall be undertaken under a controlled procedure so as to minimise the risk of a flammable gas or vapour being present while the work is being performed.

3) General work area

All maintenance staff and others working in the local area shall be instructed on the nature of work being carried out. Work in confined spaces shall be avoided. The area around the workspace shall be sectioned off. Ensure that the conditions within the area have been made safe by control of flammable material.

4) Checking for presence of refrigerant

The area shall be checked with an appropriate refrigerant detector prior to and during work, to ensure the technician is aware of potentially flammable atmospheres. Ensure that the leak detection equipment being used is suitable for use with flammable refrigerants, i.e. non-sparking, adequately sealed or intrinsically safe.

5) Presence of fire extinguisher

If any hot work is to be conducted on the refrigeration equipment or any associated parts, appropriate fire extinguishing equipment shall be available to hand. Have a dry powder or CO₂ fire extinguisher adjacent to the charging area.

6) No ignition sources

No person carrying out work in relation to a refrigeration system which involves exposing any pipe work that contains or has contained flammable refrigerant shall use any sources of ignition in such a manner that it may lead to the risk of fire or explosion. All possible ignition sources, including cigarette smoking, should be kept sufficiently far away from the site of installation, repairing, removing and disposal, during which flammable refrigerant can possibly be released to the surrounding space. Prior to work taking place, the area around the equipment is to be surveyed to make sure that there are no flammable hazards or ignition risks. No Smoking signs shall be displayed.

7) Ventilated area

Ensure that the area is in the open or that it is adequately ventilated before breaking into the system or conducting any hot work. A degree of ventilation shall continue during the period that the work is carried out. The ventilation should safely disperse any released refrigerant and preferably expel it externally into the atmosphere.

8)Checks to the refrigeration equipment

Where electrical components are being changed, they shall be fit for the purpose and to the correct specification. At all times the manufacturer's maintenance and service guidelines shall be followed. If in doubt consult the manufacturer's technical department for assistance. The following checks shall be applied to installations using flammable refrigerants:

The charge size is in accordance with the room size within which the refrigerant containing parts are installed;

The ventilation machinery and outlets are operating adequately and are not obstructed;

If an indirect refrigerating circuit is being used, the secondary circuit shall be checked for the presence of refrigerant; Marking to the equipment continues to be visible and legible. Markings and signs that are illegible shall be corrected;

Refrigeration pipe or components are installed in a position where they are unlikely to be exposed to any substance which may corrode refrigerant containing components, unless the components are constructed of materials which are inherently resistant to being corroded or are suitably protected against being so corroded.

9)Checks to electrical devices

Repair and maintenance to electrical components shall include initial safety checks and component inspection procedures. If a fault exists that could compromise safety, then no electrical supply shall be connected to the circuit until it is satisfactorily dealt with. If the fault cannot be corrected immediately but it is necessary to continue operation, an adequate temporary solution shall be used. This shall be reported to the owner of the equipment so all parties are advised.

Initial safety checks shall include:

That capacitors are discharged: this shall be done in a safe manner to avoid possibility of sparking;

That there no live electrical components and wiring are exposed while charging, recovering or purging the system; That there is continuity of earth bonding.

7.Repairs to sealed components

1)During repairs to sealed components, all electrical supplies shall be disconnected from the equipment being worked upon prior to any removal of sealed covers, etc. If it is absolutely necessary to have an electrical supply to equipment during servicing, then a permanently operating form of leak detection shall be located at the most critical point to warn of a potentially hazardous situation.

2)Particular attention shall be paid to the following to ensure that by working on electrical components, the casing is not altered in such a way that the level of protection is affected. This shall include damage to cables, excessive number of connections, terminals not made to original specification, damage to seals, incorrect fitting of glands, etc. Ensure that apparatus is mounted securely. Ensure that seals or sealing materials have not degraded such that they no longer serve the purpose of preventing the ingress of flammable atmospheres. Replacement parts shall be in accordance with the manufacturer's specifications.

NOTE: The use of silicon sealant may inhibit the effectiveness of some types of leak detection equipment. Intrinsically safe components do not have to be isolated prior to working on them.

8.Repair to intrinsically safe components

Do not apply any permanent inductive or capacitance loads to the circuit without ensuring that this will not exceed the permissible voltage and current permitted for the equipment in use. Intrinsically safe components are the only types that can be worked on while live in the presence of a flammable atmosphere. The test apparatus shall be at the correct rating. Replace components only with parts specified by the manufacturer. Other parts may result in the ignition of refrigerant in the atmosphere from a leak.

9.Cabling

Check that cabling will not be subject to wear, corrosion, excessive pressure, vibration, sharp edges or any other adverse environmental effects. The check shall also take into account the effects of aging or continual vibration from sources such as compressors or fans.

10.Detection of flammable refrigerants

Under no circumstances shall potential sources of ignition be used in the searching for or detection of refrigerant leaks. A halide torch (or any other detector using a naked flame) shall not be used.

11.Leak detection methods

The following leak detection methods are deemed acceptable for systems containing flammable refrigerants. Electronic leak detectors shall be used to detect flammable refrigerants, but the sensitivity may not be adequate, or may need re-calibration. (Detection equipment shall be calibrated in a refrigerant-free area.) Ensure that the detector is not a potential source of ignition and is suitable for the refrigerant used. Leak detection equipment shall be set at a percentage of the LFL of the refrigerant and shall be calibrated to the refrigerant employed and the appropriate percentage of gas (25 % maximum) is confirmed. Leak detection fluids are suitable for use with most refrigerants but the use of detergents containing chlorine shall be avoided as the chlorine may react with the refrigerant and corrode the copper pipe-work. If a leak is suspected, all naked flames shall be removed/ extinguished. If a leakage of refrigerant is found which requires brazing, all of the refrigerant shall be recovered from the system, or isolated (by means of shut off valves) in a part of the system remote from the leak. Oxygen free nitrogen (OFN) shall then be purged through the system both before and during the brazing process.

12.Removal and evacuation

When breaking into the refrigerant circuit to make repairs or for any other purpose conventional procedures shall be used. However, it is important that best practice is followed since flammability is a consideration. The following procedure shall be adhered to:

Remove refrigerant; Purge the circuit with inert gas; Evacuate; Purge again with inert gas; Open the circuit by cutting or brazing.

The refrigerant charge shall be recovered into the correct recovery cylinders. The system shall be flushed with OFN to render the unit safe. This process may need to be repeated several times. Compressed air or oxygen shall not be used for this task. Flushing shall be achieved by breaking the vacuum in the system with OFN and continuing to fill until the working pressure is achieved, then venting to atmosphere, and finally pulling down to a vacuum. This process shall be repeated until no refrigerant is within the system. When the final OFN charge is used, the system shall be vented down to atmospheric pressure to enable work to take place. This operation is absolutely vital if brazing operations on the pipe-work are to take place. Ensure that the outlet for the vacuum pump is not close to any ignition sources and there is ventilation available.

13.Charging procedures

In addition to conventional charging procedures, the following requirements shall be followed. Ensure that contamination of different refrigerants does not occur when using charging equipment. Hoses or lines shall be as short as possible to minimise the amount of refrigerant contained in them.

Cylinders shall be kept upright.

Ensure that the refrigeration system is earthed prior to charging the system with refrigerant.

Label the system when charging is complete (if not already).

Extreme care shall be taken not to overfill the refrigeration system. Prior to recharging the system it shall be pressure tested with OFN. The system shall be leak tested on completion of charging but prior to commissioning. A follow up leak test shall be carried out prior to leaving the site.

14. Decommissioning

Before carrying out this procedure, it is essential that the technician is completely familiar with the equipment and all its detail. It is recommended good practice that all refrigerants are recovered safely. Prior to the task being carried out, an oil and refrigerant sample shall be taken in case analysis is required prior to re-use of reclaimed refrigerant. It is essential that electrical power is available before the task is commenced.

a) Become familiar with the equipment and its operation. b) Isolate system electrically. c) Before attempting the procedure ensure that: Mechanical handling equipment is available, if required, for handling refrigerant cylinders; All personal protective equipment is available and being used correctly; The recovery process is supervised at all times by a competent person; Recovery equipment and cylinders conform to the appropriate standards. d) Pump down refrigerant system, if possible. e) If a vacuum is not possible, make a manifold so that refrigerant can be removed from various parts of the system. f) Make sure that cylinder is situated on the scales before recovery takes place. g) Start the recovery machine and operate in accordance with manufacturer's instructions. h) Do not overfill cylinders. (No more than 80 % volume liquid charge). i) Do not exceed the maximum working pressure of the cylinder, even temporarily. j) When the cylinders have been filled correctly and the process completed, make sure that the cylinders and the equipment are removed from site promptly and all isolation valves on the equipment are closed off. k) Recovered refrigerant shall not be charged into another refrigeration system unless it has been cleaned and checked.

15. Labelling

Equipment shall be labelled stating that it has been de-commissioned and emptied of refrigerant. The label shall be dated and signed. Ensure that there are labels on the equipment stating the equipment contains flammable refrigerant.

16. Recovery

When removing refrigerant from a system, either for servicing or decommissioning, it is recommended good practice that all refrigerants are removed safely. When transferring refrigerant into cylinders, ensure that only appropriate refrigerant recovery cylinders are employed. Ensure that the correct number of cylinders for holding the total system charge is available. All cylinders to be used are designated for the recovered refrigerant and labelled for that refrigerant (i.e. special cylinders for the recovery of refrigerant). Cylinders shall be complete with pressure relief valve and associated shut-off valves in good working order. Empty recovery cylinders are evacuated and, if possible, cooled before recovery occurs. The recovery equipment shall be in good working order with a set of instructions concerning the equipment that is at hand and shall be suitable for the recovery of flammable refrigerants. In addition, a set of calibrated weighing scales shall be available and in good working order. Hoses shall be complete with leak-free disconnect couplings and in good condition. Before using the recovery machine, check that it is in satisfactory working order, has been properly maintained and that any associated electrical components are sealed to prevent ignition in the event of a refrigerant release. Consult manufacturer if in doubt. The recovered refrigerant shall be returned to the refrigerant supplier in the correct recovery cylinder, and the relevant Waste Transfer Note arranged. Do not mix refrigerants in recovery units and especially not in cylinders. If compressors or compressor oils are to be removed, ensure that they have been evacuated to an acceptable level to make certain that flammable refrigerant does not remain within the lubricant. The evacuation process shall be carried out prior to returning the compressor to the suppliers. Only electric heating to the compressor body shall be employed to accelerate this process. When oil is drained from a system, it shall be carried out safely.

Preparation

Identification of parts

NOTE:

All the illustrations in the manual are for explanation purpose only. Your machine may be slightly different. The actual shape shall prevail. The unit can be controlled by the unit control panel alone or with the remote controller. This manual does not include Remote Controller Operations, see the <<Remote Controller Instruction>> packed with the unit for details.

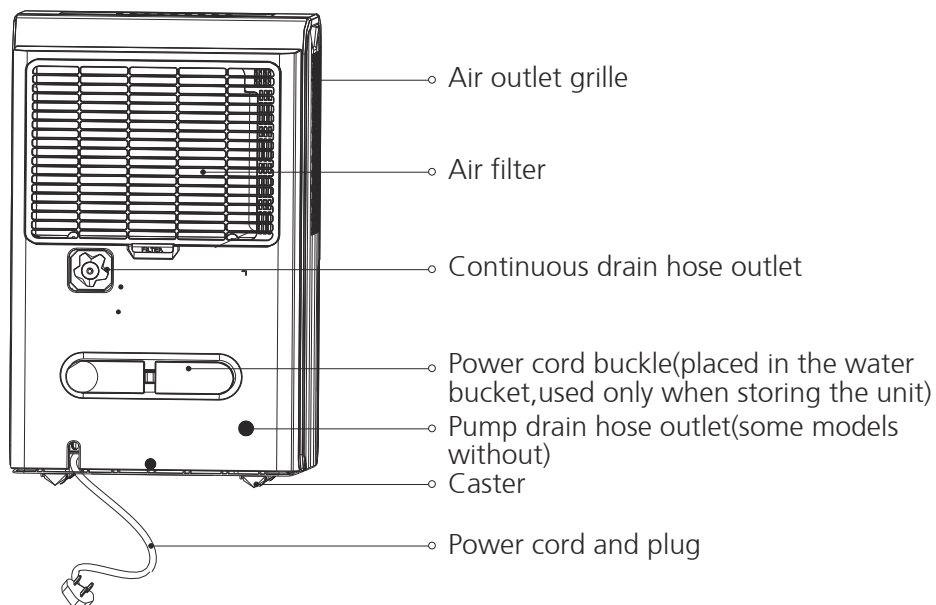
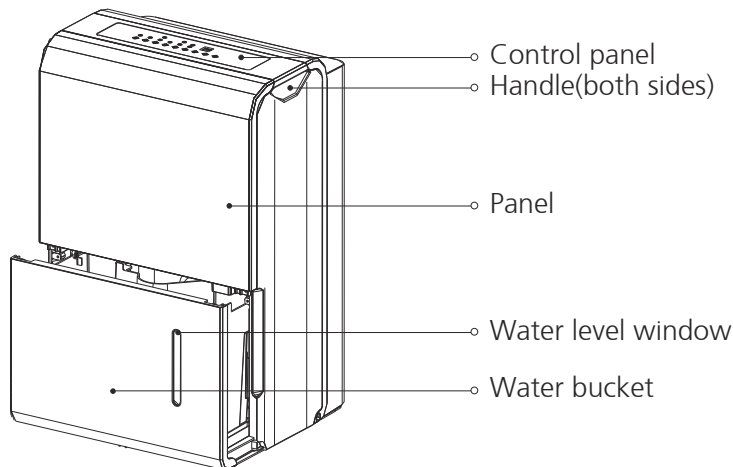

Design Notice

In order to ensure the optimal performance of our products, the design specifications of the unit are subject to change without prior notice.

Positioning the unit

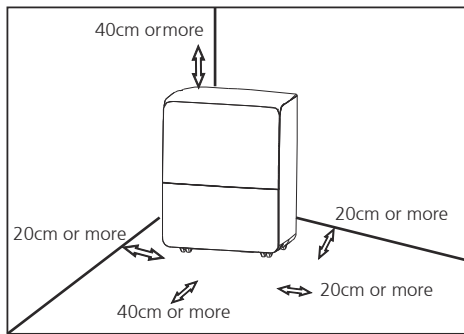

Casters (At four points on the bottom of unit)

- Casters can move freely.
- Do not force casters to move over carpet, nor move the unit with water in the bucket. (The unit may tip over and spill water.)

A dehumidifier operating in a basement will have little or no effect in drying an adjacent enclosed storage area, such as a closet, unless there is adequate circulation of air in and out of the area.

- Do not use outdoors.
- This dehumidifier is intended for indoor residential

applications only. This dehumidifier should not be used for commercial or industrial applications.

- Place the dehumidifier on a smooth, level floor strong enough to support the unit with a full bucket of water.
- Allow at least 20cm of air space on all sides of the unit for good air circulation (at least 40cm of air space on air outlet).
- Place the unit in an area where the temperature will not fall below 5°C (41°F). The coils can become covered with frost at temperatures below 5°C (41°F), which may reduce performance.
- Place the unit away from the clothes dryer, heater or radiator.
- Use the unit to prevent moisture damage anywhere books or valuables are stored.
- Use the dehumidifier in a basement to help prevent moisture damage.
- The dehumidifier must be operated in an enclosed area to be most effective.
- Close all doors, windows and other outside openings to the room.

When using the unit

- When first using the dehumidifier, operate the unit continuously 24 hours. Make sure the plastic cover on the continuous drain hose outlet install stightly properly so there are no leaks.
- This unit is designed to operate with a working environment between tween 5°C/41°F and 32°C/90°F, and between 30%(RH) and 80%(RH).
- If the unit has been switched off and needs to be switched on again quickly, allow approximately three minutes for the correct operation to resume.
- Do not connect the dehumidifier to a multiple socket outlet, which is also being used for other electrical appliances.
- Select a suitable location, making sure you have easy access to an electrical outlet.
- Plug the unit into a electrical socket-outlet with earth connection.
- Make sure the Water bucket is correctly fitted otherwise the unit will not operate properly.

Note: When the water in the bucket reaches to a certain level, please be careful to move the machine to avoid it falling down.

Accessories (placed in the bucket of the unit)

pump drain hose (1 pc) (only for the unit with pump feature)

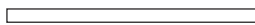

female threaded end (1 pc) (on some models)



power cord bucket (1 pc)

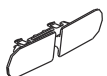

installation of the power cord bucket

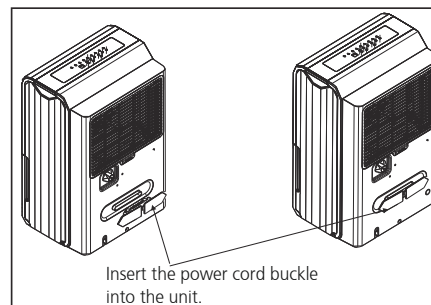

Operating Instructions

Control Panel Features

Note: The following control panels are for explanation purpose only. The control panel of the unit you purchased may be slightly different according to the models. Your machine may not contain some indicators or buttons. The actual shape shall prevail.

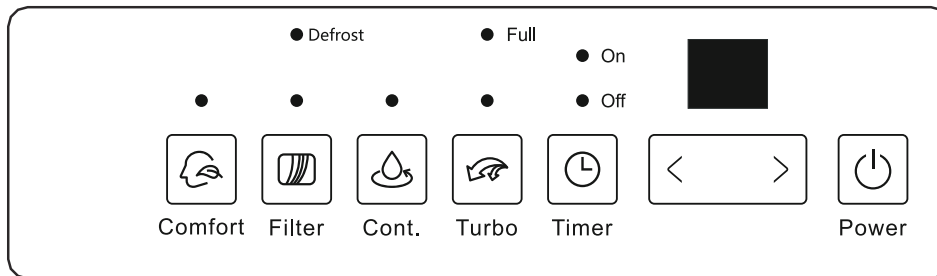

FILTER /WIRELESS(on some models) button

The check filter feature is a reminder to clean the Air Filter for more efficient operation. The Filter light (Clean filter light) will illuminate after 250 hours of operation. To reset after cleaning the filter, press the Filter button and the light will go off. Press the filter button for 3 seconds when the unit is on or off to initiate the Wireless connection mode. The LED DISPLAY shows AP to indicate you can set Wireless connection and the compressor is forced off. If connection (router) is successful within 8 minutes, the unit will exit Wireless connection mode automatically and the Wireless indicator illuminates and the compressor reverts previous state. If connection is failure within 8 minutes, the unit exits the Wireless connection mode automatically.

TURBO Pad

Control the fan speed. Press to select either High or Normal fan speed. Set the fan control to High for maximum moisture removal. When the humidity has been reduced and quiet operation is preferred, set the fan control to Normal.

CONTINUE button

Press to activate the continuous dehumidifying operation.

Timer button

Press to initiate the Auto start and Auto stop feature, in conjunction with the ◀ and ▶ (or < and >) buttons.

UP/DOWN buttons

· Humidity Set Control buttons

The humidity level can be set within a range of 35% RH (Relative Humidity) to 85% RH (Relative Humidity) in 5% increments. For drier air, press the ◀ (or <) button and set to a lower percent value (%). For damper air, press the ▶ (or >) button and set a higher percent value (%).

· TIMER Set Control buttons

Use the Up/Down buttons to set the Auto start and Auto stop time from 0.0 to 24.

POWER button

Press to turn the dehumidifier on and off.

COMFORT button(on some models)
Press to activate the comfort dehumidifying operation.

Note: On this operation,the unit can not be set humidity level.For some models, under comfort dehumidifying operation, press Up/Down button will cancel this feature.

Note: When one of the above malfunctions occurs, turn off the unit, and check for any obstructions. Restart the unit, if the malfunction is still present, turn off the unit and unplug the power cord. Contact the manufacturer or its service agents or a similar qualified person for service.

Other features

Display

Shows the set % humidity level from 35% to 85% or auto start/stop time (0~24) while setting, then shows the actual($\pm 5\%$ accuracy) room % humidity level in a range of 30% RH(Relative Humidity) to 90%RH(Relative Humidity).

Error Codes and Protection Code:

AS-Humidity sensor error--Unplug the unit and plug it back in. If error repeats, call for service.

ES-Tube Temperature sensor of the evaporator error--
Unplug the unit and plug it back in. If error repeats, call for service.

P2-Bucket is full or bucket is not in right position--

Empty the bucket and replace it in the right position.(only available for the unit with no pump feature.)

Bucket Full Light

Glows when the bucket is ready to be emptied.

Auto Defrost

When frost builds up on the evaporator coils, the compressor will cycle off and the fan will continue to run until the frost disappears.

Auto Shut Off

The dehumidifier shuts off when the bucket is full, or when the bucket is removed or not replaced in the

proper position.

For some models, the fan motor will continue to run for 30 seconds.

Wait 3 minutes before resuming operation

After the unit has stopped, it can not be restart operation in the first 3 minutes.This is to protect the unit. Operation will automatically start after 3 minutes.

Check filter feature

The system starts to count the time once the fan motor operates. The check filter feature can be only activated when the accumulated operation time achieves 250 hours or more. The Reset light (Clean filter indicator light) flashes at one time per second, after finishing clean the air filter, press the Filter button and the Reset light (Clean filter indicator light) goes off.

Auto-Restart

If the unit breaks off unexpectedly due to the power cut, it will restart with the previous function setting automatically when the power resumes.

Setting the Timer

- When the unit is on, first press the Timer button, the Timer Off indicator light illuminates. It indicates the Auto Stop program is initiated. Press it again the Timer On indicator light illuminates. It indicates the Auto Start is initiated.
 - When the unit is off, first press the Timer button, the
- Timer On indicator light illuminates. It indicates the Auto Start program is initiated. Press it again the Timer Off indicator light illuminates. It indicates the Auto Stop is initiated.
 - Press or hold the UP or DOWN button to change the Auto time by 0.5hour increments, up to 10 hours, then at 1 hour increments up to 24 hours. The control will count down the time remaining until start.
 - The selected time will register in 5 seconds and the system will automatically revert back to display the previous humidity setting.
 - When the Auto Start & Auto Stop times are set, within the same program sequence, Timer On Off indicator lights illuminate identifying both On and Off times are now programmed.
 - Turning the unit On or Off at any time or adjusting the timer setting to 0.0 will cancel the Auto Start/ Stop function.
 - When LED display window displays the code of P2, the Auto Start/Stop function will also be cancelled.

Removing the collected water

There are three ways to remove collected water.

1. Use the bucket

- When the unit is off, if the bucket is full, the Full indicator light will light.
- When the unit is on, if the bucket is full, the compressor and the fan turn off, and the Full indicator light will light, the digital display shows P2.
- Slowly pull out the bucket. Grip the left and right handles securely, and carefully pull out straight so water does not spill. Do not put the bucket on the floor because the bottom of the bucket is uneven. Otherwise the bucket will fall and cause the water to spill.
- Throw away the water and replace the bucket. The bucket must be in right place and securely seated for the dehumidifier to operate.
- The machine will re-start when the bucket is restored in its correct position.

1. Pull out the bucket a little.

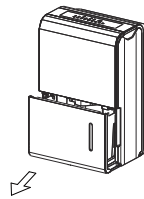

2. Hold both sides of the bucket with even strength, and pull it out from the unit.

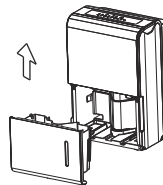

3. Pour the water out.

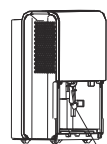

Pump hose drops

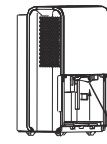

Reinstall pump hose properly

Notes:

- When you remove the bucket, do not touch any parts inside of the unit. Doing so may damage the product.
- Be sure to push the bucket gently all the way into the unit. Banging the bucket against anything or failing to push it in securely may cause the unit not to operate.
- If the pump hose drops when you remove the bucket, you must reinstall the pump hose properly to the unit before replace the bucket into the unit.
- When you remove the bucket, if there is some water in the unit you must dry it.
- When the unit is on, if the bucket is removed, the compressor and the fan turn off, then the unit will beep 8 times and the digital display shows Eb.
- When the unit is off, if the bucket is removed, the unit will beep 8 times and the digital display shows Eb.

2. Continuous draining

- Water can be automatically emptied into a floor drain by attaching the unit with a water hose (ID $\geq \Phi 5/16''$, not included) with a female threaded end (ID: M=1'', not included)

Note: On some models, the female threaded end is include.

- Remove the plastic cover from the back drain outlet of the unit and set aside, then insert the drain hose through the drain outlet of the unit and lead the drain hose to the floor drain or a suitable drainage facility.

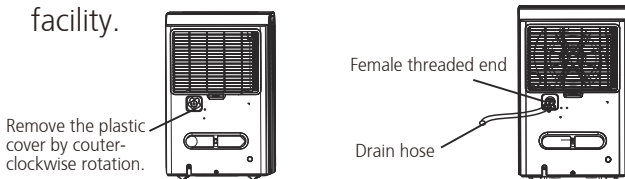

- When you remove the plastic cover, if there is some water in the back drain outlet of the unit you must dry it. Make sure the hose is secure so there are no leaks and the end of the hose is level or down to let the water flow smoothly.
- Direct the hose toward the drain, making sure that there are no kinks that will stop the water flowing. Make sure the water hose is lower than the drain hose outlet of the unit.
- Select the desired humidity setting and fan speed on the unit for continuous draining to start.

Note: When the continuous draining feature is not being used, remove the drain hose from the outlet, and dry the water in the continuous drain hose outlet.

Care and Maintenance

Care and cleaning of the dehumidifier

Turn the dehumidifier off and remove the plug from the wall outlet before cleaning.

Clean the Grille and Case

- Use water and a mild detergent. Do not use bleach or abrasives.
- Do not splash water directly onto the main unit. Doing so may cause an electrical shock, cause the insulation to deteriorate, or cause the unit to rust.
- The air intake and outlet grilles get soiled easily, so use a vacuum attachment or brush to clean.

Clean the bucket

Every few weeks, clean the bucket to prevent growth of mold, mildew and bacteria. Partially fill the bucket with clean water and add a little mild detergent. Swish it around in the bucket, empty and rinse.

Note: Do not use a dishwasher to clean the bucket. After clean, the bucket must be in place and securely seated for the dehumidifier to operate.

Clean the air filter

- Remove the filter every two weeks based on normal operating conditions.
- To remove the filter, pull filter outwards.
- Wash the filter with clean water then dry.
- Re-install the filter, replace Bucket.

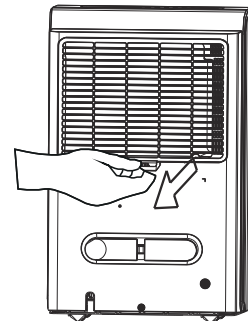

CAUTION

DO NOT operate the dehumidifier without a filter because dirt and lint will clog it and reduce performance.

When not using the unit for long time periods

- After turning off the unit, wait one day before emptying the bucket.
- Clean the main unit, water bucket and air filter.
- Wrap the cord with the power cord buckle.
- Cover the unit with a plastic bag.
- Store the unit upright in a dry, well-ventilated place.

Troubleshooting Tips

Before calling for service, review the chart below first yourself.

Problem	What to check
Unit does not start	<ul style="list-style-type: none"> · Make sure the dehumidifier s plug is pushed completely into the outlet. · Check the house fuse/circuit breaker box. · Dehumidifier has reached its preset level or bucket is full. · Water bucket is not in the proper position.
Dehumidifier does not dry the air as it should	<ul style="list-style-type: none"> · Did not allow enough time to remove the moisture. · Make sure there are no curtains, blinds or furniture blocking the front or back of the dehumidifier. · The humidity control may not be set low enough. · Check that all doors, windows and other openings are securely closed. · Room temperature is too low , below 5 °C(41° F). · There is a kerosene heater or something giving off water vapor in the room.
The unit makes a loud noise when operating	<ul style="list-style-type: none"> · The air filter is clogged. · The unit is tilted instead of upright as it should be. · The floor surface is not level.
Frost appears on thecoils	<ul style="list-style-type: none"> · This is normal. The dehumidifier has Auto defrost feature.
Water on floor	<ul style="list-style-type: none"> · Hose to connector or hose connection may be loose. · Intend to use the bucket to collect water, but the back drain plug is removed.
ES, AS,P2,Eb appear in the display	<ul style="list-style-type: none"> · These are error codes and protection codes. See the CONTROL PANEL FEATURES section.
The pump operation on light blinks at 1Hz	<ul style="list-style-type: none"> · Clean the filter of the pump. · Check the pump hose does not link or block. · Empty the water of the bucket.

The design and specifications are subject to change without prior notice for product improvement. Consult with the sales agency or manufacturer for details. Any updates to the manual will be uploaded to the service website, please check for the latest version.

WARRANTY CONDITIONS

Johnson offers a repair guarantee against all manufacturing defects, including labour and spare parts, within the terms and conditions indicated below:

3 years: Domestic Range, Commercial Range, Domestic VRF, Air to water heat pumps (monoblock and biblock), Domestic Fan Coils, JINTEVI and J-INTEX RMS Hot water cylinders (Inter), Buffer tanks, DHW aerothermal storage heaters, Swimming Pool Heat Pumps, Domestic Minichillers, Compact solar heaters, Thermosiphons, Purifiers, Dehumidifiers, Control tools for photovoltaic systems and other air treatment appliances.

2 years: High pressure ducted, VRF and centrifugal VRF for professional use, Minichillers for professional use, Modular Chillers, Fan Coils for professional use and Air Curtains.

5 years: Compressor (component only) for all units.

7 years (mainland Spain)/3 years (Canary Islands and Balearic Islands): J-INTEX Hot water cylinders (Inter)

10 years: Compressor (component only) for selected products.

The warranty of the VRF systems is subject to the study of the principle scheme by the Johnson prescription department.

For aerothermal units, modular chillers and VRF systems, a commissioning with the official technical service is required after installation in order to be eligible for warranty coverage.

This period shall be counted from the date of sale, which must be justified by presenting the purchase invoice. The conditions of this warranty apply only to Spain and Portugal. If you have purchased this product in another country, please consult your dealer for the applicable conditions.

WARRANTY EXCLUSIONS

1. Equipment used improperly and any consequences of non-observance of the instructions for use and maintenance contained in the manual.
2. Maintenance or upkeep of the appliance: gas charges, periodic reviews, adjustments, greasing.
3. The devices disassembled or manipulated by the user or persons outside the authorized technical services.
4. Materials broken or deteriorated due to wear or normal use of the device: remote controls, gaskets, plastics, filters, etc.
5. Devices that do not have the factory serial number identified or in which it has been altered or erased.
6. Faults caused by fortuitous causes or accidents of force majeure, or as a result of abnormal, negligent or inappropriate use of the device.
7. Civil liabilities of any nature.
8. Loss or damage to software or information media.
9. Faults produced by external factors such as current disturbances, electrical surges, excessive or incorrect voltage supply, radiation and electrostatic discharges including lightning.
10. Installation defects, such as lack of ground connection between indoor and outdoor units, lack of ground connection in the home, alteration of the order of the phases and the neutral, flare in poor condition or connection with refrigeration pipes of different diameter.
11. When there is a pre-installation, the damage caused by not carrying out an adequate preliminary cleaning of the installation with nitrogen and checking for air-tightness.
12. External device linkages (such as Wi-Fi connections). This can never lead to unit change.
13. Substitutions and/or repairs to equipment or devices installed or located at a height equivalent to or greater than 2'20 meters from the ground.
14. Damage by freezing in plate and/or tube exchangers, and in condensers and water chillers.
15. Damage to fuses, blades, lamps, flow switch, filters and other elements derived from normal wear and tear due to the operation of the equipment.
16. Faults that have their origin or are a direct or indirect consequence of: contact with liquids, chemicals and other substances, as well as conditions derived from the climate or the environment: earthquakes, fires, floods, excessive heat or any other external force, such as insects, rodents and other animals that may have access to the interior of the machine or its connection points.
17. Damages derived from terrorism, riot or popular tumult, legal or illegal demonstrations and strikes; facts of actions of the Armed Forces or the State Security Forces in times of peace; armed conflicts and acts of war (declared or not); nuclear reaction or radiation or radioactive contamination; vice or defect of the goods; facts classified by the Government of the Nation as "national catastrophe or calamity".

Design and specifications are subject to change without notice for product improvement. Any modifications to this manual will be updated on our website, please check the latest version.



www.ponjohnsonentuvda.es

CONTENU



3 AVERTISSEMENTS DE SÉCURITÉ

3 Avertissements de sécurité

11 PRÉPARATION

11 Noms des composants
11 Avis de conception
12 Emplacement de l'unité
12 Fonctionnement de l'unité

12 INSTRUCTIONS D'UTILISATION

13 Panneau de contrôle
14 Fonctions
15 Vidage du réservoir

17 ENTRETIEN ET MAINTENANCE

17 Nettoyage de la grille et de la caisse
17 Nettoyage du réservoir d'eau
17 Nettoyage du filtre d'air
17 Temps d'inutilisation

18 DÉPANNAGE

20 GARANTIE

Avertissements de sécurité

Lisez attentivement les avertissements de sécurité avant l'utilisation et l'installation
Pour éviter des lésions à l'utilisateur et à d'autres personnes ainsi que des dégâts matériels, les instructions suivantes doivent être respectées. Le non-respect de ces mesures peut entraîner des blessures, des dommages corporels ou matériels.



AVERTISSEMENT

Ce symbole indique la possibilité de blessures graves ou de décès.



PRÉCAUTION

Ce symbole indique la possibilité de dommages matériels ou de conséquences



AVERTISSEMENT

- Ne pas dépasser la portée électrique lors du branchement de l'appareil.
- N'allumez et n'éteignez pas l'appareil en le débranchant de l'alimentation électrique.
- N'abîmez pas le câble d'alimentation et n'en utilisez pas un différent de celui qui est spécifié.
- Ne modifiez pas la longueur du cordon d'alimentation et ne partagez pas la prise de courant avec d'autres appareils.
- Ne manipulez pas les prises avec les mains mouillées.
- N'installez pas l'appareil dans un lieu exposé à un gaz combustible.
- Ne placez pas l'unité à côté d'une source de chaleur.
- Débranchez l'appareil de l'alimentation électrique si vous entendez des bruits, sentez une odeur bizarre ou voyez de la fumée sortir de l'appareil.
- N'essayez pas de désactiver ou réparer l'unité par vous-même.
- Avant de nettoyer l'appareil, éteignez-le et débranchez-le.
- N'utilisez pas l'appareil à proximité de gaz inflammables ou combustibles, tels que l'essence, le benzène ou le diluant à peinture.
- Ne buvez pas et n'utilisez pas l'eau de drainage de l'unité.
- Ne sortez pas le réservoir d'eau de l'unité lorsque celle-ci est en fonctionnement.
- Ne placez pas l'unité dans de petits espaces.
- Ne placez pas l'appareil dans un endroit où il peut être mouillé par des éclaboussures d'eau.
- Placez l'appareil sur un socle à une certaine distance au-dessus du sol.
- Ne couvrez pas les ouvertures d'entrée ou de sortie avec des vêtements ou des serviettes.
- Il convient d'être prudent lorsque l'appareil est utilisé dans une pièce par des nourrissons, des enfants, des personnes âgées et des personnes non sensibles à l'humidité.
- N'utilisez pas l'unité là où sont manipulés des produits chimiques.
- N'insérez aucun objet ni vos doigts dans les grilles ou les ouvertures. Assurez-vous particulièrement de bien avertir les enfants sur ces dangers.
- Ne placez pas d'objets lourds sur le cordon d'alimentation, assurez-vous qu'il n'est pas écrasé.
- Ne montez pas sur l'appareil et ne vous asseyez pas dessus.
- Insérez toujours les filtres en toute sécurité. Assurez-vous de nettoyer le filtre une fois chaque deux semaines.
- Si de l'eau entre dans l'unité, éteignez l'appareil et déconnectez-le du courant, puis contactez un technicien qualifié.
- Ne placez pas de vases ou de pots contenant de l'eau sur l'unité.
- N'utilisez pas de câbles d'extension.



PRÉCAUTION

- Cet appareil peut être utilisé par des enfants âgés de 8 ans et plus et par des personnes dont les capacités physiques, sensorielles ou mentales sont réduites ou qui manquent d'expérience et de connaissances, à condition qu'ils aient reçu une surveillance ou des instructions concernant l'utilisation de l'appareil en toute sécurité et qu'ils comprennent les risques encourus. Les enfants ne doivent pas jouer avec l'appareil. Le nettoyage et l'entretien ne doivent pas être effectués par des enfants sans surveillance (applicable aux pays européens).
- Cet appareil n'est pas destiné à être utilisé par des personnes (y compris des enfants) dont les capacités physiques, sensorielles ou mentales sont réduites ou qui manquent d'expérience et de connaissances, à moins qu'une personne responsable de leur sécurité ne les ait surveillées ou leur ait donné des instructions concernant l'utilisation de l'appareil. Les enfants doivent être surveillés afin de s'assurer qu'ils ne jouent pas avec l'appareil. (Applicable pour les autres pays à l'exception des pays européens).
- Si l'entrée de l'alimentation est endommagée, elle doit être remplacée par le fabricant, le distributeur ou un technicien spécialisé pour éviter les risques.
- Avant tout nettoyage ou autre entretien, l'appareil doit être éteint.
- N'installez pas l'appareil dans un lieu exposé à un gaz combustible. Si le gaz combustible s'accumule autour de l'appareil, un incendie peut se provoquer.
- Si l'appareil tombe en cours d'utilisation, éteignez-le et débranchez-le immédiatement de l'alimentation principale. Inspectez visuellement l'appareil pour vous assurer qu'il n'est pas endommagé. Si vous pensez que l'appareil a été endommagé, contactez un technicien ou le service clientèle pour obtenir de l'aide.
- En cas d'orage, débranchez la machine pour éviter qu'elle ne soit endommagée par la foudre.
- Ne faites pas passer le câble sous la moquette. Ne couvrez pas le cordon avec des tapis, des moquettes ou des revêtements similaires. Ne placez pas le câble sous des meubles ou des appareils ménagers. Placer le câble à l'écart du passage où des personnes peuvent trébucher.
- N'utilisez pas l'appareil avec un câble électrique ou une prise endommagée. Jetez l'appareil ou renvoyez-le à un centre de service agréé pour examen et/ou réparation.
- Pour réduire le risque d'incendie ou de choc électrique, n'utilisez pas ce ventilateur avec un dispositif de contrôle de vitesse à semi-conducteurs.
- L'unité doit s'installer en prenant compte des réglementations nationales mises en vigueur sur le câblage.
- Veuillez contacter un technicien du service technique autorisé pour la réparation ou la maintenance de l'unité.
- Éteignez le climatiseur s'il n'est pas en service.
- L'étiquette du fabricant se trouve sur le tableau derrière l'unité et contient des données électriques et d'autres spécifications techniques de l'unité.
- Assurez-vous que l'appareil ait une bonne connexion de mise à la terre. Cette connexion est importante pour réduire au maximum le risque de décharges électriques et d'incendies. Le câble d'alimentation comprend une prise de trois pôles pour la protection contre les risques de décharge électrique.
- Vous devez utiliser l'unité avec une prise appropriée avec une connexion de mise à la terre. Si la prise que vous utilisez n'est pas adaptée, ni protégée par un disjoncteur ou un fusible (veuillez vous référer à l'étiquette du fabricant), contactez un électricien qualifié pour installer la prise appropriée.
- N'installez pas l'équipement dans des pièces très humides comme une salle de bain ou une buanderie.
- Le circuit imprimé de l'équipement (PCB) est conçu avec un fusible qui apporte une protection en cas de surintensité. Les spécifications du fusible sont imprimées dans le circuit imprimé, tels que: T3.15A/250V (ou 350V), etc.

Note sur les gaz fluorés (ne s'applique pas à l'unité utilisant le réfrigérant R290)

1. Les gaz à effet de serre fluorés sont contenus dans des composants hermétiquement scellés. Pour des informations spécifiques sur le type, la quantité et les émissions de CO₂ en tonnes de gaz à effet de serre fluorés (dans certains modèles), veuillez vous référer à l'étiquette correspondante sur l'appareil lui-même.
2. L'installation, le service, la maintenance et la réparation de cet appareil doivent être effectués par un technicien autorisé.
3. Pour le recyclage et le démontage de l'appareil, il faut contacter un technicien spécialisé.

Provision pour élimination



ÉLIMINATION: Ne jetez pas ce produit avec les déchets municipaux non triés. Ces déchets doivent être collectés séparément pour un traitement spécial.

Conformément à la directive européenne 2012/19 / UE relative aux déchets d'équipements électriques et électroniques (DEEE), les appareils électroménagers ne peuvent pas être jetés dans les conteneurs municipaux habituels; Ils doivent être collectés de manière sélective pour optimiser la récupération et le recyclage des composants et des matériaux qui les composent et réduire leur impact sur la santé humaine et l'environnement.

Le symbole de la poubelle barrée est inscrit sur tous les produits pour rappeler aux consommateurs l'obligation de les séparer pour une collecte séparée. Le consommateur doit contacter les autorités locales ou le vendeur pour se renseigner sur l'élimination correcte de son appareil.

Pour l'élimination, il existe de nombreuses possibilités:

- Chaque site doit avoir mis en place des systèmes de collecte des déchets électroniques que les utilisateurs peuvent éliminer gratuitement.
- En achetant un nouvel équipement, le vendeur peut récupérer son appareil usagé sans frais.
- Le fabricant admettra son équipement utilisé sans coûts.

L'élimination des déchets dans les forêts et à l'extérieur met votre santé en danger, les rejets de substances toxiques dans les eaux souterraines peuvent atteindre notre chaîne alimentaire.





AVERTISSEMENT pour l'utilisation du réfrigérant R32/R290

- Ne prenez pas de raccourcis pour accélérer le processus de dégivrage ou de nettoyage, suivez les recommandations du fabricant.
- L'appareil doit être dans une pièce sans sources de chaleur (Ex: flammes nues, gazinière ou un chauffage électrique).
- Ne percez pas et ne brûlez pas l'unité.
- Attention, les réfrigérants ne dégagent pas d'odeurs.
- Les appareils doivent être installés, utilisés et stockés dans un local dont la surface est adaptée à la quantité de fluide frigorigène à charger. Pour plus d'information sur ce type de gaz et sur la quantité, consultez l'étiquette correspondante dans le propre appareil.
- L'appareil doit être installé, utilisé et stocké dans un local d'une superficie supérieure à 4m². Veuillez vous référer à la conformité des normes nationales sur le gaz.
- Vérifiez que les ouvertures de ventilation ne sont pas obstruées.
- L'unité doit être stockée dans un endroit sûr où aucun dommage mécanique ne se produira.
- L'appareil doit se trouver dans un endroit bien ventilé dans lequel les dimensions de la pièce soit suffisantes pour son fonctionnement.
- Toute personne manipulant des réfrigérants doit être certifiée pour ce travail avec une reconnaissance de l'industrie.
- L'entretien doit seulement se faire sur la recommandation du fabricant. L'entretien et la réparation nécessitant la présence d'une autre personne qualifiée, et doivent être réalisés sous le contrôle d'une personne compétente concernant l'utilisation de réfrigérants inflammables.
- L'appareil doit être stocké dans une pièce sans flamme nue (par exemple, un appareil à gaz en fonctionnement) et sans source de chaleur active (par exemple, un chauffage électrique en fonctionnement).



Précautions: Risques d'incendies/
matériaux inflammables

Explication des symboles figurant sur l'appareil (pour les appareils avec le réfrigérant R32/R290):

	AVERTISSEMENT	Ce symbole montre que cet appareil utilise un réfrigérant inflammable. Risque d'incendie, s'il y a une fuite du réfrigérant et qu'il reste exposé à une source de chaleur.
	PRÉCAUTION	Ce symbole montre que le manuel d'utilisation doit être lu attentivement.
	PRÉCAUTION	Ce symbole montre que le personnel d'entretien doit manipuler cet équipement en tenant en compte des instructions du manuel d'installation.
	PRÉCAUTION	Ce symbole montre que l'information est disponible sur le manuel de l'utilisation ou d'installation.

1. Transport d'équipements contenant des réfrigérants inflammables.
Veuillez vous référer à la réglementation applicable.
2. Collez les étiquettes avec les symboles sur l'équipement conformément aux législations locales.
3. Ne jetez l'équipement qu'avec du gaz réfrigérant, comme indiqué par les réglementations nationales.
4. Stockage des équipements/accessoires
Le stockage doit suivre les instructions du fabricant.
5. Stockage de matériel emballé (non vendu)
Les boîtes des appareils doivent être protégées pour éviter des dommages mécaniques qui pourraient provoquer des fuites de réfrigérant. Le nombre maximum de pièces jointes permises dans le même stock s'établira selon les normes locales mises en vigueur.
6. Informations sur la maintenance
 - 1) Contrôles de zone
Avant de commencer le travail dans les systèmes qui contiennent des réfrigérants inflammables, les contrôles de sécurité sont nécessaires pour s'assurer que les risques d'incendie soient minimisés. Pour réparer le système de réfrigérants, les précautions suivantes doivent être prises avant de travailler sur l'équipement.
 - 2) Procédure de travail
Le travail doit être réalisé sous une procédure contrôlée afin de minimiser le risque de gaz inflammables ou de vapeurs qui peuvent être générés pendant les travaux.
 - 3) Zone de travail générale
Toute l'équipe de maintenance ou les autres personnes qui travaillent dans la zone doivent connaître la nature du travail spécifié. Il convient d'éviter de travailler dans de petits espaces. La zone autour de l'aire de travail doit être délimitée. Assurez-vous que la zone de travail est sécurisée et faites attention au matériel inflammable.
 - 4) Vérifiez qu'il y a du réfrigérant
La zone doit être vérifiée avec un détecteur approprié pour le réfrigérant avant et pendant le fonctionnement, pour s'assurer que le technicien soit en sécurité si un incendie se déclare. Assurez-vous que l'appareil de détection utilisé soit compatible avec des réfrigérants inflammables, par ex. sans risque d'étincelles, bien étanche et sûr.
 - 5) Présence d'un extincteur
Si des travaux sont réalisés sur l'appareil de réfrigération ou sur ses pièces, vous devez avoir un extincteur à proximité. Ayez à proximité de vous un extincteur à poudre de CO₂ près de la zone de charge.
 - 6) Sans sources d'inflammation
Toute personne qui réalise des travaux avec des réfrigérants inflammables dans le système de réfrigération ne doit en aucun cas utiliser n'importe quel type de source d'inflammabilité, qui peut engendrer un incendie ou une explosion. Toutes les sources inflammables possibles (notamment fumer des cigarettes) doivent se trouver à une certaine distance de la zone d'installation, de réparation, d'extraction et de décharge de l'équipement, car le réfrigérant inflammable pourrait sortir. Avant de commencer les travaux, assurez-vous que la zone autour de l'équipement soit contrôlée pour éviter des risques d'incendies. Il doit y avoir des panneaux "Ne pas fumer".
 - 7) Zone aérée
Assurez-vous que la zone est ouverte et bien aérée avant de commencer les travaux sur le système de réfrigération ou un autre. Vous devez toujours disposer d'une bonne ventilation pour bien réaliser le travail. La ventilation doit disperser de manière sûre n'importe quelle fuite de réfrigérant et de préférence évacuer le gaz de la pièce vers l'extérieur.

8) Contrôles du matériel

Si vous changez les composants électriques, cela doit être uniquement ceux qui ont besoin d'être changés. Vous devez toujours suivre les manuels d'utilisateurs et de service du fabricant. Si vous avez des doutes, contactez le département technique du fabricant pour obtenir de l'aide et des informations. Vous devez réaliser les vérifications suivantes sur les équipements de réfrigérants inflammables:

Le montant de la charge dépend de la taille de la pièce dans laquelle l'équipement est installé avec du gaz réfrigérant.

Le système de ventilation et les sorties fonctionnent correctement et ne sont pas obstruées.

Si vous utilisez un circuit indirect de réfrigérant, le circuit secondaire doit se vérifier pendant la recherche de réfrigérant. Les étiquettes de l'appareil doivent être lisibles.

Les symboles illisibles doivent être corrigés.

La tuyauterie ou les composants du réfrigérant sont installés dans un compartiment où ils ne doivent pas restés exposés à des substances qui puissent endommager les composants qui contiennent du réfrigérant, à moins qu'ils soient faits de matériaux résistants ou qu'ils aient une protection désignée à cet effet.

9) Vérifications des dispositifs électroniques

La réparation et la maintenance des composants électriques doivent inclure des vérifications de sécurité et des composants. S'il existe des pannes pouvant compromettre la sécurité, aucune alimentation électrique ne doit être connectée au circuit jusqu'à ce que la panne soit réparée. Si vous ne pouvez pas réparer l'appareil immédiatement et qu'il continue de fonctionner, vous pouvez utiliser une solution appropriée temporaire. Informez vous de la panne auprès du fabricant.

Les vérifications de sécurité prévues doivent inclure :

Déchargez les condensateurs : cela sera fait en toute sécurité pour éviter la possibilité d'étincelles.

Pas d'exposition des composants électriques et du câblage sous tension lors de la charge, de la récupération ou de la purge du système. Assurez-vous qu'il y a continuité dans la connexion à terre.

7. Réparation des composants scellés

1) Pendant la réparation des composants scellés, toutes les connexions de l'appareil précédent doivent se déconnecter avant d'enlever les couvercles. S'il est absolument nécessaire d'avoir une alimentation électrique pendant la maintenance, vous devez donc placer constamment un détecteur de fumées à l'endroit le plus risqué, pour éviter une situation potentiellement dangereuse.

2) Vous devez prêter une attention particulière à ces aspects pour réaliser un travail sécurisé avec les composants électriques. Le boîtier ne doit pas affecter jusqu'au point d'abîmer la protection. Cela comprend les dommages aux câbles, les connexions excessives, les bornes hors spécifications, les dommages aux joints d'étanchéité, l'installation incorrecte des composants, etc. Assurez-vous que l'appareil est solidement fixé. Assurez-vous que les joints ou matériel d'étanchéité ne sont pas usés au point ne plus remplir leur fonction préventive de l'entrée d'éléments inflammables. Les pièces de rechange doivent toujours respecter les spécifications du fabricant.

REMARQUE : L'utilisation de silicone pour boucher peut empêcher les détecteurs de fumées de correctement fonctionner. Normalement, il n'est pas nécessaire d'isoler les composants sûrs pour pouvoir travailler dessus.

8. Réparation des composants de sécurité

Ne pas appliquer un inducteur permanent ou des charges de capacitance au circuit sans assurer qu'il n'excèdera pas le voltage et la tension admissible pour l'équipement utilisé. Ces composants de sécurité sont les seuls avec lesquels on peut travailler dans un environnement de gaz inflammables. Le testeur doit avoir un niveau correcte. Le remplacement de les composants ne doivent être fabriqués qu'avec les pièces spécifiées par le fabricant. Si vous utilisez d'autres composants, vous risquez de provoquer un incendie à partir d'une fuite du réfrigérant dans l'atmosphère.

9. Câblage

Pour les câbles vous vérifier l'usure, la corrosion, la pression excessive, la vibration, les bordures pointues ou un autre élément déranger. Vous devez aussi prendre en compte les effets du temps et de la vibration continue des sources comme les compresseurs ou les ventilateurs.

10. Détection des réfrigérants inflammables

Quelles que soient les circonstances, vous devez utiliser les sources d'inflammabilité comme détecteurs de fuites de réfrigérants. Vous ne devez pas utiliser des flammes halogènes (ou n'importe quel autre détecteur de feu).

11. Méthode du détecteur de fuites

Les méthodes de détection des fuites suivantes sont approuvées pour les systèmes contenant des réfrigérants inflammables. Des détecteurs électroniques de fuites doivent être utilisés pour détecter les réfrigérants inflammables, mais la sensibilité peut ne pas être adéquate ou devoir être recalibrée. (Le détecteur doit se calibrer dans un endroit sans réfrigérants). Assurez-vous que le détecteur n'est pas une source potentielle d'ignition et qu'il soit compatible avec le réfrigérant utilisé. Le détecteur de fuites doit être réglé sur un pourcentage de LFL de réfrigérant et calibré en fonction du réfrigérant utilisé et le pourcentage de gaz approprié (25% max.) doit être confirmé. Les liquides de détection de fuites peuvent être utilisés avec la plupart des réfrigérants, mais l'utilisation de détergents chlorés doit être évitée car ils peuvent réagir avec le réfrigérant et corroder les tuyaux en cuivre. Si vous suspectez l'existence de fuites, vous devez les boucher ou arrêter toutes les sources d'inflammabilité. Si vous trouvez une fuite de réfrigérant qui nécessite d'être soudée, vous devez purger tout le réfrigérant du système ou l'isoler (via la fermeture des vannes) dans un endroit du système éloigné de la fuite. L'azote sans oxygène (OFN) doit se purger via le système avant, durant et après le processus de soudure.

12. Extraction et évacuation du gaz

Toujours à l'entrée du circuit de réfrigérant pour les réparations ou n'importe quel autre proposition de procédure conventionnelle. Cependant, il est important que les meilleures méthodes soient suivies pour éviter qu'il y ait un incendie. Les procédures sont les suivantes :

Retirez le réfrigérant. Purgez le circuit avec du gaz inerte. Évacuer ; purger à nouveau avec un gaz inerte. Ouvrez le circuit en coupant ou en soudant.

La charge de réfrigérant doit être récupéré parmi les cylindres de récupération appropriés. Le système doit être pressurisé avec de l'azote pour que vous soyez en sécurité. Ce processus peut être répété plusieurs fois. Vous ne devez pas utiliser de l'air comprimé pour cette activité. La pressurisation doit être réalisée en entrant dans le système de vide d'azote sec et en continuant à remplir jusqu'à ce que la pression de travail soit atteinte. Ce processus peut être répété plusieurs fois jusqu'à ce qu'il ne reste plus de réfrigérant dans le système. Lorsque l'on utilise de l'azote sec, il faut ensuite extraire l'azote sec. Cette opération est importante lorsque vous allez souder. Assurez-vous que la sortie de la pompe à vide ne se trouve pas à proximité de sources d'inflammation et qu'il y a une ventilation.

13. Procédures de charge

En plus des procédures de chargement conventionnelles, les exigences suivantes doivent être respectées. Assurez-vous qu'il n'y ait pas de contamination de réfrigérants différents lors de la charge. D'autant plus les tuyauteries doivent être les plus courtes possibles pour minimiser la quantité de réfrigérant qu'ils vont contenir.

Les cylindres doivent toujours rester debout.

Assurez-vous que le système de réfrigération est connecté à terre avant de charger le réfrigérant. Faites une marque sur le système lorsque la charge sera terminée (s'il n'y en a pas).

Vous devez prendre toutes les mesures de sécurité pour ne pas surcharger le système de réfrigérant. Avant de recharger le système, la pression doit être vérifiée avec de l'azote sec. Le système doit être vérifié mais avant l'installation afin de trouver des fuites pour compléter la charge. Vous devez réaliser une vérification des fuites avant l'installation.

14. Démontage

Avant de réaliser cette procédure, il est essentiel que le technicien soit familiarisé à l'appareil et à toutes ses caractéristiques. Nous vous recommandons l'utilisation des bonnes méthodes pour avoir une récupération sécurisée de tous les réfrigérants. Avant d'effectuer les tâches requises, vous devez prendre des échantillons d'huile et de réfrigérant au cas où il en manquerait. N'oubliez pas de les analyser avant de les réutiliser. Il est essentiel que le courant soit disponible avant de commencer les travaux.

a) Familiarisez-vous avec l'équipement et son fonctionnement. b) Isolez le système électriquement. c) Avant d'essayer la procédure, assurez-vous que : Un équipement de manutention mécanique est disponible, si nécessaire, pour manipuler les bouteilles de réfrigérant. Tous les équipements de protection individuelle sont disponibles et utilisés correctement. Le processus de récupération doit toujours être supervisée par une personne compétente. L'équipement et les bouteilles de récupération sont conformes aux normes appropriées. d) Pompez le système de réfrigérant, si possible. e) Si un vide n'est pas possible, faites un collecteur pour que le réfrigérant puisse être retiré des différentes parties du système. f) Assurez-vous que la bouteille est placée sur la balance avant de procéder à la récupération. g) Démarrez la machine de récupération et opérez selon les instructions du fabricant. h) Ne remplissez pas trop les bouteilles. (Pas plus de 80 % du volume de charge liquide). i) Ne pas dépasser la pression de service maximale de la bouteille, même temporairement. j) Lorsque les bouteilles ont été correctement remplies et que le processus est terminé, s'assurer que les bouteilles et l'équipement sont rapidement retirés du site et que toutes les vannes d'isolement de l'équipement sont fermées. k) Le réfrigérant récupéré ne sera pas chargé dans un autre système de réfrigération à moins qu'il n'ait été nettoyé et vérifié.

15. Étiquette

L'équipement doit être étiqueté pour mentionner que l'équipement est réparé et sans réfrigérant. L'étiquette doit avoir une date et une signature. Assurez-vous qu'il y ait des étiquettes dans l'équipement avec la mise à jour du réfrigérant inflammable.

16. Extraction de réfrigérant

Il est recommandé d'utiliser les bonnes méthodes lorsque vous retirez le réfrigérant que ce soit pour la maintenance ou l'installation. Au moment de transférer du réfrigérant au cylindres, assurez-vous que seulement des cylindres de récupération appropriées au réfrigérant soient utilisées. Assurez-vous que la quantité contenue dans les cylindres pour contenir la charge du système complet soit suffisante. Tous les cylindres qui seront utilisés devront être conçus pour récupérer le réfrigérant et les étiquettes pour ce réfrigérant (par ex. les cylindres spéciales pour la récupération du réfrigérant). Les cylindres doivent se compléter avec la soupape de surpression et être associés avec les vannes de régulation en bon état. Les bouteilles de récupération vides sont vidées et, si possible, refroidies avant la récupération. L'équipement de récupération doit être en bon état de fonctionnement et comporter un ensemble d'instructions relatives à l'équipement disponible et doit être adapté à la récupération des réfrigérants inflammables. De plus, l'ensemble des balances en bon état doivent être disponibles. Les tuyaux doivent être munis de raccords qui ne fuient pas et qui sont en bon état. Avant d'utiliser le récupérateur, vérifiez qu'il est en bon état, que la maintenance a été faite correctement et que les composants électriques associés sont scellés pour éviter des incendies en cas de fuite du réfrigérant.

En cas de doute contactez le fabricant. Le réfrigérant récupéré doit être renvoyé au fournisseur de réfrigérant dans la bouteille de récupération appropriée, et une note de transfert de déchets correspondante doit être établie. Ne mélangez pas les réfrigérants dans les appareils de récupération et par dessus tout dans les cylindres. Si les compresseurs ou les huiles de compresseur doivent être enlevés, assurez-vous qu'ils ont été évacués à un niveau acceptable pour que le réfrigérant inflammable ne reste pas dans le lubrifiant. Le processus d'évacuation doit être effectué avant de renvoyer le compresseur aux fournisseurs. Seuls les réchauffeurs de carter peuvent être utilisés pour chauffer l'huile du compresseur pour l'extraction. La vidange de l'huile du système doit être effectuée en toute sécurité.

Préparation

Noms des composants

REMARQUE:

Toutes les illustrations de ce manuel sont données à titre explicatif uniquement. Votre machine peut être légèrement différente, c'est donc la forme réelle qui prévaut. L'appareil peut être contrôlé par le panneau de commande de l'appareil ou par la télécommande. Ce manuel n'inclut pas les fonctions de la télécommande, veuillez vous référer au manuel Instructions de télécommande fourni avec l'appareil pour plus de détails.

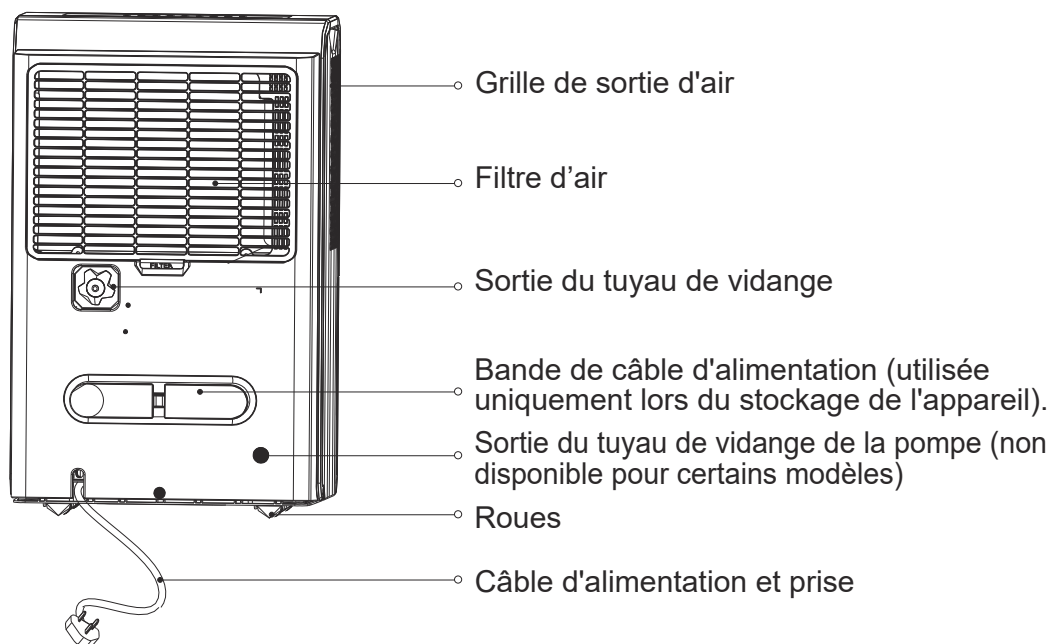
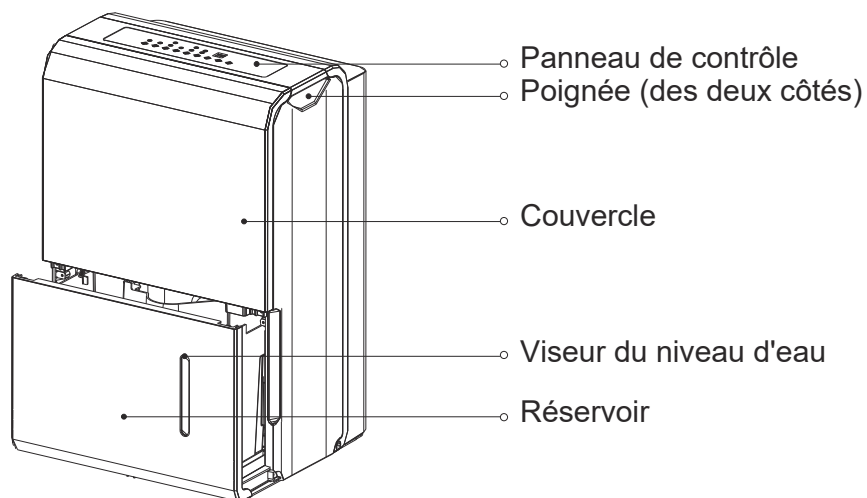

Avis de conception

Afin d'assurer une performance optimale de nos produits, les spécifications de conception des unités sont susceptibles d'être modifiées sans préavis.

Emplacement de l'unité

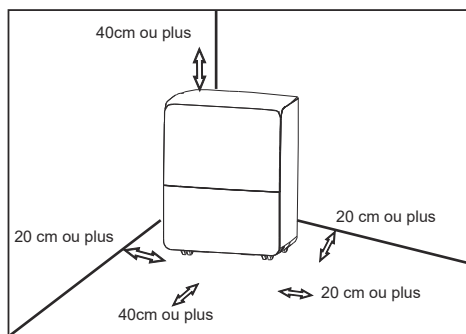

Roues (aux quatre points situés sur le fond de l'appareil)

- Les roues peuvent se déplacer librement.
- Ne forcez pas les roues à se déplacer sur la moquette et ne déplacez pas l'appareil avec de l'eau dans le réservoir (l'appareil pourrait se renverser et répandre de l'eau).

Un déshumidificateur qui fonctionne dans un sous-sol aura peu d'effets voire aucun concernant le séchage d'une zone fermée adjacente, comme un placard, à moins qu'il existe une circulation d'air adaptée d'entrée et de sortie d'air.

- N'utilisez pas l'équipement à l'extérieur.

Fonctionnement de l'unité

- La première fois que vous utilisez le déshumidificateur, faites fonctionner l'appareil sans interruption pendant 24 heures. Assurez-vous qu'il n'y a pas de fuites, le bouchon en plastique du tuyau d'évacuation continue doit être solidement installé.
- Cette unité est conçue pour fonctionner dans un environnement de travail intermédiaire: 5 °C/41 °F et 32 °C/90 °F, et entre 30% - 80% HR.
- Si l'appareil a été éteint et doit être rallumé rapidement, attendez environ 3 min. avant de le réactiver

- Ce déshumidificateur est exclusivement conçu pour l'utilisation domestique. Ce déshumidificateur ne doit pas être utilisé pour des applications commerciales ou industrielles.
- Placez le déshumidificateur sur une surface lisse et plane, suffisamment solide pour supporter le poids de l'appareil avec un réservoir d'eau plein.
- Laissez au moins 20 cm d'espace d'air de tous les côtés de l'unité, pour assurer la bonne circulation de l'air (au moins 40 cm d'espace d'air côté sortie d'air).
- Installez l'unité dans une zone où la température ne descend pas en dessous de 5°C (41 °F). La batterie peut devenir givrée à des températures inférieures à 5 °C (41 °F), ce qui peut réduire les performances.
- Placez l'appareil loin du sèche-linge, du chauffage ou du radiateur.
- Utilisez l'appareil pour éviter que l'humidité n'endommage les livres ou autres objets.
- Utilisez le déshumidificateur dans un sous-sol pour prévenir les dommages que peut occasionner l'humidité.
- Pour être plus efficace, le déshumidificateur doit fonctionner dans une pièce fermée.
- Fermez toutes les portes, fenêtres et ouvertures qui peuvent être présentes dans l'habitation.

- Ne connectez pas le déshumidificateur à une prise multiple qui est également utilisée pour d'autres appareils électriques.
- Sélectionnez un emplacement approprié, en prenant garde d'avoir accès à la sortie électrique.
- Connectez l'unité à une prise de terre.
- Assurez-vous que le réservoir d'eau soit bien installé, dans le cas contraire la machine ne fonctionnera pas correctement.

REMARQUE: Lorsque l'eau du réservoir atteint un certain niveau, faites attention à déplacer l'appareil délicatement pour éviter qu'il ne tombe.

Accessoires (placés dans le réservoir de l'appareil)

Tuyau de vidange de la pompe (1 pièce)
(uniquement pour les appareils dotés d'une fonction de pompage) 

Embout fileté femelle (1 pièce) (pour certains modèles) 

Collier de serrage du câble d'alimentation (1 pièce) 

Installation du serre-câble :

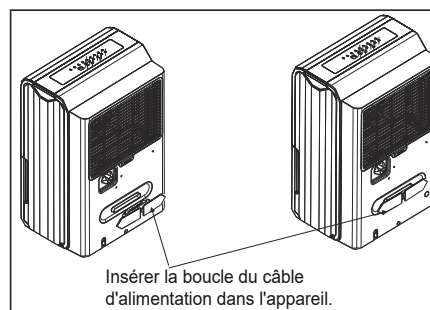

Instructions de fonctionnement

Caractéristiques du panneau de contrôle

Remarque: les panneaux de contrôle suivants ne sont présentés qu'à titre explicatif. Le panneau de contrôle de l'appareil que vous avez acheté peut être légèrement différent d'un modèle à l'autre. Il se peut que certains indicateurs ou boutons ne soient pas présents sur votre machine. C'est la forme réelle qui prévaut.

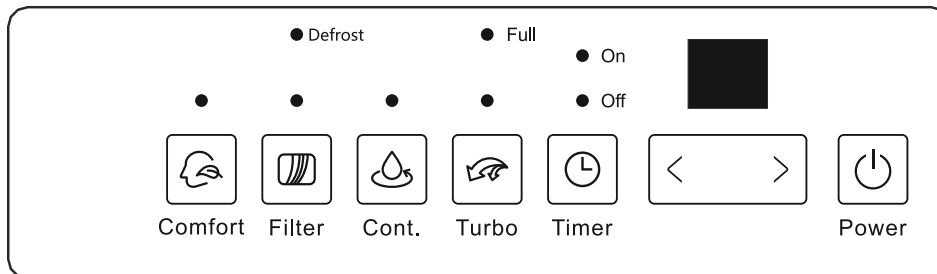

Bouton FILTER

La fonction de vérification du filtre vous rappelle de nettoyer le filtre à air pour un fonctionnement plus efficace. Le voyant du filtre (voyant de nettoyage du filtre) s'allume après 250 heures de fonctionnement. Pour réinitialiser le filtre après le nettoyage, appuyez sur le bouton du filtre et le voyant s'éteindra.

Bouton TURBO

Contrôle la vitesse du ventilateur. Appuyez sur ce bouton pour sélectionner la vitesse élevée ou normale du ventilateur. Réglez la commande du ventilateur sur la vitesse élevée pour éliminer le maximum d'humidité. Lorsque l'humidité a été réduite et que vous préférez un fonctionnement silencieux, réglez la commande du ventilateur sur Normal.

Bouton CONTINUE

Appuyez sur cette touche pour activer la déshumidification en continu.

Bouton TIMER

Appuyez sur cette touche pour lancer les fonctions de démarrage et d'arrêt automatiques, avec les touches ◀ et ▶ ou < et >).

Boutons UP/DOWN

• Boutons de réglage de l'humidité

Le niveau d'humidité peut être réglé dans une plage de 35 % HR (humidité relative) à 85 % HR (humidité relative) par incréments de 5 %. Pour un air plus sec, appuyez sur le bouton ◀ (ou <) et réglez une valeur de pourcentage inférieure (%). Pour un air plus humide, appuyez sur le bouton ▶ (ou >) et réglez un pourcentage plus élevé (%).

• Boutons de commande du réglage de la minuterie TIMER

Utilisez les boutons Haut/Bas pour régler l'heure de démarrage et d'arrêt automatique de 0,0 à 24.

Bouton POWER

Appuyez sur cette touche pour allumer et éteindre le déshumidificateur.

Bouton COMFORT (sur certains modèles)

Appuyez sur cette touche pour activer le fonctionnement du déshumidificateur en mode confort.

Note : Dans cette opération, le niveau d'humidité de l'appareil ne peut pas être réglé. Pour certains modèles, en mode déshumidification de confort, une pression sur la touche Up/Down annule cette fonction.

Écran

Affiche le taux d'humidité réglé de 35% à 85% ou le temps de démarrage/arrêt automatique (0~24) pendant le réglage, puis le taux d'humidité réel (précision de $\pm 5\%$) de la pièce dans une plage de 30 % HR (humidité relative) à 90 % HR (humidité relative).

Codes d'erreur et codes de protection :

AS - Erreur de capteur d'humidité - Débrancher l'appareil et le rebrancher. Si l'erreur se répète, appeler le service après-vente.

ES - Erreur du capteur de température de l'évaporateur - Débrancher l'appareil et le rebrancher. Si l'erreur se répète, appeler le service après-vente.

P2 - Le réservoir est plein ou n'est pas dans la bonne position. Vider le réservoir et le remettre dans la bonne position (uniquement pour le dispositif sans fonction de pompe).

Note : Si l'une des erreurs ci-dessus se produit, éteignez l'appareil et vérifiez qu'il n'y a pas d'obstructions. Redémarrer l'appareil, si l'erreur persiste, éteindre l'appareil et débrancher l'alimentation électrique. Contactez le fabricant, son agent de service ou une personne de qualification similaire pour la réparation.

Autres caractéristiques

Voyant réservoir plein

S'allume lorsque le réservoir est prêt à être vidé.

Dégivrage automatique

Lorsque du givre se forme sur les serpentins de l'évaporateur, le compresseur s'arrête et le ventilateur continue de fonctionner jusqu'à ce que le givre disparaisse.

Arrêt automatique

Le déshumidificateur s'arrête lorsque le réservoir est plein ou lorsqu'il est retiré ou n'est pas remis dans la bonne position.

Sur certains modèles, le moteur du ventilateur continue de tourner pendant 30 secondes.

Attendez 3 minutes avant de reprendre l'opération.

Après l'arrêt de l'appareil, il n'est pas possible de le remettre en marche dans les 3 premières minutes. Cette mesure vise à protéger l'appareil. L'appareil se remettra automatiquement en marche au bout de 3 minutes.

Vérification de la fonction du filtre

Le système commence à compter le temps dès que le moteur du ventilateur démarre. La fonction de vérification du filtre ne peut être activée que lorsque le temps de fonctionnement cumulé atteint 250 heures ou plus. Le voyant de réinitialisation (voyant de nettoyage du filtre) clignote une fois par seconde. Une fois le nettoyage du filtre à air terminé, appuyez sur le bouton Filtre et le voyant de réinitialisation (voyant de nettoyage du filtre) s'éteint.

Réinitialisation automatique

Si l'appareil s'arrête inopinément en raison d'une panne de courant, il redémarre automatiquement avec la fonction précédente dès que l'alimentation électrique est rétablie.

Réglage de la minuterie (Timer)

- Lorsque l'appareil est allumé, appuyez d'abord sur le bouton Timer, le voyant Timer Off s'allume pour indiquer que la mise hors tension automatique a été activée. Si vous appuyez à nouveau sur cette touche, le témoin lumineux Timer On s'allume pour indiquer que la mise sous tension automatique a été activée.

- Lorsque l'appareil est éteint, appuyez d'abord sur la touche Timer, le voyant Timer On s'allume pour indiquer que la mise en marche automatique a été activée. Si vous appuyez à nouveau sur cette touche, le témoin lumineux de la minuterie s'allume pour indiquer que la mise hors tension automatique a été activée.

- Appuyez ou maintenez enfoncé le bouton UP ou DOWN pour modifier la durée de la minuterie par incréments de 0,5 heure, jusqu'à 10 heures, puis par incréments d'une heure jusqu'à 24 heures. La commande compte à rebours le temps restant avant le démarrage.

- L'heure sélectionnée est enregistrée dans les 5 secondes et le système revient automatiquement au réglage d'humidité précédent.

- Lorsque l'heure de mise en marche et d'arrêt automatique est réglée, dans le même ordre que le programme, les témoins lumineux de la minuterie s'allument pour indiquer que l'heure de mise en marche et d'arrêt a été programmée.

- Allumez ou éteignez l'appareil à tout moment ou réglez la minuterie sur 0.0, la fonction Marche/Arrêt automatique sera annulée.

- Lorsque la fenêtre d'affichage LED indique le code P2, la fonction de démarrage/arrêt automatique est également annulée.

Vidage du réservoir

Il existe trois façons d'éliminer l'eau accumulée.

1. Utiliser le réservoir

- Lorsque l'appareil est éteint, si le réservoir est plein, le voyant Full s'allume.

- Lorsque l'appareil est en marche, si le réservoir est plein, le compresseur et le ventilateur sont éteints, le témoin Full s'allume et l'écran numérique affiche P2.

- Retirez lentement le réservoir. Tenez fermement les deux côtés et tirez le tiroir avec précaution, sans l'incliner, afin que l'eau ne se répande pas. Ne posez pas le réservoir sur le sol car le fond du réservoir est irrégulier. Sinon, il risque de basculer et de faire couler l'eau.

- Jetez l'eau et remettez le réservoir en place.

Le réservoir doit être placé au bon endroit et correctement positionné pour que le déshumidificateur fonctionne.

- L'appareil redémarre lorsque le réservoir est placé dans la bonne position.

1) Sortir légèrement le réservoir.

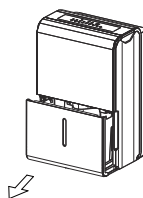

2) Tenir les deux côtés du réservoir avec une force égale et l'extraire de l'appareil.

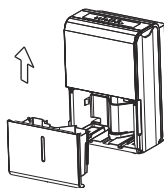

3. Vidanger l'eau.

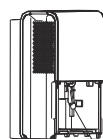

Le tuyau de la pompe s'abaisse

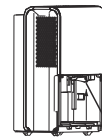

Réinstaller correctement le tuyau de la pompe.

Remarques:

- Lorsque vous retirez le réservoir, ne touchez à aucune partie de l'intérieur de l'appareil. Sinon, vous risquez d'endommager le produit.
- Veillez à pousser doucement le réservoir jusqu'au fond de l'appareil. Le fait de heurter le réservoir contre quoi que ce soit ou de ne pas l'enfoncer correctement peut entraîner un dysfonctionnement de l'appareil.
- Si le tuyau de la pompe se détache lorsque vous retirez le réservoir, vous devez le réinstaller correctement sur l'appareil avant de remettre le réservoir dans l'appareil.
- Lorsque vous retirez le réservoir, s'il y a de l'eau dans l'appareil, vous devez l'assécher.
- Lorsque l'appareil est en marche, si le réservoir est retiré, le compresseur et le ventilateur s'éteignent, l'appareil émet 8 bips et l'afficheur numérique indique Eb.
- Lorsque l'appareil est éteint, si le réservoir est retiré, l'appareil émet 8 bips et l'écran numérique affiche Eb.

2. Drainage continu

- L'eau peut être vidée automatiquement dans un drain en connectant le dispositif à un tuyau d'eau (Id \geq Φ 05/16 », non inclus) avec une extrémité fileté femelle (ID:M=1 », non inclus)

Remarque : l'embout fileté femelle est inclus sur certains modèles.

- Retirez le couvercle en plastique de la sortie de vidange arrière de l'appareil et mettez-le de côté, puis insérez le tuyau de vidange dans la sortie de vidange de l'appareil et acheminez le tuyau de vidange vers une installation de drainage appropriée.

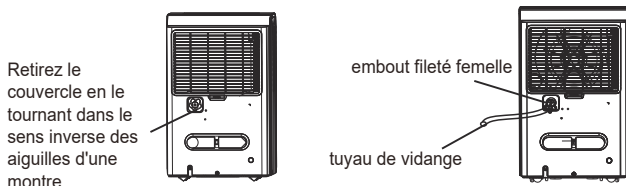

- Lorsque vous retirez le couvercle, s'il y a de l'eau dans l'orifice d'évacuation arrière de l'appareil, vous devez l'assécher. Assurez-vous que le tuyau est bien fixé, qu'il n'y a pas de fuite et que l'extrémité du tuyau est à niveau ou vers le bas pour que l'eau s'écoule correctement.
- Acheminez le tuyau vers l'égout, en veillant à ce qu'il ne soit pas plié pour empêcher l'eau de s'écouler. Veillez à ce que le tuyau d'eau soit plus bas que la sortie du tuyau d'évacuation de l'appareil.
- Sélectionnez le taux d'humidité et la vitesse du ventilateur souhaités sur l'appareil pour démarrer la vidange continue.

Remarque : Lorsque vous n'utilisez pas la fonction de vidange continue, retirez le tuyau de vidange de la sortie et séchez l'eau dans la sortie du tuyau.

Entretien et maintenance

Entretien et nettoyage du déshumidificateur

Éteignez le déshumidificateur et débranchez la fiche de la prise avant de le nettoyer.

Nettoyage de la grille et de la caisse

- Utilisez de l'eau et un détergent doux. N'utilisez pas d'eau de javel ni de substances abrasives.
- Ne pas éclabousser l'eau directement sur l'appareil principal. Cela pourrait causer des décharges électriques, la détérioration de l'isolation électrique ou l'oxydation de l'unité.
- Les grilles d'entrée et de sortie d'air se salissent facilement, et doivent donc être nettoyées.

Nettoyage du réservoir d'eau

Toutes les deux semaines, nettoyez le réservoir pour éviter le développement de moisissures, de champignons et de bactéries. Remplissez partiellement le réservoir avec de l'eau propre et ajoutez un peu de détergent doux. Mélangez et faites pénétrer le produit dans tous les points du réservoir, puis videz-le et rincez-le.

REMARQUE: Ne lavez pas le réservoir au lave-vaisselle. Après son nettoyage, le réservoir doit être bien remis en place pour que le déshumidificateur puisse fonctionner correctement.

Nettoyage du filtre d'air

- Retirez le filtre toutes les deux semaines selon les conditions normales de fonctionnement.
- Pour retirer le filtre, tirez-le tout droit.
- Lavez le filtre à l'eau claire puis séchez-le.
- Réinstallez le filtre et remplacez le réservoir.



AVERTISSEMENT

NE PAS faire fonctionner le déshumidificateur sans filtre car la saleté et les peluches l'obstrueraient et réduiraient les performances.

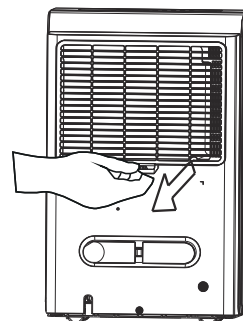

Lorsque l'appareil n'est pas utilisé pendant une longue période

- Après avoir éteint l'appareil, attendez une journée avant de vider le réservoir.
- Nettoyez l'unité principale, le réservoir d'eau et le filtre à air.
- Enroulez le cordon avec la boucle du cordon d'alimentation.
- Couvrez l'appareil avec un sac en plastique.
- Rangez l'appareil à la verticale dans un endroit sec et bien aéré.

Dépannage

Avant de contacter le service technique, veuillez consulter les informations ci-dessous.

Problème	Quoi vérifier
L'unité ne démarre pas	<ul style="list-style-type: none">• Assurez-vous que la fiche du déshumidificateur est entièrement insérée dans la prise de courant.• Vérifiez la boîte à fusibles et les disjoncteurs de la pièce.• Le déshumidificateur a atteint le niveau souhaité ou le réservoir est plein.• Le réservoir d'eau n'est pas dans la bonne position.
Le déshumidificateur n'assèche pas l'air comme il le devrait	<ul style="list-style-type: none">• Il n'y a pas eu assez de temps pour l'extraction de l'humidité.• Assurez-vous qu'aucun rideau, mur ou meuble ne bloque l'avant ou l'arrière du déshumidificateur.• Le contrôle de l'humidité peut ne pas être réglé suffisamment bas.• Vérifiez que toutes les portes, fenêtres et autres ouvertures de la pièce sont bien fermées.• La température ambiante est trop basse, inférieure à 5 °C (41 °F).• Dans la pièce, il y a un chauffage au kérosène ou des émissions de vapeur.
L'unité fait beaucoup de bruit lorsqu'elle fonctionne.	<ul style="list-style-type: none">• Le filtre d'air est obstrué.• L'unité est inclinée, elle doit être droite.• Il se trouve sur une surface non nivelé.
Il y a du givre sur les bobines	<ul style="list-style-type: none">• Cela est normal. Le déshumidificateur est doté d'une fonction de dégivrage automatique.
Présence d'eau sur le sol	<ul style="list-style-type: none">• Le tuyau du connecteur ou le raccord peut être desserré.• L'unité essaie d'utiliser le réservoir pour vidanger l'eau, mais le drain arrière a été retiré.
L'écran affiche ES, AS, P2, Eb	<ul style="list-style-type: none">• Il s'agit de codes d'erreur et de protection. Voir la section des caractéristiques du panneau de contrôle.
Le voyant de fonctionnement de la pompe clignote à 1 Hz	<ul style="list-style-type: none">• Nettoyer le filtre de la pompe.• Vérifiez que le tuyau de la pompe n'est pas plié ou bloqué.• Videz l'eau du réservoir.

La conception et les spécifications sont sujettes à modification sans préavis afin d'améliorer le produit. Consultez votre revendeur ou fabricant pour plus de détails. Toute mise à jour du manuel sera téléchargée sur notre site Web ; vérifiez la dernière version.

CONDITIONS DE LA GARANTIE

Johnson offre une garantie de réparation contre tous les défauts de fabrication, y compris la main-d'œuvre et les pièces de rechange, dans les conditions indiquées ci-dessous:

3 ans: Gamme Domestique, Gamme Commerciale, VRV Domestique, PAC Air Monoblock et Bi-block, Ventilconvecteurs Domestiques, Ballons ECS J-INTEX RMS et JINTEVI, Réservoirs tampons, Ballons aérothermiques ECS, Pompes de piscine, Minichillers Domestiques, Chauffages solaires compacts, Thermosiphons, Purificateurs, Déshumidificateurs, Outils de contrôle pour les systèmes photovoltaïques et autres appareils de traitement de l'air.

2 ans: Gaines haute pression, VRV et VRV centrifuge professionnels, Minichillers professionnels, Chillers modulaires, Fan Coils et rideaux d'air professionnels.

5 ans: Compresseur (seulement le composant) pour toutes les unités.

7 ans (Espagne continentale)/3 ans (îles Canaries et Baléares): Ballons ECS J-INTEX

10 ans: Compresseur (composant uniquement) sur certains produits.

La garantie des systèmes VRV est soumise à l'étude du schéma de principe par le service de prescription de Johnson.

Pour les unités aérothermiques, les refroidisseurs modulaires et les systèmes VRV, une mise en service avec le service technique officiel est requise après l'installation afin de pouvoir bénéficier de la garantie.

Ce délai est compté à partir de la date de la vente, qui doit être justifiée par la présentation de la facture d'achat. Les conditions de cette garantie s'appliquent uniquement à l'Espagne et au Portugal. Si vous avez acheté ce produit dans un autre pays, veuillez consulter votre revendeur pour connaître les conditions applicables.

EXCLUSIONS DE LA GARANTIE

1. L'équipement utilisé de manière inappropriée et les conséquences éventuelles du non-respect des instructions d'utilisation et d'entretien contenues dans le manuel.
2. Maintenance ou entretien de l'appareil: charges de gaz, révisions périodiques, réglages, graissage.
3. Les appareils démontés ou manipulés par l'utilisateur ou des personnes extérieures aux services techniques autorisés.
4. Matériaux cassés ou détériorés en raison de l'usure ou de l'utilisation normale de l'appareil: télécommandes, joints, plastiques, filtres, etc.
5. Les appareils dont le numéro de série d'usine n'a pas été identifié ou dans lesquels il a été modifié ou effacé.
6. Pannes causées par des causes fortuites ou des accidents de force majeure, ou résultant d'une utilisation anormale, négligente ou inappropriée de l'appareil.
7. Responsabilité civile de toute nature.
8. Perte ou endommagement de logiciels ou de supports d'information.
9. Les défauts produits par des facteurs externes tels que les perturbations de courant, les surtensions électriques, une alimentation en tension excessive ou incorrecte, le rayonnement et les décharges électro-statiques, y compris la foudre.
10. Défauts d'installation, tels que le manque de mise à la terre entre les unités intérieure et extérieure, le manque de mise à la terre dans la maison, la modification de l'ordre des phases et du neutre, la torche en mauvais état ou la connexion avec des tuyaux de réfrigération de diamètre différent.
11. En cas de pré-installation, les dommages causés par la non-exécution d'un nettoyage préalable adéquat de l'installation avec de l'azote et la vérification de l'étanchéité.
12. Liaisons d'appareils externes (comme les connexions Wi-Fi). Cela ne peut jamais conduire à un changement d'unité.
13. Substitutions et / ou réparations d'équipements ou d'appareils installés ou situés à une hauteur équivalente ou supérieure à 2'20 mètres du sol.
14. Dommages dus au gel dans les échangeurs à plaques et/ou à tubes, et dans les condenseurs et refroidisseurs d'eau.
15. Dommages aux fusibles, lames, lampes, débitmètres, filtres et autres éléments dus à l'usure normale due au fonctionnement de l'équipement.
16. Défauts qui ont leur origine ou sont une conséquence directe ou indirecte de: contact avec des liquides, des produits chimiques et d'autres substances, ainsi que des conditions dérivées du climat ou de l'environnement: tremblements de terre, incendies, inondations, chaleur excessive ou toute autre force extérieure, tels que les insectes, les rongeurs et autres animaux qui peuvent avoir accès à l'intérieur de la machine ou à ses points de connexion.
17. Les dommages résultant du terrorisme, des émeutes ou du tumulte populaire, des manifestations et grèves légales ou illégales; les faits relatifs aux actions des forces armées ou des forces de sécurité de l'État en temps de paix; conflits armés et actes de guerre (déclarés ou non); réaction nucléaire ou rayonnement ou contamination radioactive; vice ou défaut de la marchandise; faits qualifiés par le Gouvernement de la Nation de "catastrophe ou calamité nationale".

La conception et les spécifications peuvent être modifiées sans préavis pour améliorer le produit. Toute modification du manuel sera mise à jour sur notre site web, vous pouvez vérifier la dernière version.



www.ponjohnsonentuvida.es

CONTEÚDO



3 AVISOS DE SEGURANÇA

3 Avisos de segurança

11 PREPARAÇÃO

11 Identificação das peças

11 Aviso relacionado com o design

12 Posição do aparelho

12 Durante a utilização do aparelho

13 INSTRUÇÕES DE UTILIZAÇÃO

13 Painel de controlo

14 Funções

15 Esvaziar o depósito

17 CUIDADOS E MANUTENÇÃO

17 Limpeza da grelha e da caixa

17 Limpeza do depósito

17 Limpeza do filtro de ar

17 Tempo de inatividade

18 RESOLUÇÃO DE PROBLEMAS

20 GARANTIA

Avisos de segurança

Ler os avisos de segurança antes do arranque e da instalação

Para evitar lesões ao utilizador e a outras pessoas, bem como danos a objectos, devem ser observadas as seguintes medidas de segurança. O não cumprimento destas medidas pode resultar em lesões a pessoas ou danos materiais.



AVISO

Este símbolo indica a possibilidade de ferimentos pessoais ou perda de vida.



PRECAUÇÃO

Este símbolo indica a possibilidade de danos materiais ou consequências graves.



AVISO

- Não exceda o intervalo elétrico ao conectar o equipamento.
- Não ligue ou desligue o equipamento, através do cabo de alimentação.
- Não danifique o cabo de alimentação nem utilize outro que não o especificado.
- Não altere o comprimento do cabo de alimentação nem partilhe a tomada com outros dispositivos.
- Não toque nas tomadas com as mãos molhadas.
- Não instale o aparelho num local que possa estar exposto a gás combustível.
- Não coloque o aparelho perto de uma fonte de calor.
- Desligue o aparelho da corrente caso oiça ruídos, cheire mal ou veja fumo a sair da unidade.
- Não deve tentar desmontar ou reparar a unidade sozinho.
- Antes de limpar a unidade, desligue-a e desligue-a da tomada.
- Não utilize a máquina perto de gases inflamáveis ou combustíveis, tais como gasolina, benzina ou diluente.
- Não beba nem use a água que drena da unidade.
- Não retire o depósito de água durante a operação.
- Não coloque a unidade em espaços pequenos.
- Não coloque a unidade onde ela se possa molhar devido a salpicos de água.
- Coloque a unidade sobre uma base a alguma distância do chão.
- Não cubra as aberturas de entrada ou saída de ar com roupas ou toalhas.
- Deve-se ter cuidado ao utilizar a unidade num quarto de bebés, crianças, idosos e pessoas não sensíveis à humidade.
- Não utilize a unidade onde produtos químicos são manuseados.
- Não insira quaisquer objetos ou dedos nas grelhas ou aberturas. Tenha especial cuidado para avisar as crianças sobre estes perigos.
- Não coloque objetos pesados sobre o cabo de alimentação e certifique-se de que este não está esmagado.
- Não suba para cima da unidade ou sente-se em cima dela.
- Insira sempre os filtros com segurança. Limpe o filtro uma vez a cada duas semanas.
- Se entrar água na unidade, desligue-a e desconecte da corrente, contacte um técnico qualificado.
- Não coloque vasos ou potes de água sobre a unidade.
- Não utilize extensões.



PRECAUCIÓN

- Este aparelho pode ser utilizado por crianças a partir dos 8 anos de idade e por pessoas com capacidades físicas, sensoriais ou mentais reduzidas ou com falta de experiência e conhecimentos, desde que tenham recebido supervisão ou instruções sobre a utilização do aparelho de forma segura e compreendam os perigos envolvidos. A limpeza e a manutenção pelo utilizador não devem ser efectuadas por crianças sem supervisão (aplicável aos países europeus).
- Este aparelho não se destina a ser utilizado por pessoas (incluindo crianças) com capacidades físicas, sensoriais ou mentais reduzidas ou com falta de experiência e conhecimentos, exceto se tiverem recebido supervisão ou instruções relativas à utilização do aparelho por uma pessoa responsável pela sua segurança. As crianças devem ser vigiadas para garantir que não brincam com o aparelho. (Aplicável a outros países, exceto países europeus)
- Se o cabo de alimentação estiver danificado, deve ser devidamente substituído pelo distribuidor ou por um técnico qualificado para evitar riscos.
- Antes da limpeza ou outro tipo de manutenção, o dispositivo deve ser desconectado.
- Não instale o aparelho num local que possa estar exposto a gás combustível. Se gás combustível se acumular à volta da unidade, poderá causar um incêndio.
- Se o dispositivo cair durante o uso, desligue-o e desconecte-o imediatamente da fonte de alimentação principal. Inspeccione visualmente a unidade para ter a certeza de que esta não está danificada. Se suspeitar que a unidade tenha sido danificada, contacte um técnico ou o serviço de assistência ao cliente para obter assistência.
- Em caso de trovoadas, desligue a máquina da tomada para evitar danos causados por raios.
- Não passe o cabo por baixo do tapete. Não cubra o cabo com tapetes ou outros tipos de coberturas semelhantes. Não coloque o cabo por baixo de móveis ou eletrodomésticos. Coloque o cabo longe da área de passagem, onde ele não possa ser pisado.
- Não utilize a unidade com um cabo ou ficha danificados. Elimine a unidade ou devolva-a a um centro de serviço autorizado para exame e/ou reparação.
- Para reduzir o risco de incêndio ou choque eléctrico, não utilize este ventilador com qualquer dispositivo de controlo de velocidade em estado sólido.
- A unidade deve ser instalada de acordo com as normas nacionais vigentes relacionadas com as instalações eléctricas.
- Contacte um técnico de assistência autorizado para reparação ou manutenção desta unidade.
- Desligue o produto quando não estiver em uso.
- A etiqueta do fabricante está no painel traseiro da unidade e contém os dados eléctricos e outras especificações técnicas da unidade.
- Certifique-se de que a unidade está devidamente ligada à terra. O aterramento é importante para minimizar o risco de choque eléctrico e incêndio. O cabo de alimentação tem uma ficha tripolar para protecção contra o risco de choque eléctrico.
- Deve usar a unidade com uma tomada aterrada apropriada. Se a tomada que está a utilizar não é adequada, nem está protegida por um disjuntor ou fusível (consulte a etiqueta do fabricante), contacte um electricista qualificado para que instale uma tomada apropriada.
- Não instale o equipamento em divisões com humidade, como é o caso das casas de banho ou lavandarias.
- A placa de circuito impresso (PCB) do equipamento é projetada com um fusível para proporcionar protecção em caso de sobrecarga. As especificações do fusível são impressas no circuito impresso, como por exemplo: T3.15A/250V (ou 350V), etc.

1. Os gases fluorados com efeito de estufa estão contidos em componentes hermeticamente selados. Para informações específicas sobre o tipo, a quantidade e as emissões de CO2 equivalentes em toneladas de gás fluorado com efeito de estufa (em alguns modelos), por favor consulte a etiqueta correspondente na própria unidade.
2. A instalação, serviço, manutenção e reparação desta unidade deve ser realizada por um técnico autorizado.
3. Para desmontar o equipamento e reciclá-lo, deve entrar em contacto com um técnico especializado.

Provisão para cessão



DISPOSIÇÃO: Não eliminar este produto como lixo municipal não separado. É necessário recolher estes resíduos separadamente para tratamento especial.

De acordo com a directiva europeia 2012/19/UE relativa aos resíduos de equipamentos eléctricos e electrónicos (REEE), os aparelhos domésticos não podem ser eliminados nos contentores municipais habituais; devem ser recolhidos separadamente a fim de otimizar a recuperação e reciclagem dos seus componentes e materiais e de reduzir o impacto na saúde humana e no ambiente.

O símbolo do caixote do lixo com uma cruz é marcado em todos os produtos para lembrar ao consumidor a obrigação de os separar para recolha separada. O consumidor deve contactar a autoridade local ou o retalhista para obter informações sobre a correta eliminação do seu aparelho eléctrico.

Há várias possibilidades de eliminação:

- Cada localidade dispõe de um sistema de recolha de lixo electrónico que os cidadãos podem usar para descartar gratuitamente.
- Ao adquirir um equipamento novo, o vendedor pode recolher o seu equipamento usado gratuitamente.
- O fabricante admitirá a recepção gratuita do seu equipamento usado.
- A eliminação de resíduos em florestas e ao ar livre põe em perigo a sua saúde. As descargas de substâncias tóxicas nas águas subterrâneas podem chegar à nossa cadeia alimentar.





AVISO para o uso do refrigerante R32/R290

- Não tente acelerar o processo de descongelação nem a limpeza, siga as recomendações do fabricante.
- A unidade deve ser guardada numa divisão sem fontes de calor ativas (por ex.: chamas abertas, cozinhas a gás ou aquecedores elétricos).
- Não fure nem queime a unidade.
- Tenha cuidado, pois os refrigerantes não libertam odores.
- Os aparelhos devem ser instalados, operados e armazenados numa sala com uma área de superfície adequada à quantidade de refrigerante a ser carregada. Para obter mais informações sobre o tipo de gás e a quantidade, consulte a etiqueta correspondente no próprio equipamento.
- O aparelho deve ser instalado, operado e armazenado numa sala com uma área superior a 4m². Cumpra os regulamentos nacionais relacionados com o gás.
- Mantenha as aberturas de ventilação desobstruídas.
- A unidade deve ser armazenada de forma a não sofrer danos mecânicos.
- A unidade deve ser guardada numa zona bem ventilada, onde o tamanho da divisão corresponde aos valores da área especificados para o seu funcionamento.
- Qualquer pessoa que manuseie refrigerantes deve ser certificada para este tipo de trabalho e reconhecida pela indústria.
- A manutenção só deve ser realizada de acordo com o recomendado pelo fabricante. A manutenção e reparação que necessitem da assistência de outra pessoa qualificada, devem ser realizados sob a supervisão de uma pessoa competente na utilização de refrigerantes inflamáveis.
- O aparelho deve ser armazenado numa sala sem chamas abertas (por exemplo, um aparelho a gás em funcionamento) e sem fontes de calor ativas (por exemplo, um aquecedor elétrico em funcionamento).



Cuidado: Risco de incêndio/
materiais inflamáveis

Explicação dos símbolos mostrados na unidade (Apenas para unidades com refrigerante R32/R290):

	AVISO	Este símbolo mostra que esta unidade utiliza um refrigerante inflamável. Se o refrigerante vazar e for exposto a uma fonte de calor externa, existe o risco de incêndio.
	PRECAUÇÕES	Este símbolo mostra que a instalação e o manual do usuário devem ser lidos cuidadosamente.
	PRECAUÇÕES	Este símbolo mostra que o pessoal de manutenção deve manusear este equipamento de acordo com o manual de instalação.
	PRECAUÇÕES	Este símbolo mostra que a informação está disponível no manual de instalação e de utilização.

1. Transporte de equipamentos que contém refrigerantes inflamáveis.

Por favor, consulte os regulamentos aplicáveis.

2. Colar etiquetas no equipamento com símbolos de acordo com os regulamentos locais.

3. Descarte o equipamento com gases refrigerantes de acordo com as normas nacionais.

4. Armazenamento de equipamentos/acessórios

O armazenamento deve ser feito de acordo com as instruções do fabricante.

5. Armazenamento de equipamento embalado (não vendido)

As caixas que contêm as unidades devem estar protegidas para evitar danos mecânicos que no futuro podem causar fugas de refrigerante. O número máximo permitido de peças juntas no mesmo armazém é regulado de acordo com as normas locais.

6. Informações sobre a manutenção

1) Verificações da área

Antes de começar a trabalhar nos sistemas que contenham refrigerantes inflamáveis, é necessário realizar verificações de segurança para comprovar que o risco de incêndio é minimizado.

Para reparar o sistema de refrigerante, devem-se ter os seguintes cuidados antes de realizar qualquer tipo de intervenção no sistema.

2) Procedimento de montagem

O procedimento de montagem deve ser controlado de forma a minimizar o risco proveniente dos gases inflamáveis ou vapores que podem se desencadeados durante a instalação.

3) Zona de instalação do aparelho

Toda equipa de manutenção e todas as pessoas que trabalhem nesta área deverão conhecer o procedimento de montagem estabelecido. Deve-se evitar a instalação em espaços reduzidos. A zona em volta do espaço de instalação deve estar demarcada. Certifique-se de que as condições na zona são seguras e de que o material inflamável está controlado.

4) Verifique se há refrigerante

A área deve ser verificada com um detetor de refrigerante apropriado antes e durante o funcionamento para comprovar que não existe risco de incêndio. Certifique-se de que o equipamento de deteção usado é compatível com refrigerantes inflamáveis, por exemplo, que não produza faíscas e que esteja bem selado e seguro.

5) Presença do extintor de incêndios

Caso se realize qualquer tipo de intervenção no aparelho de refrigeração ou nas suas peças, deverá estar disponível um instrumento de extinção de incêndios. Tenha perto da área de carga do refrigerante um extintor de pó ou de CO₂.

6) Sem fontes de ignição

Nenhuma pessoa que vá realizar qualquer tipo de intervenção com refrigerantes inflamáveis no sistema de refrigeração deve utilizar qualquer tipo de fonte de ignição que possa ter o risco de incêndio ou de explosão. Todas as fontes de ignição possíveis, incluindo fumar, devem ser realizadas a uma distância segura do local de instalação, reparação, extração e de eliminação do equipamento enquanto que este contenha refrigerante inflamável capaz de sair. Certifique-se de que a área em redor do equipamento foi verificada antes de começar os trabalhos, de forma a evitar riscos de incêndio. Deve haver sinais de "Não fumar".

7) Área ventilada

Certifique-se de que a área é aberta e bem ventilada antes de começar os trabalhos no sistema de refrigerante, ou em qualquer outro. Deve haver sempre uma boa ventilação enquanto o trabalho é realizado. A ventilação deve dissipar de forma segura qualquer fuga de refrigerante e, de preferência, expelir o gás da divisão para o exterior.

8) Verificações do equipamento

Caso se mudem componentes elétricos, estes devem ser só os especificados. As instruções de manutenção e de serviço do fabricante devem ser sempre cumpridas. Se tiver dúvidas, consulte o departamento técnico do fabricante para obter assistência técnica. As seguintes verificações devem ser realizadas aos equipamentos com refrigerantes inflamáveis:

A quantidade de carga colocada depende do tamanho da sala em que o equipamento de gás refrigerante está instalado.

O sistema de ventilação e as saídas estão a funcionar bem e sem obstruções.

Se for utilizado um circuito de refrigerante indireto, o circuito secundário deve ser verificado quanto a refrigerante. As sinalizações do equipamento devem de estar sempre visíveis e legíveis. As sinalizações ilegíveis devem ser corrigidas.

O tubo ou componentes de refrigerante devem estar instalados numa posição em que não fiquem expostos a nenhuma substância que possa danificar os componentes que contenham refrigerante, a não ser que sejam feitos de materiais resistentes à corrosão ou que estejam protegidos para o efeito.

9) Verificações dos dispositivos elétricos

A reparação e a manutenção dos componentes elétricos devem abranger as verificações de segurança e dos componentes. Se existirem avarias que possam comprometer a segurança, nenhuma fonte de alimentação deve ser conectada ao circuito até que a falha seja reparada. Caso não se possa reparar o equipamento de imediato e este tenha de continuar a funcionar, pode ser utilizada uma solução temporária apropriada. O proprietário deve ser informado acerca da avaria. As verificações prévias de segurança devem certificar-se de que:

Descarregar os condensadores: isto será feito de forma segura para evitar a possibilidade de faíscas. Não exponha componentes elétricos e cabos sob tensão durante o carregamento, recuperação ou a purga do sistema. Que haja continuidade da ligação à terra.

7. Reparação dos componentes selados

- 1) Ao reparar os componentes selados, todas as conexões ao equipamento acima devem ser desconectadas antes de se removerem as tampas ou coberturas. Se for absolutamente necessário ter uma fonte de alimentação durante a manutenção, um detetor de fugas deve ser colocado permanentemente no ponto mais arriscado para evitar uma situação potencialmente perigosa.
- 2) Deve ser dada uma atenção especial a estes aspetos para garantir uma reparação segura dos componentes elétricos e para que a estrutura exterior não seja afetada ao ponto de danificar a proteção. Incluem-se danos nos cabos, excesso de ligações, terminais que não estejam de acordo com as especificações, danos nas juntas, instalação incorreta dos componentes, etc. Certifique-se de que a unidade fica bem montada. Assegure-se de que as juntas ou o material vedante não estão desgastados ao ponto de não cumprirem a sua função de prevenir a entrada de elementos inflamáveis. As peças de substituição devem seguir sempre as especificações do fabricante.
NOTA: A utilização de silicone para vedar pode dificultar a eficácia de alguns detetores de fugas. Normalmente, os componentes seguros não têm de estar isolados antes de intervir neles.

8. Reparação de componentes seguros

Não aplique nenhum indutor permanente ou cargas de capacitância no circuito sem se certificar de que não excederá a tensão nem a corrente permitidas para o equipamento em utilização. Estes componentes seguros são os únicos com que se pode trabalhar num ambiente de gases inflamáveis. O medidor deve ter um intervalo correto. A substituição dos componentes só deve ser feita co peças especificadas pelo fabricante. Se utilizar outros componentes, corre o risco de incêndio do refrigerante na atmosfera a partir de uma fuga.

9. Cablagem

Deve comprovar se os cabos têm desgaste, corrosão, pressão excessiva, vibração, arestas afiadas ou qualquer outro dano. Também se deve ter em conta o envelhecimento ou a vibração contínua de fontes como compressores ou ventiladores.

10. Detecção de refrigerantes inflamáveis

Sob nenhuma circunstância deve-se utilizar as fontes potenciais de ignição para detetar fugas de refrigerante. Não se deve utilizar chamas de halogeneto (ou qualquer outro detetor que utilize fogo).

11. Métodos de deteção de fugas

Os seguintes métodos de deteção de fugas são aceites para os sistemas que contêm refrigerantes inflamáveis. Os detetores eletrónicos de fugas devem ser usados para verificar a presença de refrigerantes inflamáveis, a sensibilidade poderá ter de ser recalibrada.

(O detetor deve ser calibrado numa área sem refrigerantes). Certifique-se de que o detetor não é uma fonte potencial de ignição e de que é compatível com o refrigerante utilizado. O detetor de fugas deve ser ajustado a um LFL (limite inferior de inflamabilidade) do refrigerante e deve ser calibrado ao refrigerante utilizado e terá de confirmar a percentagem apropriada do gás (25% máximo). Os fluidos de deteção de fugas são adequados à maioria dos refrigerantes, porém, a utilização de detergentes que contêm cloro deve ser evitada uma vez que o cloro pode reagir com o refrigerante e corroer os tubos de cobre. Se suspeitar da existência de uma fuga deverá eliminar ou extinguir todas as fontes de ignição. Se encontrar uma fuga de refrigerante que necessite de soldagem, deve retirar todo o refrigerante do sistema ou isolá-lo (através do encerramento das válvulas) num local do sistema afastado da fuga. O azoto isento de oxigénio deve ser purgado do sistema antes e durante o processo de soldagem.

12. Extração e evacuação do gás

Sempre que se fizerem reparações no circuito de refrigerante ou qualquer outro propósito, devem-se utilizar procedimentos convencionais. É importante seguir as melhores práticas para evitar os riscos de incêndio. Os procedimentos são:

Retire o líquido refrigerante. Purgue o circuito com gás inerte. Evacue; purgue novamente com gás inerte. Abra o circuito por corte ou soldagem.

A carga de refrigerante deve ser recuperada dentro dos cilindros de recuperação apropriados. O sistema deve ser pressurizado com azoto isento de oxigénio para que a unidade fique segura. Pode ser necessário repetir este processo algumas vezes. Não se deve utilizar ar comprimido para esta finalidade. A pressurização deve ser conseguida ao encher o sistema de vácuo de azoto isento de oxigénio, continuando a preencher até que a pressão operacional seja atingida. Este processo deve ser repetido até não restar refrigerante no sistema. Quando é utilizado azoto isento de oxigénio, este deve ser extraído posteriormente. Esta operação é absolutamente imprescindível ao soldar. Certifique-se de que a saída da bomba de vácuo não está fechada a fontes de ignição e de que existe ventilação.

13. Procedimentos de carga

Além dos procedimentos convencionais de carregamento, devem ser seguidos os seguintes requisitos. Certifique-se de que não há contaminação de outros refrigerantes ao carregar. Tanto as mangueras como os tubos devem ser os mais curtos possíveis para minimizar a quantidade de refrigerante.

Os cilindros devem ser mantidos sempre em pé.

Certifique-se de que o sistema de arrefecimento está ligado à terra antes de carregar o refrigerante.

Faça uma marca no sistema quando terminar de carregar (se não o tiver feito).

Devem tomar-se todas as medidas de segurança para não sobrecarregar o sistema de refrigerante.

Antes de recarregar o sistema deve-se comprovar a pressão com azoto isento de oxigénio. O sistema deve ser testado para verificar se há fugas após terminar de carregar e antes da instalação. Deve ser realizada um teste de fugas antes da instalação.

14. Desmontar

Antes de realizar este procedimento, é essencial que o técnico esteja completamente familiarizado com o equipamento e todos os detalhes. Recomenda-se boas práticas para recuperar todos os refrigerantes em segurança. Antes de se realizarem as tarefas, devem ser feitas amostras de óleo e de refrigerante em caso de ser necessário analisá-los antes de os voltar a utilizar. É essencial que a corrente esteja disponível antes de iniciar os preparativos.

a) Familiarize-se com o equipamento e seu funcionamento. b) Isole eletricamente o sistema. c) Antes de tentar o procedimento, certifique-se de que Se necessário, está disponível equipamento de manuseamento mecânico para manusear os cilindros de refrigeração. Todo o equipamento de protecção pessoal está disponível e é utilizado corretamente. O processo de recuperação é supervisionado a todo o instante por uma pessoa competente. O equipamento e os cilindros de recuperação estão em conformidade com as normas adequadas. d) Se possível, bombeie o sistema de refrigeração para fora. e) Se não for possível um vácuo, faça um coletor para que o refrigerante possa ser removido de várias partes do sistema. f) Certifique-se de que o cilindro é colocado na balança antes de realizar a recuperação. g) Ligue a máquina de recuperação e opere-a de acordo com as instruções do fabricante. h) Não encha demasiado os cilindros. (Não mais de 80% do volume de carga líquida). i) Não exceda a pressão máxima operacional do cilindro, mesmo que temporariamente. j) Quando os cilindros tiverem sido devidamente cheios e o processo tiver sido concluído, garanta que os cilindros e equipamentos são rapidamente removidos do local e que todas as válvulas de isolamento do equipamento estão fechadas. k) O refrigerante recuperado não será carregado noutra sistema de refrigeração a menos que tenha sido limpo e verificado.

15. Etiquetas

Deve ser mencionado que o equipamento está reparado e sem refrigerante no rótulo. O rótulo deve ser datado e assinado. Certifique-se de que existem rótulos no equipamento com o estado do refrigerante inflamável atualizado.

16. Extração do refrigerante

Recomenda-se que utilize as boas práticas recomendadas sempre que o refrigerante for extraído, quer seja na manutenção ou na instalação. Ao transferir o refrigerante para os cilindros, certifique-se que utiliza apenas os cilindros de recuperação apropriados do refrigerante. Certifique-se de que a quantidade de cilindros correta está disponível para conter a carga de todo o sistema. Todos os cilindros utilizados deverão ter sido criados para recuperar o refrigerante e rotulados de acordo com o mesmo (por exemplo, cilindros especiais para a recuperação do refrigerante). Os cilindros devem estar complementados com uma válvula de alívio de pressão e associados com válvulas de fecho em bom estado. Os cilindros de recuperação vazios devem ser completamente esvaziados e, se possível, devem arrefecer antes da recuperação. O equipamento de recuperação deve estar em bom estado e incluir um conjunto de instruções relativas ao equipamento disponível, para além disso, deverá ser compatível com a recuperação de refrigerantes inflamáveis. Também deve estar disponível um conjunto de balanças em bom estado. As mangueiras devem ter acoplamentos sem fugas e estar em boas condições. Antes de utilizar o recuperador, comprove que está em bom estado, que teve uma manutenção correta e que os componentes elétricos associados estão bem vedados para evitar incêndios em caso de fuga do refrigerante. Consulte o fabricante em caso de dúvidas. O refrigerante recuperado deve ser devolvido ao fornecedor dentro do cilindro de recuperação correto e a nota de transferência de resíduos deve ser preenchida. Não misture os refrigerantes nas unidades de recuperação e, acima de tudo, nos cilindros. Caso os compressores ou os óleos tenham que ser removidos, certifique-se de que foram evacuados a um nível aceitável para assegurar de que o refrigerante não está dentro do lubrificante. O processo de evacuação deve ser realizado antes de devolver o compressor aos fornecedores. Somente aquecedores de cárter podem ser usados para aquecer o óleo no compressor para extração. O óleo deve ser drenado de forma segura.

Preparação

Identificação das partes

NOTA:

Todas as ilustrações do manual têm apenas um objetivo explicativo. A sua máquina pode ser ligeiramente diferente, pelo que prevalecerá a forma real. A unidade pode ser controlada pelo painel de controlo da unidade ou com o controlo remoto. Este manual não inclui as funções do controlo remoto, consulte o manual "Instruções do controlo remoto" fornecido com a unidade para obter mais informações.

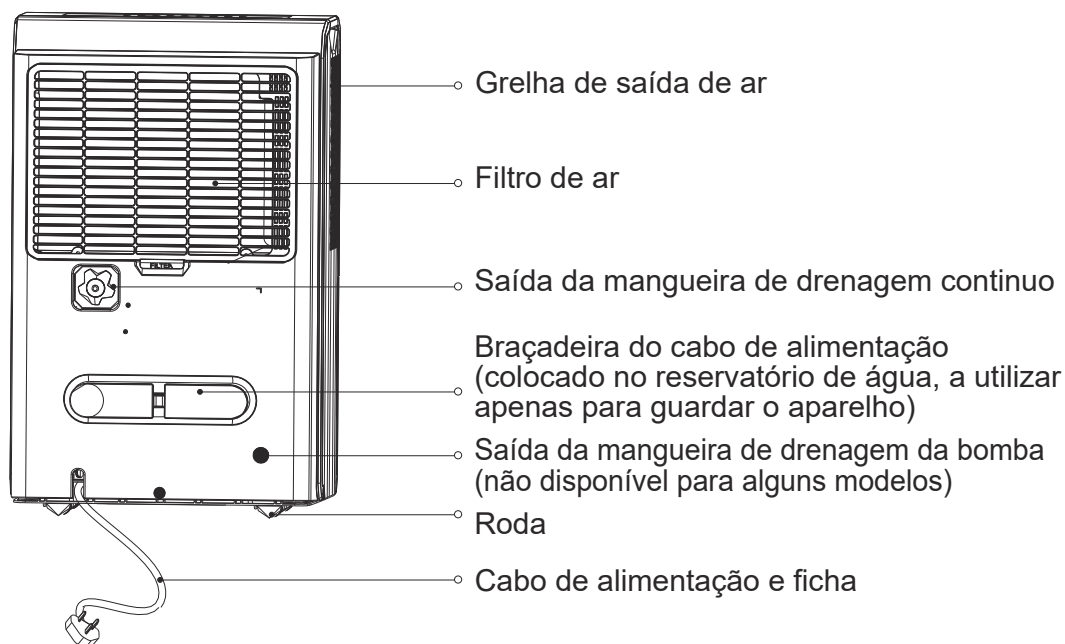
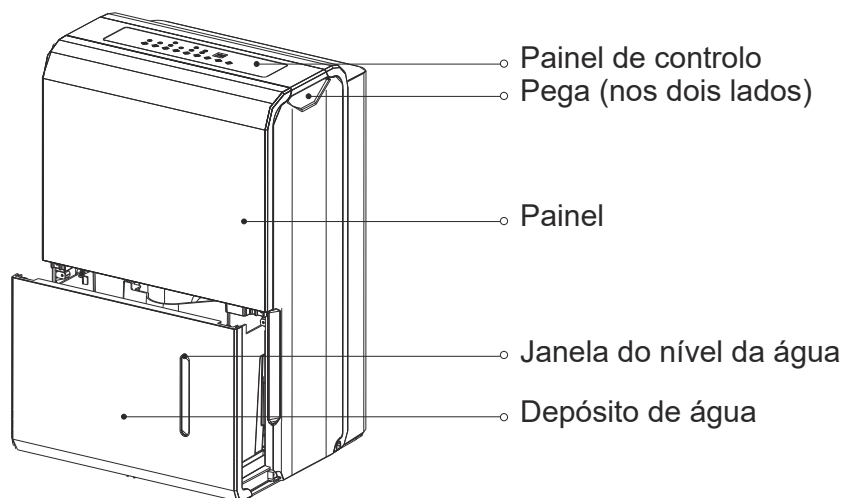

Aviso relacionado com o design

A fim de garantir o melhor desempenho dos nossos produtos, o design e as especificações das unidades estão sujeitos a alterações sem aviso prévio.

Localização da unidade

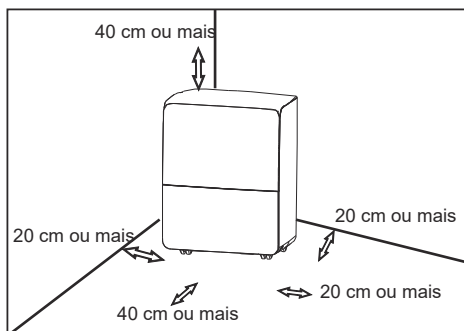

Rodas (nos quatro pontos da parte inferior da unidade)

- As rodas podem mover-se livremente.
- Não force as rodas para se deslocarem sobre a alcatifa, nem desloque a unidade com água no depósito (a unidade pode tombar e derramar água).

Um desumidificador a funcionar dentro de uma cave terá pouco ou nenhum efeito de secagem na divisão adjacente, como um armário, a menos que haja circulação de ar adequada dentro e fora da sala.

- Não utilize o equipamento ao ar livre.

- Este desumidificador foi concebido apenas para uso doméstico. Este desumidificador não deve ser utilizado para fins comerciais ou industriais.
- Coloque o desumidificador sobre uma superfície lisa e plana, suficientemente forte para suportar o peso da unidade com o depósito cheio de água.
- Deixe pelo menos 20 cm de espaço de ar em todos os lados da unidade para garantir uma boa circulação de ar (pelo menos 40 cm de espaço na saída de ar).
- Instale a unidade numa área onde a temperatura não caia abaixo dos 5°C (41°F). A bateria pode congelar com temperaturas inferiores a 5°C (41°F), o que poderá reduzir o desempenho.
- Coloque a unidade longe da máquina de secarroupa, aquecedor ou radiador.
- Use a unidade para evitar que a humidade danifique livros ou outros objetos.
- Use o desumidificador na cave para evitar danos causados pela humidade.
- O desumidificador deve ser operado dentro de uma sala fechada para ser mais eficaz.
- Feche todas as portas, janelas e frinchas da sala.

Funcionamento da unidade

- Na primeira vez que utilizar o desumidificador, execute a unidade sem parar durante 24 horas. Certifique-se de que não há fugas, a tampa de plástico na mangueira de saída de drenagem contínua deve estar firmemente instalada.
- Esta unidade foi projectada para funcionar numa temperatura ambiente entre: 5° C / 41° F e 32° C / 90° F, e entre 30% (RH) y 80% (RH).
- Se a unidade tiver sido desligada e tiver de ser ligada novamente passado pouco tempo, deixe passar cerca de 3 minutos antes de voltar a ligar.

- Não ligue o desumidificador a uma tomada múltipla que também seja utilizada por outros aparelhos elétricos.
- Escolha um local apropriado e com fácil acesso à saída elétrica.
- Ligue a unidade a uma tomada com ligação a terra.
- Certifique-se que o depósito de água está devidamente posicionado, caso contrário o equipamento não funcionará corretamente.

NOTA: Quando a água no depósito atingir um certo nível, tenha cuidado ao mover o equipamento, evite deixá-lo cair.

Acessórios (colocados no depósito do aparelho)

Mangueira de drenagem da bomba (1 peça)
(apenas para aparelhos com função de bomba)



Extremidade roscada fêmea (1 unid.) (para alguns modelos)



Braçadeira do cabo de alimentação (1 peça)



Instalação da braçadeira de cabos:

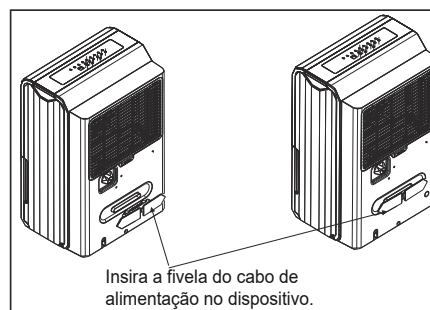

Instruções de funcionamento

Funções do painel de controlo

Nota: Os painéis de controlo que se segue servem apenas para fins explicativos. O painel de controlo da unidade adquirida pode ser ligeiramente diferente para os diferentes modelos. A sua máquina pode não conter alguns indicadores ou botões. A forma real prevalecerá.

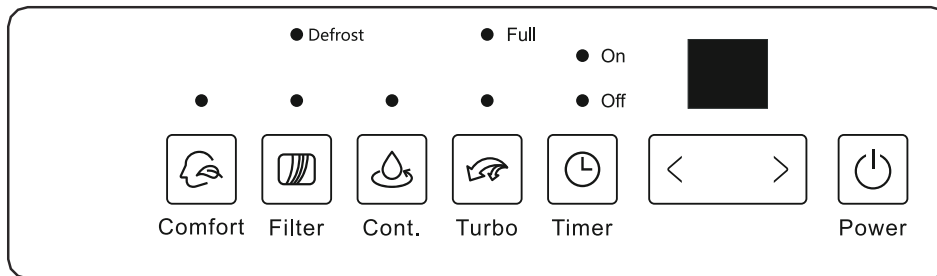

Botão FILTER

A função de verificação do filtro serve para o lembrar de limpar o filtro de ar para um funcionamento mais eficiente. A luz do filtro (luz de limpeza do filtro) acende-se após 250 horas de funcionamento. Para repor o filtro após a limpeza, prima o botão do filtro e a luz apagar-se-á.

Botão TURBO

Controla a velocidade da ventoinha. Prima para seleccionar a velocidade da ventoinha Alta ou Normal. Coloque o controlo da ventoinha na velocidade Alta para remover o máximo de humidade. Quando a humidade tiver sido reduzida e for preferível um funcionamento silencioso, regule o controlo da ventoinha para Normal.

Botão CONTINUE

Prima para ativar a operação de desumidificação contínua.

Botão TIMER

Prima para iniciar a função de arranque automático e paragem automática, juntamente com os botões ◀ e ▶ ou < e >).

Botões UP/DOWN

- Botões de controlo de ajuste da humidade
O nível de humidade pode ser definido num intervalo de 35% HR (Humidade Relativa) a 85% HR (Humidade Relativa) em incrementos de 5%. Para um ar mais seco, prima o botão ◀ (ou <) e defina um valor de percentagem inferior (%). Para um ar mais húmido, prima o botão ▶ (ou >) e defina um valor percentual mais elevado (%).
- Botões de controlo de definição do TIMER
Utilize os botões Up/Down para definir o tempo de arranque automático e paragem automática de 0,0 a 24.

Botão POWER

Prima para ligar e desligar o desumidificador.

Botão COMFORT (em alguns modelos)

Prima para ativar o funcionamento do desumidificador de conforto.

Nota: Nesta operação, o nível de humidade do aparelho não pode ser definido. Em alguns modelos, no funcionamento de desumidificação de conforto, premir o botão Up/Down anula esta função.

Monitor

Apresenta o nível de humidade definido (%) de 35% a 85% ou o tempo de início/paragem automático(a) (0~24) durante a definição e, em seguida, apresenta o nível de humidade % real (precisão de $\pm 5\%$) da divisão numa gama de 30% HR (Humidade relativa) a 90% HR (Humidade relativa).

Códigos de erro e código de proteção:

AS - Erro do sensor de humidade--Desligue o dispositivo e volte a ligá-lo. Se o erro se repetir, contacte a assistência técnica.

En - Erro do sensor de temperatura do evaporador-- Desligue o dispositivo e volte a ligá-lo. Se o erro se repetir, contacte a assistência técnica.

P2 - O depósito está cheio ou não está na posição correta. Esvaziar o depósito e voltar a colocá-lo na posição correta (apenas para o dispositivo sem função de bomba).

Nota: Se ocorrer uma das falhas acima referidas, desligar o aparelho e verificar se existem obstruções. Reinicie o aparelho; se o erro persistir, desligue o aparelho e retire a ficha da tomada. Contacte o fabricante, o seu agente de assistência ou uma pessoa com qualificações semelhantes para proceder à reparação.

Outras características

Luz de depósito cheio

Acende-se quando o depósito está pronto a ser esvaziado.

Descongelação automática

Quando o gelo se acumula nas bobinas do evaporador, o compressor desliga-se e o ventilador continua a funcionar até o gelo desaparecer.

Desligamento automático

O desumidificador desliga-se quando o depósito está cheio ou quando é retirado ou não é colocado na posição correta.

Nalguns modelos, o motor da ventoinha continuará a funcionar durante 30 segundos.

Aguarde 3 minutos antes de retomar o funcionamento.

Depois de a unidade parar, o funcionamento não pode ser retomado nos primeiros 3 minutos. Isto destina-se a proteger a unidade. O funcionamento inicia-se automaticamente após 3 minutos.

Verificação da função de filtragem

O sistema começa a contar o tempo assim que o motor da ventoinha é ligado. A função de verificação do filtro só pode ser activada quando o tempo de funcionamento acumulado atingir 250 horas ou mais. A luz de reinicialização (luz indicadora de limpeza do filtro) pisca uma vez por segundo; quando a limpeza do filtro de ar estiver concluída, prima o botão Filtro e a luz de reinicialização (luz indicadora de limpeza do filtro) apaga-se.

Reposição automática

Se o aparelho parar inesperadamente devido a uma falha de energia, reiniciará automaticamente com a função anterior definida quando a alimentação eléctrica for retomada.

Definição do temporizador (Temporizador)

- Quando o dispositivo está ligado, prima primeiro o botão Timer, a luz indicadora Timer Off acende-se para indicar que o desligamento automático foi ativado. Prima-o novamente e a luz indicadora Timer On acende-se para indicar que a ligação automática foi ativada.
- Quando o dispositivo está desligado, prima primeiro o botão Timer, a luz indicadora Timer On acende-se para indicar que a ligação automática foi ativada. Se premir novamente o botão do temporizador, a luz indicadora Timer Off acende-se para indicar que o desligamento automático foi ativado.

- Prima ou mantenha premido o botão UP ou DOWN para alterar o tempo do temporizador em incrementos de 0,5 horas, até 10 horas, e depois em incrementos de 1 hora, até 24 horas. O controlo fará a contagem decrescente do tempo restante até ao início.
- A hora selecionada será registada em 5 segundos e o sistema regressará automaticamente à definição de humidade anterior.
- Quando o tempo de ligar/desligar automático é definido, na mesma sequência do programa, as luzes indicadoras de Ligar/Desligar do Temporizador acendem-se, indicando que o tempo de ligar/desligar foi programado.
- Se o aparelho for ligado ou desligado em qualquer altura ou se o temporizador for definido para 0,0, a função de arranque/paragem automática será cancelada.
- Quando a janela do visor LED apresentar o código P2, a função Arranque/Paragem Automática também será cancelada.

Esvaziar o depósito

Existem três formas de remover a água acumulada.

1. Utilizando o depósito

- Quando o aparelho está desligado, se o depósito estiver cheio, a luz indicadora de Full (cheio) acende-se.
- Quando o aparelho está ligado, se o reservatório estiver cheio, o compressor e a ventoinha são desligados, a luz indicadora Full (cheio) acende-se e o visor digital mostra P2.
- Puxe lentamente o depósito para fora.

Segure firmemente em ambos os lados e puxe a gaveta para fora com cuidado, sem a inclinar, para que a água não se espalhe. Não coloque o reservatório no chão, pois o fundo do reservatório é irregular. Caso contrário, pode tombar e provocar o derrame de água.

- Deite fora a água e volte a colocar o reservatório. O depósito tem de estar no local correto e bem assente para que o desumidificador funcione.

- A máquina reiniciará quando o depósito for colocado na posição correta.

1. Puxar um pouco o depósito para fora.

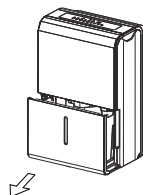

2. Segurar ambos os lados do reservatório com uma força uniforme e puxá-lo para fora do dispositivo.

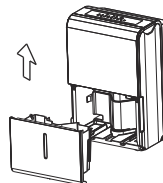

3. Escoar a água.

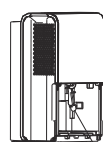

A mangueira da bomba desce.

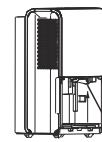

Volte a instalar corretamente o tubo da bomba.

Notas:

- Ao retirar o depósito, não toque em nenhuma parte do interior do aparelho. Caso contrário, pode danificar o produto.
- Certifique-se de que empurra o depósito cuidadosamente para o fundo do dispositivo. Se bater com o reservatório contra qualquer objeto ou se não o empurrar com firmeza, o aparelho pode avariar.
- Se a mangueira da bomba cair quando retirar o reservatório, deve voltar a instalá-la corretamente no aparelho antes de voltar a colocar o reservatório no aparelho.
- Quando se retira o reservatório, se houver água no aparelho, é necessário secá-lo.
- Quando o aparelho está ligado, se o reservatório for retirado, o compressor e o ventilador desligam-se, o aparelho emite 8 bips e o visor digital indica Eb.
- Quando o aparelho está desligado, se o reservatório for retirado, o aparelho emite 8 bips e o visor digital indica Eb.

2. Drenagem contínua

- A água pode ser esvaziada automaticamente para um dreno ligando o dispositivo a uma mangueira de água ($Id \geq \Phi 05/16''$, não incluída) com uma extremidade roscada fêmea (ID:M=1'', não incluída)

Nota: A extremidade roscada fêmea está incluída em alguns modelos.

- Retire a tampa de plástico da saída de drenagem traseira do dispositivo e coloque-a de lado, depois insira a mangueira de drenagem através da saída de drenagem do dispositivo e encaminhe a mangueira de drenagem para uma instalação de drenagem adequada.



- Quando se retira a tampa, se houver água na saída de escoamento posterior do aparelho, é necessário secá-la. Assegurar-se de que a mangueira está bem fixa para que não haja fugas e de que a extremidade da mangueira está nivelada ou virada para baixo para que a água corra corretamente.
- Encaminhe a mangueira em direção ao ralo, certificando-se de que não há dobras que impeçam o fluxo de água. Certifique-se de que a mangueira de água está mais baixa do que a saída da mangueira de drenagem do aparelho.
- Selecione a definição de humidade e a velocidade da ventoinha pretendidas no dispositivo para iniciar a drenagem contínua.

Nota: Quando não estiver a utilizar a função de drenagem contínua, retire a mangueira de drenagem da saída e seque a água na saída da mangueira.

Cuidados e manutenção

Cuidados e limpeza do desumidificador

Desligue o desumidificador e retire a ficha da tomada antes da limpeza.

Limpeza da grelha e da caixa

- Use água e um detergente suave. Não use lixívia ou outras substâncias abrasivas.
- Não salpique água diretamente sobre a unidade principal. Caso contrário pode causar choques elétricos, deterioração do isolamento elétrico ou a oxidação da unidade.
- As grelhas de entrada e saída de ar sujam-se facilmente, pelo que deve utilizar um acessório de aspiração ou uma escova para as limpar.

Limpeza do depósito de água

De poucas em poucas semanas, limpe o reservatório para evitar o crescimento de bolor, fungos e bactérias. Encher parcialmente o depósito com água limpa e adicionar um pouco de detergente suave. Misture e leve-o a todos os pontos do tanque, esvazie-o e enxagúe-o.

NOTA: Não lavar o depósito na máquina de lavar louça. Após a limpeza, o depósito deve estar devidamente posicionado para garantir que o desumidificador funcione.

Limpeza do filtro de ar

- Retirar o filtro de duas em duas semanas em condições normais de funcionamento.
- Para retirar o filtro, puxe-o para fora.
- Lave o filtro com água limpa e depois seque-o.
- Volte a instalar o filtro e volte a colocar o depósito.



PRECAUÇÃO

Não opere o desumidificador sem filtro, pois a sujeira e o algodão entupirão as condutas do aparelho e reduzirão o seu rendimento

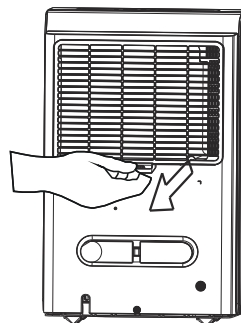

Quando a unidade não é utilizada por longos períodos de tempo

- Depois de desligar o aparelho, esperar um dia antes de esvaziar o depósito.
- Limpe a unidade principal, o depósito de água e o filtro de ar.
- Enrole o cabo na braçadeira do cabo de alimentação.
- Cubra o aparelho com um saco de plástico.
- Guarde o aparelho na vertical, num local seco e bem ventilado.

Resolução de problemas

Antes de contactar o serviço técnico, verifique esta tabela.

Problema	O que verificar
A unidade não se liga	<ul style="list-style-type: none">• Certifique-se de que a ficha do desumidificador está totalmente inserida na tomada de alimentação.• Verifica a caixa de fusíveis e os disjuntores da sala.• O desumidificador atingiu o nível desejado ou o depósito está cheio.• O depósito de água não está na posição correta.
O desumidificador não seca o ar como deveria	<ul style="list-style-type: none">• Não se passou tempo suficiente para a extração da humidade.• Certifique-se de que não há cortinas, paredes ou móveis a bloquear a parte frontal ou traseira do desumidificador.• O controlo de humidade pode não ter sido ajustado baixo o suficiente.• Verifique se todas as portas, janelas e outras aberturas na sala estão devidamente fechadas.• A temperatura ambiente é muito baixa, abaixo de 5°C (41°F).• Na sala há um aquecedor de querosene ou emissões de vapor.
A unidade faz muito barulho enquanto funciona	<ul style="list-style-type: none">• O filtro de ar está entupido.• A unidade está inclinada, deve permanecer direita.• Está em cima de uma superfície irregular.
Há gelo nas bobinas	<ul style="list-style-type: none">• Isto é normal. O desumidificador tem uma função de descongelamento automático.
Água no solo	<ul style="list-style-type: none">• A mangueira para o conector ou a conexão podem estar soltas.• A unidade tenta usar o depósito para extrair a água, mas o dreno traseiro foi removido.
O display mostra ES, AS, P2, Eb	<ul style="list-style-type: none">• Estes são códigos de erro e de proteção. Veja a secção de características do painel de controlo.
Luz de funcionamento da bomba a piscar a 1Hz	<ul style="list-style-type: none">- Limpar o filtro da bomba.- Verificar se o tubo flexível da bomba não está dobrado ou bloqueado.- Esvaziar a água do depósito.

O design e as especificações estão sujeitos a alterações sem aviso prévio para melhoria do produto. Consulte o seu revendedor ou o fabricante para obter mais informações. Todas as actualizações do manual serão colocadas no nosso sítio Web; consulte a versão mais recente.

CONDIÇÕES DA GARANTIA

Johnson oferece uma garantia de reparação contra todos os defeitos de fabrico, incluindo mão-de-obra e peças sobressalentes, nos termos e condições indicados abaixo:

3 anos: Gama doméstica, Gama comercial, VRV doméstico, Aerotermia Monoblock e Biblock, Ventiloincutores domésticos, Interacumuladores J-INTEX RMS e JINTEVI, Tanques-tampão, Aquecedores aerotermicos AQS, Bombas para piscinas, Mini-chillers domésticos, Aquecedores solares compactos, Termo-sifões, Purificadores, Desumidificadores, Ferramentas de controlo para sistemas fotovoltaicos e outros aparelhos de tratamento de ar.

2 anos: Conduitas de alta pressão, Sistemas Profissionais VRV e VRV Centrifugadores, Minichillers Profissionais, Chillers Modulares, Ventiloincutores profissionais e Cortinas de Ar.

5 anos: Compressor (apenas componente) para todas as unidades.

7 anos (Espanha continental)/3 anos (Ilhas Canárias e Baleares): Interacumuladores J-INTEX

10 anos: Compressor (apenas componente) em produtos seleccionados.

A garantia dos sistemas VRV está sujeita ao estudo do esquema principal pelo departamento de prescrição da Johnson.

Para unidades aerotermicas, refrigeradores modulares e sistemas VRV, é necessário um comissionamento com o serviço técnico oficial após a instalação, a fim de ser elegível para cobertura de garantia.

Este período será contado a partir da data da venda, que deve ser justificada mediante a apresentação da factura de compra. As condições desta garantia aplicam-se apenas a Espanha e Portugal. Se tiver adquirido este produto noutro país, consulte o seu revendedor para as condições aplicáveis.

EXCLUSÕES DA GARANTIA

1. Os dispositivos usados indevidamente e quaisquer consequências da não observância das instruções de funcionamento e manutenção contidas no manual.
2. Manutenção ou conservação do aparelho: cargas de gás, revisões periódicas, ajustes, engraxamento.
3. Os dispositivos desmontados ou manipulados pelo usuário ou pessoas alheias aos serviços técnicos autorizados.
4. Materiais quebrados ou deteriorados devido ao desgaste ou uso normal do dispositivo: controles remotos, juntas, plásticos, filtros, etc.
5. Dispositivos que não tenham o número de série de fábrica identificado ou nos quais ele tenha sido alterado ou apagado.
6. Falhas causadas por causas fortuitas ou acidentes de força maior, ou como resultado de uso anormal, negligente ou impróprio do dispositivo.
7. Responsabilidade civil de qualquer natureza.
8. Perda ou dano ao software ou mídia de informação.
9. Falhas produzidas por fatores externos, como distúrbios de corrente, surtos elétricos, alimentação de tensão excessiva ou incorreta, radiação e descargas eletrostáticas, incluindo raios.
10. Defeitos de instalação, como falta de ligação à terra entre as unidades interior e exterior, falta de ligação à terra na casa, alteração da ordem das fases e do neutro, alargamento em mau estado ou ligação a tubos de refrigeração de diâmetro diferente.
11. Quando houver pré-instalação, os danos causados pela não realização de uma limpeza preliminar adequada da instalação com nitrogênio e verificação da estanqueidade.
12. Ligações de dispositivos externos (como conexões Wi-Fi). Isso nunca pode levar à mudança de unidade.
13. Substituições e / ou reparos em equipamentos ou dispositivos instalados ou localizados a uma altura equivalente ou superior a 2'20 metros do solo.
14. Danos por congelamento em trocadores de placas e / ou tubos e em condensadores e resfriadores de água.
15. Danos a fusíveis, lâminas, lâmpadas, fluxostato, filtros e outros elementos derivados do desgaste normal devido ao funcionamento do equipamento.
16. Falhas que tenham sua origem ou sejam consequência direta ou indireta de: contato com líquidos, produtos químicos e outras substâncias, bem como condições derivadas do clima ou do meio ambiente: terremotos, incêndios, inundações, calor excessivo ou qualquer outra força externa, como insetos, roedores e outros animais que possam ter acesso ao interior da máquina ou aos seus pontos de conexão.
17. Danos derivados de terrorismo, motim ou tumulto popular, manifestações e greves legais ou ilegais; fatos das ações das Forças Armadas ou das Forças de Segurança do Estado em tempos de paz; conflitos armados e atos de guerra (declarados ou não); reação nuclear ou radiação ou contaminação radioativa; vício ou defeito das mercadorias; factos classificados pelo Governo da Nação como "catástrofe ou calamidade nacional".

O design e as especificações estão sujeitos a alterações sem aviso prévio para melhoramento do produto. Quaisquer alterações ao manual serão actualizadas no nosso sítio web, pode consultar a versão mais recente.



www.ponjohnsonentuvda.es



Escanee para ver este manual en otros idiomas y actualizaciones
Scan for manual in other languages and further updates
Manuel dans d'autres langues et mis à jour
Manual em outras línguas e actualizações

johnson

Polígono Industrial San Carlos,
Camino de la Sierra S/N Parcela 11
03370 - Redován (Alicante)
www.ponjohnsonentuida.es

Toda la documentación del producto
Complete documents about the product
Documentation plus complète sur le produit
Mais documentação do produto



V.V.1