



## Modelo

**SIROCO608NX**

EAN 8435666508034

## Características

### Campana de pared

Ancho 60 cm  
 Frontal en Cristal Negro  
 Cuerpo Inox  
 Control táctil  
 Display Digital LED  
 4 niveles de potencia  
 Función Turbo  
 Capacidad de extracción: 800 m<sup>3</sup>/h  
 (Mín: 280 m<sup>3</sup>/h - Máx: 600 m<sup>3</sup>/h - Turbo: 800 m<sup>3</sup>/h)  
 Iluminación LED: 2x1,5W

2 Filtros de aluminio lavable de 5 capas  
 Clase energética A  
 Potencia motor: 250W/Potencia total: 253W  
 Potencia sonora: 67 dB  
 Instalación en recirculación opcional  
 (accesorios filtros de carbón TL1200 por separado)  
 Dimensiones (AlxAnxFon cm):  
 55/102 (mín/máx)x59,8x50  
 (Tubo prolongador color Inox hasta 1 metro TL1701 por separado)

## Diagrama de instalación

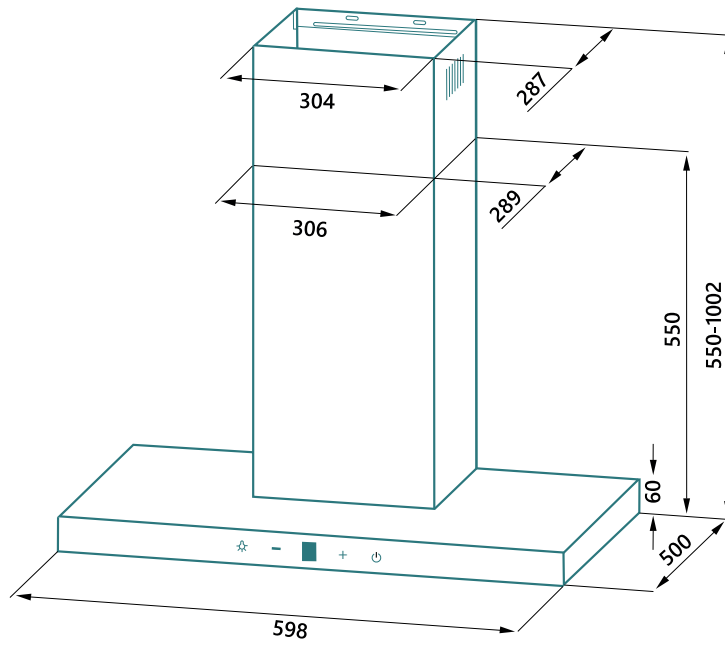

Medidas en mm