

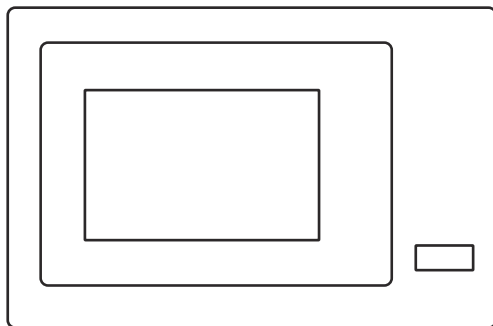

MICROONDAS INTEGRABLE

BUILT-IN MICROWAVE OVEN
FOUR À MICRO-ONDES ENCASTRABLE
FORNO MICRO-ONDAS INTEGRÁVEL



JOMI28BINT

**MANUAL
DE INSTRUCCIONES**
INSTRUCTION MANUAL
GUIDE D'UTILISATION
MANUAL DE INSTRUÇÕES



Escanee para ver este manual en otros idiomas y actualizaciones
Scan for manual in other languages and further updates
Manuel dans d'autres langues et mis à jour
Manual em outras línguas e atualizações

Lea detenidamente estas instrucciones antes de usar su microondas, y conserve el manual para futuras consultas. El microondas funcionará correctamente durante muchos años si se siguen las siguientes indicaciones.

EVITE UNA EXPOSICIÓN EXCESIVA A LA ENERGÍA DEL MICROONDAS

No intente hacer funcionar el microondas con la puerta abierta, esto puede provocar una exposición perjudicial a las microondas. Es muy importante no romper ni alterar los cierres de seguridad.

No coloque ningún objeto entre el frontal del microondas y la puerta, ni permita que se acumulen restos de suciedad o residuos de limpiadores en las superficies de sellado.

ATENCIÓN: Si la puerta o el sellado de la misma están dañados, no debe encender el microondas hasta que no haya sido reparado por personal cualificado.

APÉNDICE

Si el aparato no se mantiene en un estado de limpieza adecuado, su superficie puede degradarse y afectar a la vida útil e incluso conducir a una situación peligrosa.

ESPECIFICACIONES

Modelo	JOMI28BINT
Voltaje y frecuencia	230 V~ 50 Hz
Potencia de entrada (Microondas)	1450 W
Potencia de salida (Microondas)	900 W
Grill	1000 W

INSTRUCCIONES IMPORTANTES DE SEGURIDAD

Para reducir el riesgo de incendio, descarga eléctrica, lesiones o exposición excesiva a las ondas microondas, siga las siguientes indicaciones:

1. Lea y siga las advertencias específicas "PARA EVITAR UNA POSIBLE EXPOSICIÓN A ENERGÍA DE MICROONDAS EXCESIVA".
2. Este microondas puede ser usado por niños mayores de 8 años, personas con capacidades motoras, sensoriales o psíquicas reducidas y sin experiencia o conocimiento del mismo; siempre y cuando se encuentren bajo supervisión o tras haberles dado instrucciones sobre su uso de manera segura y habiendo entendido los peligros que implica. Los niños no deben jugar con el aparato ni encargarse de su limpieza sin supervisión.
3. Mantenga el aparato y su cable fuera del alcance de niños menores de 8 años.
4. Si el cable de alimentación está dañado, debe ser remplazado por el fabricante, su servicio técnico o personas cualificadas para evitar cualquier situación de peligro.
5. **ADVERTENCIA:** Compruebe que el aparato está desconectado antes de cambiar la bombilla para evitar descargas eléctricas.
6. **ADVERTENCIA:** Es peligroso para cualquier persona no cualificada llevar a cabo cualquier operación de servicio o reparación que implique retirar la cubierta protectora contra las microondas.
7. **ADVERTENCIA:** Los líquidos o alimentos no deben calentarse en recipientes sellados ya que podrían explotar.

8. Cuando caliente comida en recipientes de papel o plástico, no descuide el microondas debido a la posibilidad de incendio.

9. Utilice sólo utensilios adecuados para microondas.

10. Si emitiera humo, apague o desconecte el aparato y mantenga la puerta cerrada para sofocar las llamas.

11. El calentamiento de bebidas en microondas puede dar lugar a una ebullición retardada del líquido, por lo que se debe tener cuidado al coger el recipiente.

12. El contenido de biberones y potitos debe agitarse o removerse tras calentarlo. Compruebe su temperatura antes del consumo para evitar quemaduras.

13. No se deben calentar en el microondas huevos enteros o cocidos puesto que podrían explotar, incluso después de terminar de calentarlos.

14. Mantenga limpios los sellos de la puerta, la cavidad y las partes adyacentes.

15. El microondas debe limpiarse con regularidad y se deben retirar todos los residuos de comida.

16. La acumulación de suciedad o la falta de mantenimiento del aparato podría conllevar su deterioro, acortando la vida útil del microondas y provocando una situación peligrosa.

17. Use sólo los termómetros alimentarios recomendados para este microondas (para aparatos que incorporen el sistema de conexión de un termómetro con sonda.)

18. El horno microondas debe usarse con la puerta decorativa abierta. (para aparatos con puerta decorativa.)

19. Este aparato debe usarse en aplicaciones domésticas y similares, como:

- cocinas de salas de personal, oficinas y otros entornos de trabajo;
- por clientes en hoteles, moteles y otros entornos residenciales.
- casas rurales
- ambientes tipo bed and breakfast.

20. El aparato está diseñado para calentar comidas y bebidas. Secar alimentos o calentar almohadillas de calentamiento, zapatillas, paños húmedos, esponjas o similares puede provocar riesgo de daño, ignición o incendio.

21. No use recipientes metálicos para cocinar en microondas.

22. No limpie el aparato mediante vapor.

23. El aparato no debe instalarse tras una puerta decorativa para evitar un sobrecalentamiento. (Esto no es aplicable para aparatos con puerta decorativa.)

24. Este microondas es de instalación integrable.

25. El aparato no debe colocarse en el interior de un armario.

26. Se debe tener cuidado de no desplazar el plato giratorio al retirar los recipientes del aparato. (Para aparatos fijos e integrables que se utilicen a una altura igual o superior a 900 mm por encima del suelo y que tengan plataformas giratorias desmontables. No aplicable para aparatos con puerta inferior horizontal con bisagras.)

27. La superficie del mueble de almacenamiento puede calentarse.

28. No use limpiadores abrasivos o rascadores metálicos para limpiar el cristal de la puerta ya que pueden rayar la superficie y provocar una rotura del cristal.

29. **ADVERTENCIA:** El aparato y sus partes accesibles pueden calentarse mucho durante el uso. Debe llevarse cuidado de no tocar las resistencias. Los niños menores de 8 años deben mantenerse alejados a menos que se les proporcione supervisión continua.

30. El aparato se calienta durante y tras el uso. Debe llevarse cuidado de no tocar las resistencias de su interior.

31. **ADVERTENCIA:** El aparato y sus partes accesibles pueden calentarse mucho durante el uso. Debe mantenerse alejados a los niños.

32. **ADVERTENCIA:** Cuando el aparato se utiliza en el modo de combinación, los niños sólo pueden usarlo bajo supervisión adulta debido a las altas temperaturas.

**LEA ATENTAMENTE ESTAS
INSTRUCCIONES Y GUÁRDELAS
PARA FUTURA REFERENCIA**

PARA REDUCIR EL RIESGO DE LESIONES INSTALACIÓN CON TOMA A TIERRA

PELIGRO

Riesgo de descarga eléctrica

No desmonte el aparato. Tocar algunos componentes internos puede causar lesiones graves o la muerte.

ADVERTENCIA

Riesgo de descarga eléctrica

El uso inadecuado de la conexión a tierra puede provocar descargas eléctricas. No conecte la corriente hasta que el aparato esté correctamente instalado y conectado a tierra.

Este aparato debe estar conectado a tierra. En caso de cortocircuito, la conexión a tierra reduce el riesgo de descarga eléctrica al proporcionar un cable de escape para la corriente.

Este aparato está equipado con un cable que tiene un hilo de tierra y un enchufe de conexión a tierra. El enchufe debe conectarse a una toma de corriente que esté correctamente instalada y conectada a tierra.

Consulte a un electricista o técnico cualificado si no comprende completamente las instrucciones de conexión a tierra o si tiene dudas sobre si el aparato está correctamente conectado a tierra.

Si es necesario utilizar un alargador, utilice sólo un alargador de 3 hilos.

1. Se proporciona un cable de conexión corto para evitar riesgos de estrangulamiento o tropiezo.
2. En caso de que se use una alargadera o extensión de cable:
 - 1) La clasificación eléctrica del cable o del cable de extensión debe ser al menos igual que la clasificación eléctrica del aparato.
 - 2) El cable debe ser de 3 hilos con toma de tierra.
 - 3) La longitud del cable debería ser suficiente para que se acomode en la encimera o en una parte alta, donde no pueda ser alcanzada por los niños o enrollarse por descuido.

LIMPIEZA DEL MICROONDAS

Asegúrese de desenchufar el aparato de la corriente eléctrica antes de su limpieza.

- 1) Limpie la cavidad tras el uso con un paño ligeramente húmedo
- 2) Limpie los accesorios con agua y jabón.
- 3) El marco de la puerta y las partes cercanas deben limpiarse con cuidado con un paño húmedo cuando estén sucias.
- 4) No utilice limpiadores abrasivos o materiales de metal afilados para limpiar el cristal de la puerta del microondas ya que pueden rayar la superficie y provocar la rotura del cristal.
- 5) **CONSEJO:** Para facilitar la limpieza de las paredes de la cavidad en caso de que haya salpicaduras de alimentos, llene un cuenco con medio limón y 300 ml de agua y caliéntelo en el microondas durante 10 minutos. A continuación, limpie el horno con un paño seco y suave.

UTENSILIOS PELIGROSOS

Es peligroso para cualquiera que no sea una persona cualificada llevar a cabo cualquier operación de mantenimiento o reparación que implique la retirada de la cubierta que impide la exposición a la energía de microondas.

Lea las instrucciones en "Materiales que puede usar y debe evitar en el microondas". Existen ciertos utensilios no metálicos que no son seguros para el microondas.

Si hay alguna duda, puede comprobar el utensilio en cuestión mediante el siguiente procedimiento:

1. Rellene un recipiente seguro para el microondas que contenga un vaso de agua (250ml) con el utensilio en cuestión.
2. Ponga el microondas en marcha a potencia máxima durante un minuto.
3. Toque cuidadosamente el utensilio. Si está caliente en su totalidad, no lo use para cocinar en el microondas.
4. No exceda más de un minuto el tiempo de cocinado.

MATERIALES QUE PUEDE USAR EN EL MICROONDAS

Materiales	Observación
Plato para dorar	Siga las instrucciones del fabricante. El fondo del plato para dorar debe estar al menos 5mm por encima del plato giratorio. Un uso incorrecto puede provocar la rotura del plato giratorio.
Vajilla	Use solo aptos para microondas. Siga las instrucciones del fabricante. No use platos agrietados ni rotos.
Tarros de vidrio	Retire siempre la tapa. Use sólo para calentar alimentos hasta que estén templados. La mayoría de tarros de cristal no son resistentes al calor y pueden romperse.
Cristalería	Use solo artículos de vidrio resistentes al calor. Asegúrese que no contiene adornos metálicos. No utilice platos rotos o astillados.
Bolsas de cocinado	Siga las instrucciones del fabricante. No utilice cierres metálicos. Haga pequeños orificios para permitir que el vapor se escape.
Platos y vasos de papel	Utilice solo para una cocción corta o calentamiento. No deje el microondas desatendido mientras cocina.
Servilletas de papel	Puede utilizar servilletas de papel para recalentar y absorber grasas. Cocine durante un corto plazo de tiempo y siempre con supervisión.
Papel vegetal	Utilícelo como una tapa para evitar salpicaduras o como envoltura para cocer el vapor.
Plástico	Use solo plásticos aptos para microondas que estén etiquetados de forma acorde. Siga las instrucciones del fabricante. Algunos plásticos pueden ablandarse conforme los alimentos se calientan durante su cocción. Los recipientes de plástico cerrados deben ser agujereados para permitir la salida del vapor.
Film plástico	Puede usarlo para cubrir la comida durante su cocción y así retener la humedad. No permita que el film toque la comida.
Termómetro	Utilice solo los aptos para microondas (termómetros para carne y repostería).
Papel encerado	Úselo como una tapa para evitar salpicaduras y retener la humedad.

MATERIALES QUE DEBE EVITAR EN EL MICROONDAS

Materiales	Observación
Bandejas de aluminio	Pueden ocasionar chispas. Cambie la comida a un recipiente apto para microondas
Embalajes de cartón con cierres metálicos	Pueden ocasionar chispas. Cambie la comida a un recipiente apto para microondas
Utensilios de metal o con acabados metálicos	El metal protege la comida de la energía del microondas. Las partes metálicas pueden causar la formación de arcos eléctricos.
Alambres metálicos	Pueden ocasionar chispas e incluso un incendio en el interior del microondas.
Bolsas de papel	Pueden causar un incendio.
Espuma plástica	La espuma plástica puede derretirse y ser contaminante cuando se encuentra expuesta a altas temperaturas.
Madera	La madera se seca al calentarla en el microondas y puede quemarse o agrietarse.

NOMBRES DE LAS PARTES DEL MICROONDAS Y ACCESORIOS

Saque el microondas y todos los materiales del embalaje y de la cavidad del aparato. Su microondas incluye los siguientes accesorios:

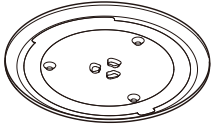

Plato giratorio

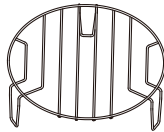

Rejilla de grill (No puede usarse en función microondas y debe colocarse sobre el plato giratorio)

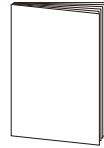

Manual de instrucciones

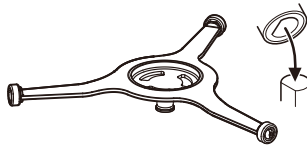

Anillo del plato giratorio

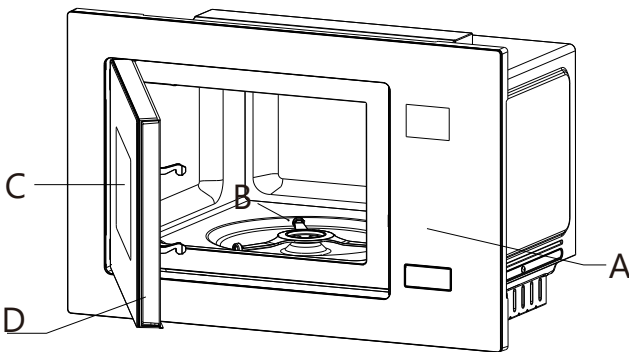

A) Panel de control
B) Eje del plato giratorio

C) Ventana de observación
D) Puerta

NOMBRES DE LAS PARTES DEL MICROONDAS Y ACCESORIOS

Limpie la cavidad y siga el diagrama para colocar el plato giratorio. Si se va a instalar un producto nuevo, asegúrese de haber retirado todo el embalaje y las cintas de transporte. Antes de usar el aparato para cocinar por primera vez debe colocar el plato giratorio, y limpiar completamente la cavidad y todos los accesorios.

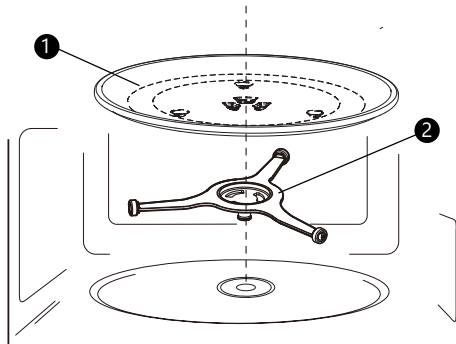

1) Plato giratorio

2) Montaje de la anilla giratoria

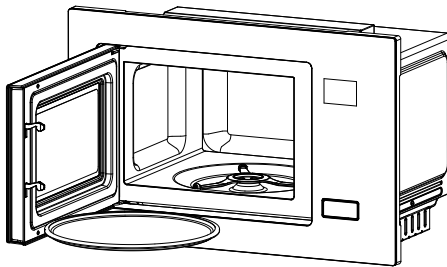

Nota:

1. Nunca use el aparato sin plato giratorio. Asegúrese de que está correctamente colocado. Puede girar tanto a la izquierda como a la derecha.
2. Nunca coloque la bandeja de vidrio al revés. La bandeja de vidrio nunca debe estar bloqueada.
3. Tanto la bandeja de vidrio como el aro giratorio debe ser usado siempre durante la cocción.
4. Toda la comida y el envase de la misma siempre deberá estar colocado en la bandeja de vidrio para cocinar.
5. Nunca bloquee el movimiento del plato giratorio.
6. Si la bandeja de vidrio o el montaje del aro giratorio se agrieta o se rompe, contacte con el servicio técnico más cercano.

Instalación y conexión

- 1) Este aparato está diseñado solo para uso doméstico.
- 2) Este microondas está diseñado solo para su uso encastrado, no para estar sobre una encimera o dentro de un armario.
- 3) Observe las instrucciones especiales de instalación.
- 4) El aparato puede ser instalado en un hueco de 60 cm de ancho.
- 5) El aparato está equipado con un cable de conexión que debe ser conectado a un enchufe con toma de tierra.
- 6) El voltaje del enchufe debe corresponderse con el especificado en la placa de características del microondas.
- 7) El enchufe y el cable de conexión deben ser reemplazados por un electricista cualificado. Si el cable de conexión no es lo suficientemente largo, un dispositivo de desconexión debe estar presente en el lado de instalación con una distancia entre contactos de al menos 3 mm.
- 8) No se deben usar adaptadores, ladrones o alargaderas. Su sobrecarga puede provocar un incendio.

**La superficies accesibles
podrían estar calientes
durante el funcionamiento**



Instrucciones de instalación

Lea el manual cuidadosamente antes de la instalación.

Tenga en cuenta

Conexión eléctrica

El horno está equipado con un enchufe y debe conectarse a una toma de luz con toma de tierra. La toma de corriente debe ser instalada y el cable de alimentación debe ser sustituido por un técnico cualificado y de acuerdo con la normativa vigente. Si el cable de conexión no es accesible, se debe añadir un interruptor de aislamiento de todos los polos en el lado de la instalación con una separación de contacto de al menos 3mm.

El microondas encastrado no puede tener una pared en su parte delantera. La altura mínima de instalación son 85 cm. No cubra las ranuras de ventilación y orificios de aspiración.

Nota: No rompa ni doble el cable de alimentación.

 Tornillo

 Placa de montaje

 Manual de instalación

 Tapa del tornillo

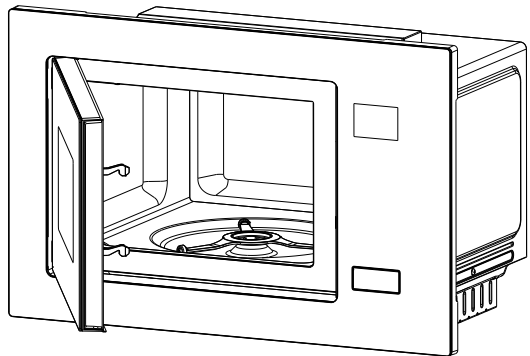

A. Integrado en mueble

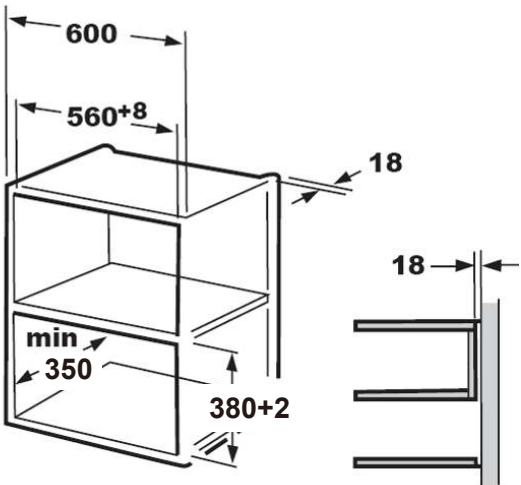
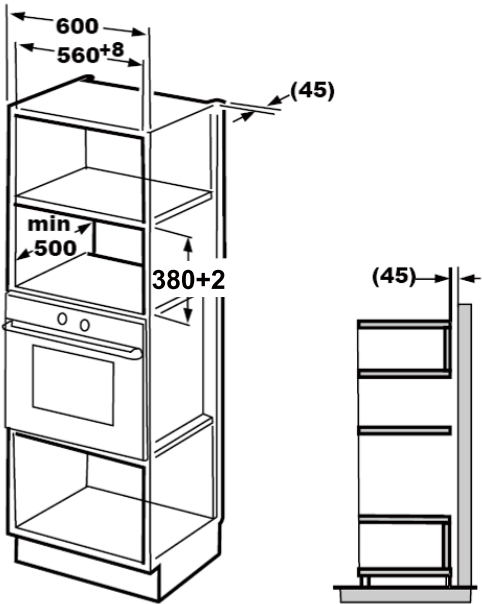

Prepare el hueco

1. Lea las instrucciones de la plantilla del fondo del hueco. Ponga la plantilla en el fondo del hueco.

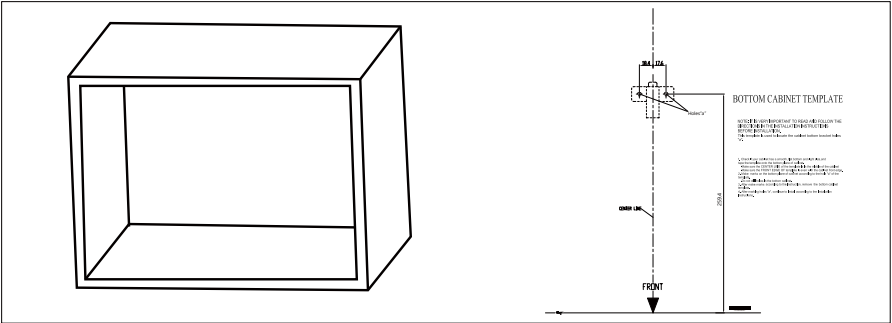

2. Haga las marcas en el plano inferior del armario de acuerdo a las marcas "a" de la plantilla.

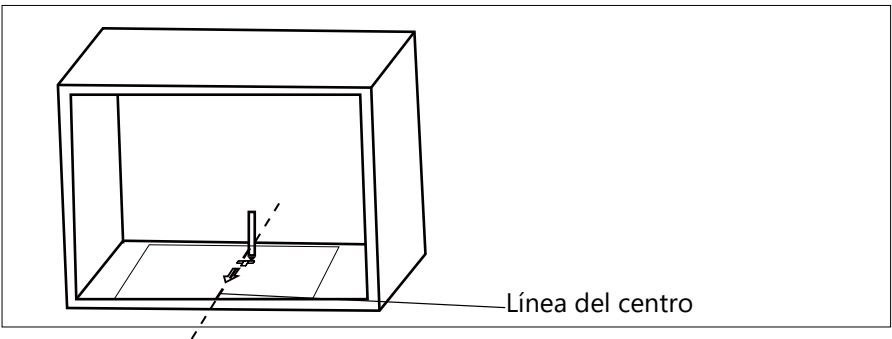

3. Retire la plantilla del fondo del armario y fijar el soporte con el tornillo A.

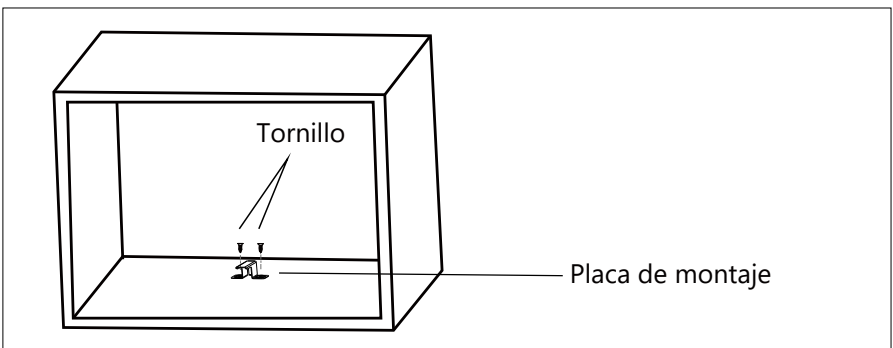

Instale el microondas

- 4. Instale el microondas en el mueble.
 - Asegúrese de que la parte posterior del aparato está bloqueada por el soporte.
 - No doble el cable de alimentación.

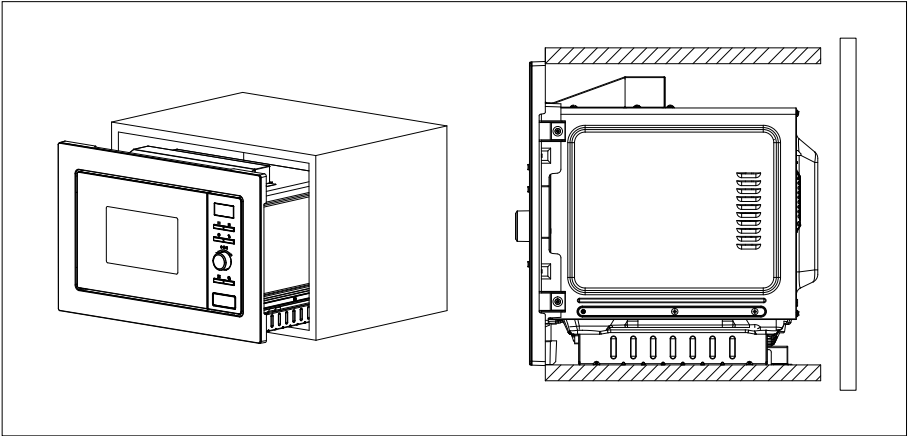

- 5. Abra la puerta, fije el microondas al armario con el tornillo, en el orificio de instalación. A continuación, tape el tornillo con la cubierta de plástico.

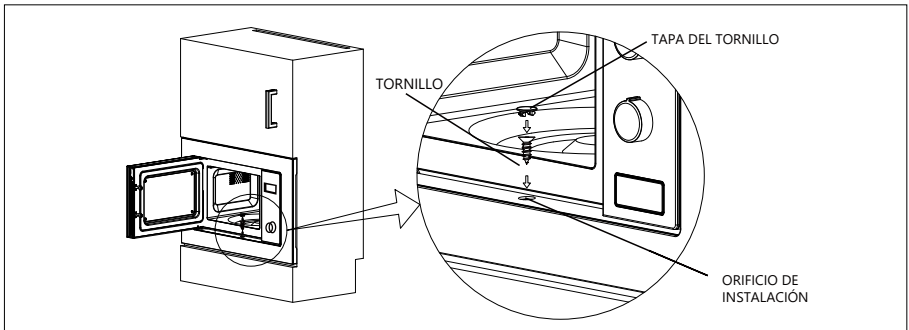

PANEL DE CONTROL

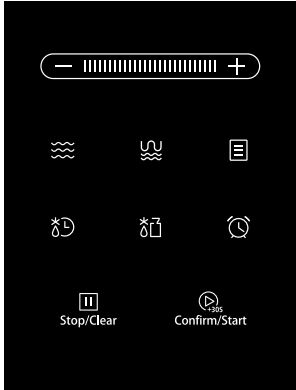

Microondas



Temporizador/Reloj



Grill/Combi.



Tiempo/Descongelación



Auto Menú



Peso/Descongelación

Stop/Clear

Confirm/Start

FUNCIONAMIENTO

1. Ajuste del reloj

- (1) Pulse "Temporizador/Reloj" dos veces y se mostrará "0:00".
- (2) Mueva el deslizador o pulse "+" o "-" para ajustar la hora, dentro del rango 0 a 23.
- (3) Pulse "Temporizador/Reloj" para confirmar.
- (4) Mueva el deslizador o pulse "+" o "-" para ajustar los minutos, dentro del rango de 0 a 59.
- (5) Pulse "Temporizador/Reloj" para confirmar.

Nota:

- (1) En el proceso de ajuste del reloj, si no se pulsa "Temporizador/Reloj" o se realiza alguna operación en 1 minuto, el microondas volverá al ajuste anterior.

2. Temporizador

- (1) Pulse "Temporizador/Reloj" una vez y se mostrará "00:00".
- (2) Mueva el deslizador o pulse "+" o "-" para ajustar el tiempo, dentro de un rango de 0:05 a 95:00.
- (3) Pulse "Confirm/Start" para confirmar.

3. Microondas

Nivel de potencia	100%	80%	50%	30%	10%
Display	P100	P80	P50	P30	P10

- (1) En el estado de espera, pulse "Microondas" y se mostrará "P100".
- (2) Pulse "Microondas" repetidamente, mueva el deslizador o pulse "+" o "-" para ajustar el nivel de potencia, de entre los 5 disponibles.
- (3) Pulse "Confirm/Start" para confirmar el nivel de potencia.
- (4) Mueva el deslizador o pulse "+" o "-" para configurar el tiempo de cocción.
- (5) Pulse "Confirm/Start" para comenzar la cocción.

4. Grill

- (1) Pulse "Grill/Combi." una vez y se mostrará "G".
- (2) Pulse "Confirm/Start" para confirmar.
- (3) Mueva el deslizador o pulse "+" o "-" para configurar el tiempo de cocción.
- (4) Pulse "Confirm/Start" para comenzar la cocción.

Nota: Cuando haya transcurrido la mitad del tiempo, sonará un timbre como recordatorio de que hay que dar la vuelta a los alimentos. Si no se realiza ninguna acción, el microondas continuará funcionando.

5. Combinación

- (1) Pulse "Grill/Combi." repetidamente para escoger el modo que quiere, y se mostrarán "G", "C-1", "C-2" en orden. Pulse "Confirm/Start" para confirmar el modo.
- (2) Mueva el deslizador o pulse "+" o "-" para configurar el tiempo de cocción.
- (3) Pulse "Confirm/Start" para comenzar la cocción.

TABLA DE POTENCIA

C-1	Micro 55%	Grill 45%
C-2	Micro 34%	Grill 66%

6. Descongelación por peso

- (1) Pulse "Peso/Descongelación" y la pantalla mostrará "dEF1".
- (2) Mueva el deslizador y pulse "+" o "-" para ajustar el peso, dentro de un rango de 100g~2000g.
- (3) Pulse "Confirm/Start" para iniciar la descongelación.

7. Descongelación por tiempo

- (1) Pulse "Tiempo/Descongelación" y la pantalla mostrará "dEF2".
- (2) Mueva el deslizador y pulse "+" o "-" para ajustar el tiempo.
- (3) Pulse "Confirm/Start" para iniciar la descongelación.

Nota (1): La potencia por defecto es P30 y no puede cambiarse,
(2) cuando suene el timbre, dele la vuelta a la comida. Si no se realiza ninguna acción, el microondas continuará su funcionamiento.

8. Cocción rápida

- (1) En estado de espera, pulse "Confirm/Start" para cocinar con el nivel de potencia 100%, durante 30 segundos.
- (2) En estado de espera, pulse "-" para configurar la cocción en nivel P100 durante 95 minutos.
- (3) En estado de espera, pulse "+" para configurar la cocción en nivel P100 durante 5 segundos.

Nota: Cada pulsación de la misma tecla puede incrementar 30 segundos. El tiempo de cocción máximo son 95 minutos. El modo de cocción rápida no puede configurarse en modo descongelación por peso y en auto menú.

9. Cocción en varias fases

- (1) Pulse "Peso/Descongelación" una vez, y el microondas mostrará "dEF1".
- (2) Mueva el deslizador y pulse "+" o "-" para ajustar el peso.
- (3) Pulse "Microondas" y se mostrará "P100".
- (4) Pulse "Confirm/Start" para confirmar el nivel de potencia.
- (5) Mueva el deslizador y pulse "+" o "-" para ajustar el tiempo.
- (6) Pulse "Confirm/Start" para comenzar la cocción.

Nota:

- (1) Se pueden establecer dos fases como máximo. Si una etapa es de Descongelación, se debe poner en la primera etapa.
- (2) El temporizador y el Auto Menú no pueden usarse en la cocción en varias fases.
- (3) Cada pulsación de "Confirm/Start" incrementa el tiempo en 30 segundos (excepto Peso/Descongelación).

10. Bloqueo infantil

Puede usar esta función para evitar que los niños puedan encender el horno de manera accidental. Para activar el bloqueo:

En el estado de espera, mantenga pulsado "Stop/Clear" durante 3 segundos. Sonará un pitido prolongado y se mostrará el icono de bloqueo.

Para desactivar el bloqueo:

En el estado de espera, mantenga pulsado "Stop/Clear" durante 3 segundos. Sonará un pitido prolongado.

11. Función de consulta

(1) Si se ha configurado el reloj, la hora actual se mostrará durante 3 segundos si se pulsa "Temporizador/Reloj" en el estado de cocción.

12. Auto Menú

- (1) En el estado de espera, pulse "Auto Menú", la pantalla mostrará "A1".
- (2) Pulse "Auto Menú" repetidamente. Mueva el deslizador o pulse "+" o "-" para escoger el menú que necesite de entre los 21 disponibles. Pulse "Confirm/Start" para confirmar.
- (3) Mueva el deslizador o pulse "+" o "-" para ajustar el peso.
- (4) Pulse "Confirm/Start" para iniciar la cocción.

Tabla de auto menús

Menú	Peso (g)	Display	Potencia
A1 Pizza congelada	200g	200g	C-2 (34% microondas +66%Grill)
	400g	400g	
A2 CARNE	250g	250g	P80
	350g	350g	
	450g	450g	
A3 PESCADO	250g	250g	P80
	350g	350g	
	450g	450g	
A4 VERDURAS	200g	200g	P100
	300g	300g	
	400g	400g	
A5 Patatas peladas	400g	400g	P100
	800g	800g	
A6 Patatas con piel	2	2	P100
	4	4	
A7 Espinacas frescas	200g	200g	P100
	400g	400g	
A8 Judías congeladas	200g	200g	P100
	400g	400g	
A9 Guisantes congelados	200g	200g	P100
	400g	400g	
A10 Mix de verduras congeladas	200g	200g	P100
	400g	400g	
A11 Brócoli congelado	200g	200g	P100
	400g	400g	
A12 Pasta	50g (con agua fría 450g)	50g	P80
	100g (con agua fría 800g)	100g	

Menú	Peso (g)	Display	Potencia
A13 Lasaña congelada	300g	300g	C-1 (55% microondas +45% Grill)
	600g	600g	
A14 Quinoa	100g	100g	P100/P50
	200g	200g	
A15 Couscous	200g	200g	P100/P50
	300g	300g	
A16 Macarrones	100g	100g	P80
	200g	200g	
A17 Arroz integral	200g	200g	P100/P50
	300g	300g	
A18 Avena	2 raciones	57g	P100/P50
	4 raciones	114g	
A19 Palomitas	100g	100g	P100
A20 Bebidas	1 taza (120 ml)	1	P100
	2 tazas (240 ml)	2	
	3 tazas (360 ml)	3	
A21 Derretir mantequilla	1 barra	230g	P100
	2 barras	460g	

SOLUCIÓN DE PROBLEMAS

Situaciones normales	
Interferencias entre el microondas y la TV	La radio y la TV pueden ser interferidas cuando el microondas esté funcionando. Esta situación es similar a las interferencias que producen los pequeños aparatos eléctricos, tales como la batidora, aspiradora, etc.
Luz del microondas muy tenue	Cocinando a baja potencia, la luz del microondas puede comenzar a atenuarse.
Vapor acumulado en la puerta	Durante la cocción puede aparecer vapor de la comida que se disipa por los conductos de ventilación. Sin embargo algunos vapores pueden acumularse en lugares fríos como la puerta del horno.
Microondas vacío encendido accidentalmente	Está prohibido encender el microondas sin comida dentro. Es muy peligroso.

Problema	Posible causa	Solución
El microondas no puede encenderse	(1) El cable de alimentación no está bien conectado.	Desconecte. Espere 10 segundos y vuelva a conectarlo.
	(2) Fusible fundido o rotura del circuito eléctrico.	Reemplace el fusible o contacte con un profesional cualificado para reparar el circuito eléctrico.
	(3) Problemas con el enchufe.	Compruebe el enchufe con otros equipos eléctricos.
El microondas no calienta	(4) La puerta no está bien cerrada.	Cierre bien la puerta.



ELIMINACIÓN: No elimine este producto como residuos municipales sin clasificar. Es necesario recoger estos residuos por separado para un tratamiento especial.

Según la directiva europea 2012/19/UE de residuos de aparatos eléctricos y electrónicos (RAEE), los electrodomésticos no pueden ser arrojados en los contenedores municipales habituales; tienen que ser recogidos selectivamente para optimizar la recuperación y reciclado de los componentes y materiales que los constituyan y reducir el impacto en la salud humana y el medio ambiente. El símbolo del cubo de basura tachado se marca sobre todos los productos para recordar al consumidor la obligación de separarlos para la recogida selectiva. El consumidor debe contactar con la autoridad local o con el vendedor para informarse en relación a la correcta eliminación de su electrodoméstico.

CONSUMO ENERGÉTICO

Información del producto para el consumo energético y el tiempo máximo para alcanzar el modo de bajo consumo aplicable.

Modo de espera	0.8 W
Tiempo máximo necesario para que el horno microondas alcance automáticamente el modo o condición de baja potencia aplicable.	20 minutos

CONDICIONES DE LA GARANTÍA

Este aparato tiene una garantía de reparación de tres años, a partir de la fecha de venta, contra todo defecto de funcionamiento proveniente de la fabricación, incluyendo mano de obra y piezas de recambio. Para justificar la fecha de compra será obligatorio presentar la factura o ticket de compra. Las condiciones de esta garantía se aplican únicamente a España y Portugal. Si ha adquirido este producto en otro país, consulte con su distribuidor las condiciones aplicables.

EXCLUSIONES DE LA GARANTÍA

1. Roturas causadas por la caída de las tapas de vidrio, daños a las ollas por el mal uso y maltratos, accidentes o alteraciones en los productos debido al sobrecalentamiento, uso de aerosoles para cocinar, limpieza inadecuada, uso de sosa cáustica, uso de metales u otros productos de limpieza no aprobados.
2. Las partes estéticas de metal, silicona, madera, plástico, cristal o cualquier daño que no afecte a la funcionalidad del aparato.
3. Microondas que se utilicen en aplicaciones industriales o para entornos comerciales.
4. Mandos a distancia, juntas de puertas, daños sufridos por introducir metales o daños sufridos en tarjeta mica.
5. Daños en esmaltes, pinturas, niquelados, cromados, oxidaciones u otro tipo de piezas o componentes estéticos que no afecten al funcionamiento interno del aparato.
6. Daños en piezas de desgaste por uso, corrosión u oxidación, ya sea causada por el uso normal del aparato o deterioro acelerado por circunstancias ambientales o climáticas no propicias. No aptos para uso en exterior.
7. Averías producidas por causas fortuitas o siniestros de fuerza mayor, o como consecuencia de un uso anormal, negligente o inadecuado del aparato.
8. Responsabilidades civiles de cualquier naturaleza.
9. Daños consecuenciales al aparato siempre que estos no hayan sido provocados por una avería interna de funcionamiento.
10. Mantenimientos o conservación del aparato: revisiones periódicas, ajustes y engrases.
11. Las averías que pueden sufrir los accesorios y complementos, adaptadores, cables externos, bolsas, recambios sueltos de todo tipo, lámparas, así como cualquier pieza considerada consumible por el fabricante.
12. Averías causadas por una instalación incorrecta o no legal, ventilación inadecuada, falta de toma de tierra en la vivienda, alteraciones de corriente, modificaciones inapropiadas o utilización de piezas de recambio no originales.
13. Electrodomésticos con número de serie ilegible o alterado.
14. Defectos o averías producidas como consecuencia de arreglos, reparaciones, modificaciones,
15. desarme de la instalación del aparato por el usuario o por un técnico no autorizado por el fabricante, o como resultado del incumplimiento manifiesto de las instrucciones de uso y mantenimiento del fabricante.
16. Durante el periodo de garantía es imprescindible conservar todos los manuales junto con el equipo. Si el equipo se vende, dona o regala, se debe entregar el manual y todos los documentos relacionados al nuevo usuario. Si alguno de estos se perdiera, no podrá ser reclamada su reposición.
17. Las averías que tengan su origen o sean consecuencia directa o indirecta de: contacto con líquidos, productos químicos y otras sustancias, así como de condiciones derivadas del clima
18. el entorno: terremotos, incendios, inundaciones, calor excesivo o cualquier otra fuerza externa, como insectos, roedores y otros animales que puedan tener acceso al interior de la máquina o sus puntos de conexión
19. Daños derivados de terrorismo, motín, alboroto o tumulto popular, manifestaciones y huelgas legales o ilegales; hechos de actuaciones de la Fuerzas Armadas o de los Cuerpos de Seguridad del Estado en tiempos de paz; conflictos armados y actos de guerra (declarada o no); reacción o radiación nuclear o contaminación radiactiva; vicio o defecto propio de los bienes; hechos calificados por el Gobierno de la Nación como de "catástrofe o calamidad nacional".

El diseño y las especificaciones están sujetos a cambios sin previo aviso para la mejora del producto. Cualquier modificación del manual se actualizará en nuestra página web, puede consultar la última versión.

PRECAUTIONS TO AVOID POSSIBLE EXPOSURE TO EXCESSIVE MICROWAVE ENERGY

- a) Do not attempt to operate this oven with the door since this can result in harmful exposure to microwave energy. It is important not to break or tamper with the safety interlocks.
- b) Do not place any object between the oven front face and the door or allow soil or cleaner residue to accumulate on sealing surfaces.
- c) **WARNING:** If the door or door seals are damaged, oven must not be operated until it has been repaired by a competent person.

ADDENDUM

If the apparatus is not maintained in a good state of cleanliness, its surface could be degraded and affect the lifespan of the apparatus and lead to a dangerous situation.

SPECIFICATIONS

Model	JOMI28BINT
Rated Voltage	230 V~ 50 Hz
Microwave Input	1450 W
Microwave Output	900 W
Grill	1000 W

IMPORTANT SAFETY INSTRUCTIONS WARNING

To reduce the risk of fire, electric shock, injury to persons or exposure to excessive microwave oven energy when using your appliance, follow basic precautions, including the following:

1. Read and follow the specific:"PRECAUTIONS TO AVOID POSSIBLE EXPOSURE TO EXCESSIVE MICROWAVE ENERGY".
2. This appliance can be used by children aged from 8 years and above and persons with reduced physical, sensory or mental capabilities or lack of experience and knowledge if they have been given supervision or instruction concerning use of the appliance in a safe way and understand the hazards involved.Children shall not play with the appliance. Cleaning and user maintenance shall not be made by children without supervision.
3. Keep the appliance and its cord out of reach of children less than 8 years.
4. If the supply cord is damaged, it must be replaced by the manufacturer, its service agent or similarly qualified persons in order to avoid a hazard.
5. **WARNING:** Ensure that the appliance is switched off before replacing the lamp to avoid the possibility of electric shock.
6. **WARNING:** It is hazardous for anyone other than a competent person to carry out any service or repair operation that involves the removal of a cover which gives protection against exposure to microwave energy.
7. **WARNING:** Liquids and foods must not be heated in sealed containers since they are liable to explode.

8. When heating food in plastic or paper containers, keep an eye on the oven due to the possibility of ignition.
9. Only use utensils that are suitable for use in microwave ovens.
10. If smoke is emitted, switch off or unplug the appliance and keep the door closed in order to stifle any flames.
11. Microwave heating of beverages can result in delayed eruptive boiling, therefore care must be taken when handling the container.
12. The contents of feeding bottles and baby food jars shall be stirred or shaken and the temperature checked before consumption, in order to avoid burns.
13. Eggs in their shell and whole hard-boiled eggs should not be heated in microwave ovens since they may explode, even after microwave heating has ended.
14. Details for cleaning door seals, cavities and adjacent parts.
15. The oven should be cleaned regularly and any food deposits removed.
16. Failure to maintain the oven in a clean condition could lead to deterioration of the surface that could adversely affect the life of the appliance and possibly result in a hazardous situation.
17. Only use the temperature probe recommended for this oven. (for ovens provided with a facility to use a temperature-sensing probe.)

18. The microwave oven must be operated with the decorative door open. (for ovens with a decorative door.)

19. This appliance is intended to be used in household and similar applications such as:

- staff kitchen areas in shops, offices and other working environments;
- by clients in hotels, motels and other residential type environments;
- farm houses;
- bed and breakfast type environments.

20. The microwave oven is intended for heating food and beverages. Drying of food or clothing and heating of warming pads, slippers, sponges, damp cloth and similar may lead to risk of injury, ignition or fire.

21. Metallic containers for food and beverages are not allowed during microwave cooking.

22. The appliance shall not be cleaned with a steam cleaner.

23. The appliance must not be installed behind a decorative door in order to avoid overheating. (This is not applicable for appliances with decorative door.)

24. The microwave oven is intended to be used built-in.

25. The appliance must not be placed in a cabinet.

26. Care should be taken not to displace the turntable when removing containers from the appliance. (For fixed appliances and built-in appliances being used equal or higher than 900mm above the floor and having detachable turntables. But this is not applicable for appliances with horizontal bottom hinged door.)

27. Surface of a storage drawer can get hot.

28. Do not use harsh abrasive cleaners or sharp metal scrapers to clean the oven door glass since they can scratch the surface, which may result in shattering of the glass.

29. WARNING: The appliance and its accessible parts become hot during use. Care should be taken to avoid touching heating elements. Children less than 8 years of age shall be kept away unless continuously supervised.

29. During and after use the appliance becomes hot. Care should be taken to avoid touching heating elements inside the oven.

30. WARNING: Accessible parts may become hot during and after use. Young children should be kept away.

31. WARNING: When the appliance is operated in the combination mode, children should only use the oven under adult supervision due to the temperatures generated.

**READ CAREFULLY AND KEEP FOR
FUTURE REFERENCE**

TO REDUCE THE RISK OF INJURY TO PERSONS GROUNDING INSTALLATION

DANGER

Electric Shock Hazard

Touching some of the internal components can cause serious personal injury or death. Do not disassemble this appliance.

WARNING

Electric Shock Hazard

Improper use of the grounding can result in electric shock. Do not plug into an outlet until appliance is properly installed and grounded.

This appliance must be grounded. In the event of an electrical short circuit, grounding reduces the risk of electric shock by providing an escape wire for the electric current.

This appliance is equipped with a cord having a grounding wire with a grounding plug. The plug must be plugged into an outlet that is properly installed and grounded.

Consult a qualified electrician or serviceman if the grounding instructions are not completely understood or if doubt exists as to whether the appliance is properly grounded.

If it is necessary to use an extension cord, use only a 3-wire extension cord.

1. A short power-supply cord is provided to reduce the risks resulting from becoming entangled in or tripping over a longer cord.
2. If a long cord set or extension cord is used:
 - 1) The marked electrical rating of the cord set or exte cord should be at least as great as the electrical rating of the appliance.
 - 2) The extension cord must be a grounding-type 3-wire cord.
 - 3) The long cord should be arranged so that it will not drape over the counter top or tabletop where it can be pulled on by children or tripped over unintentionally.

MICROWAVE CLEANING

Be sure to unplug the appliance from the power supply.

1. Clean the cavity of the oven after using with a slightly damp cloth.
2. Clean the accessories in the usual way in soapy water.
3. The door frame and seal and nears parts must be cleaned carefully with a damp cloth when they are dirty.
4. Do not use harsh abrasive cleaners or sharp metal scrapers to clean the oven door glass since they can scratch the surface, which may result in shattering of the glass.
5. **CLEANING TIP:** For easier cleaning of the cavity walls that the food cooked can touch: Place half a lemon in a bowl, add 300ml (1/2 pint) water and heat on 100% microwave power for 10 minutes. Wipe the oven clean using a soft, dry cloth.

UTENSILS CAUTION

It is hazardous for anyone other than a competent person to carry out any service or repair operation that involves the removal of a cover which gives protection against exposure to microwave energy.

See the instructions on "Materials you can use in microwave oven or to be avoided in microwave oven." There may be certain non-metallic utensils that are not safe to use for microwaving. If in doubt, you can test the utensil in question following the procedure below.

1. Fill a microwave-safe container with 1 cup of cold water (250ml) along with the utensil in question.
2. Cook on maximum power for 1 minute.
3. Carefully feel the utensil. If the empty utensil is warm, do not use it for microwave cooking.
4. Do not exceed 1 minute cooking time.

Materials you can use in microwave oven

Utensils	Remarks
Browning dish	Follow manufacturer's instructions. The bottom of browning dish must be at least 3/16 inch (5mm) above the turntable. Incorrect usage may cause the turntable to break.
Dinnerware	Microwave-safe only. Follow manufacturer's instructions. Do not use cracked or chipped dishes.
Glass jars	Always remove lid. Use only to heat food until just warm. Most glass jars are not heat resistant and may break.
Glassware	Heat-resistant oven glassware only. Make sure there is no metallic trim. Do not use cracked or chipped dishes.
Oven cooking bags	Follow manufacturer's instructions. Do not close with metal tie. Make slits to allow steam to escape.
Paper plates and cups	Use for short-term cooking/warming only. Do not leave oven unattended while cooking.
Paper towels	Use to cover food for reheating and absorbing fat. Use with supervision for a short-term cooking only.
Parchment paper	Use as a cover to prevent splattering or a wrap for steaming.
Plastic	Microwave-safe only. Follow the manufacturer's instructions. Should be labeled "Microwave Safe". Some plastic containers soften, as the food inside gets hot. "Boiling bags" and tightly closed plastic bags should be slit, pierced or vented as directed by package.
Plastic wrap	Microwave-safe only. Use to cover food during cooking to retain moisture. Do not allow plastic wrap to touch food.
Thermometers	Microwave-safe only (meat and candy thermometers).
Wax paper	Use as a cover to prevent splattering and retain moisture.

Materials to be avoided in microwave oven

Utensils	Remarks
Aluminum tray	May cause arcing. Transfer food into microwave-safe dish.
Food carton with metal handle	May cause arcing. Transfer food into microwave-safe dish.
Metal or metal-trimmed utensils	Metal shields the food from microwave energy. Metal trim may cause arcing.
Metal twist ties	May cause arcing and could cause a fire in the oven.
Paper bags	May cause a fire in the oven.
Plastic foam	Plastic foam may melt or contaminate the liquid inside when exposed to high temperature.
Wood	Wood will dry out when used in the microwave oven and may split or crack.

NAMES OF OVEN PARTS AND ACCESSORIES

Remove the oven and all materials from the carton and oven cavity. Your oven comes with the following accessories:

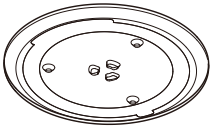

Glass Tray

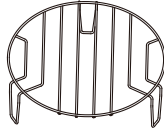

Grill Rack (Can not be used in microwave function and must be placed on the glass tray)



Instruction Manual

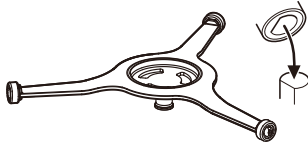

Turntable Ring Assembly

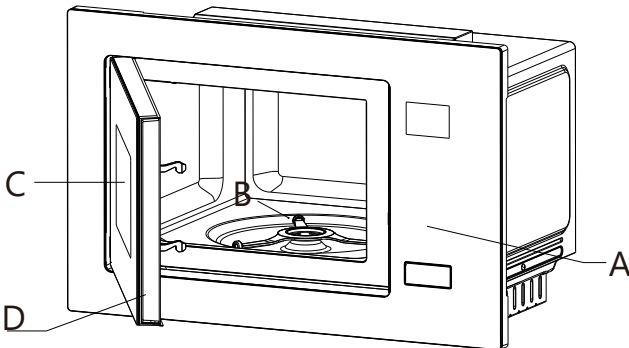

A) Control panel
B) Turntable shaft

C) Observation window
D) Door assembly

NAMES OF OVEN PARTS AND ACCESSORIES

Cleaning the cooking compartment and putting the turntable in place. For new installations, make sure all packaging and shipping tape has been removed. Before using the appliance to prepare food for the first time, you will need to put the turntable in place correctly. You must clean the cooking compartment and accessories.

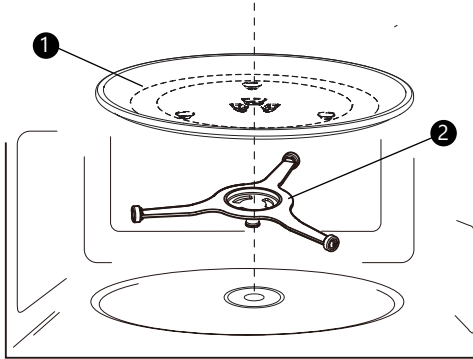

- 1) Glass Tray
- 2) Turntable Ring Assembly

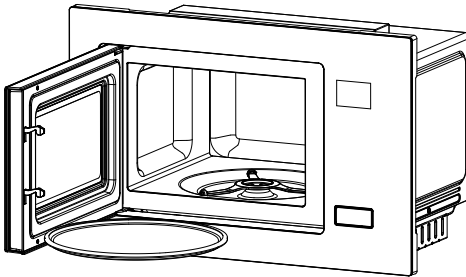

Note:

1. Never use the appliance without the turntable. Make sure that it is properly engaged. The turntable can turn clockwise or anti-clockwise.
2. Never place the glass tray upside down. The glass tray should never be restricted.
3. Both glass tray and turntable ring assembly must always be used during cooking.
4. All food and containers of food are always placed on the glass tray for cooking.
5. Never restrict the movement of the turntable.
6. If glass tray or turntable ring assembly cracks or breaks, contact your nearest authorized service center.

Installation and connection

- 1) This appliance is only intended for domestic use.
- 2) This oven is intended for built-in use only. It is not intended for counter-top use or for use inside a cabinet.
- 3) Please observe the special installation instructions.
- 4) The appliance can be installed in a 60cm wide wall-mounted cupboard.
- 5) The appliance is fitted with a plug and must only be connected to a properly installed earthed socket.
- 6) The mains voltage must correspond to the voltage specified on the rating plate.
- 7) The socket must be installed and connecting cable must only be replaced by a qualified electrician. If the plug is no longer accessible following installation, an all-pole disconnecting device must be present on the installation side with a contact gap of at least 3mm.
- 8) Adapters, multi-way strips and extension leads must not be used. Overloading can result in a risk of fire.
- 9) The microwave oven shall not be placed in a cabinet.

The accessible surface may be hot during operation.



Installation Instructions

Please Read the Manual Carefully Before Installation

Please note

Electrical connection

The oven is fitted with a plug and must only be connected to a properly installed earthed socket. The socket must only be installed and the connecting cable must only be replaced by a qualified electrician, and in accordance with the appropriate regulations. If the plug is no longer accessible following installation, an all pole isolating switch must be present on the installation side with a contact gap of at least 3 mm.

The fitted cabinet must not have a back wall behind the appliance.

Minimum installation height: 85 cm.

Do not cover ventilation slots and suction holes.

Note: Do not trap or bend the power cable.

 Screw

 Mounting Plate

 Installation Manual

 Screw cover

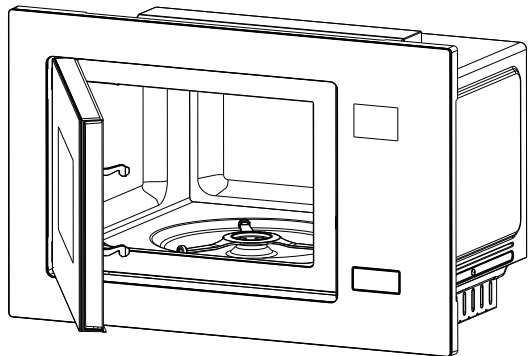

A. Built-in furniture

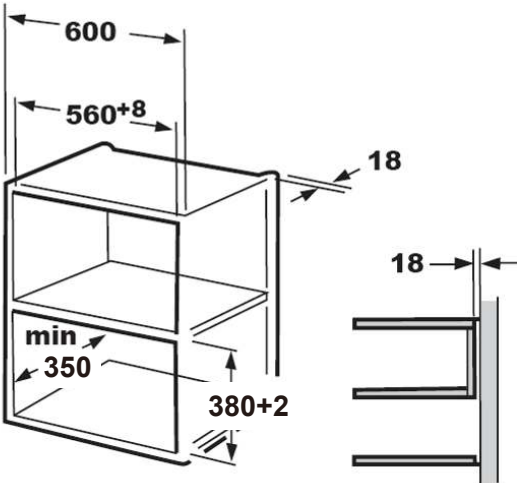
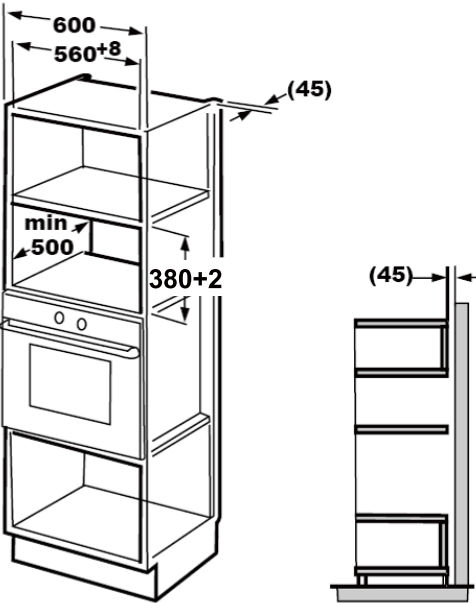

B.Prepare the cabinet

1. Read the instruction on the BOTTOM CUPBOARD TEMPLATE, put the template on the bottom plane of cabinet.

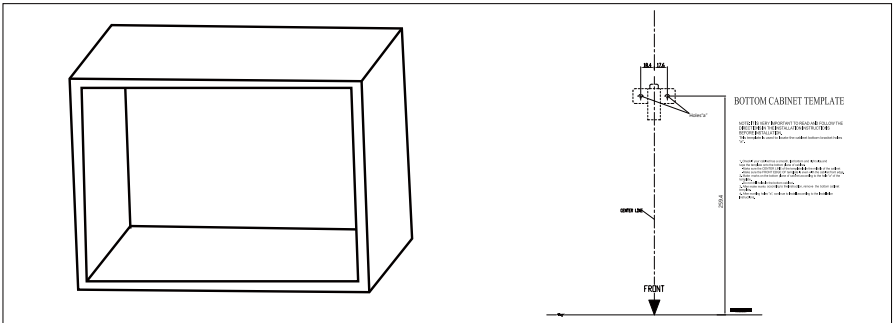

2. Make the marks on the bottom plane of cabinet according to marks "a" the template

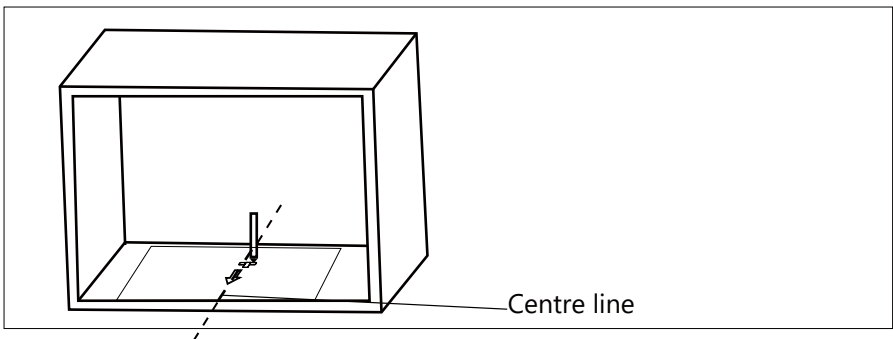

3. Remove the bottom cabinet template and fix the mounting plate with screw.

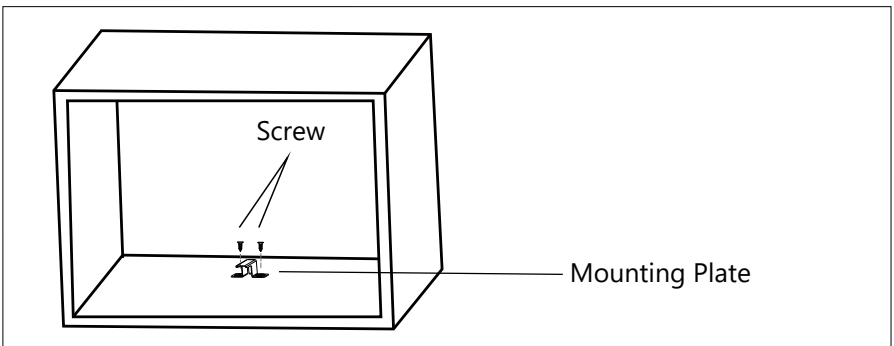

C. Install the oven

4. . Install the oven to the cabin

- Make sure the back of the oven is locked by mounting plate
- Do not trap or kink the power cord

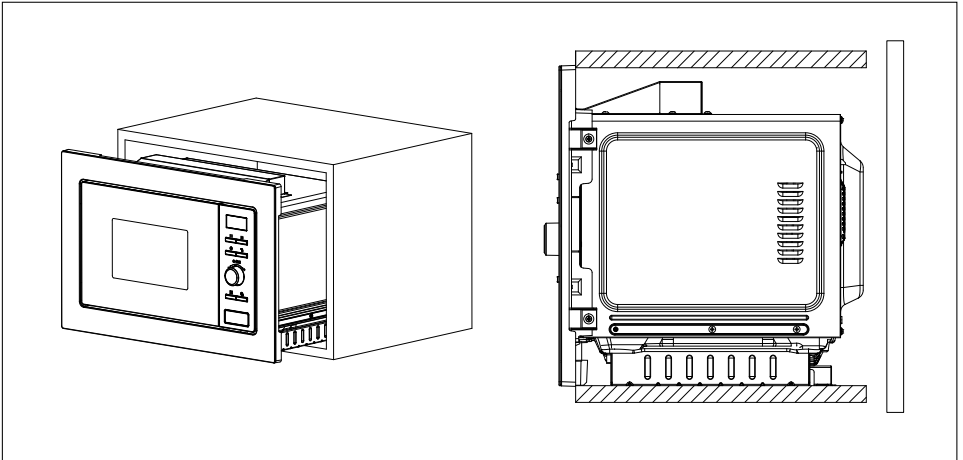

5. Open the door, fix the oven to the cabinet with screw, at the installation hole.

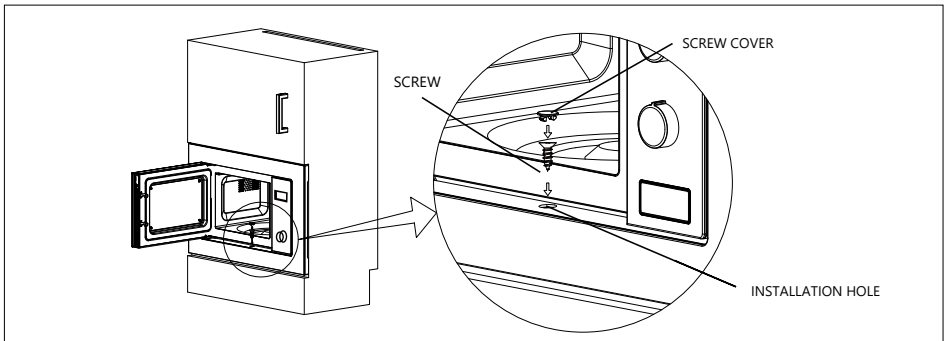

CONTROL PANEL

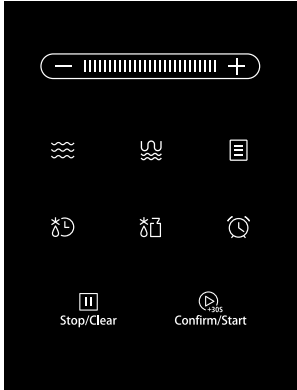

Microwave



Kitchen Timer/Clock



Grill/Combi.



Time Defrost



Auto Menu



Weight Defrost



Stop/Clear



Confirm/Start

OPERATION

1. Setting the Clock

- (1) Press "Kitchen Timer/Clock" twice and then "0:00" will display.
- (2) Move the slider or press "+" or "-" to set the hour figures. The time should be within 0-23.
- (3) Press "Kitchen Timer/Clock" to confirm.
- (4) Move the slider or press "+" or "-" to set the minute figures. The time should be within 0-59.
- (5) Press "Kitchen Timer/Clock" to confirm.

Note:

- (1) In the process of clock setting, if the "Kitchen Timer/Clock" button is not pressed or if there is no operation within 1 minute, the oven will return to the former setting.

2. Kitchen Timer

- (1) Press "Kitchen Timer/Clock" once and then "00:00" will display.
- (2) Move the slider or press "+" or "-" to set the time. The time should be within 0:05~95:00
- (3) Press "Confirm/Start" to confirm.

3. Microwave

Power Level	100%	80%	50%	30%	10%
Display	P100	P80	P50	P30	P10

- (1) In waiting state, Press "Microwave" and then "P100" will display.
- (2) Press "Microwave" repeatedly, move the slider or press "+" or "-" to adjust the power level, 5 power levels are available.
- (3) Press "Confirm/Start" to confirm the power level.
- (4) Move the slider or press "+" or "-" to set the cook time.
- (5) Press "Confirm/Start" to start cooking.

4. Grill

- (1) Press "Grill/Combi." once and then "G" will display.
- (2) Press "Confirm/Start" to confirm.
- (3) Move the slider or press "+" or "-" to set the cook time.
- (4) Press "Confirm/Start" to start cooking.

Note: When half of the time has passed, the buzzer will sound to remind you to turn the food over. If no operation, the oven will continue working.

5. Combination

- (1) Press "Grill/Combi." repeatedly to choose the mode you want, and "G", "C-1", "C-2" will display in order. Press "Confirm/Start" to confirm the mode.
- (2) Move the slider or press "+" or "-" to set the cook time.
- (3) Press "Confirm/Start" to start cooking.

POWER CHART

C-1	Micro 55%	Grill 45%
C-2	Micro 34%	Grill 66%

6. Defrost by Weight

- (1) Press "Weight Defrost" and then the screen will display "dEF1".
- (2) Move the slider or press "+" or "-" to set the weight. It should be within 100g~2000g
- (3) Press "Confirm/Start" to start defrosting.

7. Defrost by Time

- (1) Press "Time Defrost" once and then the screen will display "dEF2".
- (2) Move the slider or press "+" or "-" to set the time.
- (3) Press "Confirm/Start" to start defrosting.

Note (1): The default power is P30, it can not be changed,

(2) when buzzer sounds, turn the food over. If no operation, the oven will continue working.

8. Speed cooking

- (1) In waiting state, press "Confirm/Start" to cook food with 100% power level for 30 seconds directly.
- (2) In waiting state, press "-" to set the cook for P100 power level with 95 minutes. In waiting state, press "+" to set the cook for P100 power level with 5 seconds.

Note: Each press on the same key can increase 30 seconds during speed cooking and the maximum time value is 95 minutes. Speedy cooking cannot be set in defrost by weight and auto menu.

9. Multi-Stage Cooking

- (1) Press "Weight Defrost" once, and the oven will display "dEF1".
- (2) Move the slider or press "+" or "-" to set the weight.
- (3) Press "Microwave" and then "P100" will display.
- (4) Press "Confirm/Start" to confirm the power level.
- (5) Move the slider or press "+" or "-" to set the time.
- (6) Press "Confirm/Start" to start cooking.

Note:

- (1) At most 2 sections can be set for cooking. In multi-section cooking, if one section is defrosting, then defrosting shall be placed in the first section.
- (2) Kitchen Timer and Auto Menu can not be in multi-section cooking.
- (3) Each one more press on "Confirm/Start" can increase the time by 30 seconds (except weight defrost).

10. Lock Function for Child

You can use this function to prevent children from accidentally turning the oven on. To activate the lock:

In waiting state, press and hold "Stop/Clear" for three seconds. A long beep sounds and the locked icon will display.

To deactivate the lock:

In locked state, press and hold "Stop/Clear" for three seconds. A long beep sounds.

11. Inquire function

- (1) If the clock has been set, the current time will display for three seconds by press "Kitchen Timer/Clock" in the cooking state.

12. Auto Menu

- (1) In waiting state, press "Auto Menu", the screen will display "A1".
- (2) Press "Auto Menu" repeatedly, Move the slider or press "+" or "-" to choose the menu you need. 21 auto menus are available. Press "Confirm/Start" to confirm.
- (3) Move the slider or press "+" or "-" to set the weight.
- (4) Press "Confirm/Start" to start cooking.

Auto menu Chart

Menu	Weight(g)	Display	Power
A1 Frozen pizza	200g	200g	C-2 (34%microwave +66%Grill)
	400g	400g	
A2 MEAT	250g	250g	P80
	350g	350g	
	450g	450g	
A3 FISH	250g	250g	P80
	350g	350g	
	450g	450g	
A4 VEGETABLE	200g	200g	P100
	300g	300g	
	400g	400g	
A5 Potatoes without skin	400g	400g	P100
	800g	800g	
A6 Potatoes with skin	2	2	P100
	4	4	
A7 Fresh Spinach	200g	200g	P100
	400g	400g	
A8 Frozen Green beans	200g	200g	P100
	400g	400g	
A9 Frozen Peas	200g	200g	P100
	400g	400g	
A10 Frozen mix Vegetable	200g	200g	P100
	400g	400g	
A11 Frozen Broccoli	200g	200g	P100
	400g	400g	
A12 Pasta	50g (with cold water450g)	50g	P80
	100g (with cold water800g)	100g	

Menu	Weight(g)	Display	Power
A13 Frozen Lasagna	300g	300g	C-1 (55%microwave +45%Grill)
	600g	600g	
A14 Quinoa	100g	100g	P100/P50
	200g	200g	
A15 Couscous	200g	200g	P100/P50
	300g	300g	
A16 Macaroni	100g	100g	P80
	200g	200g	
A17 Brown Rice	200g	200g	P100/P50
	300g	300g	
A18 Oatmeal	2Serving	57g	P100/P50
	4Serving	114g	
A19 Popcorn	100g	100g	P100
A20 Beverage	1cup(120ml)	1	P100
	2cup(240ml)	2	
	3cup(360ml)	3	
A21 Melt Butter	1stich	230g	P100
	2stich	460g	

TROUBLE SHOOTING

Normal	
Microwave oven interfering TV reception	Radio an TV reception may be interfered when microwave oven operating. It is similar to the interference of small electrical appliances, like mixer, vacuum cleaner, and electric fan. It is normal.
Dim oven light	In low power microwave cooking, oven light may become dim. It is normal.
Steam acumulating on door, hot air out of vents	In cooking, steam may come out of food. Most will get out from vents. But some may accumulate on cool place like oven door. It is normal.
Oven started accidentally with no food in	It is forbidden to run the unit with any food inside. It's very dangerous.

Trouble	Possible cause	Remedy
Oven can not be started	(1) Power cord not plugged in tightly	Unplug. Then plug again after ten seconds.
	(2) Fuse blowing or circuit breaker works	Replace fuse or reset circuit breaker (repared by professional personnel).
	(3) Trouble with outlet	Test outlet with other electrical appliances.
Oven does not heat	(4) Door not closed well	Close door well.



DISPOSAL: Do not dispose this product as unsorted municipal waste. Collection of such waste separately for special treatment is necessary.

The European Directive 2012/19 /UE on WEEE, requires that household electrical appliances must not be disposed of in the normal unsorted municipal waste stream. Appliances must be collected separately in order to optimize the recovery and recycling of the materials they contain, and reduce the impact on human health and the environment. The crossed out "wheeled bin" symbol on the product reminds you of your obligation, that when you disposed of the appliances, it must be separately collected. Consumers should contact their local authority or retailer for information concerning the correct disposal of their old appliance.

ENERGY CONSUMPTION

Product information for power consumption and maximum time to reach applicable low power mode.

Standby mode	0.8 W
The maximum time needed for the microwave oven to automatically reach the applicable low power mode or condition.	20 minutes

WARRANTY CONDITIONS

This appliance is guaranteed for three years from the date of sale against all manufacturing defects, including labour and spare parts. In order to justify the date of purchase, it will be obligatory to present the invoice or purchase receipt. The conditions of this warranty apply only to Spain and Portugal. If you have purchased this product in another country, please consult your distributor for the applicable conditions.

EXCLUSIONS FROM THE WARRANTY

1. Breakages caused by falling glass lids, damage to the pots due to misuse and abuse, accidents or alterations in the products due to overheating, use of cooking sprays, improper cleaning, use of caustic soda, use of unapproved metals or other cleaning products.
2. Aesthetic parts made of metal, silicone, wood, plastic, glass or any damage that does not affect the functionality of the device.
3. Microwaves used in industrial applications or for commercial environments.
4. Remote controls, door seals, damage caused by introducing metal or damage suffered to the mica shield.
5. Damage to enamels, paints, nickel plating, chrome plating, oxidation or other types of aesthetic parts or components that do not affect the internal functioning of the appliance.
6. Damage to wear parts due to use, corrosion or oxidation, whether caused by normal use of the appliance or accelerated deterioration due to unfavourable environmental or climatic circumstances. Not suitable for outdoor use.
7. Faults produced by fortuitous causes or accidents of force majeure, or as a consequence of an abnormal, negligent or inappropriate use of the device.
8. Civil liabilities of any nature.
9. Consequential damage to the appliance as long as this has not been caused by an internal malfunction.
10. Maintenance or conservation of the appliance: periodic reviews, adjustments and greasing.
11. Faults that accessories and complements, adapters, external cables, bags, spare parts of all kinds, lamps, as well as any part considered consumable by the manufacturer, may suffer.
12. Faults caused by improper or illegal installation, inadequate ventilation, lack of grounding in the home, power disturbances, inappropriate modifications or use of non-original spare parts.
13. Appliances with illegible or altered serial number.
14. Defects or breakdowns produced as a consequence of fixes, repairs, modifications, or disassembly of the installation of the device by the user or by a technician not authorized by the manufacturer, or as a result of the manifest non-compliance with the manufacturer's instructions for use and maintenance.
15. During the warranty period it is essential to keep all manuals together with the equipment. If the equipment is sold, donated or given away, the manual and all related documents must be given to the new user. If any of these are lost, their replacement cannot be claimed.
16. Faults that have their origin or are a direct or indirect consequence of: contact with liquids, chemicals and other substances, as well as conditions derived from the climate or the environment: earthquakes, fires, floods, excessive heat or any other external force, such as insects, rodents and other animals that may have access to the interior of the machine or its connection points.
17. Damages derived from terrorism, riot or popular tumult, legal or illegal demonstrations and strikes; facts of actions of the Armed Forces or the State Security Forces in times of peace; armed conflicts and acts of war (declared or not); nuclear reaction or radiation or radioactive contamination; vice or defect of the goods; facts classified by the Government of the Nation as "national catastrophe or calamity".

Design and specifications are subject to change without notice for product improvement. Any changes to the manual will be updated on our website, you can check the latest version.

Lisez attentivement ces instructions avant d'utiliser votre four à micro-ondes et conservez le manuel pour pouvoir vous y référer ultérieurement. Le four à micro-ondes fonctionnera correctement pendant de nombreuses années si les instructions suivantes sont respectées.

ÉVITER UNE EXPOSITION EXCESSIVE À L'ÉNERGIE DES MICRO-ONDES.

N'essayez pas de faire fonctionner le four à micro-ondes avec la porte ouverte, cela pourrait entraîner une exposition nocive aux micro-ondes. Il est très important de ne pas briser ou altérer les verrous de sécurité.

Ne placez pas d'objets entre l'avant du micro-ondes et la porte, et ne laissez pas de saletés ou de résidus de nettoyage s'accumuler sur les surfaces d'étanchéité.

ATTENTION: Si la porte ou le joint de porte est endommagé, le micro-ondes ne doit pas être mis en marche avant d'avoir été réparé par un personnel qualifié.

ANNEXE

Si l'appareil n'est pas maintenu dans un état de propreté adéquat, sa surface peut se dégrader et affecter sa durée de vie, voire entraîner une situation dangereuse.

CARACTÉRISTIQUES TECHNIQUES

Modèle	JOMI28BINT
Tension et fréquence	230 V~ 50 Hz
Puissance d'entrée (micro-ondes)	1450 W
Puissance de sortie (micro-ondes)	900 W
Grill	1000 W

INSTRUCTIONS DE SÉCURITÉ IMPORTANTES

Pour réduire les risques d'incendie, d'électrocution, de blessure ou d'exposition excessive aux ondes micro-ondes, suivez les instructions suivantes :

1. Lisez et respectez les avertissements spécifiques "POUR ÉVITER UNE EXPOSITION POSSIBLE À L'ÉNERGIE EXCESSIVE DES MICRO-ONDES".
2. Cet appareil à micro-ondes peut être utilisé par des enfants âgés de 8 ans et plus, des personnes dont les capacités physiques, sensorielles ou mentales sont réduites ou qui manquent d'expérience et de connaissances, à condition qu'ils aient reçu une surveillance ou des instructions concernant l'utilisation de l'appareil en toute sécurité et qu'ils comprennent les risques encourus. Les enfants ne doivent pas jouer avec l'appareil ni le nettoyer sans surveillance.
3. Tenez l'appareil et son cordon hors de portée des enfants de moins de 8 ans.
4. Si le cordon d'alimentation est endommagé, il doit être remplacé par le fabricant, son agent de service ou des personnes de qualification similaire afin d'éviter tout danger.
5. **AVERTISSEMENT** : Assurez-vous que l'appareil est éteint avant de remplacer l'ampoule afin d'éviter tout risque d'électrocution.
6. **AVERTISSEMENT** : Il est dangereux pour toute personne non qualifiée d'effectuer une opération d'entretien ou de réparation impliquant le retrait du couvercle de protection du four à micro-ondes.
7. **AVERTISSEMENT** : Les liquides ou les aliments ne doivent pas être chauffés dans des récipients hermétiques, car ils risquent d'exploser.

8. Lorsque vous faites chauffer des aliments dans des récipients en papier ou en plastique, ne négligez pas le four à micro-ondes en raison du risque d'incendie.
9. N'utilisez que des ustensiles adaptés aux micro-ondes.
10. En cas de dégagement de fumée, éteignez ou débranchez l'appareil et maintenez la porte fermée pour étouffer les flammes.
11. Le chauffage de boissons par micro-ondes peut entraîner un retard d'ébullition du liquide, il convient donc d'être prudent lors de la manipulation du récipient.
12. Le contenu des bouteilles et des bocaux doit être agité ou remué après le chauffage. Vérifiez la température avant de consommer pour éviter les brûlures.
13. Les œufs entiers ou cuits ne doivent pas être chauffés au micro-ondes car ils risquent d'exploser, même après la fin du chauffage.
14. Maintenez les joints de la porte, la cavité et les parties adjacentes propres.
15. Le micro-ondes doit être nettoyé régulièrement et tous les résidus alimentaires doivent être enlevés.
16. L'accumulation de saletés ou le manque d'entretien de l'appareil peut entraîner une détérioration, raccourcir la durée de vie du four à micro-ondes et provoquer une situation dangereuse.
17. N'utilisez que les thermomètres alimentaires recommandés pour ce four à micro-ondes (pour les appareils dotés d'un système de connexion de thermomètre à sonde).

18. Le four à micro-ondes doit être utilisé avec la porte décorative ouverte (pour les appareils avec une porte décorative).

19. Cet appareil doit être utilisé dans des applications domestiques et similaires, telles que :

- les cuisines dans les salles du personnel, les bureaux et autres environnements de travail ;
- par les clients dans les hôtels, les motels et autres environnements résidentiels.
- maisons rurales
- environnements de chambres d'hôtes

20. L'appareil est conçu pour chauffer des aliments et des boissons. Le séchage des aliments ou l'utilisation de coussins chauffants, de pantoufles, de chiffons mouillés, d'éponges ou d'autres objets similaires peut entraîner des risques de dommages, d'inflammation ou d'incendie.

21. Ne pas utiliser de récipients métalliques pour la cuisson au micro-ondes.

22. Ne pas nettoyer l'appareil à la vapeur.

23. L'appareil ne doit pas être installé derrière une porte décorative afin d'éviter toute surchauffe (ceci ne s'applique pas aux appareils dotés d'une porte décorative).

24. Ce four à micro-ondes est une installation encastrée.

25. L'appareil ne doit pas être placé dans un placard.

26. Veillez à ne pas déloger le plateau tournant lorsque vous retirez des récipients de l'appareil (pour les appareils fixes et encastrables utilisés à une hauteur de 900 mm ou plus au-dessus du sol et dotés d'un plateau tournant amovible. Ne s'applique pas aux appareils dotés d'une porte inférieure horizontale à charnières).

27. La surface de l'armoire de rangement peut devenir chaude.

28. Ne pas utiliser de produits abrasifs ou de grattoirs métalliques pour nettoyer la vitre de la porte, car ils risquent de rayer la surface et de briser la vitre.

29. **AVERTISSEMENT** : L'appareil et ses parties accessibles peuvent devenir très chauds pendant l'utilisation. Veillez à ne pas toucher les éléments chauffants. Les enfants de moins de 8 ans doivent être tenus à l'écart, à moins d'être surveillés en permanence.

30. L'appareil devient chaud pendant et après l'utilisation. Veillez à ne pas toucher les éléments chauffants à l'intérieur.

31. **AVERTISSEMENT** : L'appareil et ses parties accessibles peuvent devenir très chauds pendant l'utilisation. Les enfants doivent être tenus à l'écart de l'appareil.

32. **AVERTISSEMENT** : Lorsque l'appareil est utilisé en mode combiné, les enfants ne peuvent utiliser l'appareil que sous la surveillance d'un adulte en raison de la température élevée.

**VEUILLEZ LIRE ATTENTIVEMENT
CES INSTRUCTIONS ET LES
CONSERVER POUR RÉFÉRENCE
ULTÉRIEURE.**

POUR RÉDUIRE LES RISQUES DE BLESSURES INSTALLATION AVEC MISE À LA TERRE

DANGER

Risque d'électrocution

Ne pas démonter l'appareil. Le contact avec les composants internes peut entraîner des blessures graves, voire mortelles.

AVERTISSEMENT

Risque de choc électrique

Une mauvaise utilisation de la mise à la terre peut entraîner un choc électrique. Ne branchez pas l'appareil avant qu'il ne soit correctement installé et mis à la terre. Cet appareil doit être mis à la terre. En cas de court-circuit, la mise à la terre réduit le risque de choc électrique en fournissant un fil d'évacuation pour le courant. Cet appareil est équipé d'un cordon muni d'un fil de mise à la terre et d'une fiche de mise à la terre. La fiche doit être branchée dans une prise de courant correctement installée et mise à la terre.

Consultez un électricien ou un technicien qualifié si vous n'avez pas bien compris les instructions relatives à la mise à la terre ou si vous avez des doutes quant à la mise à la terre de l'appareil. Si une rallonge est nécessaire, utilisez uniquement une rallonge à 3 fils.

1. Un câble de connexion court est prévu pour éviter les risques d'étranglement ou de trébuchement.
2. En cas d'utilisation d'une rallonge ou d'un cordon d'extension:
 - 1) La puissance électrique du cordon ou de la rallonge doit être au moins égale à celle de l'appareil.
 - 2) Le câble doit être un câble à 3 fils avec un fil de mise à la terre.
 - 3) La longueur du cordon doit être suffisante pour qu'il puisse être placé sur le comptoir ou en hauteur, à un endroit où les enfants ne pourront pas l'atteindre ou l'enrouler par inadvertance.

ENTRETIEN DU FOUR À MICRO-ONDES

N'oubliez pas de débrancher l'appareil du courant électrique avant de son nettoyage.

1. Nettoyez la cavité du four à micro-ondes après de l'utiliser avec un chiffon un peu humide.
2. Nettoyez les accessoires avec de l'eau et savon.
3. L'encadrement de la porte doit être nettoyé attentivement avec un chiffon humide.
4. N'utilisez pas un produit de nettoyage abrasif ou des matériels métalliques aiguisés pour nettoyer la vitre de la porte du four à micro-ondes, puisque ils peuvent rayer la superficie et cacher le cristal.
5. **CONSEIL** : Pour faciliter le nettoyage des parois de la cavité en cas d'éclaboussures d'aliments, remplissez un bol avec un demi-citron et 300 ml d'eau et faites-le chauffer au micro-ondes pendant 10 minutes. Essayez ensuite le four avec un chiffon doux et sec.

DES UTENSILES DANGEREUX

Il est dangereux pour toute personne non qualifiée, réaliser toute opération d'entretien impliquant la retirée de la couverture laquelle empêche l'exposition à l'énergie du four à micro-ondes.

Lisez les directives "des matériels qu'on peut utiliser et qu'on doit éviter dans le four à micro-ondes". Si vous avez quelque doute vérifiez l'élément selon le procédé suivant:

1. Rempliez un récipient sûr pour le four à micro-ondes qui contient un verre d'eau (250ml) avec l'élément.
2. Cuisinez-le pendant une minute.
3. Touchez attentivement l'élément, si l'élément est chauffé en entier, ne le utilisez pas dans le four à micro-ondes.
4. Ne dépassez pas plus d'une minute le temps de préparation.

MATÉRIAUX QU'ON PEUT UTILISER:

Matériaux	Observation
Plat à brunir	Suivez les instructions du fabricant. Le fond du plateau de cuisson doit se trouver à au moins 5 mm au-dessus du plateau tournant. Une utilisation incorrecte peut entraîner la rupture du plateau tournant.
Vaisselle	N'utilisez que des produits compatibles avec les micro-ondes. Suivez les instructions du fabricant. Ne pas utiliser de vaisselle fissurée ou cassée.
Pot en verre	Retirez toujours le couvercle. Utilisez le four à micro-ondes seulement pour chauffer des aliments que soient tièdes. La plus partie des pots en verre ne sont pas résistants à la chaleur te peuvent se casser.
Verrerie	Utilisez seulement des objets en verre résistants à la chaleur. Vérifiez que ne contiens pas des décorations métalliques. N'utilisez pas des plates cassés ou lézardés.
Sacs pour cuisiner	Suivez les directives du fabricant. N'utilisez pas des fermetures métalliques. Faites des petits orifices pour faire sortir le vapeur.
Assiettes et gobelets en papier	N'utilisez le four à micro-ondes que pour des cuissons ou des réchauffements de courte durée. Ne laissez pas le micro-ondes sans surveillance pendant la cuisson.
Serviettes papier	On peut utiliser des serviettes papier pour réchauffer et pour absorber des grasses. Cuisinez pendant une période courte du temps et toujours avec de la supervision.
Papier cuisson	A utiliser comme couvercle pour éviter les éclaboussures ou comme enveloppe pour la cuisson à la vapeur.
Plastique	N'utilisez que des matières plastiques adaptées aux micro-ondes et étiquetées en conséquence. Suivez les instructions du fabricant. Certains plastiques peuvent se ramollir lorsque les aliments se réchauffent pendant la cuisson. Les récipients en plastique fermés doivent être percés pour permettre à la vapeur de s'échapper.
Film plastique	Vous pouvez l'utiliser pour couvrir les aliments pendant la cuisson afin de conserver l'humidité. Le film ne doit pas toucher les aliments.
Thermomètre	N'utilisez que des thermomètres adaptés aux micro-ondes (thermomètres à viande et à cuisson).
Papier ciré	Utiliser comme couvercle pour éviter les éclaboussures et conserver l'humidité.

MATÉRIAUX À ÉVITER DANS LE FOUR À MICRO-ONDES

Matériaux	Observation
Plateaux en aluminium	Ils peuvent provoquer des étincelles. Transférer les aliments dans un récipient adapté aux micro-ondes.
Emballages en carton avec fermetures métalliques	Ils peuvent provoquer des étincelles. Transférer les aliments dans un récipient adapté aux micro-ondes.
Ustensiles en métal ou à finition métallique	Le métal protège les aliments de l'énergie des micro-ondes. Les pièces métalliques peuvent provoquer des arcs électriques.
Fils métalliques	Ils peuvent provoquer des étincelles et même un incendie à l'intérieur du four à micro-ondes.
Sacs en papier	Ils peuvent provoquer un incendie.
Mousse plastique	La mousse plastique peut fondre et devenir un contaminant lorsqu'elle est exposée à des températures élevées.
Bois	Le bois se dessèche lorsqu'il est chauffé au micro-ondes et peut brûler ou se fissurer.

NOMS DES PIÈCES ET ACCESSOIRES DU MICRO-ONDES

Retirez le micro-ondes et tous les matériaux de l'emballage et de la cavité de l'appareil. Votre four à micro-ondes comprend les accessoires suivants :

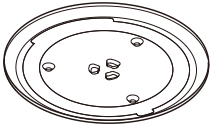

Plateau tournant

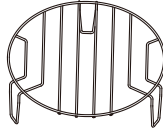

Grille (ne peut être utilisée en mode micro-ondes et doit être placée sur le plateau tournant)



Manuel d'instruction

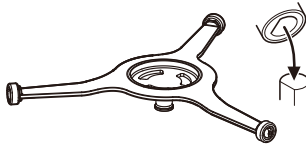

Anneau du plateau tournant

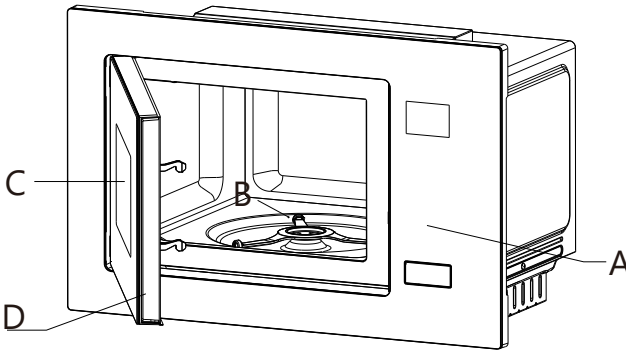

A) Panneau de commande
B) Arbre du plateau tournant

C) Fenêtre d'observation
D) Porte

NOMS DES PIÈCES ET DES ACCESSOIRES POUR MICRO-ONDES

ACCESSOIRES

Nettoyez la cavité et suivez le schéma pour installer le plateau tournant. En cas d'installation d'un nouveau produit, assurez-vous que tous les emballages et les sangles de transport ont été retirés. Avant d'utiliser l'appareil pour la première fois, vous devez installer le plateau tournant et nettoyer soigneusement la cavité et tous les accessoires.

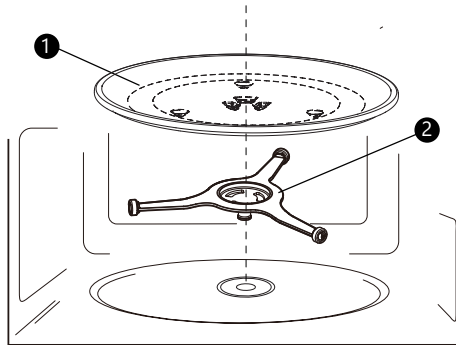

- 1) Plateau tournant
- 2) Anneau pivotant

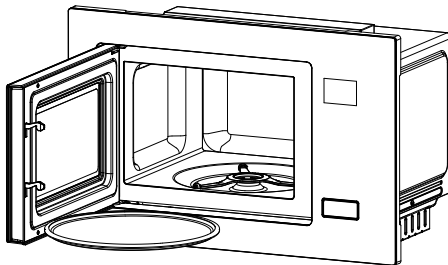

Note:

1. N'utilisez jamais l'appareil sans plateau tournant. Veillez à ce qu'il soit correctement positionné. Il peut tourner vers la gauche ou vers la droite.
2. Ne placez jamais le plateau en verre à l'envers. Le plateau en verre ne doit jamais être bloqué.
3. Le plateau en verre et l'anneau rotatif doivent toujours être utilisés pendant la cuisson.
4. Tous les aliments et le récipient doivent toujours être placés sur le plateau en verre pour la cuisson.
5. Ne bloquez jamais le mouvement du plateau tournant.
6. Si le plateau en verre ou le plateau tournant se fissure ou se casse, contactez le service après-vente le plus proche.

Installation et connexion

- 1) Cet appareil est conçu pour un usage domestique uniquement.
- 2) Ce micro-ondes est conçu pour être encastré, et non pour être utilisé sur un plan de travail ou dans un placard.
- 3) Respectez les instructions d'installation spéciales.
- 4) L'appareil peut être installé dans une niche de 60 cm de large.
- 5) L'appareil est équipé d'un câble de raccordement qui doit être branché sur une prise de courant reliée à la terre.
- 6) La tension de la prise doit correspondre à la tension indiquée sur la plaque signalétique du micro-ondes.
- 7) La fiche et le câble de raccordement doivent être remplacés par un électricien qualifié. Si le câble de connexion n'est pas assez long, un dispositif de déconnexion doit être présent du côté de l'installation, avec un espace de contact d'au moins 3 mm.
- 8) N'utilisez pas d'adaptateurs, de voleurs ou de rallonges. Leur surcharge peut provoquer un incendie.

**Les surfaces accessibles
peuvent être chaudes pendant
le fonctionnement**



Instructions d'installation

Lire attentivement le manuel avant l'installation.

A noter

Raccordement électrique

Le four est équipé d'une fiche et doit être branché sur une prise de courant reliée à la terre. La prise de courant doit être installée et le cordon d'alimentation doit être remplacé par un technicien qualifié conformément à la réglementation en vigueur. Si le câble de raccordement n'est pas accessible, il faut ajouter un sectionneur omnipolaire du côté de l'installation avec une séparation des contacts d'au moins 3 mm.

Le micro-ondes encastré ne doit pas avoir de mur devant lui. La hauteur minimale d'installation est de 85 cm. Ne pas couvrir les fentes d'aération et les trous d'aspiration.

Remarque: Ne pas casser ou plier le câble d'alimentation.

 Vis

 Plaque de montage

 Manuel d'installation

 Couvercle de la vis

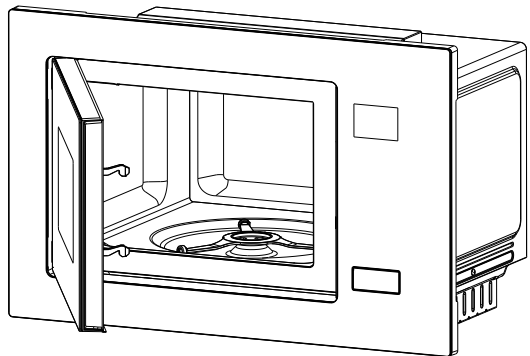

A. Appareil encastré

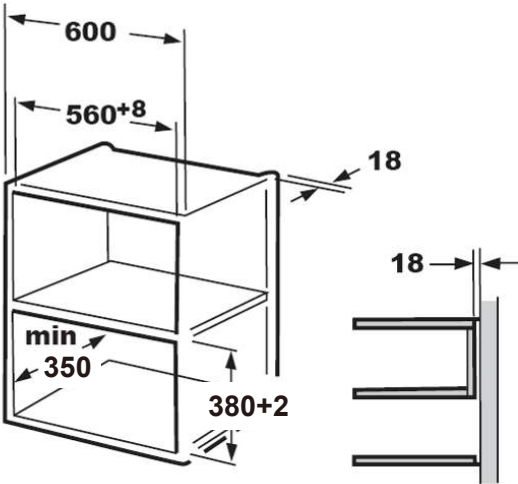
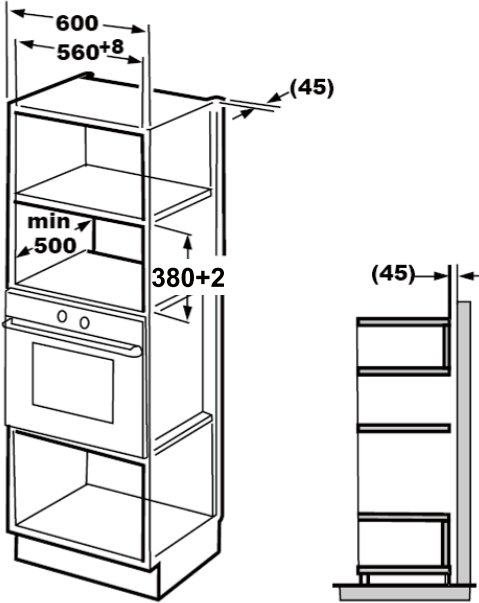

Installer le micro-ondes

4. Installez le micro-ondes dans le meuble.
 - Veillez à ce que l'arrière de l'appareil soit bloqué par le support.
 - Ne pliez pas le câble d'alimentation.

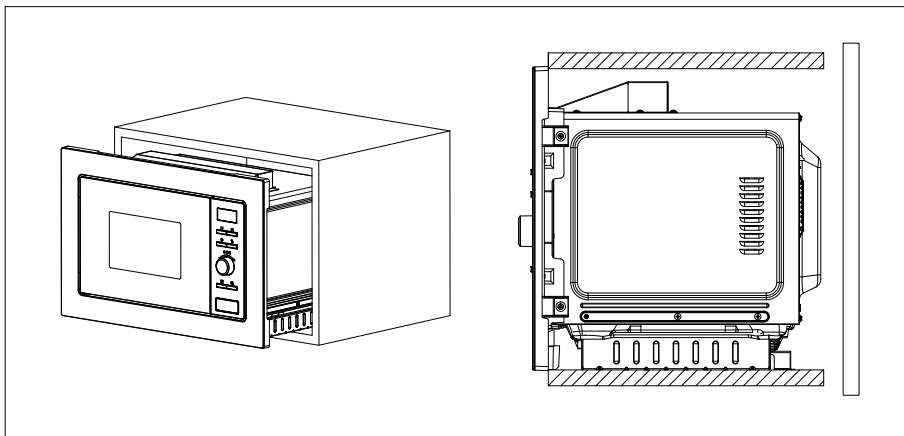

5. Ouvrez la porte, fixez le micro-ondes à l'armoire avec la vis dans le trou d'installation. Couvrez ensuite la vis avec le couvercle en plastique.

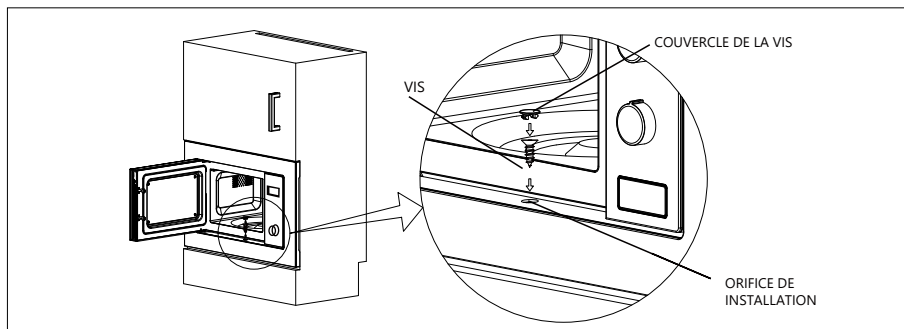

PANNEAU DE CONTRÔLE

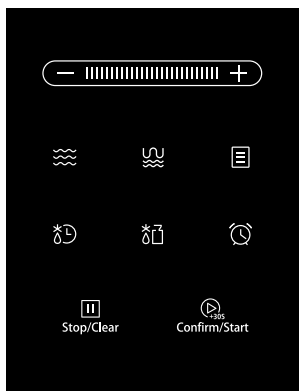

Micro-ondes



Minuterie / Horloge



Gril/Combi.



Durée / Décongélation



Auto Menu



Poids / Décongélation

FONCTIONNEMENT

1) Réglage de l'horloge

- (1) Appuyez deux fois sur "Minuterie / Horloge" et "0:00" s'affiche.
- (2) Déplacez le curseur ou appuyez sur "+" ou "-" pour régler l'heure, entre 0 et 23.
- (3) Appuyez sur "Minuterie / Horloge" pour confirmer.
- (4) Déplacez le curseur ou appuyez sur "+" ou "-" pour régler les minutes, entre 0 et 59.
- (5) Appuyez sur "Minuterie / Horloge" pour confirmer.

Remarque:

- (1) Pendant le réglage de l'horloge, si vous n'appuyez pas sur "Minuterie / Horloge" ou si vous n'effectuez aucune opération dans la minute qui suit, le four à micro-ondes revient au réglage précédent.

2. Minuterie

- (1) Appuyez une fois sur "Minuterie / Horloge" et "00:00" s'affiche.
- (2) Déplacez le curseur ou appuyez sur "+" ou "-" pour régler l'heure, entre 0:05 et 95:00.
- (3) Appuyez sur "Confirm/Start" pour confirmer.

3. Fours à micro-ondes

Niveau de puissance	100%	80%	50%	30%	10%
Display	P100	P80	P50	P30	P10

- (1) En mode veille, appuyez sur "Micro-ondes" et "P100" s'affiche.
- (2) Appuyez plusieurs fois sur "Micro-ondes", déplacez le curseur ou appuyez sur "+" ou "-" pour régler le niveau de puissance parmi les 5 niveaux disponibles.
- (3) Appuyez sur "Confirm/Start" pour confirmer le niveau de puissance.
- (4) Déplacez le curseur ou appuyez sur "+" ou "-" pour régler le temps de cuisson.
- (5) Appuyez sur "Confirm/Start" pour démarrer la cuisson.

4. Gril

- (1) Appuyez une fois sur "Gril/Combi." et "G" s'affiche.
- (2) Appuyez sur "Confirm/Start" pour confirmer.
- (3) Déplacez le curseur ou appuyez sur "+" ou "-" pour régler le temps de cuisson.
- (4) Appuyez sur "Confirm/Start" pour démarrer la cuisson.

Remarque : Lorsque la moitié du temps s'est écoulée, un signal sonore retentit pour vous rappeler de retourner les aliments. Si aucune mesure n'est prise, le four à micro-ondes continue de fonctionner.

5. Combinaison

- (1) Appuyez plusieurs fois sur "Gril/Combi." pour choisir le mode que vous souhaitez, et "G", "C-1", "C-2" s'affichent dans l'ordre. Appuyez sur "Confirm/Start" pour confirmer le mode.
- (2) Déplacez le curseur ou appuyez sur "+" ou "-" pour régler le temps de cuisson.
- (3) Appuyez sur "Confirm/Start" pour démarrer la cuisson.

TABLEAU DE PUISSANCE

C-1	Micro 55%	Gril 45%
C-2	Micro 34%	Gril 66%

6. Décongélation par poids

- (1) Appuyez sur "Poids / Décongélation" et l'écran affiche "dEF1".
- (2) Déplacez le curseur et appuyez sur "+" ou "-" pour régler le poids, dans une fourchette de 100g~2000g.
- (3) Appuyez sur "Confirm/Start" pour lancer la décongélation.

7. Décongélation en fonction du temps

- (1) Appuyez sur "Durée / Décongélation" et l'écran affiche "dEF2".
- (2) Déplacez le curseur et appuyez sur "+" ou "-" pour régler la durée.
- (3) Appuyez sur "Confirm/Start" pour lancer la décongélation.

Note (1): La puissance par défaut est P30 et ne peut pas être modifiée,
(2) Lorsque l'avertisseur sonore retentit, retournez les aliments. Si aucune mesure n'est prise, le four à micro-ondes continue de fonctionner.

8. Cuisson rapide

- (1) En mode veille, appuyez sur "Confirm/Start" pour cuire à 100 % pendant 30 secondes.
- (2) En mode veille, appuyez sur "-" pour régler la cuisson au niveau P100 pendant 95 minutes.
- (3) En mode veille, appuyez sur "+" pour régler la cuisson au niveau P100 pendant 5 secondes.

Remarque: Chaque pression sur la même touche peut augmenter le temps de cuisson de 30 secondes. Le temps de cuisson maximum est de 95 minutes. Le mode de cuisson rapide ne peut pas être réglé en mode de décongélation par poids et dans le menu automatique.

9. Cuisson en plusieurs étapes

- (1) Appuyez une fois sur "Poids/Décongélation", le four à micro-ondes affiche "dEF1".
- (2) Déplacez le curseur et appuyez sur "+" ou "-" pour régler le poids.
- (3) Appuyez sur "Micro-ondes" et "P100" s'affiche.
- (4) Appuyez sur "Confirm/Start" pour confirmer le niveau de puissance.
- (5) Déplacez le curseur et appuyez sur "+" ou "-" pour régler le temps.
- (6) Appuyez sur "Confirm/Start" pour démarrer la cuisson.

Remarque:

- (1) Il est possible de régler un maximum de deux étapes. Si l'une des étapes est la décongélation, elle doit être réglée sur la première étape.
- (2) La minuterie et le menu automatique ne peuvent pas être utilisés pour la cuisson en plusieurs étapes.
- (3) Chaque pression sur "Confirm/Start" augmente la durée de 30 secondes (sauf Poids/Décongélation).

10. Verrouillage des enfants

Cette fonction permet d'empêcher les enfants d'allumer accidentellement le four. Pour activer le verrouillage :

En mode veille, appuyez sur la touche "Stop/Clear" pendant 3 secondes. Un long bip retentit et l'icône de verrouillage s'affiche.

Pour désactiver le verrouillage :

En mode veille, appuyez sur "Stop/Clear" pendant 3 secondes. Un long bip retentit.

11. Fonction d'interrogation

(1) Si l'horloge a été réglée, l'heure actuelle s'affiche pendant 3 secondes si l'on appuie sur "Minuterie / Horloge" en cours de cuisson.

12. Menu Auto

- 1) En mode veille, appuyez sur "Auto Menu", l'écran affiche "A1".
- 2) Appuyez plusieurs fois sur "Auto Menu". Déplacez le curseur ou appuyez sur "+" ou "-" pour choisir le menu dont vous avez besoin parmi les 21 menus disponibles. Appuyez sur "Confirm/Start" pour confirmer.
- 3) Déplacez le curseur ou appuyez sur "+" ou "-" pour régler le poids.
- 4) Appuyez sur "Confirm/Start" pour démarrer la cuisson.

Tableau du menu automatique

Menu	Poids (g)	Display	Puissance
A1 Pizza surgelée	200g	200g	C-2 (34% micro-ondes +66%Grill)
	400g	400g	
A2 VIANDE	250g	250g	P80
	350g	350g	
	450g	450g	
A3 POISSON	250g	250g	P80
	350g	350g	
	450g	450g	
A4 LÉGUMES	200g	200g	P100
	300g	300g	
	400g	400g	
A5 Pommes de terre épluchées	400g	400g	P100
	800g	800g	
A6 Pommes de terre avec la peau	2	2	P100
	4	4	
A7 Epinards frais	200g	200g	P100
	400g	400g	
A8 Haricots surgelés	200g	200g	P100
	400g	400g	
A9 Pois surgelés	200g	200g	P100
	400g	400g	
A10 Mélange de lé- gumes surgelés	200g	200g	P100
	400g	400g	
A11 Brocoli surgelé	200g	200g	P100
	400g	400g	
A12 Pasta	50g (avec de l'eau froide 450g)	50g	P80
	100g (avec de l'eau froide 800g)	100g	

Menu	Poids (g)	Display	Puissance
A13 Lasagne surgelée	300g	300g	C-1 (55% micro-ondes +45% Gril)
	600g	600g	
A14 Quinoa	100g	100g	P100/P50
	200g	200g	
A15 Couscous	200g	200g	P100/P50
	300g	300g	
A16 Macaronis	100g	100g	P80
	200g	200g	
A17 Riz brun	200g	200g	P100/P50
	300g	300g	
A18 Avoine	2 portions	57g	P100/P50
	4 portions	114g	
A19 Maïs soufflé	100g	100g	P100
A20 Boissons	1 tasse (120 ml)	1	P100
	2 tasses (240 ml)	2	
	3 tasses (360 ml)	3	
A21 Fondre du beurre	1 bâton	230g	P100
	2 bâtons	460g	

RÉSOLUTION DES PROBLÈMES

Situations quotidiens	
Des interférences entre le four à micro-ondes et la télé	La radio et la TV peuvent être interférées quand le four à micro-ondes soit en fonctionnement. Cette situation est similaire a les interférences des autres appareils comme le fouet ou l'aspirateur.
Lumière du four à micro atténuée	En cuisinant en basse puissance, la lumière peut commencer à s'atténuer.
De vapeur accumulé dans la porte	Pendant la cuisson peut apparaitre de vapeur et il peut s'accumuler dans les lieux froids comme dans la porte.
Four à micro-ondes vide et en marche	Il est interdit mettre en service le four à micro-ondes sans de repas au l'intérieur. C'est très dangereux

Problème	Possible origine	Solution
Le four à micro-ondes ne se mettre pas en service	(1) Le câble n'est pas bien branché	Débranchez-le, attendez 10 secondes et branchez-le une autre fois.
	(2) Fusible sauté ou o casement du circuit électrique	Remplacez le fusible ou contactez avec un professionnel qualifié pour réparer le circuit électrique.
	(3) Des problèmes avec la prise.	Vérifier la prise avec d'autres équipements électriques.
Le four à micro-ondes ne chauffe pas	(4) La porte n'est pas bien fermée	Fermez bien la porte.

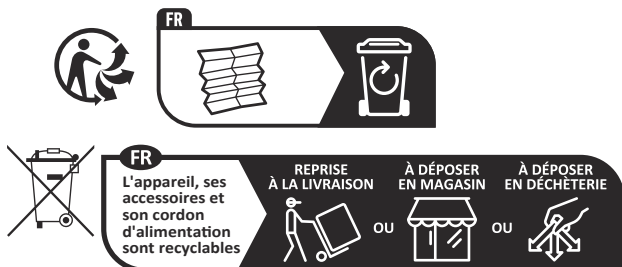

Points de collecte sur www.quefairedemesdechets.fr
Privilégiez la réparation ou le don de votre appareil !



ÉLIMINATION: Ne jetez pas ce produit avec les déchets municipaux non triés. Ces déchets doivent être collectés séparément pour un traitement spécial.

Conformément à la directive européenne 2012/19 / UE relative aux déchets d'équipements électriques et électroniques (DEEE), les appareils électro-ménagers ne peuvent pas être jetés dans les conteneurs municipaux habituels; Ils doivent être collectés de manière sélective pour optimiser la récupération et le recyclage des composants et des matériaux qui les composent et réduire leur impact sur la santé humaine et l'environnement.

Le symbole de la poubelle barrée est inscrit sur tous les produits pour rappeler aux consommateurs l'obligation de les séparer pour une collecte séparée. Le consommateur doit contacter les autorités locales ou le vendeur pour se renseigner sur l'élimination correcte de son appareil.

CONSOMMATION D'ÉNERGIE

Informations sur le produit concernant la consommation d'énergie et le temps maximum pour atteindre le mode basse consommation applicable.

Mode veille	0.8 W
Le temps maximum nécessaire pour que le four à micro-ondes atteigne automatiquement le mode ou la condition de faible puissance applicable.	20 minutes

CONDITIONS DE LA GARANTIE

Cet appareil est garanti pendant trois ans à compter de la date de vente contre tout défaut de fabrication, y compris la main-d'œuvre et les pièces de rechange. Afin de justifier la date d'achat, il sera obligatoire de présenter la facture ou le ticket de caisse. Les conditions de cette garantie s'appliquent uniquement à l'Espagne et au Portugal. Si vous avez acheté ce produit dans un autre pays, veuillez consulter votre distributeur pour connaître les conditions applicables.

EXCLUSIONS DE LA GARANTIE

1. Les bris causés par la chute des couvercles en verre, les dommages aux pots dus à une mauvaise utilisation et à un abus, des accidents ou des altérations des produits dus à une surchauffe, l'utilisation de sprays de cuisson, un nettoyage inapproprié, l'utilisation de soude caustique, l'utilisation de métaux non approuvés ou autres produits de nettoyage.
2. Les pièces esthétiques en métal, silicone, bois, plastique, verre ou tout dommage qui n'affecte pas la fonctionnalité de l'appareil.
3. Micro-ondes utilisés dans des applications industrielles ou pour des environnements commerciaux.
4. Télécommandes, joints de porte, dommages causés par l'introduction de métaux ou des dommages subis à la plaque mica.
5. Dommages aux émaux, peintures, nickelage, chromage, oxydation ou autres types de pièces ou composants esthétiques qui n'affectent pas le fonctionnement interne de l'appareil.
6. Dommages aux pièces d'usure dus à l'utilisation, à la corrosion ou à l'oxydation, qu'ils soient causés par une utilisation normale de l'appareil ou par une détérioration accélérée due à des conditions environnementales ou climatiques défavorables. Ne convient pas pour une utilisation en extérieur.
7. Les défauts résultant de causes fortuites ou d'accidents de force majeure, ou résultant d'une utilisation anormale, négligente ou inappropriée de l'appareil.
8. Responsabilité civile de toute nature.
9. Dommages consécutifs à l'appareil tant que cela n'a pas été causé par un dysfonctionnement interne.
10. Entretien ou conservation de l'appareil: révisions, réglages et graissage périodiques.
11. Les défauts que peuvent subir les accessoires et compléments, adaptateurs, câbles externes, sacs, pièces détachées de toutes sortes, lampes, ainsi que toute pièce considérée comme consommable par le fabricant.
12. Les pannes causées par une installation incorrecte ou illégale, une ventilation inadéquate, un manque de mise à la terre dans la maison, des perturbations électriques, des modifications inappropriées ou l'utilisation de pièces de rechange non originales.
13. Appareils dont le numéro de série est illisible ou modifié.
14. Défauts ou pannes produits à la suite de réparations, de modifications ou de démontage de l'installation de l'appareil par l'utilisateur ou par un technicien non autorisé par le fabricant, ou à la suite du non-respect manifeste des instructions d'utilisation et d'entretien du fabricant.
15. Pendant la période de garantie, il est essentiel de conserver tous les manuels avec l'équipement. Si l'équipement est vendu ou donné, le manuel et tous les documents connexes doivent être remis au nouvel utilisateur. Si l'un de ceux-ci est perdu, son remplacement ne pourra être réclamé.
16. Défauts qui ont leur origine ou sont une conséquence directe ou indirecte de: contact avec des liquides, des produits chimiques et d'autres substances, ainsi que des conditions dérivées du climat ou de l'environnement: tremblements de terre, incendies, inondations, chaleur excessive ou toute autre force extérieure, comme les insectes, les rongeurs et autres animaux qui peuvent avoir accès à l'intérieur de la machine ou à ses points de connexion
17. Les dommages résultant du terrorisme, des émeutes ou du tumulte populaire, des manifestations et grèves légales ou illégales; les faits relatifs aux actions des forces armées ou des forces de sécurité de l'État en temps de paix; conflits armés et actes de guerre (déclarés ou non); réaction nucléaire ou rayonnement ou contamination radioactive; vice ou défaut de la marchandise; faits qualifiés par le Gouvernement de la Nation de "catastrophe ou calamité nationale".

La conception et les spécifications peuvent être modifiées sans préavis pour améliorer le produit. Toute modification du manuel sera mise à jour sur notre site web, vous pouvez vérifier la dernière version.

Leia atentamente estas instruções antes de utilizar o seu microondas, e guarde o manual para referência futura. O micro-ondas funcionará correctamente durante muitos anos se as instruções seguintes forem seguidas.

EVITE A EXPOSIÇÃO EXCESSIVA À ENERGIA DE MICROONDAS

Não tente operar o microondas com a porta aberta, isto pode resultar em exposição nociva a microondas. É muito importante não quebrar ou mexer nas fechaduras de segurança.

Não colocar quaisquer objectos entre a frente do microondas e a porta, nem permitir que se acumule sujidade ou resíduos de limpeza nas superfícies de vedação.

CUIDADO: Se a porta ou o fecho da porta estiver danificado, o micro-ondas não deve ser ligado até que tenha sido reparado por pessoal qualificado.

APÊNDICE

Se o aparelho não for mantido num estado de limpeza adequado, a sua superfície pode degradar-se e afectar a vida útil e até conduzir a uma situação perigosa.

ESPECIFICAÇÕES

Modelo	JOMI28BINT
Tensão e frequência	230 V~ 50 Hz
Potência de entrada (Microondas)	1450 W
Potência de saída (Microondas)	900 W
Grill	1000 W

INSTRUÇÕES IMPORTANTES DE SEGURANÇA

Para reduzir o risco de incêndio, descarga elétrica, danos às pessoas ou exposição excessiva às ondas micro-ondas, siga as seguintes instruções:

1. Ler e seguir os avisos específicos "PARA EVITAR A POSSÍVEL EXPOSIÇÃO A ENERGIA DE MICROONDAS EXCESSIVA".
2. Este forno microondas pode ser utilizado por crianças a partir dos 8 anos de idade, pessoas com capacidades motoras, sensoriais ou mentais reduzidas ou com falta de experiência e conhecimentos, se lhes tiver sido dada supervisão ou instruções relativas à utilização do aparelho de uma forma segura e compreender os perigos envolvidos. As crianças não devem brincar com o aparelho e não o devem limpar sem supervisão.
3. Manter o aparelho e o seu cordão fora do alcance de crianças com menos de 8 anos de idade.
4. Se o cabo de alimentação for danificado, deve ser substituído pelo fabricante, pelo seu agente de serviço ou por pessoas com qualificações semelhantes, a fim de evitar um perigo.
5. **AVISO:** Certificar-se de que o aparelho está desligado antes de mudar a lâmpada para evitar choques eléctricos.
6. **AVISO:** É perigoso para qualquer pessoa não qualificada realizar qualquer operação de serviço ou reparação que envolva a remoção da cobertura protectora do microondas.
7. **AVISO:** Líquidos ou alimentos não devem ser aquecidos em recipientes selados, pois podem explodir.

8. Ao aquecer alimentos em recipientes de papel ou plástico, não negligenciar o microondas por causa da possibilidade de incêndio.
9. Utilizar apenas utensílios seguros para o microondas.
10. Se for emitido fumo, desligar ou desligar o aparelho e manter a porta fechada para asfixiar as chamas.
11. O aquecimento por microondas de bebidas pode resultar em atraso da ebulição do líquido, pelo que se deve ter cuidado ao manusear o recipiente.
12. O conteúdo das garrafas e frascos deve ser abanado ou mexido após o aquecimento. Verificar a temperatura antes do consumo para evitar queimaduras.
13. Não aquecer ovos inteiros ou cozidos no microondas, pois podem explodir, mesmo depois de terem sido completamente aquecidos.
14. Manter limpos os vedantes das portas, cavidades e partes adjacentes.
15. O micro-ondas deve ser limpo regularmente e todos os resíduos alimentares devem ser removidos.
16. A acumulação de sujidade ou a falta de manutenção do aparelho pode levar à deterioração do aparelho, encurtando a vida do micro-ondas e causando uma situação perigosa.
17. Utilizar apenas termómetros alimentares recomendados para este forno de microondas (para aparelhos que incorporem um sistema de ligação de termómetros de sonda).

18. O forno de microondas deve ser utilizado com a porta decorativa aberta (para aparelhos com porta decorativa).

19. Este aparelho deve ser utilizado em aplicações domésticas e similares, como por exemplo:

- cozinhas em salas de pessoal, escritórios e outros ambientes de trabalho;

- por clientes em hotéis, motéis e outros ambientes residenciais.

- casas rurais

- ambientes tipo bed and breakfast

20. O aparelho é concebido para aquecer alimentos e bebidas. Secar alimentos ou aquecer almofadas, chinelos, panos molhados, esponjas ou similares pode causar risco de danos, ignição ou fogo.

21. Não utilizar recipientes metálicos para cozinhar no aparelho.

22. Não limpar o aparelho por limpeza a vapor.

23. O aparelho não deve ser instalado atrás de uma porta decorativa para evitar o sobreaquecimento (isto não se aplica aos aparelhos com porta decorativa).

24. Este forno microondas é uma instalação integrada.

25. O aparelho não deve ser colocado dentro de um armário.

26. Deve ter-se o cuidado de não deslocar a mesa giratória ao retirar recipientes do aparelho. (Para aparelhos fixos e embutidos que são utilizados a uma altura de 900 mm ou mais acima do chão e têm mesas giratórias amovíveis. Não aplicável para aparelhos com porta inferior horizontal articulada).

27. A superfície do armário de armazenamento pode ficar quente.

28. Não utilizar produtos de limpeza abrasivos ou raspadores de metal para limpar o vidro da porta, pois podem riscar a superfície e causar a quebra do vidro.

29. **AVISO:** O aparelho e as suas partes acessíveis podem ficar muito quentes durante a sua utilização. Deve-se ter o cuidado de não tocar nos elementos de aquecimento. As crianças com menos de 8 anos de idade devem ser mantidas afastadas, a menos que sejam continuamente supervisionadas.

30. O aparelho torna-se quente durante e após a sua utilização. Deve ter-se o cuidado de não tocar nos elementos de aquecimento no interior.

31. **AVISO:** O aparelho e as suas partes acessíveis podem ficar muito quentes durante a utilização. As crianças devem ser mantidas afastadas do aparelho.

32. **AVISO:** O aparelho e as suas partes acessíveis podem ficar muito quentes durante a utilização. As crianças devem ser mantidas afastadas do aparelho.

**LEIA ATENTAMENTE ESTAS
INSTRUÇÕES E GUARDE-AS
PARA REFERÊNCIA FUTURA.**

PARA REDUZIR O RISCO DE LESÕES INSTALAÇÃO COM LIGAÇÃO À TERRA PERIGO

Risco de choque eléctrico

Não desmontar o aparelho. Tocar em componentes internos pode causar ferimentos graves ou morte.

ADVERTÊNCIA

Risco de choque eléctrico

A utilização inadequada da ligação à terra pode resultar em choque eléctrico. Não ligar a energia até que o aparelho esteja devidamente instalado e ligado à terra. Este aparelho deve ser ligado à terra. Em caso de curto-circuito, a ligação à terra reduz o risco de choque eléctrico ao fornecer um fio de fuga para a corrente. Este aparelho está equipado com um cabo com um fio de ligação à terra e uma ficha de ligação à terra. A ficha tem de ser ligada a uma tomada devidamente instalada e ligada à terra.

Verifique com um electricista ou um técnico qualificado se as instruções de ligação à terra não são completamente compreendidas, ou se tem dúvidas sobre se o aparelho está devidamente ligado à terra. Se for necessária uma extensão, utilizar apenas uma extensão de 3 fios.

1. É fornecido um cabo de ligação curto para evitar estrangulamento ou tropeçar.
2. No caso de ser utilizada um cabo de extensão:
 - 1) A potência eléctrica do cabo ou extensão deve ser pelo menos igual à potência eléctrica do aparelho.
 - 2) O cabo deve ser um cabo de 3 fios com um fio de ligação à terra.
 - 3) O comprimento do cabo deve ser suficientemente longo para caber na bancada ou num local alto onde não possa ser alcançado por crianças ou enrolado inadvertidamente.

LIMPEZA DO MICROONDAS

Certifique-se de desligar o aparelho da rede antes de o limpar.

- 1) Limpar a cavidade após utilização com um pano ligeiramente humedecido.
- 2) Limpar os acessórios com água e sabão.
- 3) A moldura da porta e as partes próximas devem ser cuidadosamente limpas com um pano húmido quando estiverem sujas.
- 4) Não utilizar produtos de limpeza abrasivos ou materiais metálicos afiados para limpar o vidro da porta de microondas, pois podem riscar a superfície e causar a quebra do vidro.
- 5) **DICA:** Para facilitar a limpeza das paredes da cavidade em caso de salpicos de comida, encha uma tigela com meio limão e 300 ml de água e aqueça-a no microondas durante 10 minutos. Depois, limpar o forno com um pano macio e seco.

UTENSÍLIOS PERIGOSOS

É perigoso para qualquer pessoa que não seja uma pessoa qualificada realizar qualquer operação de manutenção ou reparação que envolva a remoção da cobertura que impeça a exposição à energia de microondas.

Leia as instruções em "Materiais a utilizar e evitar no microondas". Existem certos utensílios não metálicos que não são seguros no microondas.

Em caso de dúvida, pode verificar o utensílio em questão utilizando o seguinte procedimento:

- 1) Encher um recipiente seguro para microondas contendo um copo de água (250ml) com o utensílio em questão.
- 2) Colocar o microondas na potência máxima durante um minuto.
- 3) Tocar cuidadosamente no utensílio. Se estiver quente até ao fim, não o utilize para cozinhar no microondas.
- 4) Não exceder o tempo de cozedura em mais de um minuto.

MATERIAIS QUE PODE UTILIZAR NO MICROONDAS

Materiais	Observação
Prato de forno	Seguir as instruções do fabricante. O fundo do prato de forno deve estar pelo menos 5 mm acima da mesa giratória. Uma utilização incorrecta pode causar a quebra da mesa giratória.
Louça	Utilizar apenas o microondas seguro. Seguir as instruções do fabricante. Não utilizar pratos rachados ou partidos.
Frascos de vidro	Retire sempre a tampa. Use somente o forno micro-ondas para aquecer alimentos até ficarem mornos. A maioria dos frascos de vidro não são resistentes ao calor e podem se quebrar.
Artigos de vidro	Use somente artigos de vidro resistentes ao calor. Assegure-se de que não contém adornos metálicos. Não utilize pratos quebrados ou rachados.
Sacos para cozinhar	Seguir as instruções do fabricante. Não utilizar fechos de metal. Fazer pequenos furos para permitir a fuga de vapor.
Pratos e copos de papel	Utilizar apenas para cozedura curta ou aquecimento. Não deixar o microondas desacompanhado durante a cozedura.
Guardanapos de papel	Os guardanapos de papel podem ser utilizados para reaquecimento e absorção de gordura. Cozinhar durante um curto período de tempo e sempre sob supervisão.
Papel vegetal	Utilizá-la como tampa para evitar salpicos ou como envoltório para vaporização.
Plástico	Utilizar apenas plásticos seguros para microondas que sejam rotulados em conformidade. Seguir as instruções do fabricante. Alguns plásticos podem amolecer à medida que os alimentos aquecem durante a cozedura. Os recipientes de plástico fechados devem ser perfurados para permitir a fuga de vapor.
Filme plástico	Pode utilizá-lo para cobrir alimentos durante a cozedura para reter humidade. Não permitir que a película toque nos alimentos.
Termómetro	Utilizar apenas termómetros seguros para microondas (termómetros de carne e de cozedura).
Papel encerado	Utilizar como tampa para evitar salpicos e reter a humidade.

MATERIAIS A EVITAR NO MICROONDAS

Materiais	Observação
Bandejas de alumínio	Podem causar faíscas. Transferir os alimentos para um recipiente seguro para o microondas.
Embalagens de cartão com fechos de metal	Podem causar faíscas. Transferir os alimentos para um recipiente seguro para o microondas.
Utensílios metálicos ou de acabamento metálico	O metal protege os alimentos da energia de microondas. As peças metálicas podem causar arcos.
Fios metálicos	Podem causar faíscas e até um incêndio no interior do forno de microondas.
Sacos de papel	Podem causar um incêndio.
Espuma plástica	A espuma plástica pode derreter e tornar-se um contaminante quando exposta a altas temperaturas.
Madeira	A madeira seca quando aquecida no microondas e pode queimar ou rachar.

NOMES DE PEÇAS DO MICROONDAS E ACESSÓRIOS

Retirar o microondas e todos os materiais da embalagem e da cavidade do aparelho. O seu micro-ondas inclui os seguintes acessórios:

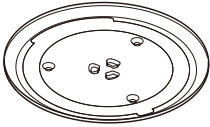

Plataforma giratória

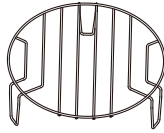

Grelha (Não pode ser utilizada no modo microondas e deve ser colocada na plataforma giratória)

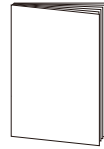

Manual de instruções

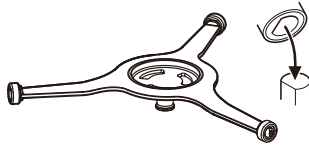

Anel do prato giratório

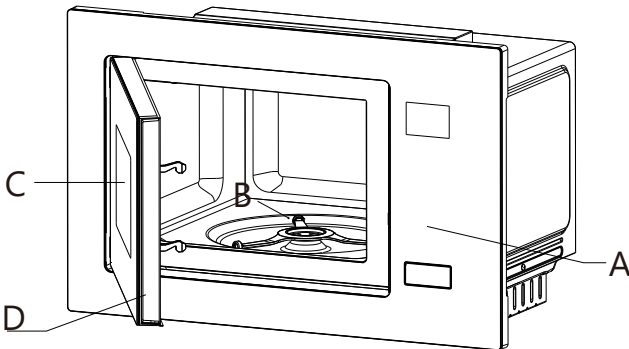

A) Painel de controlo
B) Eixo da plataforma giratória

C) Janela de observação
D) Porta

NOMES DE PEÇAS DO MICROONDAS E ACESSÓRIOS

Limpar a cavidade e seguir o diagrama para caber na mesa giratória. Se um novo produto tiver de ser instalado, certifique-se de que todas as embalagens e correias de transporte foram removidas. Antes de utilizar o aparelho para cozinhar pela primeira vez, deve colocar a mesa giratória, e limpar cuidadosamente a cavidade e todos os acessórios.

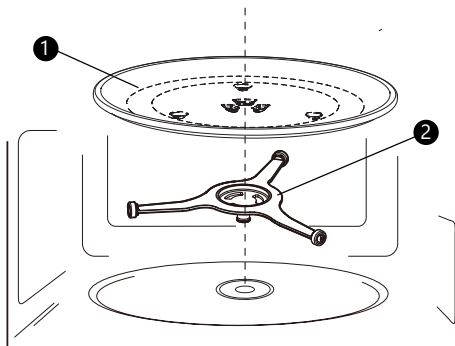

- 1) Plataforma giratória
- 2) Montagem do anel giratório

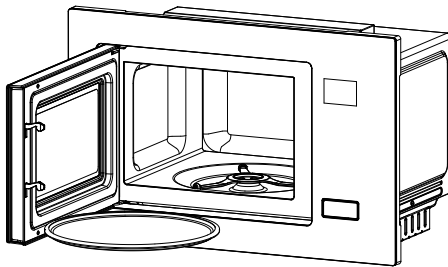

Nota:

- 1) Nunca utilizar o aparelho sem uma mesa giratória. Certificar-se de que está correctamente posicionado. Pode virar-se quer para a esquerda quer para a direita.
- 2) Nunca colocar o tabuleiro de vidro de cabeça para baixo. O tabuleiro de vidro nunca deve ser bloqueado.
- 3) Tanto o tabuleiro de vidro como o anel rotativo devem ser sempre utilizados durante a cozedura.
- 4) Todos os alimentos e o recipiente de alimentos devem ser sempre colocados sobre o tabuleiro de vidro para cozinhar.
- 5) Nunca bloquear o movimento do prato rotativo.
- 6) Se o tabuleiro de vidro ou o conjunto do anel rotativo rachar ou partir, contactar o seu centro de serviço mais próximo.

Instalação e ligação

1. Este aparelho destina-se apenas a uso doméstico.
2. Este forno destina-se apenas para uso encastrado. Não se destina a ser utilizado em bancada ou dentro de um armário.
3. Por favor, observe as instruções especiais de instalação.
4. O aparelho pode ser instalado num armário de 60cm de largura.
5. O aparelho está equipado com uma ficha e só deve ser ligado a uma tomada ligada à terra devidamente instalada.
6. A tensão de rede deve corresponder à tensão especificada na placa de características.
7. A tomada deve ser instalada e o cabo de ligação só deve ser substituído por um electricista qualificado. Se a ficha já não for acessível após a instalação, deve estar presente no lado da instalação um dispositivo de desconexão de todos os pólos com uma folga de contacto de pelo menos 3mm.
8. Não devem ser utilizados adaptadores, tiras multidireccionais e cabos de extensão. A sobrecarga pode resultar em risco de incêndio.

A superfície acessível pode estar quente durante o funcionamento.



Instruções de Instalação

Leia atentamente o manual antes da instalação.

A ter em conta

Ligação eléctrica

O forno está equipado com uma ficha e deve ser ligado a uma tomada ligada à terra. A tomada deve ser instalada e o cabo de alimentação deve ser substituído por um técnico qualificado, de acordo com os regulamentos em vigor. Se o cabo de ligação não for acessível, deve ser acrescentado no lado da instalação um interruptor de isolamento de todos os pólos com uma separação de contacto de pelo menos 3mm.

O micro-ondas incorporado não deve ter uma parede à sua frente. A altura mínima de instalação é de 85 cm. Não cobrir as ranhuras de ventilação e os orifícios de sucção.

Nota: Não quebrar ou dobrar o cabo de alimentação.



Parafuso



Placa de montagem



Manual de instalação



Tampa do parafuso

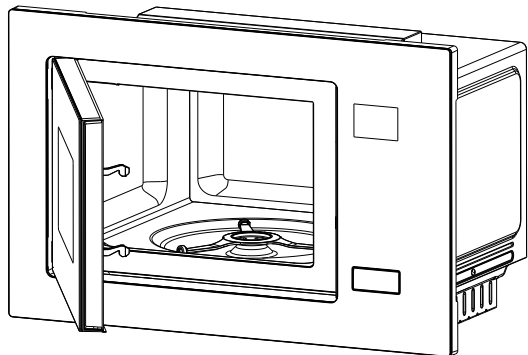

A. Aparelho embutido

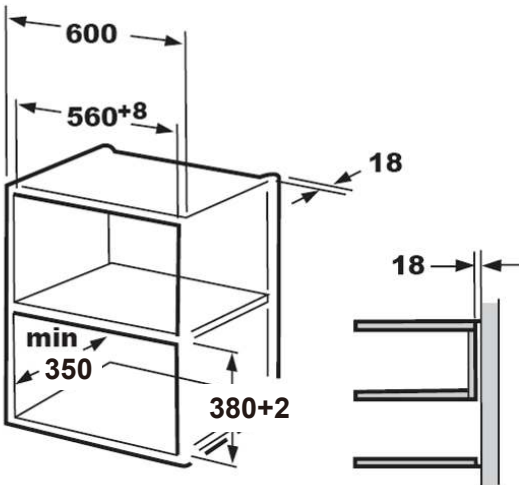
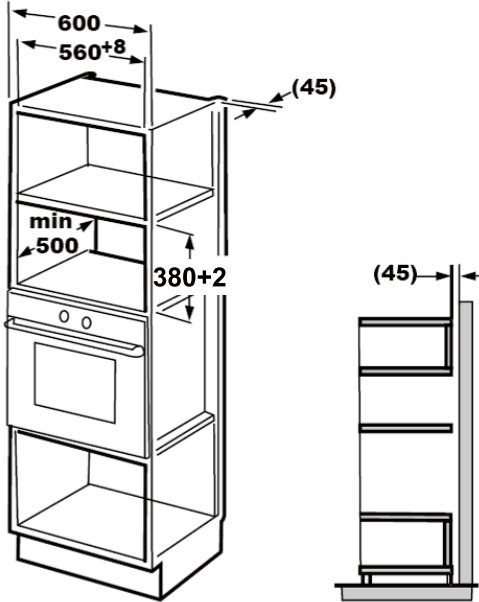

Preparar a abertura do móvel

1. Leia as instruções no modelo para o fundo da abertura. Colocar o modelo no fundo da abertura.

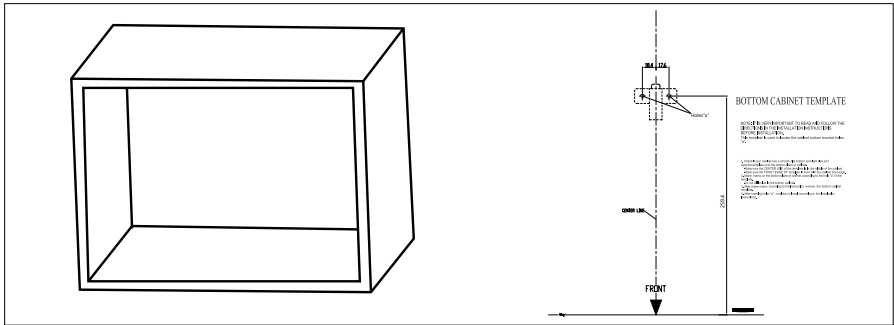

2. Fazer marcas no plano inferior do armário de acordo com as marcas "a" no modelo.

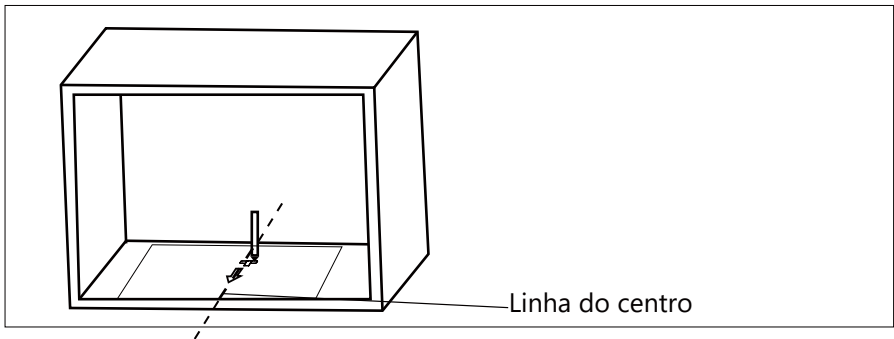

3. Retirar o modelo do fundo do armário e fixar o suporte com o parafuso A.

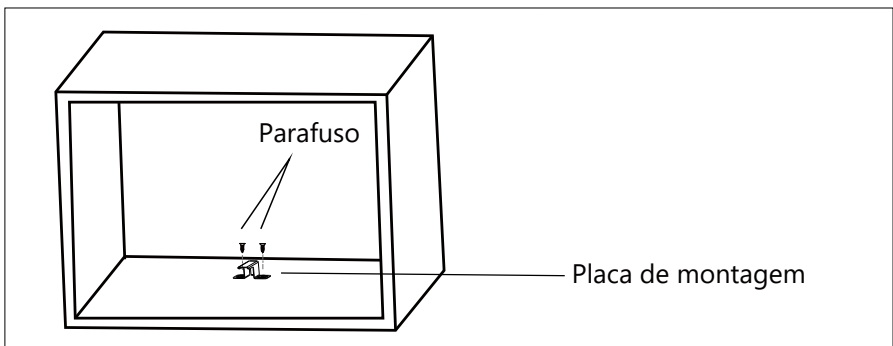

Instalar o microondas

4. Instalar o microondas no armário.
 - Certificar-se de que a parte de trás do aparelho está bloqueada pelo suporte.
 - Não dobrar o cabo de alimentação.

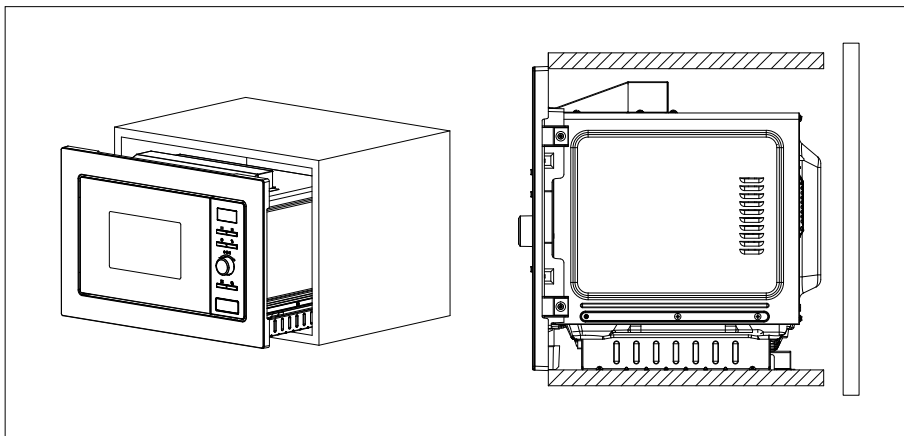

5. Abrir a porta, fixar o microondas ao armário com o parafuso no orifício de instalação. Em seguida, cobrir o parafuso com a tampa de plástico.

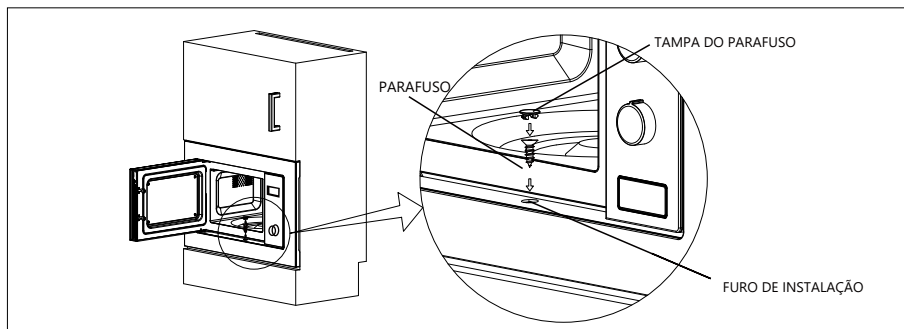

PAINEL DE CONTROLO

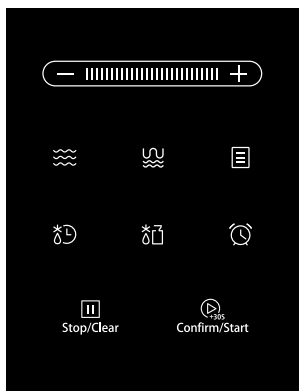

Microondas



Temporizador/Relógio



Grill/Combi.



Tempo/Descongelamento



Auto Menú



Peso/Descongelamento

OPERAÇÃO

1. Acertar o relógio

- (1) Pressionar "Temporizador/Relógio" duas vezes e "0:00" será exibido.
- (2) Mova o cursor ou prima "+" ou "-" para definir a hora, dentro do intervalo de 0 a 23.
- (3) Pressionar "Temporizador/Relógio" para confirmar.
- (4) Mova o cursor ou prima "+" ou "-" para ajustar os minutos, dentro do intervalo de 0 a 59.
- (5) Pressionar "Temporizador/Relógio" para confirmar.

Nota:

(1) No processo de acerto do relógio, se "Temporizador/Relógio" não for pressionado ou se qualquer operação for realizada dentro de 1 minuto, o microondas voltará ao ajuste anterior.

2. Temporizador

- (1) Pressione "Temporizador/Relógio" uma vez e "00:00" será exibido.
- (2) Mova o cursor ou prima "+" ou "-" para definir a hora, dentro do intervalo de 0:05 a 95:00.
- (3) Pressione "Confirm/Start" para confirmar.

3. Microondas

Nível de potência	100%	80%	50%	30%	10%
Display	P100	P80	P50	P30	P10

- (1) Em estado de espera, premir "Microondas" e "P100" será exibido.
- (2) Prima "Microondas" repetidamente, mova o cursor ou prima "+" ou "-" para ajustar o nível de potência a partir dos 5 níveis de potência disponíveis.
- (3) Prima "Confirm/Start" para confirmar o nível de potência.
- (4) Mover o cursor ou premir "+" ou "-" para definir o tempo de cozedura.
- (5) Premir "Confirm/Start" para iniciar a cozedura.

4. Grill

- (1) Pressione "Grill/Combi." uma vez e "G" será afixado.
- (2) Pressione "Confirm/Start" para confirmar.
- (3) Mover o cursor ou premir "+" ou "-" para definir o tempo de cozedura.
- (4) Pressione "Confirm/Start" para iniciar a cozedura.

Nota: Quando tiver decorrido metade do tempo, uma campainha soará como lembrete para virar a comida. Se não for tomada qualquer medida, o microondas continuará a funcionar.

5. Combinação

- (1) Prima "Grill/Combi" repetidamente para escolher o modo que deseja, e "G", "C-1", "C-2" será exibido por ordem. Prima "Confirm/Start" para confirmar o modo.
- (2) Mova o cursor ou prima "+" ou "-" para definir o tempo de cozedura.
- (3) Prima "Confirm/Start" para iniciar a cozedura.

TABELA DE POTÊNCIA

C-1	Micro 55%	Grill 45%
C-2	Micro 34%	Grill 66%

6. Descongelação por peso

- (1) Prima "Peso/Descongelamento" e o visor mostrará "dEF1".
- (2) Mova o cursor e prima "+" ou "-" para ajustar o peso, dentro de um intervalo de 100g~2000g.
- (3) Prima "Confirm/Start" para iniciar a descongelação.

7. Descongelação por tempo

- (1) Prima "Tempo/Descongelamento" e o visor mostrará "dEF2".
- (2) Mova o cursor e prima "+" ou "-" para ajustar a hora.
- (3) Prima "Confirm/Start" para iniciar a descongelação.

Nota (1): A potência predefinida é P30 e não pode ser alterada,

(2) Quando a campainha tocar, virar a comida. Se não for tomada qualquer medida, o microondas continuará a funcionar.

8. Cozedura rápida

- (1) Em estado de espera, prima "Confirm/Start" para cozinhar ao nível de 100% de potência durante 30 segundos.
- (2) Em estado de espera, prima "-" para definir a cozedura ao nível P100 durante 95 minutos.
- (3) Em estado de espera, prima "+" para definir a cozedura ao nível P100 durante 5 segundos.

Nota: Cada pressão da mesma tecla pode aumentar o tempo de cozedura em 30 segundos. O tempo de cozedura máximo é de 95 minutos. O modo de cozedura rápida não pode ser definido no modo de descongelação por peso e no menu automático.

9. Cozedura em várias fases

- (1) Pressione "Peso/Descongelamento" uma vez, e o microondas exibirá "dEF1".
- (2) Mova o cursor e prima "+" ou "-" para ajustar o peso.
- (3) Premir "Microondas" e "P100" será visualizado.
- (4) Pressione "Confirm/Start" para confirmar o nível de potência.
- (5) Mova o cursor e prima "+" ou "-" para ajustar o tempo.
- (6) Pressione "Confirm/Start" para iniciar a cozedura.

Nota:

- (1) Podem ser fixadas, no máximo, duas fases. Se uma fase for Descongelação, deve ser definida para a primeira fase.
- (2) O Temporizador e o Menu Automático não podem ser utilizados em cozedura em várias fases.
- (3) Cada pressão de "Confirm/Start" aumenta o tempo em 30 segundos (excepto Peso/Descongelação).

10. Fechadura para crianças

Pode utilizar esta função para evitar que as crianças liguem acidentalmente o forno. Para activar a fechadura:

No estado de espera, premir e segurar "Stop/Clear" durante 3 segundos. Será emitido um sinal sonoro longo e o ícone de bloqueio será exibido.

Para desactivar a fechadura:

No estado de vigília, premir e manter premida a tecla "Stop/Clear" durante 3 segundos. Será emitido um sinal sonoro longo.

11. Função de Consulta

(1) Se o relógio tiver sido ajustado, a hora actual será exibida durante 3 segundos se "Temporizador/Relógio" for pressionado no estado de cozedura.

12. Menu Auto

- 1) Em estado de espera, prima "Auto Menu", o visor mostrará "A1".
- 2) Pressionar repetidamente em "Auto Menu". Mova o cursor ou prima "+" ou "-" para escolher o menu de que necessita entre os 21 menus disponíveis. Premir "Confirm/Start" para confirmar.
- 3) Mova o selector ou prima "+" ou "-" para ajustar o peso.
- 4) Premir "Confirm/Start" para iniciar a cozedura.

Tabela do menu automático

Menu	Peso (g)	Display	Potência
A1 Pizza congelada	200g	200g	C-2 (34% microondas +66%Grill)
	400g	400g	
A2 CARNE	250g	250g	P80
	350g	350g	
	450g	450g	
A3 PEIXE	250g	250g	P80
	350g	350g	
	450g	450g	
A4 LEGUMES	200g	200g	P100
	300g	300g	
	400g	400g	
A5 Batatas descascadas	400g	400g	P100
	800g	800g	
A6 Batatas com pele	2	2	P100
	4	4	
A7 Espinafres frescos	200g	200g	P100
	400g	400g	
A8 Feijão congelado	200g	200g	P100
	400g	400g	
A9 Ervilhas congeladas	200g	200g	P100
	400g	400g	
A10 Mistura de vegetais congelados	200g	200g	P100
	400g	400g	
A11 Brócolos congelados	200g	200g	P100
	400g	400g	
A12 Massa	50g (com água fria 450g)	50g	P80
	100g (com água fria 800g)	100g	

Menu	Peso (g)	Display	Potência
A13 Lasanha congelada	300g	300g	C-1 (55% microondas +45% Grill)
	600g	600g	
A14 Quinoa	100g	100g	P100/P50
	200g	200g	
A15 Couscous	200g	200g	P100/P50
	300g	300g	
A16 Macaroni	100g	100g	P80
	200g	200g	
A17 Arroz castanho	200g	200g	P100/P50
	300g	300g	
A18 Aveia	2 porções	57g	P100/P50
	4 porções	114g	
A19 Pipocas	100g	100g	P100
A20 Bebidas	1 copo (120 ml)	1	P100
	2 copos (240 ml)	2	
	3 copos (360 ml)	3	
A21 Manteiga derretida	1 pau	230g	P100
	2 paus	460g	

SOLUÇÃO DE PROBLEMAS

Situações normais	
Interferências entre o forno micro-ondas e a TV	O rádio e a TV podem sofrer interferências quando o micro-ondas estiver funcionando. Esta situação é semelhante às interferências produzidas pelos pequenos aparelhos elétricos, como a liquidificador, aspirador, etc.
Luz do forno atenuada	Cozinhando com a potência baixa, a luz do forno micro-ondas pode começar a atenuar-se.
Vapor acumulado na porta	Durante a cocção, pode aparecer o vapor da comida que se dissipa pelos condutores de ventilação. No entanto, alguns vapores podem acumular-se em lugares frios como a porta do micro-ondas.
Micro-ondas vazio e ligado acidentalmente	Está proibido ligar o micro-ondas sem comida em seu interior. É muito perigoso.

Problema	Possível causa	Solução
O micro-ondas não pode ser ligado	(1) O cabo de energia não está corretamente conectado.	Desligue o aparelho. Espere 10 segundos e volte a ligá-lo.
	(2) Fusível fundido ou rotura do circuito elétrico.	Substitua o fusível ou contacte um profissional especializado para reparar o circuito elétrico.
	(3) Problemas com o plugue.	Comprove o plugue com outros equipamentos elétricos.
O micro-ondas não esquenta	(4) A porta não está bem fechada.	Feche bem a porta.



DISPOSIÇÃO: Não eliminar este produto como lixo municipal não separado. É necessário recolher estes resíduos separadamente para tratamento especial.

De acordo com a directiva europeia 2012/19/UE relativa aos resíduos de equipamentos eléctricos e electrónicos (REEE), os aparelhos domésticos não podem ser eliminados nos contentores municipais habituais; devem ser recolhidos separadamente a fim de otimizar a recuperação e reciclagem dos seus componentes e materiais e de reduzir o impacto na saúde humana e no ambiente.

O símbolo do caixote do lixo com uma cruz é marcado em todos os produtos para lembrar ao consumidor a obrigação de os separar para recolha separada. O consumidor deve contactar a autoridade local ou o retalhista para obter informações sobre a correta eliminação do seu aparelho eléctrico.

CONSUMO DE ENERGIA

Informação do produto sobre o consumo de energia e o tempo máximo para atingir o modo de baixo consumo de energia aplicável.

Modo de espera	0.8 W
O tempo máximo necessário para que o forno micro-ondas atinja automaticamente o modo ou condição de baixa potência aplicável.	20 minutos

CONDIÇÕES DA GARANTIA

Este aparelho é garantido por três anos a partir da data de venda contra todos os defeitos de fabrico, incluindo mão-de-obra e peças sobressalentes. A fim de justificar a data de compra, será obrigatório apresentar a factura ou o recibo de compra. As condições desta garantia aplicam-se apenas a Espanha e Portugal. Se tiver adquirido este produto noutro país, consulte o seu distribuidor para as condições aplicáveis.

EXCLUSÕES DA GARANTIA

1. Quebras causadas pela queda das tampas de vidro, danos nas painéis por uso indevido e abusivo, acidentes ou alterações nos produtos por superaquecimento, uso de sprays de cozinha, limpeza inadequada, uso de soda cáustica, uso de metais não aprovados ou outros produtos de limpeza.
2. As partes estéticas de metal, silicone, madeira, plástico, vidro ou qualquer dano que não afete a funcionalidade do aparelho.
3. Microondas usadas em aplicações industriais ou para ambientes comerciais.
4. Controlos remotos, vedações das portas, danos sofridos pela introdução de metais ou danos ao cartão de mica.
5. Danos em esmaltes, tintas, niquelagem, cromagem, oxidação ou outros tipos de peças ou componentes estéticos que não afetam o funcionamento interno do aparelho.
6. Danos nas peças de desgaste devido ao uso, corrosão ou oxidação, sejam causados pelo uso normal do aparelho ou deterioração acelerada devido a circunstâncias ambientais ou climáticas desfavoráveis. Não é adequado para uso ao ar livre.
7. Falhas produzidas por causas fortuitas ou acidentes de força maior, ou como resultado de uso anormal, negligente ou impróprio do dispositivo.
8. Responsabilidade civil de qualquer natureza.
9. Danos consequentes no aparelho, desde que não sejam causados por avarias internas.
10. Manutenção ou conservação do aparelho: revisões periódicas, ajustes e engraxamento.
11. Falhas que possam sofrer acessórios e complementos, adaptadores, cabos externos, bolsas, peças de reposição de todos os tipos, lâmpadas, bem como qualquer peça considerada consumível pelo fabricante.
12. Falhas causadas por instalação inadequada ou ilegal, ventilação inadequada, falta de aterramento em casa, falhas de energia, modificações inadequadas ou uso de peças sobressalentes não originais.
13. Aparelhos com número de série ilegível ou alterado.
14. Defeitos ou avarias produzidos como resultado de consertos, reparos, modificações ou desmontagem da instalação do dispositivo pelo usuário ou por um técnico não autorizado pelo fabricante, ou como resultado de manifesto não cumprimento das instruções do fabricante para uso e manutenção.
15. Durante o período de garantia é imprescindível manter todos os manuais junto com o equipamento. Se o equipamento for vendido ou doado, o manual e todos os documentos relacionados devem ser entregues ao novo usuário. Se algum deles for perdido, sua substituição não poderá ser reivindicada.
16. Falhas que tenham sua origem ou sejam consequência direta ou indireta de: contato com líquidos, produtos químicos e outras substâncias, bem como condições derivadas do clima ou do meio ambiente: terremotos, incêndios, inundações, calor excessivo ou qualquer outra força externa, como insetos, roedores e outros animais que possam ter acesso ao interior da máquina ou seus pontos de conexão.
17. Danos derivados de terrorismo, motim ou tumulto popular, manifestações e greves legais ou ilegais; fatos das ações das Forças Armadas ou das Forças de Segurança do Estado em tempos de paz; conflitos armados e atos de guerra (declarados ou não); reação nuclear ou radiação ou contaminação radioativa; vício ou defeito das mercadorias; factos classificados pelo Governo da Nação como "catástrofe ou calamidade nacional".

O design e as especificações estão sujeitos a alterações sem aviso prévio para melhoramento do produto. Quaisquer alterações ao manual serão atualizadas no nosso sítio web, pode consultar a versão mais recente.



Escanee para ver este manual en otros idiomas y actualizaciones
Scan for manual in other languages and further updates
Manuel dans d'autres langues et mis à jour
Manual em outras línguas e atualizações

johnson

Polígono Industrial San Carlos,
Camino de la Sierra S/N Parcela 11
03370 - Redován (Alicante)

www.ponjohnsonentuvida.es

Toda la documentación del producto
Complete documents about the product
Documentation plus complète sur le produit
Mais documentação do produto

