

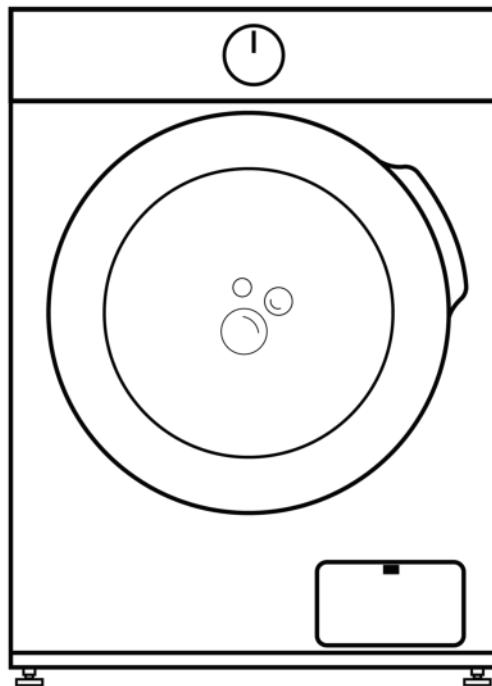

## LAVADORA

WASHING MACHINE  
LAVE-LINGE  
MÁQUINA DE LAVAR



## SERIE NARCEA

**MANUAL**  
**DE INSTRUCCIONES**  
INSTRUCTION MANUAL  
GUIDE D'UTILISATION  
MANUAL DE INSTRUÇÕES



Escanee para ver este manual en otros idiomas y actualizaciones  
Scan for manual in other languages and further updates  
Manuel dans d'autres langues et mis à jour  
Manual em outras línguas e atualizações



## PRECAUCIONES DE SEGURIDAD

- Precauciones de seguridad ..... 3

## INSTALACIÓN

- Descripción del producto ..... 10
- Instalación ..... 11

## FUNCIONAMIENTO

- Inicio rápido ..... 14
- Antes de cada lavado ..... 15
- Dispensador del detergente ..... 16
- Panel de control ..... 18
- Programas ..... 19
- Opciones ..... 25

## MANTENIMIENTO

- Limpieza y cuidados ..... 28
- Resolución de problemas..... 31
- Especificaciones técnicas ..... 32
- Ficha del producto..... 33

## GARANTÍA

- Garantía ..... 36

# INSTRUCCIONES DE SEGURIDAD

---

## ■ Instrucciones de seguridad

Debe seguir todas las instrucciones de este manual para minimizar el riesgo de incendio, descarga eléctrica, daños a bienes, lesiones o muerte. Los riesgos se clasifican según los siguientes símbolos:

### Advertencia

Esta combinación indica una situación de riesgo potencial que, de no evitarse, puede resultar en la muerte o en lesiones graves.

### Atención

Esta combinación indica una situación de riesgo potencial que, de no evitarse, puede resultar en lesiones leves y daño a objetos y al entorno.

### Nota

Esta combinación indica una situación de riesgo potencial que podría resultar en lesiones leves.

### Advertencia

#### Descargas eléctricas

- Si el cable de alimentación está dañado, debe sustituirlo el fabricante, el servicio técnico oficial u otras personas igualmente cualificadas.
- Debe emplear las tuberías proporcionadas con el aparato, no reutilice tuberías antiguas.
- Antes de realizar mantenimiento, desenchufe el aparato de la corriente.

## PRECAUCIONES DE SEGURIDAD

---

- Pueden usar el aparato niños a partir de 8 años y personas con capacidades físicas, mentales o sensoriales reducidas, o que no tengan experiencia y conocimientos, si se les proporciona supervisión e instrucciones sobre el uso seguro del aparato y si entienden los riesgos que conlleva. Los niños no deben jugar con el aparato, ni encargarse de su limpieza y mantenimiento básico sin supervisión.
- Debe supervisar en todo momento a los niños de menos de 3 años para que no jueguen con la máquina.
- Es posible que niños o mascotas se metan dentro de la máquina. Compruébelo antes de ponerla en marcha.
- No se suba ni se siente sobre el aparato.

## UBICACIÓN Y ENTORNO DE INSTALACIÓN

- Todos los detergentes y demás productos de lavado deben guardarse en un lugar seguro, lejos del alcance de los niños.
- No ponga el aparato sobre suelo enmoquetado. Si las aberturas quedan bloqueadas por la moqueta o alfombra, la lavadora puede dañarse.
- Aleje el aparato de fuentes de calor y de la luz directa del sol para evitar la corrosión de las partes de plástico y goma.
- No utilice el aparato en entornos húmedos o en lugares donde pueda haber gas explosivo o cáustico. En caso de que haya una fuga de agua o si el aparato se salpica, deje que se seque al aire libre.
- El aparato no debe instalarse detrás de una puerta con cerradura, una puerta corredera o que tenga bisagras en el lado contrario al de la lavadora.

# PRECAUCIONES DE SEGURIDAD

---

- No utilice la lavadora en habitaciones con una temperatura inferior a 5°C ya que puede dañarse. Si es inevitable, asegúrese de drenar toda el agua del aparato después de cada uso (véase "Mantenimiento - Limpieza del filtro de la bomba de desagüe") para evitar daños por congelación.
- Nunca use sprays o sustancias inflamables en proximidad inmediata del aparato.

## INSTALACIÓN

- Retire todo el embalaje y los tornillos de transporte antes de utilizar el aparato o podría provocar serios daños.
- Este aparato está equipado con una sola válvula de entrada y sólo puede conectarse al suministro de agua fría.
- La toma de corriente debe quedar accesible tras la instalación.
- Antes de lavar ropa por primera vez, el producto debe ponerse en marcha en una ronda de todas las funciones sin ropa dentro.
- Antes de usar la lavadora, debe calibrarse.
- No coloque objetos demasiado pesados sobre el aparato, como garrafas de agua o dispositivos de calefacción.
- Debe usar los tubos proporcionados con el aparato. No reutilice los tubos antiguos.
- La presión máxima de entrada de agua es 1 MPa., y la mínima es 0.05 MPa.

## CONEXIÓN ELÉCTRICA

- Compruebe que el aparato no pise el cable de alimentación o podría dañarse.
- Enchufe el producto a una toma conectada a tierra y protegida por un fusible conforme con los valores de la tabla de "Especificaciones técnicas". La instalación de tierra debe llevarla a cabo un electricista cualificado. Asegúrese de que el aparato se instala de acuerdo a la normativa local correspondiente.

# PRECAUCIONES DE SEGURIDAD

---

- La conexión eléctrica y al suministro de agua debe realizarlas un técnico cualificado según las instrucciones del fabricante y la normativa de seguridad local.

## Cuidado

- No use regletas ni alargaderas para enchufar la máquina.
  - El producto no debe tener ningún interruptor externo, como un temporizador, ni estar conectado a un circuito que se encienda y apague regularmente.
  - No saque el enchufe de la toma de corriente si hay gas inflamable en el entorno.
  - No desenchufe nunca el aparato con las manos mojadas.
  - Tire siempre del enchufe, nunca del cable.
  - Desenchufe el aparato siempre que no esté en uso.

## CONEXIÓN DEL SUMINISTRO DE AGUA

- Compruebe la conexión de los tubos de entrada de agua, de la llave de paso del agua y la tubería de salida para evitar posibles problemas debidos a cambios de presión de agua. Si las conexiones se aflojan o tienen fugas, cierre el agua y repárelas. No utilice el aparato antes de asegurarse de que las tuberías y mangueras están correctamente instaladas por un profesional.
  - La puerta de cristal puede calentarse mucho durante el funcionamiento. Mantenga a niños y mascotas lejos del aparato mientras está funcionando.
  - Las tuberías de entrada y salida de agua deben estar instaladas de forma segura y no deben sufrir ningún daño, o pueden darse fugas de agua.
  - No retire el filtro de la bomba de desagüe mientras haya agua en el aparato. Pueden verterse grandes cantidades de agua y existe riesgo de quemaduras por el agua caliente.

# PRECAUCIONES DE SEGURIDAD

---

## FUNCIONAMIENTO Y MANTENIMIENTO

- No utilice disolventes inflamables, explosivos o tóxicos, como gasolina o alcohol, etc. a modo de detergentes. Utilice sólo detergentes adecuados para el lavado a máquina.
- Compruebe que todos los bolsillos están vacíos: los objetos rígidos o afilados como monedas, broches, clavos o piedras pueden causar serios daños al aparato. Asegúrese de sacar objetos como cerillas o mecheros antes de usar el aparato.
- Enjuague muy bien las prendas que se hayan lavado a mano.
- Las prendas manchadas de sustancias como aceite de cocina, acetona, alcohol, gasolina, queroseno, quitamanchas, turpentina, cera o quitaceras deben lavarse con agua caliente y una cantidad extra de detergente antes de secarse.
- Los suavizantes o productos similares deben usarse según se recomiende en sus instrucciones.
- No intente abrir la puerta a la fuerza. La puerta se desbloqueará tras terminar el ciclo.
- No cierre la puerta con excesiva fuerza. Si tiene dificultades para cerrar la puerta, compruebe si la ropa está bien distribuida.

# PRECAUCIONES DE SEGURIDAD

---

- Desenchufe el aparato y cierre el agua antes de la limpieza y mantenimiento y después de cada uso.
- Nunca vierta agua sobre la máquina para limpiarla, existe riesgo de descarga eléctrica.
- Las reparaciones sólo debe realizarlas el fabricante, su servicio técnico u otras personas igualmente cualificadas para evitar riesgos. El fabricante no se responsabiliza de los daños causados por la intervención de personas no autorizadas.

## TRANSPORTE

Antes de mover la máquina:

- Un profesional especializado debe volver a colocar los tornillos de transporte.
- El agua acumulada debe drenarse del aparato.
- El aparato pesa mucho. Transpórtelo con cuidado.  
Nunca sujete el aparato por las partes que sobresalen al levantarlo. La puerta no debe usarse como asa.

## USO INDICADO

El producto sólo debe utilizarse para uso doméstico, nunca comercial, y para cantidades de prendas adecuadas para el lavado a máquina. El aparato es sólo para uso interior y no está diseñado para encastrarse.

Úselo siguiendo las instrucciones. Cualquier otro uso se considera inadecuado, y el fabricante no se responsabiliza de ningún daño o lesiones que resulten de él. El producto está pensado para su uso en entornos domésticos y similares, como:

- Cocinas de personal en tiendas, oficinas y otros entornos laborales;
- Granjas;
- Por los clientes en hoteles, moteles y otros entornos residenciales, como bed&breakfast;
- Áreas de uso común en bloques o pisos o en lavanderías.

# PRECAUCIONES DE SEGURIDAD

---

## Embalaje/antiguo aparato



**ELIMINACIÓN: No elimine este producto como residuos municipales sin clasificar. Es necesario recoger estos residuos por separado para un tratamiento especial.**

Con base en la directiva europea 2012/19/UE de residuos de aparatos eléctricos y electrónicos (RAEE), los electrodomésticos no pueden ser arrojados en los contenedores municipales habituales; tienen que ser recogidos selectivamente para optimizar la recuperación y reciclado de los componentes y materiales que los constituyan y reducir el impacto en la salud humana y el medio ambiente.

El símbolo del cubo de basura tachado se marca sobre todos los productos para recordar al consumidor la obligación de separarlos para la recogida selectiva. El consumidor debe contactar con la autoridad local o con el vendedor para informarse en relación a la correcta eliminación de su electrodoméstico.

# INSTALACIÓN

## ■ Descripción del producto

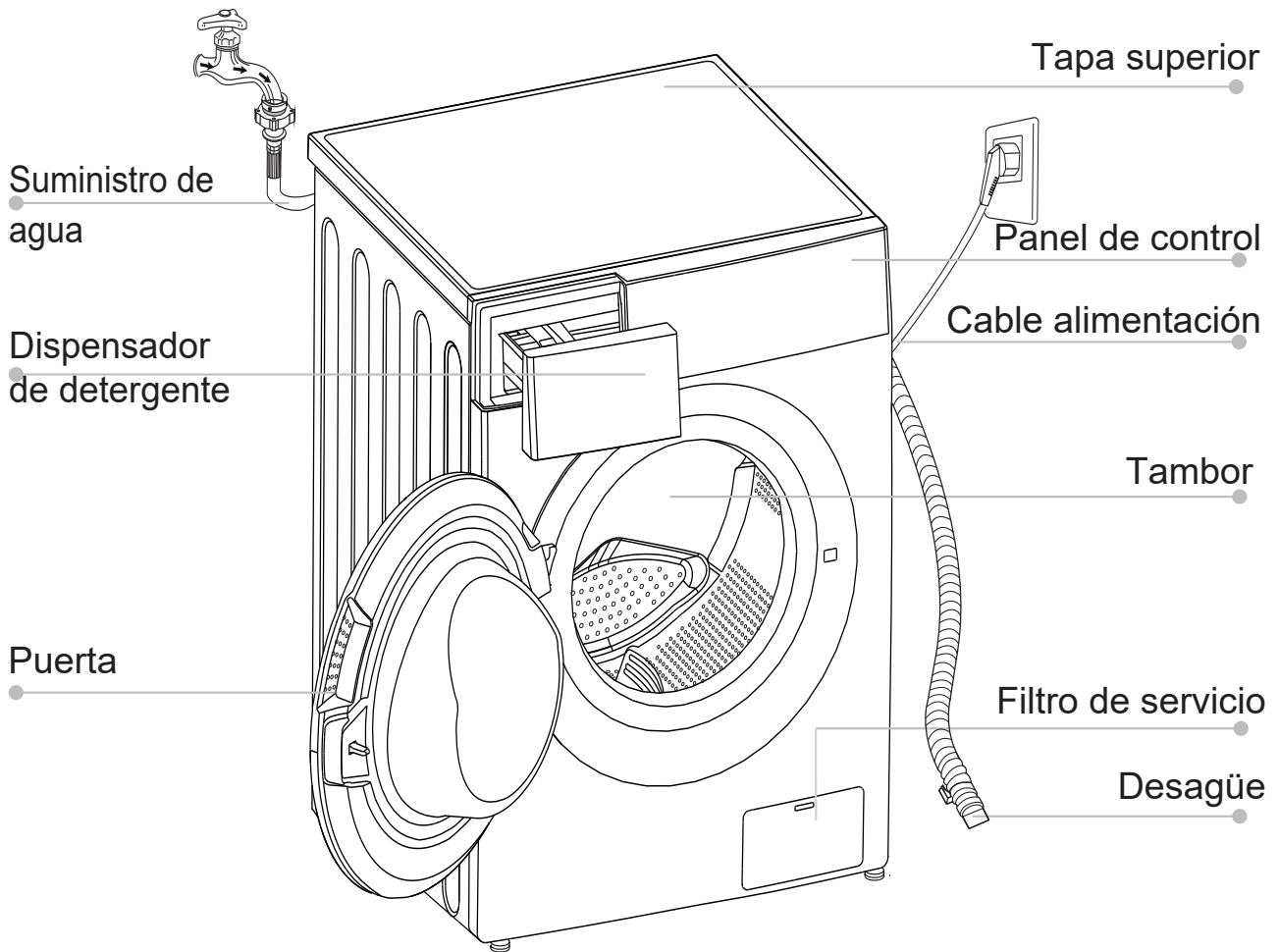

### 📌 Nota

- El diagrama del aparato tiene sólo fines informativos, prevalece el aspecto del producto real.

## Accesorios

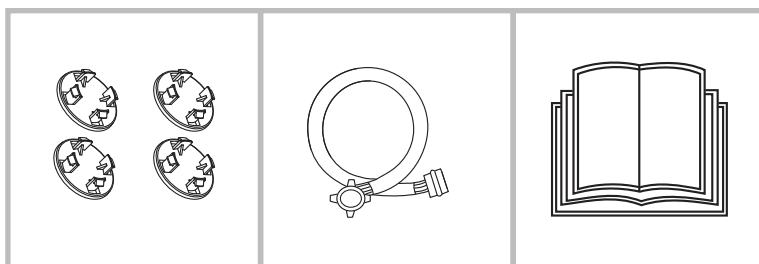

4 x Tapas

1 x Tubo de  
suministro  
de agua fría

1 x Manual de  
instrucciones

# INSTALACIÓN

## ■ Área de instalación

### ⚠ Advertencia

- La estabilidad es vital para evitar que el producto se mueva.
- Compruebe que el producto no pisa el cable de alimentación.
- Asegúrese de guardar las distancias con las paredes indicadas en la imagen.

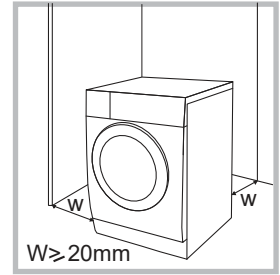

Antes de la instalación, se debe elegir una ubicación con las siguientes características:

1. Superficie sólida, seca y equilibrada
2. Sin impacto directo de la luz solar
3. Con suficiente ventilación
4. Temperatura ambiente superior a 0°C
5. Alejada de fuentes de calor como carbón o gas.

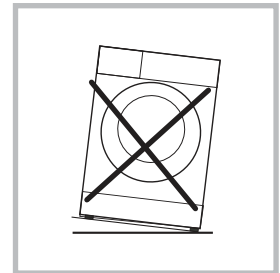

## Desembalaje de la lavadora

### ⚠ Advertencia

- El material de embalaje (plásticos, poliestireno) puede ser peligroso para los niños.
- Existe riesgo de asfixia. Mantenga todo el embalaje alejado de los niños.

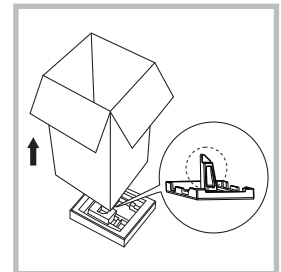

1. Retire la caja de cartón y el corcho.
2. Levante la lavadora y retire el corcho inferior. Compruebe que el pequeño triángulo de corcho se ha retirado junto con el inferior (véase imagen); si no, tumbe la unidad de lado y retírelo a mano.
3. Retire la cinta del cable de alimentación y del tubo de desagüe.
4. Retire la tubería de entrada de agua del tambor.

# INSTALACIÓN

## Retirar los tornillos de transporte

### ⚠ Advertencia

Retire los tornillos de transporte de la parte trasera antes de usar el producto.



Afloje los 4 tornillos de transporte con una llave.



Retire los tornillos y las arandelas de goma y consérvelos para futuros usos.



Cierre los agujeros con las tapas.

## Equilibrar la lavadora

### ⚠ Advertencia

- Debe apretar con firmeza las cuatro tuercas de las patas.

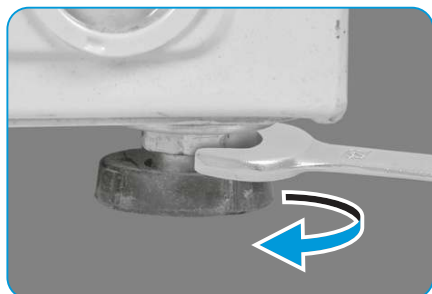

1. Afloje la tuerca de bloqueo.
2. Gire la pata hasta que toque el suelo.
3. Ajuste las patas y bloquee las tuercas con una llave. Compruebe que la lavadora está equilibrada y estable.

## Conectar la tubería de entrada de agua

### ⚠ Advertencia

- Para evitar fugas o daños por agua, siga las siguientes instrucciones.
- No tuerza, aplaste, modifique o corte la tubería de entrada de agua.



Conecte la manguera de suministro de agua a la válvula de entrada de agua y a una llave de agua fría como se indica.



### 📌 Nota

- Realice la conexión manualmente, sin herramientas. Compruebe que las conexiones son firmes.

# INSTALACIÓN

## Tubería de desagüe

### ⚠ Advertencia

- No doble ni prolongue la tubería de desagüe.
- Colóquela correctamente o puede haber fugas de agua.

Hay dos formas de colocar el extremo de la tubería de desagüe:

1. Al desagüe principal.

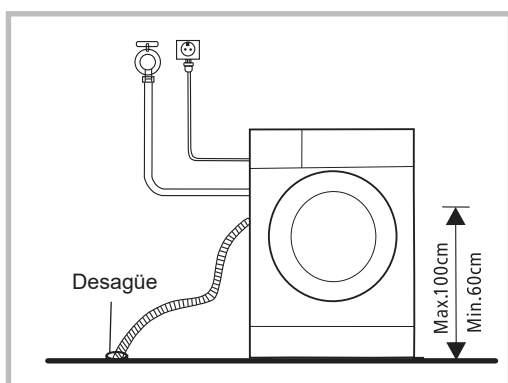

2. Conectarlo a un ramal del desagüe principal.

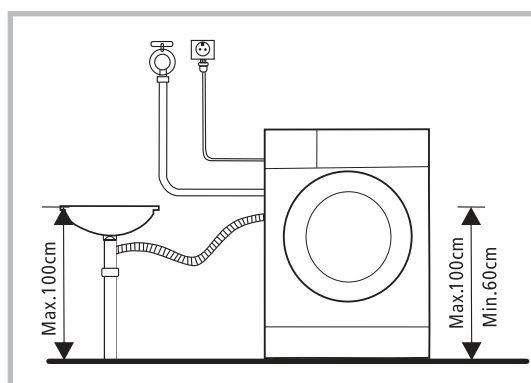

## Esponja acústica

### 📌 Nota

- Asegúrese de instalar las esponjas acústicas, que pueden reducir eficazmente el ruido causado por la máquina mientras trabaja, con el fin de proporcionarle un entorno de vida más tranquilo y silencioso.

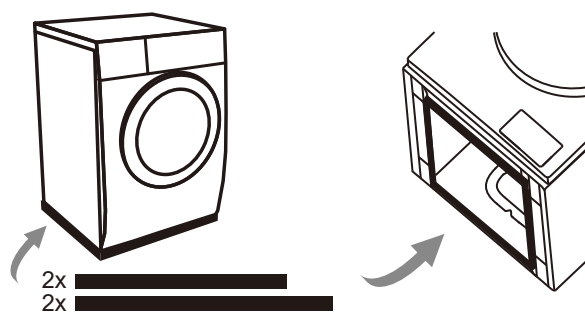

1. Coloque la máquina en el suelo, utilizando algún material blando como espuma o toallas entre la máquina y el suelo como protección;
2. Pegue las dos esponjas más largas en los bordes inferiores más largos de la máquina y las dos esponjas más cortas en los bordes inferiores más cortos.

# FUNCIONAMIENTO

## ■ Inicio rápido

### ⚠ Atención

- Asegúrese de que la lavadora está correctamente instalada antes de usarla.
- El producto pasa una revisión exhaustiva antes de salir de fábrica. Para eliminar cualquier agua residual y neutralizar olores, se recomienda limpiar el aparato antes del primer uso, poniendo en marcha el programa Algodón a 90°C sin prendas ni detergente.

## 1. Antes del lavado

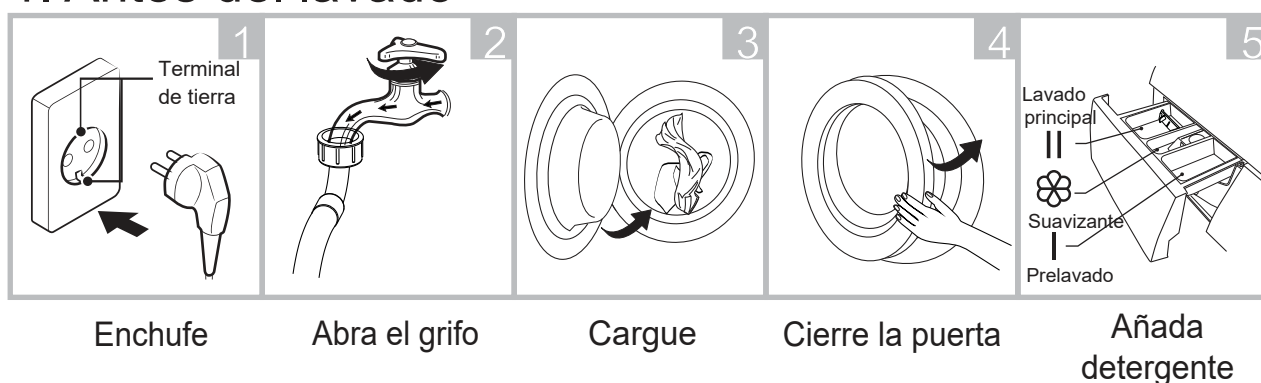

### 📌 Nota

- Debe añadir el detergente en el cajetín I tras seleccionar el prelavado.

## 2. Lavado

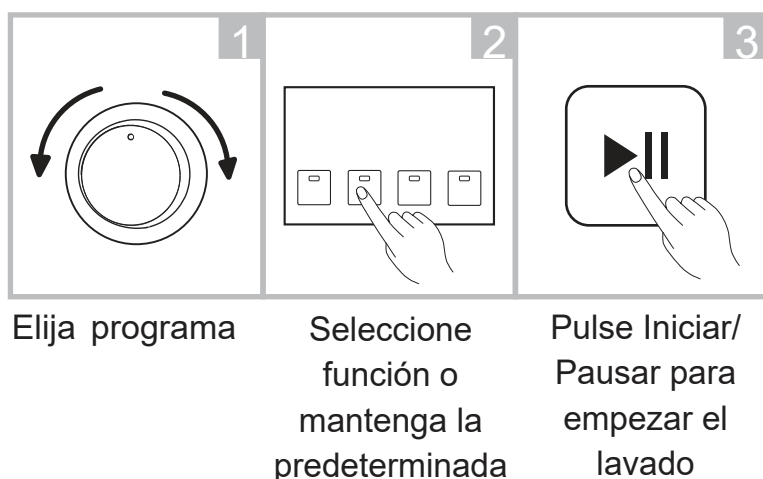

## 3. Después del lavado

El bloqueo de la puerta y el indicador de [Iniciar/Pausar] parpadea y el timbre suena, o aparecen dos puntos en la pantalla digital.

# FUNCIONAMIENTO

## ■ Antes de cada lavado

- El rango de temperatura ambiente de funcionamiento de la lavadora debe estar entre 5-40°C. Si se usa por debajo de 0°C, la válvula de entrada y el sistema de drenaje pueden dañarse. Si se instala la máquina bajo condiciones muy frías, debe cambiarse a una temperatura ambiente normal para asegurar que la tubería de suministro de agua y de desagüe se descongelen antes del uso.
- Compruebe las etiquetas y las instrucciones del detergente antes del uso. Utilice detergente sin espuma adecuado para el lavado a máquina.

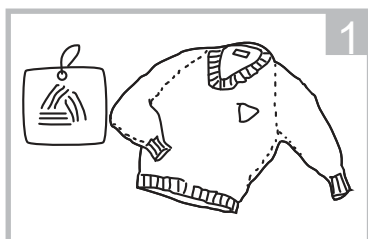

Compruebe la etiqueta

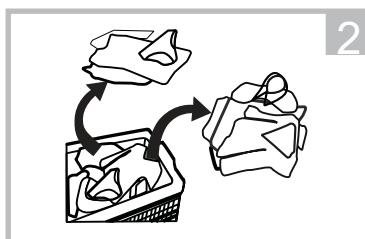

Separe las prendas según su color y textura

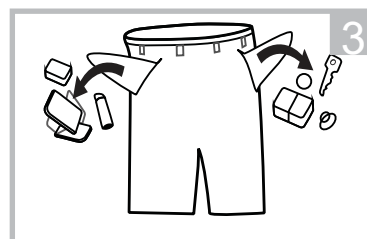

Saque todo lo que haya en los bolsillos

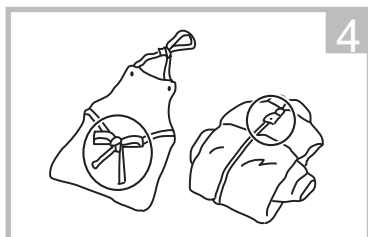

Anude las cintas, cierre cremalleras y botones

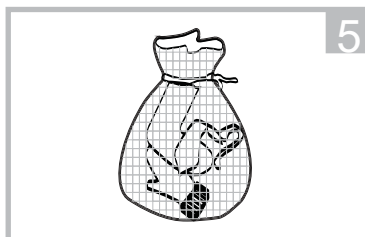

Ponga las prendas pequeñas en una funda

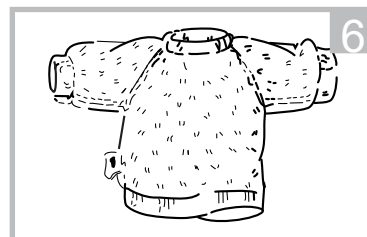

Ponga del revés los tejidos de fibras largas que puedan hacer bolas

## ⚠ Advertencia

- No lave productos que hayan estado en contacto con queroseno, gasolina, alcohol y otras sustancias inflamables.
- Lavar una sola prenda puede desequilibrar la lavadora y hacer saltar alguna alerta. Es recomendable añadir una o dos prendas más para equilibrar el lavado y centrifugado.

# FUNCIONAMIENTO

## ■ Dispensador de detergente

- I Pre-lavado
- II Lavado principal
- ☼ Suavizante
- ⊞ Botón de desbloqueo para sacar el dispensador

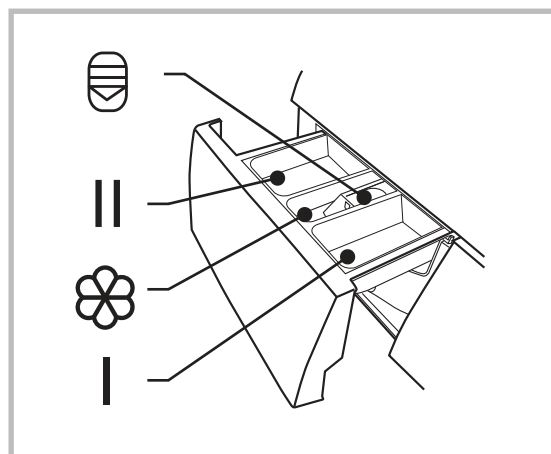

### ⚠ Atención

- Sólo debe añadir detergente al compartimento "I" después de seleccionar la función de pre-lavado.

Programa	I	II	☼	Programa	I	II	☼
☼ Algodón/Algodão (Fría)	○	●	○	👑+⊞ Aclarado y centrif.			○
☼ Algodón/Algodão (20°C)	○	●	○	90°C	○	●	○
☼ Algodón/Algodão (40°C)	○	●	○	👑 Mix (60°C)	○	●	○
☼ Algodón/Algodão (60°C)	○	●	○	👑 Mix (40°C)	○	●	○
👖 Jeans	○	●	○	👑 Mix (20°C)	○	●	○
☼ Delicado		●	○	👑 Rápido 45'	○	●	○
🍃 ECO 40-60		●	○	👑 Express 15'		●	○
⊞ Sólo centrifugado							

● Obligatorio      ○ Opcional

# FUNCIONAMIENTO

## Recomendación de detergente

Recomendación de detergente	Ciclos de lavado	Temperat. lavado	Tipo de tejido
Detergente de alta resistencia con agentes blanqueadores y abrillantadores ópticos	Algodón/Algodão, ECO 40-60	30/40/60	Ropa blanca hecha de algodón o lino a prueba de ebullición
Detergente de color sin blanqueador ni abrillantadores ópticos	Algodón/Algodão, ECO 40-60	Fría/20/30/40	Ropa de color hecha de algodón o lino
Detergente de color o suave sin abrillantadores ópticos	Delicado, Mix	Fría/20/40	Ropa de colores hecha de fibras de fácil cuidado o materiales sintéticos
Detergente de lavado suave	Delicado	Fría/40	Textiles delicados, seda, viscosa

### Nota

- Es recomendable diluir los detergentes o suavizantes más espesos con agua para evitar que la entrada de detergente se bloquee y se desborde al llenarse de agua.
- Escoja un tipo de detergente apropiado para las distintas temperaturas de lavado y obtenga el mejor rendimiento con menos consumo de agua y de energía.
- Para obtener los mejores resultados de lavado, es importante dosificar el detergente. Use una cantidad reducida si el tambor no está completamente lleno.
- Ajuste siempre la cantidad de detergente a la dureza del agua. Si es blanda, use menos detergente.
- Dosifique el detergente según el nivel de suciedad de las prendas.
  - El detergente de alta concentración (compacto) requiere una dosificación especialmente exacta.

Los siguiente síntomas son signo de exceso de detergente:

- formación de mucha espuma
- resultados pobres de lavado y aclarado

Los siguientes síntomas son signo de falta de detergente:

- la colada se vuelve gris
- acumulación de depósitos de cal en el tambor, en el dispositivo calentador o en las prendas.

# FUNCIONAMIENTO

## ■ Panel de control

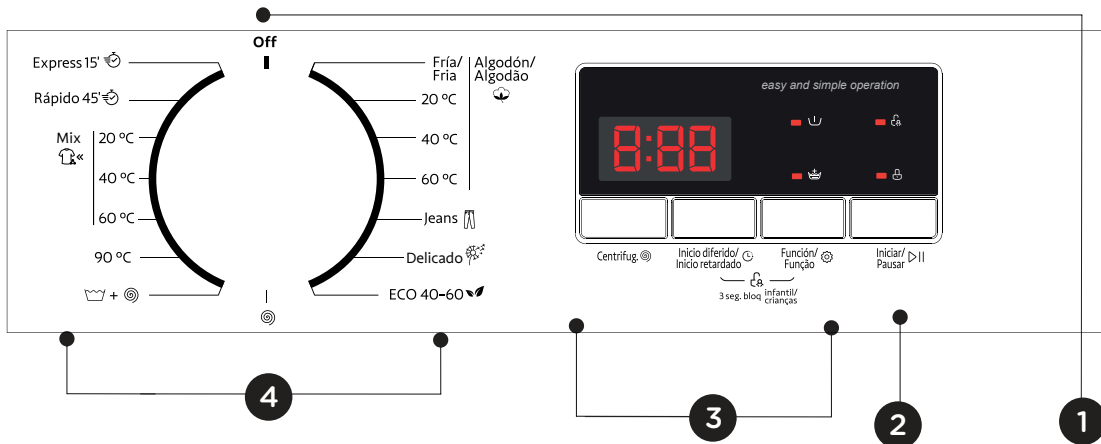

**1 On/Off**  
Encender/apagar la lavadora

**2 Iniciar/Pausar**  
Poner en marcha o pausar el programa

**3 Opciones**  
Para seleccionar funciones adicionales, se iluminarán al seleccionarlas.















**4 Programas**  
Disponibles según el tipo de prendas

**5 Pantalla**  
La pantalla muestra los ajustes, tiempo restante estimado, opciones y mensajes de estado.

# FUNCIONAMIENTO

## ■ Programas

Modelo: NARCEA60

Programa	Carga (kg)	Tiempo mostrado
	6.0	6.0
 Algodón/Algodão (Fría)	6.0	2:20
 Algodón/Algodão (20°C)	6.0	2:20
 Algodón/Algodão (40°C)	6.0	2:40
 Algodón/Algodão (60°C)	6.0	2:45
 Jeans	6.0	1:45
 Delicado	2.5	0:50
 ECO 40-60	6.0	3:18
 Sólo centrifugado	6.0	0:12
 +  Aclarado y centrifugado	6.0	0:20
90°C	6.0	2:17
 Mix (60°C)	6.0	1:30
 Mix (40°C)	6.0	1:20
 Mix (20°C)	6.0	1:00
 Rápido 45'	2.0	0:45
 Express 15'	2.0	0:15

### Nota

- Los parámetros de esta tabla son sólo para referencia del usuario. Los parámetros reales pueden diferir de los indicados en la tabla anterior.

# FUNCIONAMIENTO

## ■ Programas















NARCEA60							
Ciclo	Capacidad nominal en kg	Ajuste de temperatura	Duración del ciclo en h:min	Consumo de energía en kWh/ciclo	Consumo de agua en litros/ciclo	Temperatura máxima °C	Humedad residual en % / velocidad de centrifugado
Express 15'	2.0	Fría	0:15	0.035	31	Fría	70%/800
Algodón 20°C	6.0	20	2:20	0.426	58	20	65%/1000
Algodón 40°C	6.0	40	2:40	0.871	58	40	65%/1000
Mix 20°C	6.0	20	1:00	0.239	58	20	65%/1000
Algodón 60°C	6.0	60	2:45	1.28	58	60	65%/1000
ECO 40-60	6.0	-	3:18	0.850	52.5	39	61%/1000
	3.0	-	2:36	0.544	38.7	31	62%/1000
	1.5	-	2:36	0.401	32.6	27	65%/1000

- Los datos anteriores son sólo una referencia, pueden variar debido a cambios en las condiciones de uso reales.
- Los valores para programas que no sean el programa ECO 40-60 y el ciclo de lavado y secado son sólo indicativos.
- La nueva clase de eficiencia energética de la UE es D.
- Programa de prueba de energía: ECO 40-60; Resto: predeterminado. Media carga para lavadora de 6.0Kg: 3.0Kg.; Cuarto de carga para lavadora de 6.0Kg: 1.5Kg.

# FUNCIONAMIENTO

## ■ Programas

Modelo: NARCEA70

Programa	Carga (kg)	Tiempo mostrado
	7.0	7.0
 Algodón/Algodão (Fria)	7.0	2:20
 Algodón/Algodão (20°C)	7.0	2:20
 Algodón/Algodão (40°C)	7.0	2:40
 Algodón/Algodão (60°C)	7.0	2:45
 Jeans	7.0	1:45
 Delicado	2.5	0:50
 ECO 40-60	7.0	3:28
 Sólo centrifugado	7.0	0:12
 +  Aclarado y centrifugado	7.0	0:20
90°C	7.0	2:17
 Mix (60°C)	7.0	1:30
 Mix (40°C)	7.0	1:20
 Mix (20°C)	7.0	1:00
 Rápido 45'	2.0	0:45
 Express 15'	2.0	0:15

### Nota

- Los parámetros de esta tabla son sólo para referencia del usuario. Los parámetros reales pueden diferir de los indicados en la tabla anterior.

# FUNCIONAMIENTO

## ■ Programas

NARCEA70							
Ciclo	Capacidad nominal en kg	Ajuste de temperatura	Duración del ciclo en h:min	Consumo de energía en kWh/ciclo	Consumo de agua en litros/ciclo	Temperatura máxima °C	Humedad residual en % / velocidad de centrifugado
Express 15'	2.0	Fría	0:15	0.035	31	Fría	70%/800
Algodón 20°C	7.0	20	2:20	0.438	65	20	65%/1000
Algodón 40°C	7.0	40	2:40	0.929	65	40	65%/1000
Mix 20°C	7.0	20	1:00	0.251	65	20	65%/1000
Algodón 60°C	7.0	60	2:45	1.385	65	60	65%/1000
ECO 40-60	7.00	-	3:28	0.940	55.3	39	62%/1200
	3.50	-	2:42	0.590	41.5	35	62%/1200
	2.0	-	2:42	0.435	35.6	30	62%/1200

- Los datos anteriores son sólo una referencia, pueden variar debido a cambios en las condiciones de uso reales.
- Los valores para programas que no sean el programa ECO 40-60 y el ciclo de lavado y secado son sólo indicativos.
- La nueva clase de eficiencia energética de la UE es D.
- Programa de prueba de energía: ECO 40-60; Resto: predeterminado. Media carga para lavadora de 7.0Kg: 3.5Kg.; Cuarto de carga para lavadora de 6.0Kg: 2.0Kg.

# FUNCIONAMIENTO

---

- 1) Temperatura más alta alcanzada por las prendas en el ciclo de lavado durante al menos 5 minutos.
- 2) Humedad residual tras el ciclo de lavado en porcentaje de contenido de agua y velocidad de centrifugado a la que se consiguió.
- 3) El programa ECO 40-60 permite lavar prendas de algodón con un nivel de suciedad moderado que sean lavables a 40°C o 60°C, juntas en el mismo ciclo. El programa se utiliza para medir la conformidad con la normativa (EU) 2019/2023.

Los programas más eficientes en cuanto a consumo de energía suelen ser los que funcionan a temperaturas más bajas durante más tiempo.

Llenar la lavadora hasta la capacidad indicada para cada uno de los programas contribuirá al ahorro de energía y agua.

El ruido y el contenido de humedad residual dependen de la velocidad de centrifugado: a mayor velocidad en la fase de centrifugado, mayor ruido y menor contenido de humedad residual.









## ⓘ Atención

- Si hay algún corte de corriente mientras la máquina está funcionando, se pone en marcha una memoria especial que almacena el programa seleccionado. La máquina continuará con el mismo programa cuando recupere corriente.

# FUNCIONAMIENTO





































## ■ Programas

Disponibles según el tipo de tejidos:

Programas		
	Algodón/ Algodão	Tejidos resistentes, tejidos resistentes al calor hechos de algodón o lino.
	90°C	Para limpiar a fondo las prendas de bebé y que el enjuague sea más eficaz para proteger la piel del bebé.
	Rápido 45'	Lava rápidamente pocas prendas que no estén muy sucias.
	Mix	Carga mixta consistente en tejidos de algodón y sintéticos.
	Jeans	Especial para tejido vaquero.
	Express 15'	Programa extra corto. Adecuado para ropa poco sucia y pequeñas cantidades de ropa.
	Sólo centrif.	Centrifugado extra con velocidad seleccionable.
	Aclarado y centrif.	Aclarado extra con centrifugado.
	ECO 40-60	Por defecto 40°C, no seleccionable. Para lavar ropa entre 40°C - 60°C.
	Delicado	Para tejidos delicados lavables a máquina, por ejemplo de seda, satén o fibras sintéticas.

# FUNCIONAMIENTO

## ■ Funciones

Ciclo	Temperat. predet.(°C)	Funciones adicionales
 Algodón/Algodão (Fría)	Fría	Inicio diferido/Início retardado,  ,  ,
 Algodón/Algodão (20°C)	20	Inicio diferido/Início retardado,  ,  ,
 Algodón/Algodão (40°C)	40	Inicio diferido/Início retardado,  ,  ,
 Algodón/Algodão (60°C)	60	Inicio diferido/Início retardado,  ,  ,
 Jeans	60	Inicio diferido/Início retardado,  ,  ,
 Delicado	30	Inicio diferido/Início retardado,  ,
 ECO 40-60	60	Inicio diferido/Início retardado,
 Sólo centrifugado	--	Inicio diferido/Início retardado,
  Aclarado y centrifugado	--	Inicio diferido/Início retardado,  ,
90°C	90	Inicio diferido/Início retardado,  ,  ,
 Mix (60°C)	60	Inicio diferido/Início retardado,  ,  ,
 Mix (40°C)	40	Inicio diferido/Início retardado,  ,  ,
 Mix (20°C)	20	Inicio diferido/Início retardado,  ,  ,
 Rápido 45'	40	Inicio diferido/Início retardado,  ,  ,
 Express 15'	Fría	Inicio diferido/Início retardado,

### Nota

- Consulte la velocidad máxima de centrifugado, duración y otros detalles del programa ECO 40-60 en la ficha de producto.
- La tabla muestra las opciones que ofrece cada ciclo, y si algún ajuste no está disponible para algún programa.

# FUNCIONAMIENTO

## Velocidad

La velocidad es:

1000: 0-400-600-800-1000

1200: 0-400-600-800-1000-1200

Modelo:

NARCEA60

Programa	Velocidad por defecto (rpm)	Programa	Velocidad por defecto (rpm)
	1000		1000
Algodón (Fría)	1000	Aclarado y centrifugado	1000
Algodón (20°C)	1000	90°C	1000
Algodón(40°C)	1000	Mix (60°C)	1000
Algodón( 60°C)	1000	Mix (40°C)	1000
Jeans	1000	Mix (20°C)	1000
Delicado	600	Rápido 45'	800
ECO 40-60	1000	Express 15'	800
Sólo centrifugado	1000		

Modelo:

NARCEA70

Programa	Velocidad por defecto (rpm)	Programa	Velocidad por defecto (rpm)
	1200		1200
Algodón (Fría)	1000	Aclarado y centrifugado	1000
Algodón (20°C)	1000	Lavado 90°C	1000
Algodón(40°C)	1000	Mix (60°C)	1000
Algodón( 60°C)	1000	Mix (40°C)	1000
Jeans	1000	Mix (20°C)	1000
Delicado	600	Rápido 45'	800
ECO 40-60	1200	Express 15'	800
Sólo centrifugado	1000		

# FUNCIONAMIENTO

**Pre-lavado:** La función de pre-lavado proporciona un lavado extra antes del principal, adecuado para lavar el polvo que sale a la superficie de las prendas. Debe poner detergente en el compartimento "I" al seleccionarlo.

**Inicio diferido/Início retardado:** Para retrasar el inicio de la función, en un rango de 0-24H.

**Centrifug.:** Puede configurar la velocidad pulsando este botón.

**Aclarado extra:** Las prendas reciben un aclarado adicional al seleccionar esta función.



## Bloqueo infantil

Para evitar una manipulación accidental por parte de los niños.

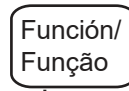

Elija el programa

Inicio

Pulse [Inicio diferido/Início retardado] y [Función/Função] durante 3seg hasta que suene un pitido

## ⚠ Atención

- Pulse ambos botones durante 3 segundos para desactivar la función.
- El bloqueo infantil bloquea todos los botones excepto [OFF].
- Si desea cambiar de programa estando el bloqueo infantil activado, primero debe desactivar el bloqueo girando la rueda a OFF, y después elegir el programa que desea.

# MANTENIMIENTO

## ■ Limpieza y cuidado

### ⚠ Advertencia

- Antes de empezar el mantenimiento, desenchufe la máquina y cierre el agua.

### Limpiar la cubierta de la lavadora

Un mantenimiento adecuado de la máquina puede prolongar su vida útil. La superficie puede limpiarse con detergentes neutros no abrasivos cuando sea necesario. Si hay algún desbordamiento de agua, use un paño húmedo para limpiarlo inmediatamente. No use ningún objeto punzante ni golpee la lavadora.

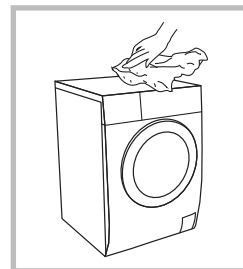

### 📌 Nota

- No utilice ácido fórmico ni disolventes diluidos o equivalentes como alcohol u otros productos químicos.

### Limpieza del tambor interno

Limpe inmediatamente con detergente sin cloro el óxido que dejan en el tambor los objetos metálicos. No utilice nunca un estropajo de aluminio.

### 📌 Nota

- No coloque ropa en la máquina durante la limpieza del tambor.

### Limpieza de la junta de la puerta y del cristal

Limpe el cristal y la junta después de cada lavado para quitar la pelusa y las manchas. Si se acumula pelusa, puede causar fugas. Retire las monedas, botones u otros objetos después de cada lavado.

Limpe el cristal y la junta una vez al mes para garantizar un funcionamiento correcto de la unidad.

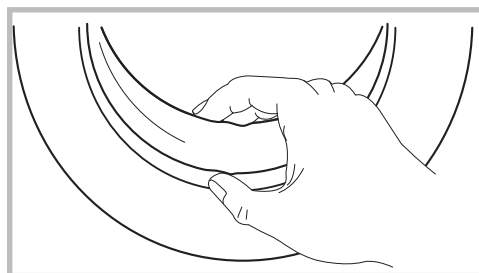

# MANTENIMIENTO

## Limpeza del filtro de entrada de agua

### Nota

- Si entra menos cantidad de agua, debe limpiarse el filtro de entrada.

1. Cierre la llave de paso y saque la manguera de admisión.
2. Limpie el filtro con un cepillo.
3. Desenrosque la manguera de suministro de agua de la parte trasera de la lavadora. Saque el filtro con unas pinzas alargadas.
4. Limpie el filtro con un cepillo.
5. Vuelva a colocar el filtro y la manguera de suministro de agua.
6. Limpie el filtro de admisión cada 3 meses para garantizar un funcionamiento normal del aparato.

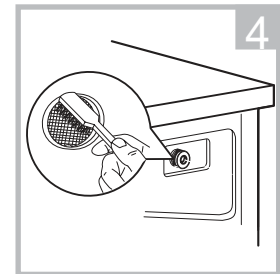
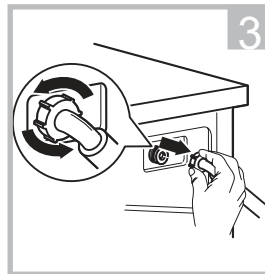
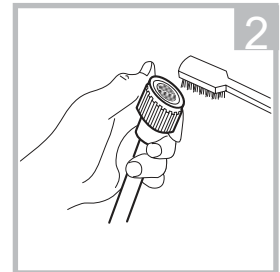
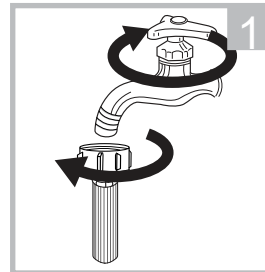

## Limpeza del cajetín de detergente

1. Pulse sobre el bloqueo  de la tapa del suavizante y saque el cajetín dispensador. Limpie el interior con un cepillo.
2. Quite la tapa del suavizante y el cajetín y limpie ambos con agua.
3. Vuelva a colocar la tapa del suavizante y el cajetín en su hueco correspondiente.

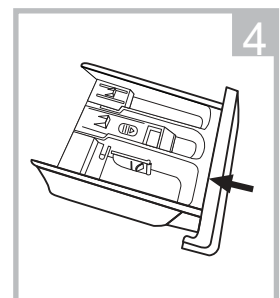
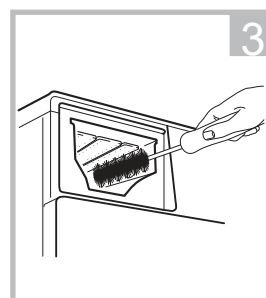
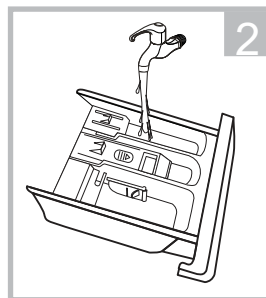
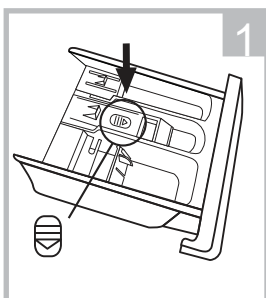

Pulse el bloqueo y saque el cajetín dispensador.

Limpie el cajetín y la tapa del suavizante bajo el agua

Limpie el hueco con un cepillo suave

Coloque de nuevo el cajetín

### Nota

- No utilice agentes abrasivos o cáusticos para limpiar los plásticos.
- Limpie el cajetín de detergente cada 3 meses para garantizar el funcionamiento normal del aparato.

# MANTENIMIENTO

## Limpeza del filtro de la bomba de desagüe

### ⚠ Advertencia

- Compruebe que el aparato ha finalizado el ciclo de lavado y que está vacío. Apáguelo y desenchúfelo antes de limpiar el filtro.
- Tenga cuidado con el agua caliente. Deje que la solución de detergente se enfríe.
- Limpie el filtro cada 3 meses para garantizar un funcionamiento normal.

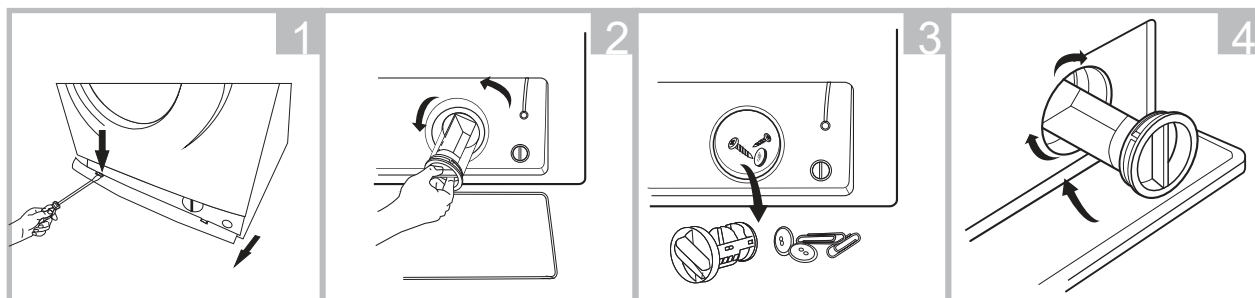

Abra el filtro de servicio

Abra el filtro girando en el sentido contrario a las agujas del reloj.

Elimine cualquier objeto extraño

Cierre la tapa inferior

### ⚠ Atención

- Cuando el aparato esté en uso y según el programa seleccionado, puede haber agua caliente en la bomba. Nunca retire la bomba durante un ciclo de lavado, espere a que el ciclo termine y el aparato esté vacío. Compruebe que la tapa queda bien cerrada al volver a colocarla.

# MANTENIMIENTO

## ■ Resolución de problemas

Si la máquina no funciona o se detiene durante el funcionamiento, consulte esta tabla para encontrar una solución al problema. Si no consigue solucionarlo, póngase en contacto con el servicio técnico.

Descripción	Razón	Solución
La lavadora no se pone en marcha	La puerta no está bien cerrada	Cierre la puerta y compruebe que la ropa no está atascada.
La puerta no se abre	Se ha activado el bloqueo de seguridad diseñado para la lavadora	Desconecte la lavadora y reinicie el aparato.
Fuga de agua	La conexión entre la tubería de entrada o la manguera de salida no está apretada	Compruebe y apriete las tuberías de agua. Limpie el tubo de desagüe, y si es necesario consulte con un especialista
Restos de detergente en el cajetín	El detergente se humedece o se aglomera	Limpie y seque la caja de detergente
El indicador o la pantalla no se encienden	No llega corriente a la placa o el arnés tiene un problema de conexión	Compruebe si la corriente está apagada y si el enchufe está conectado correctamente
Ruido anormal		Compruebe si se han retirado los pernos de fijación. Compruebe que la lavadora está instalada en un suelo sólido y nivelado

Descripción	Razón	Solución
<b>E30</b>	La puerta no se ha cerrado correctamente	Reinicie después de cerrar la puerta. Compruebe que la ropa no está atascada.
<b>E10</b>	Problema de admisión de agua durante el lavado	Compruebe si la presión de agua es demasiado baja. Enderece la tubería de agua. Compruebe si el filtro de la válvula de entrada está bloqueado
<b>E21</b>	Exceso de tiempo en desagüe	Compruebe si el desagüe está bloqueado
<b>E12</b>	Desbordamiento de agua	Reinicie la lavadora
<b>EXX</b>	Otros	Inténtelo de nuevo, o llame al servicio técnico

### Nota

Después de la comprobación, active el dispositivo. Si el problema persiste o la pantalla muestra otros códigos de alarma, póngase en contacto con el servicio técnico.

# MANTENIMIENTO

## ■ Servicio postventa

Si tiene cualquier duda, póngase en contacto con nuestro servicio técnico.

### ⚠ Advertencia

Riesgo de descarga eléctrica:

- Nunca intente reparar un aparato averiado usted mismo. Puede poner en riesgo su vida y la de otros que lo usen. Las reparaciones sólo pueden realizarlas especialistas autorizados.
- Una reparación incorrecta anula la garantía y no se reconocerán los daños que de ésta resulten.

## Transporte

### PASOS IMPORTANTES PARA MOVER EL APARATO

- Desenchufe el aparato y cierre la entrada de agua.
- Compruebe si la puerta y el cajetín dispensador están bien cerrados.
- Retire la manguera de admisión y la de desagüe de la instalación del hogar.
- Deje que el agua se drene por completo del aparato (véase "Mantenimiento y limpieza del filtro de la bomba de desagüe")
- Importante: Vuelva a instalar los 4 tornillos de transporte en la parte trasera del aparato.
- El aparato es pesado, téngalo con cuidado. Nunca lo sujete por ninguna de sus partes sobresalientes y no use la puerta a modo de asa.

## ■ Especificaciones técnicas

Alimentación 220-240V~, 50Hz

Corriente máxima 10A

Presión estándar del agua 0.05MPa~1MPa

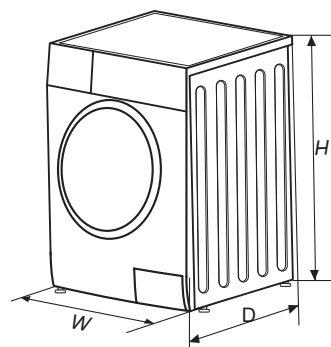

Modelo	Capacidad de lavado	Dimensiones (An*Fo*Almm)	Peso neto	Potencia nominal
NARCEA60	6.0kg	595*400*850	52kg	2050W
NARCEA70	7.0kg	595*400*850	55kg	2050W

# MANTENIMIENTO

Ficha de información de producto de acuerdo a la normativa (EU) 2019/2023

JOHNSON

Dirección (b): Pol. Industrial San Carlos, Camino de la Sierra S/N, Parcela 11. 03370 Redován- Alicante

Modelo: NARCEA60

Parámetros generales del producto:

Parámetro	Valor		Parámetro	Valor	
Capacidad nominal en Kg(a)	6.0		Dimensiones en cm	Alto	85
				Ancho	60
				Fondo	40
Índice de Eficiencia Energética (a)	80.0		Clase de Eficiencia Energética (a)	D	
Índice de Eficiencia de lavado (a)	1.031		Efectividad de centrifugado (g/Kg) (a)	5.0	
Consumo energético en KWh por ciclo usando el programa ECO 40-60. El consumo energético real dependerá de cómo se utilice el aparato.	0.648		Consumo de agua en litros por ciclo en el programa ECO 40-60. El consumo de agua real dependerá de cómo se utilice el aparato y la dureza del agua.	43	
Temperatura máxima en el interior del tejido tratado (°C) (a)	Capacidad nominal	39	Humedad residual (%) (a)	Capacidad nominal	62.9
	Media	31		Media	62.9
	Cuarto	27		Cuarto	62.9
Velocidad de centrifugado (rpm) (a)	Capacidad nominal	1000	Clase de eficiencia de secado por centrifugado (a)	C	
	Media	1000			
	Cuarto	1000			
Duración del programa (a) (h:min)	Capacidad nominal	3 : 18	Tipo	Libre instalación	
	Media	2 : 36			
	Cuarto	2 : 36			
Presión sonora aerotransportada en centrifugado (a) (dB(A) re 1 pW)	80		Clase de presión sonora aerotransportada (a) (Fase de centrifugado)	C	
Modo apagado (W)	0.50		Modo de espera (W)	1.00	
Inicio diferido (W) (si aplica)	4.00		Espera en red (W) (si es aplicable)	N/A	

Duración mínima de la garantía ofrecida por el proveedor (b): 3 años

Este producto ha sido diseñado para liberar iones de plata durante el ciclo de lavado.

NO

Información adicional

Enlace a la web del proveedor, donde se encuentra la información del punto 9 del Anexo II del Reglamento de la Comisión (UE) 2019/2023 (1) (b): [www.ponjohnsonentuvida.es](http://www.ponjohnsonentuvida.es)

(a) Para el programa ECO 40-60.

(b) Los cambios en estos elementos no se considerarán pertinentes a los efectos del párrafo 4 del artículo 4 del Reglamento (UE) 2017/1369.

(c) Si la base de datos de productos genera automáticamente el contenido definitivo de esta celda, el proveedor no introducirá estos datos.

# MANTENIMIENTO

Ficha de información de producto de acuerdo a la normativa (EU) 2019/2023

JOHNSON

Dirección (b): Pol. Industrial San Carlos, Camino de la Sierra S/N, Parcela 11. 03370 Redován- Alicante

Modelo: NARCEA70

Parámetros generales del producto:

Parámetro	Valor		Parámetro	Valor	
Capacidad nominal en Kg(a)	7.0		Dimensiones en cm	Alto	85
				Ancho	60
				Fondo	40
Índice de Eficiencia Energética (a)	80.0		Clase de Eficiencia Energética (a)	D	
Índice de Eficiencia de lavado (a)	1.031		Efectividad de centrifugado (g/Kg) (a)	5.0	
Consumo energético en KWh por ciclo usando el programa ECO 40-60. El consumo energético real dependerá de cómo se utilice el aparato.	0.690		Consumo de agua en litros por ciclo en el programa ECO 40-60. El consumo de agua real dependerá de cómo se utilice el aparato y la dureza del agua.	45	
Temperatura máxima en el interior del tejido tratado (°C) (a)	Capacidad nominal	39	Humedad residual (%) (a)	Capacidad nominal	62.9
	Media	35		Media	62.9
	Cuarto	30		Cuarto	62.9
Velocidad de centrifugado (rpm) (a)	Capacidad nominal	1200	Clase de eficiencia de secado por centrifugado (a)	C	
	Media	1200			
	Cuarto	1200			
Duración del programa (a) (h:min)	Capacidad nominal	3 : 28	Tipo	Libre instalación	
	Media	2 : 42			
	Cuarto	2 : 42			
Presión sonora aerotransportada en centrifugado (a) (dB(A) re 1 pW)	80		Clase de presión sonora aerotransportada (a) (Fase de centrifugado)	C	
Modo apagado (W)	0.50		Modo de espera (W)	1.00	
Inicio diferido (W) (si aplica)	4.00		Espera en red (W) (si es aplicable)	N/A	

Duración mínima de la garantía ofrecida por el proveedor (b): 3 años

Este producto ha sido diseñado para liberar iones de plata durante el ciclo de lavado.

NO

Información adicional

Enlace a la web del proveedor, donde se encuentra la información del punto 9 del Anexo II del Reglamento de la Comisión (UE) 2019/2023 (1) (b): [www.ponjohnsonentuvida.es](http://www.ponjohnsonentuvida.es)

(a) Para el programa ECO 40-60.

(b) Los cambios en estos elementos no se considerarán pertinentes a los efectos del párrafo 4 del artículo 4 del Reglamento (UE) 2017/1369.

(c) Si la base de datos de productos genera automáticamente el contenido definitivo de esta celda, el proveedor no introducirá estos datos.

# MANTENIMIENTO

---

- 1) El consumo real de energía depende de cómo se utilice el aparato.
- 2) El consumo real de agua depende de cómo se utilice el aparato y de la dureza del agua.

## **Ficha de datos del producto según (EU) 2019/2014**

Puede encontrar online la ficha de datos del producto. Entre en la web <https://eprel.ec.europa.eu> e introduzca el identificador de modelo de su aparato para descargar la ficha de datos.

El identificador de modelo de su aparato figura en la sección de especificaciones técnicas.

## CONDICIONES DE LA GARANTÍA

Este aparato tiene una garantía de reparación de tres años, a partir de la fecha de venta, contra todo defecto de funcionamiento proveniente de la fabricación, incluyendo mano de obra y piezas de recambio. Para justificar la fecha de compra será obligatorio presentar la factura o ticket de compra. Las condiciones de esta garantía se aplican únicamente a España y Portugal. Si ha adquirido este producto en otro país, consulte con su distribuidor las condiciones aplicables.

## EXCLUSIONES DE LA GARANTÍA

1. Mandos a distancia, gomas de admisión de desagüe, atranques y juntas de puertas, burletes.
2. Daños en esmaltes, pinturas, niquelados, cromados, oxidaciones u otro tipo de piezas o componentes estéticos que no afecten al funcionamiento interno del aparato.
3. Daños en piezas de desgaste por uso, corrosión u oxidación, ya sea causada por el uso normal del aparato o deterioro acelerado por circunstancias ambientales o climáticas no propicias. No aptos para uso en exterior.
4. Daños en piezas frágiles de cristal, cristal vitrocerámico, plásticos, manetas, cestillos, puertas o bombillas cuando su fallo o rotura no sea atribuible a un defecto de fabricación.
5. Averías producidas por causas fortuitas o siniestros de fuerza mayor, o como consecuencia de un uso anormal, negligente o inadecuado del aparato.
6. Responsabilidades civiles de cualquier naturaleza.
7. Daños consecuenciales al aparato siempre que estos no hayan sido provocados por una avería interna de funcionamiento.
8. Mantenimientos o conservación del aparato: revisiones periódicas, ajustes y engrases.
9. Las averías que pueden sufrir los accesorios y complementos, adaptadores, cables externos, bolsas, recambios sueltos de todo tipo, lámparas, así como cualquier pieza considerada consumible por el fabricante.
10. Averías causadas por una instalación incorrecta o no legal, ventilación inadecuada, falta de toma de tierra en la vivienda, alteraciones de corriente, modificaciones inapropiadas o utilización de piezas de recambio no originales.
11. Electrodomésticos que se utilicen en aplicaciones industriales o para fines comerciales.
12. Electrodomésticos con número de serie ilegible o alterado.
13. Defectos o averías producidas como consecuencia de arreglos, reparaciones, modificaciones, o desarme de la instalación del aparato por el usuario o por un técnico no autorizado por el fabricante, o como resultado del incumplimiento manifiesto de las instrucciones de uso y mantenimiento del fabricante.
14. Durante el periodo de garantía es imprescindible conservar todos los manuales junto con el equipo. Si el equipo se vende, dona o regala, se debe entregar el manual y todos los documentos relacionados al nuevo usuario. Si alguno de estos se perdiera, no podrá ser reclamada su reposición.
15. Las averías que tengan su origen o sean consecuencia directa o indirecta de: contacto con líquidos, productos químicos y otras sustancias, así como de condiciones derivadas del clima o el entorno: terremotos, incendios, inundaciones, calor excesivo o cualquier otra fuerza externa, como insectos, roedores y otros animales que puedan tener acceso al interior de la máquina o sus puntos de conexión.
16. Daños derivados de terrorismo, motín, alboroto o tumulto popular, manifestaciones y huelgas legales o ilegales; hechos de actuaciones de la Fuerzas Armadas o de los Cuerpos de Seguridad del Estado en tiempos de paz; conflictos armados y actos de guerra (declarada o no); reacción o radiación nuclear o contaminación radiactiva; vicio o defecto propio de los bienes; hechos calificados por el Gobierno de la Nación como de "catástrofe o calamidad nacional".

**El diseño y las especificaciones están sujetos a cambios sin previo aviso para la mejora del producto.**

# CONTENTS



## SAFETY INSTRUCTIONS

- Safety Instructions ..... 3

## INSTALLATION

- Product Description ..... 10
- Installation ..... 11

## OPERATION

- Quick Start ..... 14
- Before Each Washing ..... 15
- Detergent Dispenser ..... 16
- Control Panel ..... 18
- Programmes..... 19
- Option..... 25

## MAINTENANCE

- Cleaning and Care ..... 28
- Trouble Shooting ..... 31
- Technical Specifications ..... 32
- Product Fiche ..... 33

## GUARANTEE

- Guarantee conditions ..... 36

# SAFETY INSTRUCTIONS

---

## ■ Safety Instructions

Please read the following safety information thoroughly and follow it strictly to minimize the risk of fire or explosion, electric shock and to prevent property damage, personal injury or loss of life. Failing to follow these instructions shall void any warranty.

### Warning!

This combination of symbol and signal word indicates a potentially dangerous situation which may result in death or serious injuries unless it's avoided.

### Caution!

This combination of symbol and signal word indicates a potentially dangerous situation which may result in slight or minor injuries or damage to property and the environment.

### Note!

This combination of symbol and signal word indicates a potentially dangerous situation which may result in slight or minor injuries.

### Warning!

#### ELECTRIC SHOCK HAZARD

- If the supply cord is damaged, it must be replaced by the manufacturer, its service agent or similarly qualified persons in order to avoid a hazard.
- If the machine is damaged, it must not be operated unless repaired by the manufacturer, its service agent or similarly qualified persons.

Risk of electric shock!

# SAFETY INSTRUCTIONS

---

- The appliance can be used by children aged from 8 years and above and persons with reduced physical, sensory or mental capabilities or lack of experience and knowledge if they have been given supervision or instruction concerning use of the appliance in a safe way and understand the hazards involved. Children shall not play with the appliance. Cleaning and user maintenance shall not be made by children without supervision.
- Children should be supervised that they do not play with the appliance.
- Children 3 years and under shall be kept away from the appliance or continuously supervised.
- Animals and children may climb into the machine. Check the machine before every operation.
- Do not climb or sit on the appliance.

## INSTALLATION LOCATION AND SURROUNDING

- All washing and additional substances are to be kept in a safe place out of the reach of children.
- Do not install the machine on a carpet floor. The obstruction of the openings by a carpet can damage the machine.
- Keep the appliance clear from heating sources and direct sunlight to avoid plastic and rubber parts to corrode.
- Do not use the appliance in humid environments or rooms containing explosive or caustic gas. In case of water leakage or water splashes let the appliance dry in the open air.
- The appliance must not be installed behind a lockable door, a sliding door or a door with a hinge on the opposite side to that of the washing machine.

# SAFETY INSTRUCTIONS

---

- Do not operate the machine in rooms with a temperature of below 5°C. This can cause damages to parts of it. If it is unavoidable, make sure to drain the water completely from the appliance after every use (see „Maintenance - Cleaning of drain pump filter“) to avoid damages caused by frost.
- Never use flammable sprays or substances in the immediate proximity of the appliance.

## INSTALLATION

- Remove all packaging material and transport bolts before using the appliance. Otherwise, serious damage may result.
- This appliance is equipped with a single inlet valve and can be connected to the cold water supply only.
- Mains plug must be accessible after installation.
- Before washing clothes for the first time, the product shall be operated once throughout all the procedures without any clothes inside.
- Before using the washing machine, the product shall be calibrated.
- Do not put any excessively heavy objects on the appliance, like water containers or heating devices.
- The new hose-sets supplied with the appliance are to be used and that old hose-sets should not be reused.
- Max. Inlet water pressure 1 MPa. Min. inlet water pressure 0.05 MPa.

## ELECTRICAL CONNECTION

- Make sure the supply cable is not trapped by the machine, it can get damaged.
- Connect the product to a grounded outlet protected by a fuse complying with the values in the “ Technical specifications “ table. The grounding installation has to be made by a qualified electrician. Ensure that the machine is installed in accordance with the local regulations.

# SAFETY INSTRUCTIONS

---

•Water and electrical connections must be carried out by a qualified technician in accordance with the manufacturer's instructions and local safety regulations.

## Warning!

- Don't use multiple plugs or extension cords.
- The appliance must not have an external switching device such as a timer or connected to a circuit that is regularly switched on and off.
- Do not pull the plug out of the mains outlet if there is flammable gas around.
- Never pull out power plug with wet hands.
- Always pull at the plug, not at the cable.
- Always unplug the appliance if it is not being used.

## WATER CONNECTIONS

- Check the connections of the water inlet tubes, the water tap and the outlet hose for possible problems due to changes of water pressure. If the connections loosen or leak close the water tap and get it repaired. Do not use the appliance before the pipes and hoses are installed properly by qualified persons.
- Glass door may become very hot during the operation. Keep children and pets far away from the machine while it is operating.
- The water inlet and outlet hoses have to be safely installed and remain undamaged. Otherwise, water leakage can occur.
- Do not remove the drain pump filter while there is still water in the appliance. Big quantities of water can leak out, and there is a risk of scalding due to hot water.

# SAFETY INSTRUCTIONS

---

## OPERATION AND MAINTENANCE

- Never use any flammable, explosive or toxic solvents. Do not use gasoline and alcohol etc. as detergents. Only select detergents that are suitable for machine washing.
- Make sure that all pockets are emptied. Sharp and rigid items such as coins, brooches, nails, screws, stones etc. may cause serious damages to this machine.
- Remove all objects from pockets such as lighters and matches before use the appliance.
- Thoroughly rinse items that have been washed by hand.
- Items that have been soiled with substances such as cooking oil, acetone, alcohol, petrol, kerosene, spot removers, turpentine, wax and wax removers should be washed in hot with an extra amount of detergent before being dried in the appliance.
- Items containing foam rubber (latex foam), shower caps, water proof textiles, rubber backed articles and clothes or pillows fitted with foam rubber pads should not be dried in the machine
- Fabric softeners or similar products should be used as recommended in their instructions.
- Never try to open the door forcefully. The door will unlock shortly after the end of a cycle.
- Please do not close the door with excessive force. If it is found difficult to close the door, please check if the clothes are properly inserted and distributed.

# SAFETY INSTRUCTIONS

---

- Always unplug the appliance and close the water tap before cleaning and maintenance and after each use.
- Never pour water over the appliance for cleaning purpose. Risk of electric shock!
- Repairs shall only be carried out by the manufacturer, its service agent or similarly qualified persons in order to avoid a hazard. The producer will not be responsible for damages caused by the intervention of not authorized persons.

## TRANSPORT

- Before Transport:
  - Bolts shall be reinstalled to the machine by a specialized person
  - Accumulated water shall be drained out of the machine
- This appliance is heavy. Transport with care. Never hold any protruding part of the machine when lifting. The machine door cannot be used as a handle.

## INTENDED USE

The product is intended only for home use and for textiles in household amounts suitable for machine washing and drying. This appliance is for indoor use only and not intended for built in use. Only use according to these instructions. The appliance is not intended for commercial use.

Any other use is considered as improper use. The producer is not responsible for any damage or injuries that may result of it.

- This appliance is intended to be used in household and similar applications such as:
  - Staff kitchen areas in shops, offices and other working environments;
  - Farm houses;
  - By clients in hotels, motels and other residential type environments;
  - Bed and breakfast type environments;
  - Areas for communal use in blocks of flats or in launderettes.

# SAFETY INSTRUCTIONS

---

## Packaging/Old appliance



**DISPOSAL: Do not dispose this product as unsorted municipal waste. Collection of such waste separately for special treatment is necessary.**

The European Directive 2012/19 /UE on WEEE, requires that household electrical appliances must not be disposed of in the normal unsorted municipal waste stream. Appliances must be collected separately in order to optimize the recovery and recycling of the materials they contain, and reduce the impact on human health and the environment.

The crossed out “wheeled bin” symbol on the product reminds you of your obligation, that when you dispose of the appliances, it must be separately collected. Consumers should contact their local authority or retailer for information concerning the correct disposal of their old appliance.

# INSTALLATION

## ■ Product Description

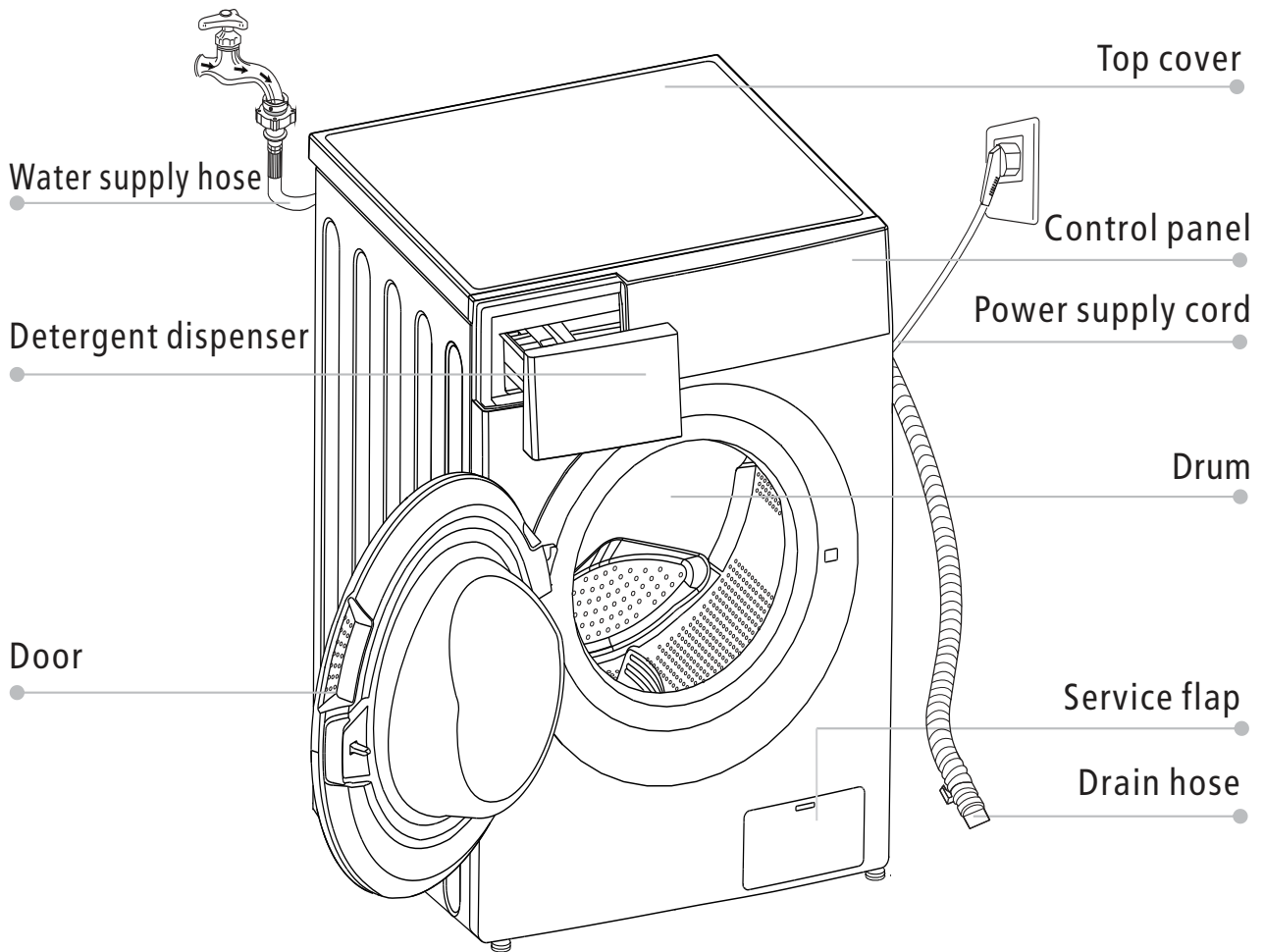

### Note!

- The product picture is for illustration only, please refer to real product as reference.

## Accessories

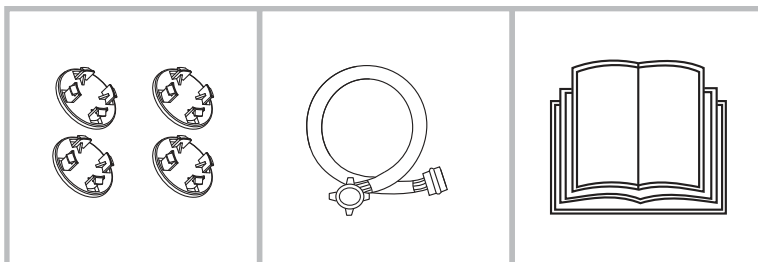

4 x Cover caps

1 x Supply hose  
cold water

1 x Owner's manual

# INSTALLATION

## ■ Installation

### Installation area

#### ⚠ Warning!

- Stability is important to prevent the product from wandering! Make sure the machine is standing leveled and stable.
- Make sure that the product does not stand onto the power cord.
- Make sure to maintain the minimum distances from the walls as shown in the picture

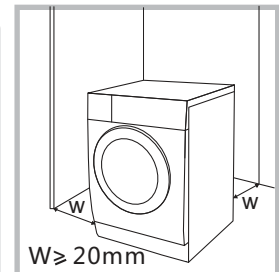

Before installing the machine, the location characterized as follows shall be selected:

1. Rigid, dry, and level surface
2. Avoid direct sunlight
3. Sufficient ventilation
4. Room temperature is above 0°C
5. Keep far away from the heat sources such as coal or gas burning appliances.

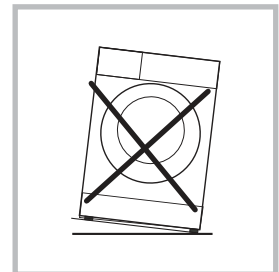

### Unpacking the washing machine

#### ⚠ Warning!

- Packaging material (e.g. Films, Styrofoam) can be dangerous for children.
- There is a risk of suffocation ! Keep all packaging well away from children.

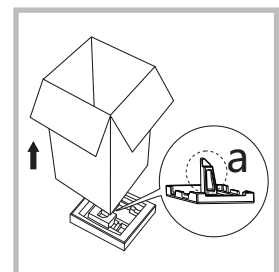

1. Remove the cardboard box and styrofoam packing.
2. Lift the washing machine and remove the base packaging. Make sure the small triangle foam (a) is removed with the bottom packaging together. If not, lay the unit down on the side surface and remove it manually.
3. Remove the tape securing the power supply cord and drain hose.
4. Remove the inlet hose from the drum.

# INSTALLATION

## Remove transport bolts

### ⚠ Warning!

- You must remove the transport bolts from the backside before using the product.



Loosen the 4 transport bolts with a spanner.



Remove the bolts including the rubber parts and keep them for future use.

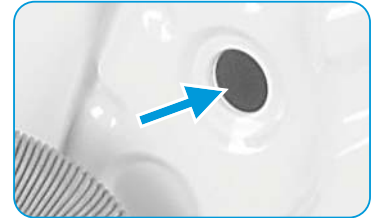

Close the holes using the cover caps.

## Levelling the washing machine

### ⚠ Warning!

- The lock nuts on all four feet must be screwed tightly against the housing.

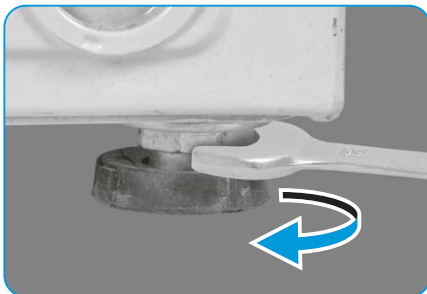

1. Loosen the lock nut.
2. Turn the foot until it reaches the floor.
3. Adjust the legs and lock the nuts with a spanner. Make sure the machine is level and steady.

## Connect the water supply hose

### ⚠ Warning!

To prevent leakage or water damage, follow the instructions in this chapter

- Do not kink, crush or modify water inlet hose.



Connect the water supply hose to the water inlet valve and a water tap with cold water as indicated.



### 📌 Note!

- Connect manually, do not use tools. Check if the connections are tight.

# INSTALLATION

## Drain Hose

### ⚠ Warning!

- Do not kink or protract the drain hose.
- Position drain hose properly ,otherwise damage might result of water leakage.

There are two ways to place the end of drain hose:

1.Put it into the water trough.

2.Connect it to the branch drain pipe of the trough.

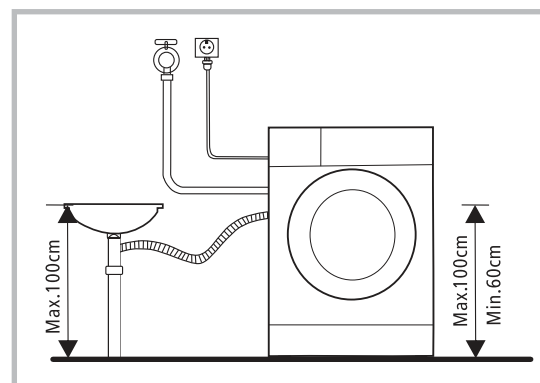
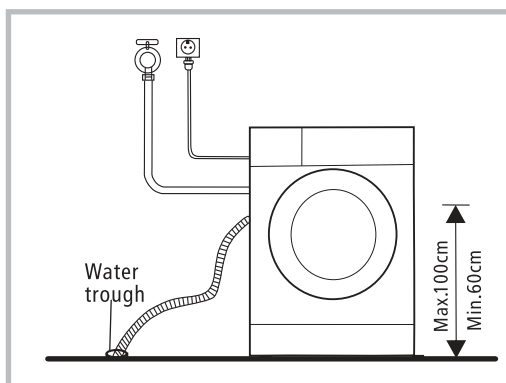

## Acoustic Sponge

### 📌 Note!

- Please make sure to assemble the acoustic sponges, which can effectively reduce the noise caused by the machine while working, in order to provide you with a more peaceful and quiet living environment.

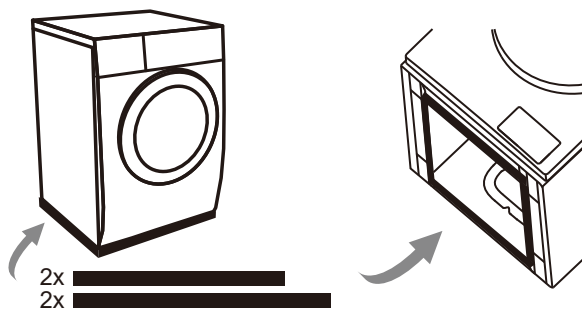

1. Lay the machine on the floor, using some soft material like foam or clothes between the machine and floor for a protection;
2. Stick the 2x longer sponges to the longer bottom edges of machine, and the 2x shorter sponges to the shorter bottom edges.

# OPERATION

## ■ Quick Start

### ⚠ Caution!

- Before washing, please make sure the washing machine is installed properly.
- Your appliance was thoroughly checked before it left the factory. To remove any residual water and to neutralize potential odors, it's recommended to clean your appliance before first use. For this reason, start the **Algodón** program at 90°C without laundry and detergent.

## 1. Before Washing

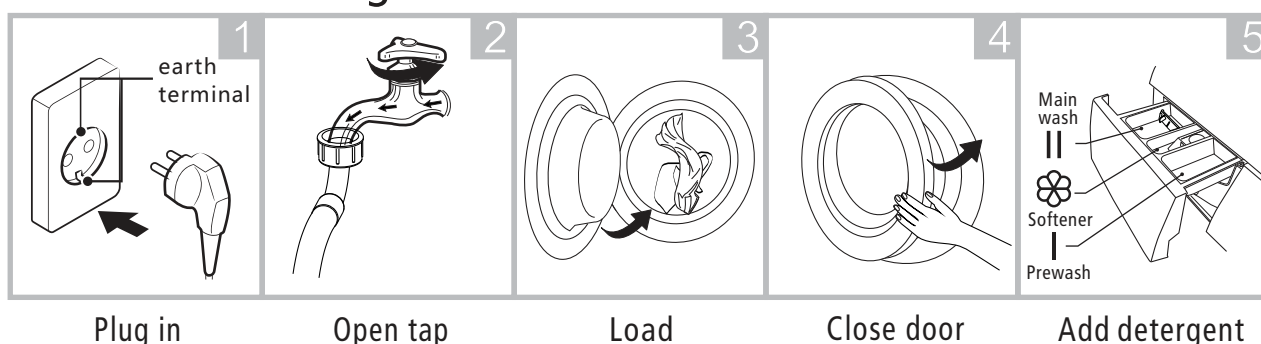

### 📌 Note!

- Detergent need to be added in compartment I if the pre-wash function is selected.

## 2. Washing

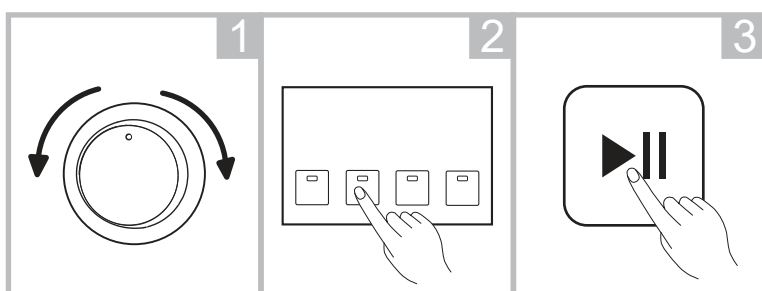

Select programme      Select function or remain default settings      Press Start/Pause to start the program

## 3. After Washing

The door lock and the [Iniciar/Pausar] lights flash with the buzzer beeping or two small points flash on the digital screen.

# OPERATION

## ■ Before Each Washing

- The ambient temperature of the washing machine should be 5-40°C. If used under 0°C, the inlet valve and draining system may be damaged. If the machine is installed under freezing conditions, it should be transferred to normal ambient temperature to ensure the water supply hose and drain hose can unfreeze before use.
- Please check your laundry care labels and the detergent use instructions before wash. Use non-foaming or less-foaming detergent suitable for machine washing properly.

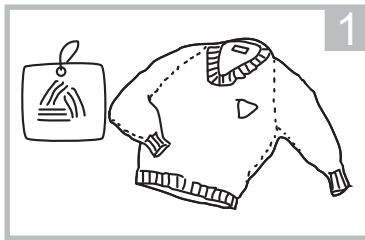

Check the care label

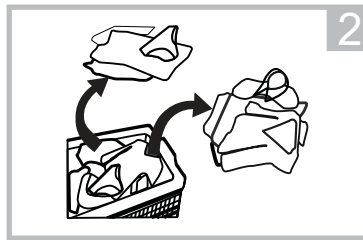

Sort laundry according to color and textile type

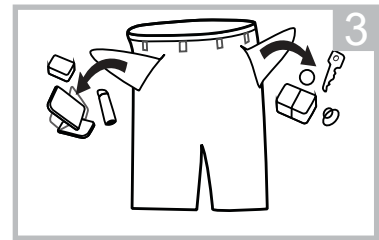

Take all items out of the pockets

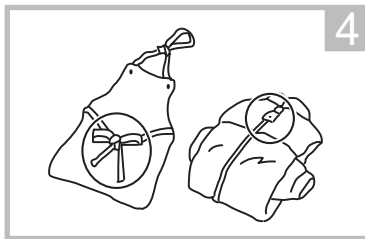

Tie together long textile strips and belts, close zips and button

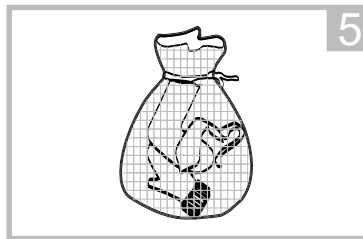

Put small items into a laundry bag

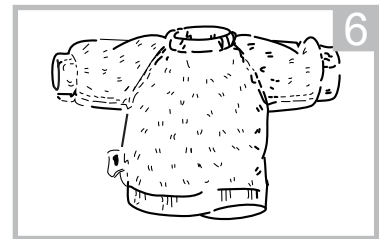

Turn easy-pilling and long-pile fabric inside out

### ⚠ Warning!

- Do not wash or dry articles that have been cleaned in, washed in, soaked in, or dabbed with combustible or explosive substances like wax, oil, paint, gasoline, alcohol, kerosene, and other flammable materials.
- Washing single clothes items may easily create big eccentricity and cause alarm due to unbalance. Therefore it is suggested to add one or two more laundry items to the wash so that spin can be done smoothly.

# OPERATION

## ■ Detergent Dispenser

- I Pre wash
- II Main wash
- ☼ Softener
- ⊖ Release button to pull out the dispenser

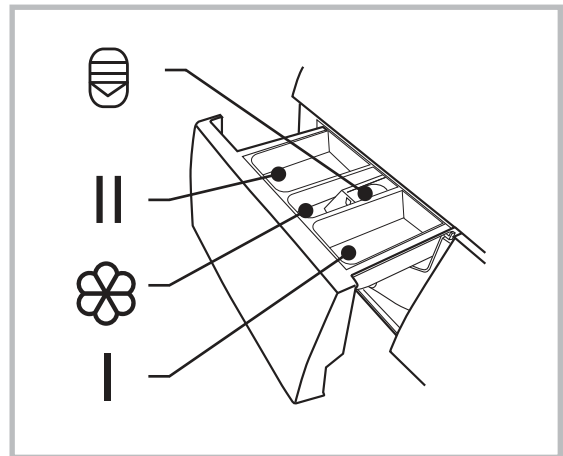

### ⚠ Caution!

- Detergent only need to be added in "compartment I " after selecting pre-wash function.

Programme	I	II	☼	Programme	I	II	☼
☼ Algodón/Algodão (Fría)	○	●	○	👑+⊖ Aclarado y centrif.			○
☼ Algodón/Algodão (20°C)	○	●	○	90°C	○	●	○
☼ Algodón/Algodão (40°C)	○	●	○	👑 Mix (60°C)	○	●	○
☼ Algodón/Algodão (60°C)	○	●	○	👑 Mix (40°C)	○	●	○
👖 Jeans	○	●	○	👑 Mix (20°C)	○	●	○
☼ Delicado		●	○	👑 Rápido 45'	○	●	○
🍃 ECO 40-60		●	○	👑 Express 15'		●	○
⊖ Sólo centrifugado							

● Means must      ○ Means optional

# OPERATION

## Detergent Recommendation

Recommended washing detergent	Wash cycles	Washing temp.	Type of laundry and textile
Heavy-duty detergent with bleaching agents and optical brighteners	Algodón/Algodão, ECO 40-60	30/40/60	White laundry made from boil-proof cotton or linen
Colour detergent without bleaching agent and optical brighteners	Algodón/Algodão, ECO 40-60	Cold/20/30/40	Coloured laundry made from cotton or linen
Color or mild detergent without optical brighteners	Delicado, Mix	Cold/20/40	Coloured laundry made from easy care fibres or synthetic materials
Mild washing detergent	Delicado	Cold/40	Delicate textiles, silk, viscose

### Note!

- Agglomerating or ropy detergent or additive can be diluted in some water before pouring it into the detergent dispenser, to avoid its inlet to get blocked and thus cause a water overflow.
- Please choose the suitable type of detergent to get a maximum of washing performance and a minimum of water and energy consumption
- To achieve the best cleaning result a proper detergent dosing is important.
- Use a reduced detergent amount if the drum is not filled completely.
- Always adjust the amount of detergent to the water hardness, if your tap water is soft, use less detergent.
- Dose according to how dirty your laundry is, less dirty clothes require less detergent.
- Highly concentrated (compact detergent) requires particularly accurate dosing.

Following symptoms are a sign of detergent overdosing:

- heavy foam formation
- poor washing and rinsing result

Following symptoms are a sign of detergent underdosing:

- laundry turns grey
- built-up of limescale deposits on the drum, the heating element and/or the laundry

# OPERATION

## ■ Control Panel

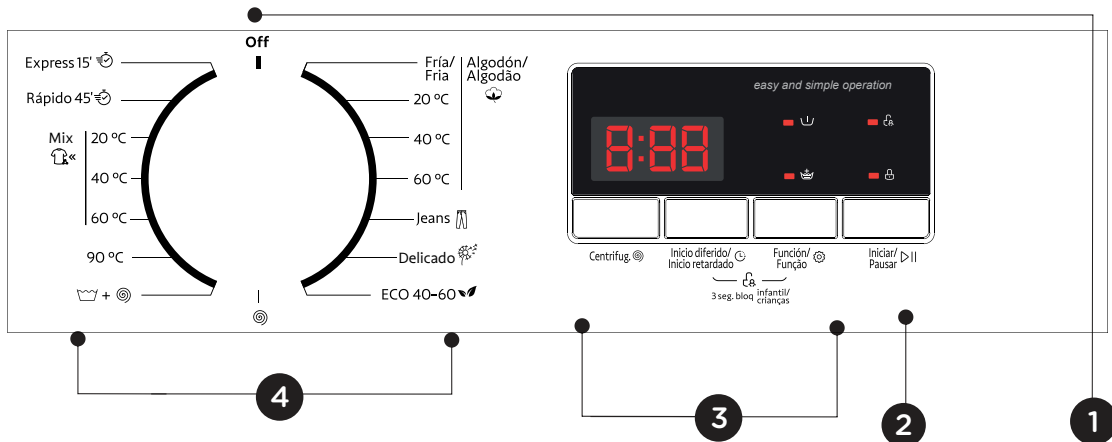

### 1 On/Off

Turn the appliance on and off.

### 2 Iniciar/Pausar

Start or pause your programme.

### 3 Option

This allows you to select additional functions and will light when selected.

### 4 Programmes

Available according to the laundry type.















### 5 Display

The display shows settings, estimated remaining time, options and status messages.

# OPERATION

## ■ Programmes

Model: NARCEA60

Programme	Load(kg)	Display Time
	6.0	6.0
 Algodón/Algodão (Fria)	6.0	2:20
 Algodón/Algodão (20°C)	6.0	2:20
 Algodón/Algodão (40°C)	6.0	2:40
 Algodón/Algodão (60°C)	6.0	2:45
 Jeans	6.0	1:45
 Delicado	2.5	0:50
 ECO 40-60	6.0	3:18
 Sólo centrifugado	6.0	0:12
 +  Aclarado y centrifugado	6.0	0:20
90°C	6.0	2:17
 Mix (60°C)	6.0	1:30
 Mix (40°C)	6.0	1:20
 Mix (20°C)	6.0	1:00
 Rápido 45'	2.0	0:45
 Express 15'	2.0	0:15

### Note!

- The parameters in this table are only for user's reference. The actual parameters may be different with the parameters in above mentioned table.

# OPERATION

## ■ Programmes















NARCEA60							
Cycle	Nominal capacity in kg	Temperature Setting	Cycle duration in hours and minutes	Energy consumption in kWh/operalling cycle	Water consumption in liter//operalling cycle	Highest temperature °C	residual moitsure in % /spin speed
Express 15'	2.0	Cold	0:15	0.035	31	Cold	70%/800
Algodón 20°C	6.0	20	2:20	0.426	58	20	65%/1000
Algodón 40°C	6.0	40	2:40	0.871	58	40	65%/1000
Mix 20°C	6.0	20	1:00	0.239	58	20	65%/1000
Algodón 60°C	6.0	60	2:45	1.28	58	60	65%/1000
ECO 40-60	6.0	-	3:18	0.850	52.5	39	61%/1000
	3.0	-	2:36	0.544	38.7	31	62%/1000
	1.5	-	2:36	0.401	32.6	27	65%/1000

- The above data is for reference only, and the data may change due to different actual use conditions.
- The valves given for programmes other than the ECO 40-60 programme and the Wash and Dry cycle are indicative only.
- The new EU energy efficiency class is D  
Energy test program: ECO 40-60; Other as the default.  
Half load for 6.0Kg machine:3.0Kg.  
Quarter load for 6.0Kg machine:1.5Kg.

# OPERATION

## ■ Programmes

Model: NARCEA70

Programme	Load(kg)	Display Time
	7.0	7.0
 Algodón/Algodão (Fría)	7.0	2:20
 Algodón/Algodão (20°C)	7.0	2:20
 Algodón/Algodão (40°C)	7.0	2:40
 Algodón/Algodão (60°C)	7.0	2:45
 Jeans	7.0	1:45
 Delicado	2.5	0:50
 ECO 40-60	7.0	3:28
 Spin	7.0	0:12
 Rinse and spin	7.0	0:20
90°C	7.0	2:17
 Mix (60°C)	7.0	1:30
 Mix (40°C)	7.0	1:20
 Mix (20°C)	7.0	1:00
 Rápido 45'	2.0	0:45
 Express 15'	2.0	0:15

### Note!

- The parameters in this table are only for user's reference. The actual parameters may be different with the parameters in above mentioned table.

# OPERATION

## ■ Programmes

NARCEA70							
Cycle	Nominal capacity in kg	Temperature Setting	Cycle duration in hours and minutes	Energy consumption in kWh/operalling cycle	Water consumption in liter//operalling cycle	Highest temperature °C	residual moitsure in % /spin speed
Express 15'	2.0	Cold	0:15	0.035	31	Cold	70%/800
Algodón 20°C	7.0	20	2:20	0.438	65	20	65%/1000
Algodón 40°C	7.0	40	2:40	0.929	65	40	65%/1000
Mix 20°C	7.0	20	1:00	0.251	65	20	65%/1000
Algodón 60°C	7.0	60	2:45	1.385	65	60	65%/1000
ECO 40-60	7.00	-	3:28	0.940	55.3	39	62%/1200
	3.50	-	2:42	0.590	41.5	35	62%/1200
	2.0	-	2:42	0.435	35.6	30	62%/1200

- The above data is for reference only, and the data may change due to different actual use conditions.
- The valves given for programmes other than the ECO 40-60 programme and the Wash and Dry cycle are indicative only.
- The new EU energy efficiency class is D  
Energy test program: ECO 40-60; Other as the default.  
Half load for 7.0Kg machine:3.5Kg.  
Quarter load for 7.0Kg machine:2.0Kg.

# OPERATION

---

- 1) The highest temperature reached by the laundry in the wash cycle for at least 5 minutes.
- 2) Residual moisture after the wash cycle in water content percent and the spin speed at which this was achieved.
- 3) The ECO 40-60 programme is able to clean normally soiled cotton laundry declared to be washable at 40°C or 60°C, together in the same cycle. This programme is used to assess the compliance with the regulation (EU) 2019/2023.

The most efficient programmes in terms of energy consumption are generally those that perform at lower temperatures and longer duration.

Loading the household washing machine up to the capacity indicated for the respective programmes will contribute to energy and water savings.

Noise and remaining moisture content are influenced by the spinning speed: the higher the spinning speed in the spinning phase, the higher the noise and the lower the remaining moisture content.

## ⚠ Caution!









- If there is any break in the power supply while the machine is operating, a special memory stores the selected programme. The machine will continue the programme when the power supply is re-established.

# OPERATION

---





































## ■ Programmes

Programmes are available according to the laundry type.

Programmes		
	Algodón/ Algodão	Hard-wearing textiles, heat-resistant textiles made of cotton or linen.
	90°C	Washing the baby's clothes, it can make the baby's wear cleaner and make the rinse performance better to protect the baby skin.
	Rápido 45'	Washing few and not very dirty clothes quickly.
	Mix	Mixed load consisting of textiles made of cotton and synthetics.
	Jeans	Specially for jeans.
	Express 15'	Extra short programme approx, suitable for lightly soiled washing as a small amounts of laundry.
	Spin	Extra spin with selectable spin speed.
	Spin and rinse	Extra rinse with spin.
	ECO 40-60	Default 40°C, not selectable, suitable for laundry washing at about 40°C-60°C.
	Delicado	For delicate, washable textiles, e.g. made of silk, satin, synthetic fibres or blended fabrics.

# OPERATION

## ■ Option

Cycle	Default Temp.(°C)	Additional functions
 Algodón/Algodão (Fría)	Cold	Inicio diferido/Início retardado,  ,  ,
 Algodón/Algodão (20°C)	20	Inicio diferido/Início retardado,  ,  ,
 Algodón/Algodão (40°C)	40	Inicio diferido/Início retardado,  ,  ,
 Algodón/Algodão (60°C)	60	Inicio diferido/Início retardado,  ,  ,
 Jeans	60	Inicio diferido/Início retardado,  ,  ,
 Delicado	30	Inicio diferido/Início retardado,  ,
 ECO 40-60	60	Inicio diferido/Início retardado,
 Spin	--	Inicio diferido/Início retardado,
 Rinse and spin	--	Inicio diferido/Início retardado,  ,
90°C	90	Inicio diferido/Início retardado,  ,  ,
 Mix (60°C)	60	Inicio diferido/Início retardado,  ,  ,
 Mix (40°C)	40	Inicio diferido/Início retardado,  ,  ,
 Mix (20°C)	20	Inicio diferido/Início retardado,  ,  ,
 Rápido 45'	40	Inicio diferido/Início retardado,  ,  ,
 Express 15'	Cold	Inicio diferido/Início retardado,

### Note!

- For the maximum spin speed, program time, and other details of the ECO 40-60 program, please refer to the content on the Product Fiche page.
- The table shows which cycle offers which options for adjustment. If an adjustment is not possible for a cycle.

# OPERATION

---

## Speed

The speed is:

1000: 0-400-600-800-1000

1200: 0-400-600-800-1000-1200

Model:

NARCEA60

Programme	Default Speed(rpm)	Programme	Default Speed(rpm)
	1000		1000
Algodón (Fría)	1000	Spin and rinse	1000
Algodón (20)°C	1000	90°C	1000
Algodón (40)°C	1000	Mix (60)°C	1000
Algodón (60)°C	1000	Mix (40)°C	1000
Jeans	1000	Mix (20)°C	1000
Delicado	600	Rápido 45'	800
ECO 40-60	1000	Express 15'	800
Spin	1000		

Model:

NARCEA70

Programme	Default Speed(rpm)	Programme	Default Speed(rpm)
	1200		1200
Algodón (Fría)	1000	Spin and rinse	1000
Algodón (20)°C	1000	90°C	1000
Algodón (40)°C	1000	Mix (60)°C	1000
Algodón (60)°C	1000	Mix (40)°C	1000
Jeans	1000	Mix (20)°C	1000
Delicado	600	Rápido 45'	800
ECO 40-60	1200	Express 15'	800
Spin	1000		

# OPERATION

---

**Pre Wash:** The Prewash function can get an extra wash before main wash, it is suitable for washing the dust rises to surface of the clothes; You need to put detergent into the Case (I) when select it.

---

**Inicio diferido/Início retardado:** Delay function can be set with this button, the delaying time is 0-24H.

---

**Centrifug.:** It can be set the spin speed to press the button repeatedly

---

**Extra Rinse:** The laundry will undergo extra rinse once after you select it.

---



## Child Lock

To avoid mis operation by children.



Choose the Programme



Start

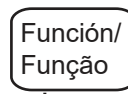

Press [Inicio diferido/Início retardado] and [Función/Funcão] 3 sec. till buzzer beep.

## ⚠ Caution!

- Press the two button 3sec. also to be released the function.
- The "Child Lock" will lock all buttons except [OFF ].
- If you want to change the program on child lock condition, you should unlock the child lock first, then rotate the knob to OFF position, finally choose the program you want.

# MAINTENANCE

---

## ■ Cleaning and Care

### ⚠ Warning!

- Always unplug the appliance and close the water tap before cleaning and maintenance.

### Cleaning the Cabinet

Proper maintenance on the washing machine can extend its working life. The surface can be cleaned with diluted non-abrasive neutral detergents when necessary. If there is any water overflow, use a cloth to wipe it off immediately. Never use sharp items to clean the appliance.

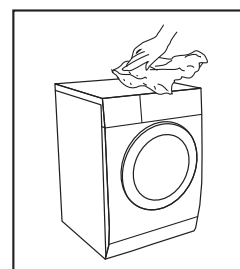

### ⚠ Caution!

- Never use abrasive or caustic agents, formic acids or its diluted solvents or similar substances, like alcohol or chemical products.

### Cleaning the Drum

Any rust stains left inside the drum by metal articles must be removed immediately using chlorine-free detergents. Never use steel wool for cleaning the drum!

### 📌 Note!

- Keep any laundry away from the machine while cleaning the drum.

### Cleaning the Door Seal and Glass

Wipe the glass and seal after each wash to remove lint and stains. If lint builds up it can cause leakages.

Remove any coins, buttons and other objects from the seal after each wash.

Clean the Door Seal and Glass every month to ensure the normal operation of the appliance.

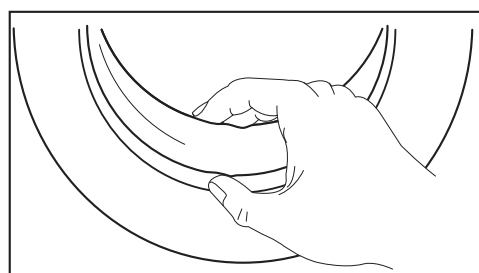

# MAINTENANCE

## Cleaning the Inlet Filter

### Note!

- Diminishing water flow is a sign that the filter need to be cleaned.

1. Close the tap and remove the water supply hose from it.
2. Clean the filter with a brush.
3. Unscrew the water supply hose from the backside of the machine. Pull out the filter with long nose pliers.
4. Use a brush to clean the filter.
5. Reinstall the filter to the water inlet and reconnect the water supply hose.
6. Clean the Inlet filter every 3 months to ensure the normal operation of the appliance.

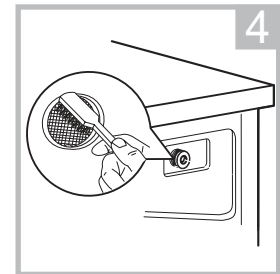
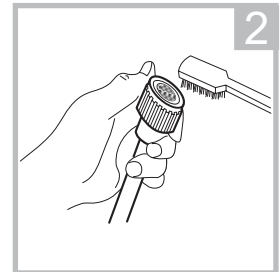
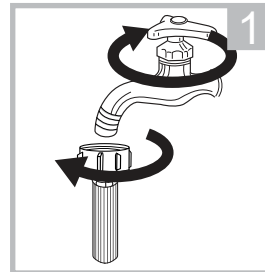

## Clean The Detergent Dispenser

1. Press down the release [  ] on the softener cover and pull the dispenser drawer out of the recess. Clean the inside of the recess with a brush.
2. Lift the softener cover off the dispenser drawer and wash both items with water.
3. Restore the softener cover and push the drawer back into the recess.

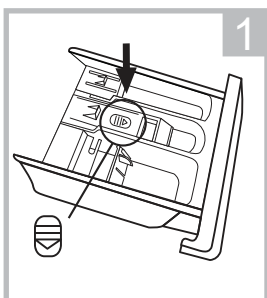

Press the release and remove the dispenser drawer

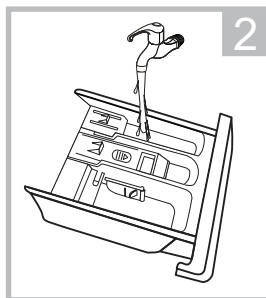

Clean the dispenser drawer and the softener cover under water

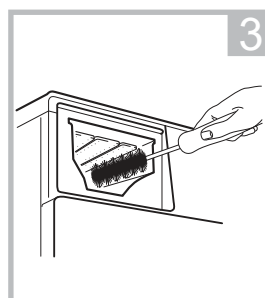

Clean the recess with an soft brush

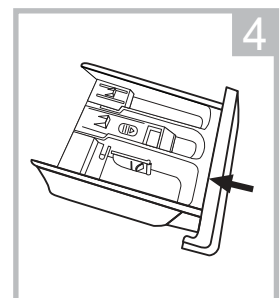

Insert the dispenser drawer

### Note!

- Do not use abrasive or caustic agents to clean plastic parts.
- Clean the detergent dispenser every 3 months to ensure the normal operation of the appliance.

# MAINTENANCE

## Cleaning the Drain Pump Filter

### ⚠ Warning!

- Make sure that the machine has finished the washing cycle and is empty. Switch it off and unplug it before cleaning the drain pump filter.
- Be careful of hot water. Allow the water to cool down. Risk of scalding!
- Clean the filter periodically every 3 months to ensure the normal operation of the appliance.

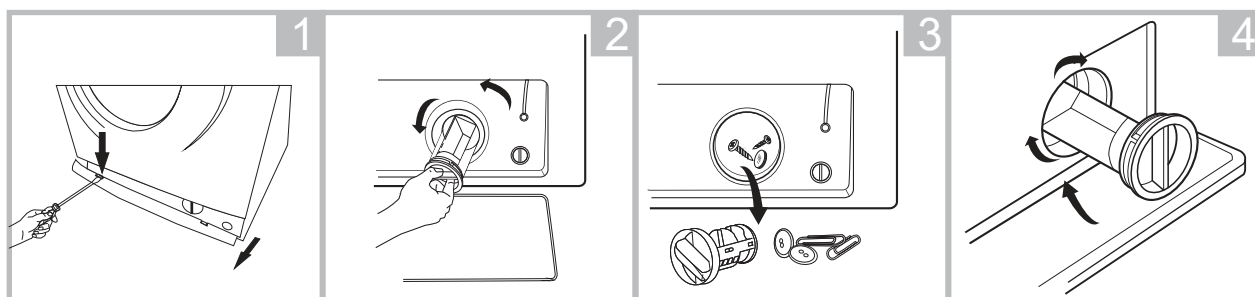

1 Open the Service filter

2 Open the filter by turning to the counter clockwise

3 Remove extraneous matter

4 Close the lower cover cap

### ⚠ Caution!

- When the appliance is in use and depending on the programme selected there can be hot water in the pump. Never remove the pump cover during a wash cycle, always wait until the appliance has finished the cycle, and is empty. When replacing the cover, ensure it is securely re-tightened.

# MAINTENANCE

## ■ Trouble Shooting

Whenever there is a problem with the appliance, check if you can solve it following the tables below. If the problem persists, please contact the customer service.

Description	Reason	Solution
Washing machine cannot start up	Door is not closed properly	Restart after the door is closed Check if the clothes is stuck
Door can't be opened	Washer's safety protection design is working	Disconnect the power, restart the product
Water leakage	The connection between inlet pipe or outlet hose is not tight	Check and fasten water pipes Clean up outlet hose
Detergent residues in the box	Detergent is dampened or agglomerated	Clean and wipe the detergent box
Indicator or display does not light	Disconnect the power PC board or harness has connection problem	Check if the power is shut down and the power plug is connected correctly
Abnormal noise		Check if the fixing (bolts) have been removed Check it's installed on a solid and level floor

Description	Reason	Solution
<b>E30</b>	Door is not closed properly	Restart after the door is closed Check if the clothes is stuck
<b>E10</b>	Water injecting problem while washing	Check if the water pressure is too low Straighten the water pipe Check if the inlet valve filter is blocked
<b>E21</b>	Overtime water draining	Check if the drain hose is blocked
<b>E12</b>	Water overflow	Restart the washer
<b>EXX</b>	Others	Please try again first, call up service line if there are still troubles

### Note!

- After the check, activate the appliance. If the problem occurs or the display shows other alarm codes again, contact the service.

# MAINTENANCE

## Customer service

In case of questions please contact our customer service at:

### Warning!

Risk of electric shock

- Never try repair an appliance which is defective or presumed to be defective. You may put your own and future users' lives in danger. Only authorised specialists are allowed to carry out this repair work.
- Improper repair will void the warranty and subsequent damages can't be recognized!

## Transport

### IMPORTANT STEPS WHEN MOVING THE APPLIANCE

- Unplug the appliance and close the water inlet tap.
- Check, if the door and the detergent dispenser are closed properly.
- Remove the water inlet pipe and the outlet hose from the house installations.
- Let the water drain completely from the appliance (see "Maintenance Cleaning the drain pump filter")
- Important: Re-install the 4 transport bolts in the back of the appliance.
- This appliance is heavy. Transport with care. Never hold any protruding part of the machine when lifting. The machine door cannot be used as a handle.

## Technical Specifications

Power Supply 220-240V~,50Hz

MAX.Current 10A

Standard Water Pressure 0.05MPa~1MPa

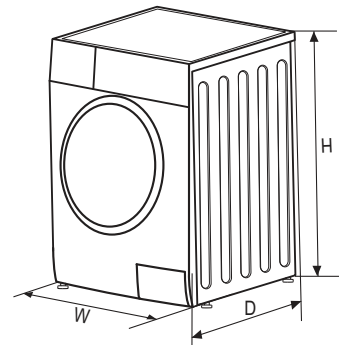

Model	Washing Capacity	Dimension (W*D*H:mm)	Net Weight	Rated Power
NARCEA60	6.0kg	595*400*850	52kg	2050W
NARCEA70	7.0kg	595*400*850	55kg	2050W

# MAINTENANCE

## Product Information Sheet acc. regulation (EU) 2019/2023

Supplier's name or trade mark: JOHNSON

Supplier's address <sup>(b)</sup>: P.I San Carlos, Camino de la Sierra S/N Parcela 11. 03370 Redován (Alicante)

Model identifier: NARCEA60

### General product parameters:

Parameter	Value		Parameter	Value	
Rated capacity <sup>(a)</sup> (kg)	6.0		Dimensions in cm	Height	85
				Width	60
				Depth	40
EEl <sub>w</sub> <sup>(a)</sup>	80.0		Energy efficiency class <sup>(a)</sup>	D	
Washing efficiency index <sup>(a)</sup>	1.031		Rinsing effectiveness (g/kg) <sup>(a)</sup>	5.0	
Energy consumption in kWh per cycle, based on the eco 40-60 programme. Actual energy consumption will depend on how the appliance is used.	0.648		Water consumption in litre per cycle, based on the eco 40-60 programme. Actual water consumption will depend on how the appliance is used and on the hardness of the water.	43	
Maximum temperature inside the treated textile <sup>(a)</sup> (°C)	Rated capacity	39	Remaining moisture content <sup>(a)</sup> (%)	Rated capacity	62.9
	Half	31		Half	62.9
	Quarter	27		Quarter	62.9
Spin speed <sup>(a)</sup> (rpm)	Rated capacity	1000	Spin-drying efficiency class <sup>(a)</sup>	C	
	Half	1000			
	Quarter	1000			
Programme duration <sup>(a)</sup> (h:min)	Rated capacity	3 : 18	Type	free-standing	
	Half	2 : 36			
	Quarter	2 : 36			
Airborne acoustical noise emissions in the spinning phase <sup>(a)</sup> (dB(A) re 1 pW)	80		Airborne acoustical noise emission class <sup>(a)</sup> (spinning phase)	C	
Off-mode (W)	0.50		Standby mode (W)	1.00	
Delay start (W) (if applicable)	4.00		Networked standby (W) (if applicable)	N/A	

Minimum duration of the guarantee offered by the supplier <sup>(b)</sup>: 3 years

This product has been designed to release silver ions during the washing cycle

NO

### Additional information:

Weblink to the supplier's website, where the information in point 9 of Annex II to Commission Regulation (EU) 2019/2023 (1) (b) is found: [www.ponjohnsonentuvida.es](http://www.ponjohnsonentuvida.es)

<sup>(a)</sup> for the eco 40-60 programme.

<sup>(b)</sup> changes to these items shall not be considered relevant for the purposes of paragraph 4 of Article 4 of Regulation (EU) 2017/1369.

<sup>(c)</sup> if the product database automatically generates the definitive content of this cell the supplier shall not enter these data.

# MAINTENANCE

## Product Information Sheet acc. regulation (EU) 2019/2023

Supplier's name or trade mark: JOHNSON

Supplier's address <sup>(b)</sup>: P.I San Carlos, Camino de la Sierra S/N Parcela 11. 03370 Redován (Alicante)

Model identifier: NARCEA70

### General product parameters:

Parameter	Value		Parameter	Value	
Rated capacity <sup>(a)</sup> (kg)	7.0		Dimensions in cm	Height	85
				Width	60
				Depth	40
EEl <sub>w</sub> <sup>(a)</sup>	80.0		Energy efficiency class <sup>(a)</sup>	D	
Washing efficiency index <sup>(a)</sup>	1.031		Rinsing effectiveness (g/kg) <sup>(a)</sup>	5.0	
Energy consumption in kWh per cycle, based on the eco 40-60 programme. Actual energy consumption will depend on how the appliance is used.	0.690		Water consumption in litre per cycle, based on the eco 40-60 programme. Actual water consumption will depend on how the appliance is used and on the hardness of the water.	45	
Maximum temperature inside the treated textile <sup>(a)</sup> (°C)	Rated capacity	39	Remaining moisture content <sup>(a)</sup> (%)	Rated capacity	62.9
	Half	35		Half	62.9
	Quarter	30		Quarter	62.9
Spin speed <sup>(a)</sup> (rpm)	Rated capacity	1200	Spin-drying efficiency class <sup>(a)</sup>	C	
	Half	1200			
	Quarter	1200			
Programme duration <sup>(a)</sup> (h:min)	Rated capacity	3 : 28	Type	free-standing	
	Half	2 : 42			
	Quarter	2 : 42			
Airborne acoustical noise emissions in the spinning phase <sup>(a)</sup> (dB(A) re 1 pW)	80		Airborne acoustical noise emission class <sup>(a)</sup> (spinning phase)	C	
Off-mode (W)	0.50		Standby mode (W)	1.00	
Delay start (W) (if applicable)	4.00		Networked standby (W) (if applicable)	N/A	

Minimum duration of the guarantee offered by the supplier <sup>(b)</sup>: 3 years

This product has been designed to release silver ions during the washing cycle

NO

### Additional information:

Weblink to the supplier's website, where the information in point 9 of Annex II to Commission Regulation (EU) 2019/2023 (1) (b) is found: [www.ponjohnsonentuvidea.es](http://www.ponjohnsonentuvidea.es)

<sup>(a)</sup> for the eco 40-60 programme.

<sup>(b)</sup> changes to these items shall not be considered relevant for the purposes of paragraph 4 of Article 4 of Regulation (EU) 2017/1369.

<sup>(c)</sup> if the product database automatically generates the definitive content of this cell the supplier shall not enter these data.

# MAINTENANCE

---

- 1) The actual energy consumption will depend on how the appliance is used.
- 2) The actual water consumption will depend on how the appliance is used and on the hardness of the water.

## Product Data Sheet concerning (EU) 2019/2014

The product data sheet for your appliance can be found online.

Go to <https://eprel.ec.europa.eu> and enter the model identifier for your appliance to download the data sheet.

The model identifier for your appliance can be found in the technical specifications section.

## WARRANTY CONDITIONS

This appliance is guaranteed for three years from the date of sale against all manufacturing defects, including labour and spare parts. In order to justify the date of purchase, it will be compulsory to present the invoice or purchase receipt. The conditions of this warranty apply only to Spain and Portugal. If you have purchased this product in another country, please consult your distributor for the applicable conditions.

## WARRANTY EXCLUSIONS

1. Remote controls, drain intake rubbers, dockings and door seals, weather stripping.
2. Damage to enamels, paints, nickel plating, chrome plating, oxidation or other types of aesthetic parts or components that do not affect the internal functioning of the appliance.
3. Damage to wear parts due to use, corrosion or oxidation, whether caused by normal use of the appliance or accelerated deterioration due to unfavorable environmental or climatic circumstances. Not suitable for outdoor use.
4. Damage to fragile pieces of glass, glass ceramic, plastics, handles, baskets, doors or light bulbs when their failure or breakage is not attributable to a manufacturing defect.
5. Faults produced by fortuitous causes or accidents of force majeure, or as a consequence of abnormal, negligent or inappropriate use of the device.
6. Civil liabilities of any nature.
7. Consequential damage to the appliance as long as it has not been caused by an internal malfunction.
8. Maintenance or upkeep of the appliance: periodic reviews, adjustments and greases.
9. Faults that accessories and complements, adapters, external cables, bags, spare parts of all kinds, lamps, as well as any part considered consumable by the manufacturer, may suffer.
10. Faults caused by incorrect or illegal installation, inadequate ventilation, lack of grounding in the home, power disturbances, inappropriate modifications or use of non-original spare parts.
11. Appliances used in industrial applications or for commercial purposes.
12. Appliances with illegible or altered serial number.
13. Defects or breakdowns produced as a result of fixes, repairs, modifications, or disassembly of the installation of the device by the user or by a technician not authorized by the manufacturer, or as a result of manifest non-compliance with the manufacturer's instructions for use and maintenance.
14. During the warranty period it is essential to keep all manuals together with the equipment. If the equipment is sold, donated or given away, the manual and all related documents must be given to the new user. If any of these are lost, their replacement cannot be claimed.
15. Faults that have their origin or are a direct or indirect consequence of: contact with liquids, chemicals and other substances, as well as conditions derived from the climate or the environment: earthquakes, fires, floods, excessive heat or any other external force, such as insects, rodents and other animals that may have access to the interior of the machine or its connection points.
16. Damages derived from terrorism, riot or popular tumult, legal or illegal demonstrations and strikes; facts of actions of the Armed Forces or the State Security Forces in times of peace; armed conflicts and acts of war (declared or not); nuclear reaction or radiation or radioactive contamination; vice or defect of the goods; facts classified by the Government of the Nation as "national catastrophe or calamity".

**Design and specifications are subject to change without notice for product improvement. Any changes to the manual will be updated on our website, you can check the latest version.**



[www.ponjohnsonentuviva.es](http://www.ponjohnsonentuviva.es)

# CONTENU



## PRÉCAUTIONS DE SÉCURITÉ

- Précautions de sécurité ..... 3

## INSTALLATION

- Description du produit ..... 10
- Installation ..... 11

## FONCTIONNEMENT

- Démarrage rapide ..... 14
- Avant chaque lavage ..... 15
- Distributeur du détergent ..... 16
- Panneau de commande ..... 18
- Programmes ..... 19
- Options ..... 25

## ENTRETIEN

- Nettoyage et entretien ..... 28
- Résolution des problèmes ..... 31
- Spécifications techniques ..... 32
- Fiche technique du produit ..... 33

## GARANTIE

- Garantie ..... 36

# PRÉCAUTIONS DE SÉCURITÉ

---

## ■ Précautions de sécurité

Pour votre sécurité, vous devez suivre les informations contenues dans ce manuel afin de minimiser les risques d'incendie ou d'explosion, de choc électrique et d'éviter les dommages matériels, les blessures corporelles ou la mort. Explication des symboles:

### Avertissement

Cette combinaison de symboles et de mots d'avertissement indique une situation potentiellement dangereuse qui, si elle n'est pas évitée, pourrait entraîner la mort ou des blessures graves.

### Attention

Cette combinaison de symboles et de mots d'avertissement indique une situation potentiellement dangereuse qui peut entraîner des blessures modérées ou mineures ou des dommages matériels et environnementaux.

### Remarque

Cette combinaison de symboles et de mots d'avertissement indique une situation potentiellement dangereuse pouvant entraîner des blessures mineures.

### Avertissement

#### Choc électrique!

- Si le cordon d'alimentation est endommagé, il doit être remplacé par le fabricant, son service technique ou d'autres personnes également qualifiées pour éviter les risques.
- Utilisez les nouveaux tubes fournis avec l'appareil, ne réutilisez pas les anciens tubes.
- Avant d'effectuer toute opération de maintenance sur l'appareil, débranchez-le de l'alimentation électrique.

# PRÉCAUTIONS DE SÉCURITÉ

---

- Les enfants à partir de 8 ans et les personnes ayant des capacités physiques, mentales ou sensorielles réduites, ou qui n'ont ni expérience ni connaissances, peuvent utiliser l'appareil s'ils reçoivent une surveillance et des instructions sur l'utilisation sûre de l'appareil et s'ils comprennent les risques. Les enfants ne doivent pas jouer avec l'appareil ni entreprendre son nettoyage et son entretien de base sans surveillance.
- Les enfants de moins de 3 ans doivent être surveillés à tout moment afin qu'ils ne jouent pas avec la machine.
- Des enfants ou des animaux domestiques peuvent pénétrer à l'intérieur de la machine. Vérifiez-le avant de le démarrer.
- Ne montez pas et ne vous asseyez pas sur l'appareil.

## EMPLACEMENT ET ENVIRONNEMENT D'INSTALLATION

- Tous les détergents et autres produits de lessive doivent être stockés dans un endroit sûr, hors de la portée des enfants.
- Ne posez pas l'appareil sur une moquette au sol. Si les ouvertures sont obstruées par de la moquette, le lave-linge peut être endommagé.
- Tenez l'appareil éloigné des sources de chaleur et de la lumière directe du soleil pour éviter la corrosion des pièces en plastique et en caoutchouc.
- N'utilisez pas l'appareil dans des environnements humides ou dans des endroits où des gaz explosifs ou caustiques peuvent être présents. En cas de fuite d'eau ou si l'appareil est éclaboussé, laissez-le sécher à l'air.
- L'appareil ne doit pas être installé derrière une porte avec une serrure, une porte coulissante ou une porte avec des charnières du côté opposé au lave-linge.

# PRÉCAUTIONS DE SÉCURITÉ

---

- N'utilisez pas le lave-linge dans des pièces dont la température est inférieure à 5°C car cela pourrait l'endommager. Si cela est inévitable, assurez-vous de vidanger toute l'eau de l'appareil après chaque utilisation (voir «Entretien - Nettoyage du filtre de la pompe de vidange») pour éviter tout dommage dû au gel.
- N'utilisez jamais d'aérosols ou de substances inflammables à proximité immédiate de l'appareil.

## INSTALLATION

- Retirez tous les boulons d'emballage et d'expédition avant d'utiliser l'appareil ou cela pourrait causer de graves dommages.
- Cet appareil est équipé d'une seule vanne d'entrée et ne peut être raccordé qu'à l'alimentation en eau froide.
- La prise doit être accessible après l'installation.
- Avant de laver les vêtements pour la première fois, le produit doit être démarré dans une série de fonctions sans vêtements à l'intérieur.
- Avant d'utiliser le lave-linge, il doit être calibré.
- Ne placez pas d'objets très lourds sur l'appareil, tels que des cruches à eau ou des appareils de chauffage.
- Vous devez utiliser les tubes fournis avec l'appareil. Ne réutilisez pas les vieux tubes.
- La pression d'eau d'entrée maximale est de 1 MPa et la pression minimale est de 0,05 MPa.

## CONNEXION ÉLECTRIQUE

- Vérifiez que l'appareil ne marche pas sur le cordon d'alimentation ou il peut être endommagé.
- Branchez le produit dans une prise mise à la terre et protégée par un fusible conforme aux valeurs du tableau des spécifications techniques.
- L'installation de mise à la terre doit être effectuée par un électricien qualifié. Assurez-vous que l'appareil est installé conformément aux réglementations locales correspondantes.

# PRÉCAUTIONS DE SÉCURITÉ

---

- Le raccordement électrique et l'alimentation en eau doivent être effectués par un technicien qualifié conformément aux instructions du fabricant et aux réglementations de sécurité locales.

## Attention

- N'utilisez pas de multiprises ou de rallonges pour brancher la machine.
- Le produit ne doit pas avoir d'interrupteur externe, tel qu'une minuterie, ou être connecté à un circuit qui s'allume et s'éteint régulièrement.
- Ne retirez pas la fiche de la prise s'il y a du gaz inflammable dans l'environnement.
- Ne débranchez jamais l'appareil avec les mains mouillées.
- Tirez toujours sur la fiche, jamais sur le cordon.
- Débranchez l'appareil lorsqu'il n'est pas utilisé.

## RACCORDEMENT D'ALIMENTATION EN EAU

- Vérifiez le raccordement des tuyaux d'arrivée d'eau, du robinet d'arrêt d'eau et du tuyau de sortie pour éviter d'éventuels problèmes dus à des changements de pression d'eau. Si les connexions sont desserrées ou fuient, coupez l'eau et réparez-les. N'utilisez pas l'appareil avant de vous assurer que les tuyaux sont correctement installés par un professionnel.
- La porte vitrée peut devenir très chaude pendant le fonctionnement. Tenez les enfants et les animaux éloignés de l'appareil pendant qu'il fonctionne.
- Les conduites d'eau d'entrée et de sortie doivent être solidement installées et ne doivent pas être endommagées, sinon de l'eau pourrait fuir.
- Ne retirez pas le filtre de la pompe de vidange tant qu'il y a de l'eau dans l'appareil. De grandes quantités d'eau peuvent se répandre et il y a un risque de brûlure par l'eau chaude.

# PRÉCAUTIONS DE SÉCURITÉ

---

## OPÉRATION ET MAINTENANCE

- N'utilisez pas de solvants inflammables, explosifs ou toxiques, tels que l'essence ou l'alcool, etc. comme détergents. N'utilisez que des détergents adaptés au lavage en machine.
- Vérifiez que toutes les poches sont vides: les objets rigides ou pointus tels que des pièces de monnaie, des fermoirs, des clous ou des pierres peuvent gravement endommager l'appareil. Assurez-vous de retirer les objets tels que les allumettes ou les briquets avant d'utiliser l'appareil.
- Rincez soigneusement les articles qui ont été lavés à la main.
- Les vêtements tachés de substances telles que l'huile de cuisson, l'acétone, l'alcool, l'essence, le kérosène, le détachant, la térébenthine, la cire ou le détergent pour cire doivent être lavés avec de l'eau chaude et une quantité supplémentaire de détergent avant le séchage.
- Les adoucissants ou produits similaires doivent être utilisés comme recommandé dans leurs instructions.
- N'essayez pas de forcer la porte à s'ouvrir. La porte se déverrouillera après la fin du cycle.
- Ne fermez pas la porte avec une force excessive. Si vous avez des difficultés à fermer la porte, vérifiez si le linge est bien réparti.

# PRÉCAUTIONS DE SÉCURITÉ

- Débranchez l'appareil et coupez l'eau avant le nettoyage et l'entretien et après chaque utilisation.
- Ne versez jamais d'eau sur la machine pour la nettoyer, il existe un risque d'électrocution.
- Les réparations ne doivent être effectuées que par le fabricant, son service technique ou d'autres personnes également qualifiées pour éviter les risques. Le fabricant n'est pas responsable des dommages causés par l'intervention de personnes non autorisées.

## TRANSPORT

Avant de déplacer la machine:

- Un professionnel spécialisé doit remplacer les boulons d'expédition.
- L'eau accumulée doit être évacuée de l'appareil.
- L'appareil est lourd. Transportez-le avec soin. Ne tenez jamais l'appareil par les parties saillantes lorsque vous le soulevez. La porte ne doit pas être utilisée comme poignée.

## UTILISATION INDIQUÉE

Le produit ne doit être utilisé que pour un usage domestique, jamais commercial, et pour des quantités de vêtements adaptées au lavage en machine. L'appareil est destiné à un usage intérieur uniquement et n'est pas conçu pour être encastré.

Utilisez-le selon les instructions. Toute autre utilisation est considérée comme inappropriée et le fabricant n'est pas responsable des dommages ou blessures en résultant. Le produit est destiné à être utilisé dans des environnements domestiques et similaires, tels que:

- Cuisines du personnel dans les magasins, bureaux et autres environnements de travail;
- Fermes;
- Par les clients des hôtels, motels et autres environnements résidentiels, tels que les chambres d'hôtes;
- Zones à usage communautaire dans des blocs ou des appartements ou dans des blanchisseries.

# PRÉCAUTIONS DE SÉCURITÉ

---

## Emballage / ancien appareil



**ÉLIMINATION: Ne jetez pas ce produit avec les déchets municipaux non triés. Ces déchets doivent être collectés séparément pour un traitement spécial.**

Conformément à la directive européenne 2012/19 / UE sur les déchets d'équipements électriques et électroniques (DEEE), les appareils électroménagers ne peuvent pas être jetés dans les conteneurs municipaux habituels; Ils doivent être collectés de manière sélective pour optimiser la récupération et le recyclage des composants et des matériaux qui les composent et réduire leur impact sur la santé humaine et l'environnement.

Le symbole de la poubelle barrée est inscrit sur tous les produits pour rappeler au consommateur l'obligation de les séparer pour une collecte séparée. Le consommateur doit contacter les autorités locales ou le vendeur pour se renseigner sur l'élimination correcte de son appareil.

# INSTALLATION

## ■ Description du produit

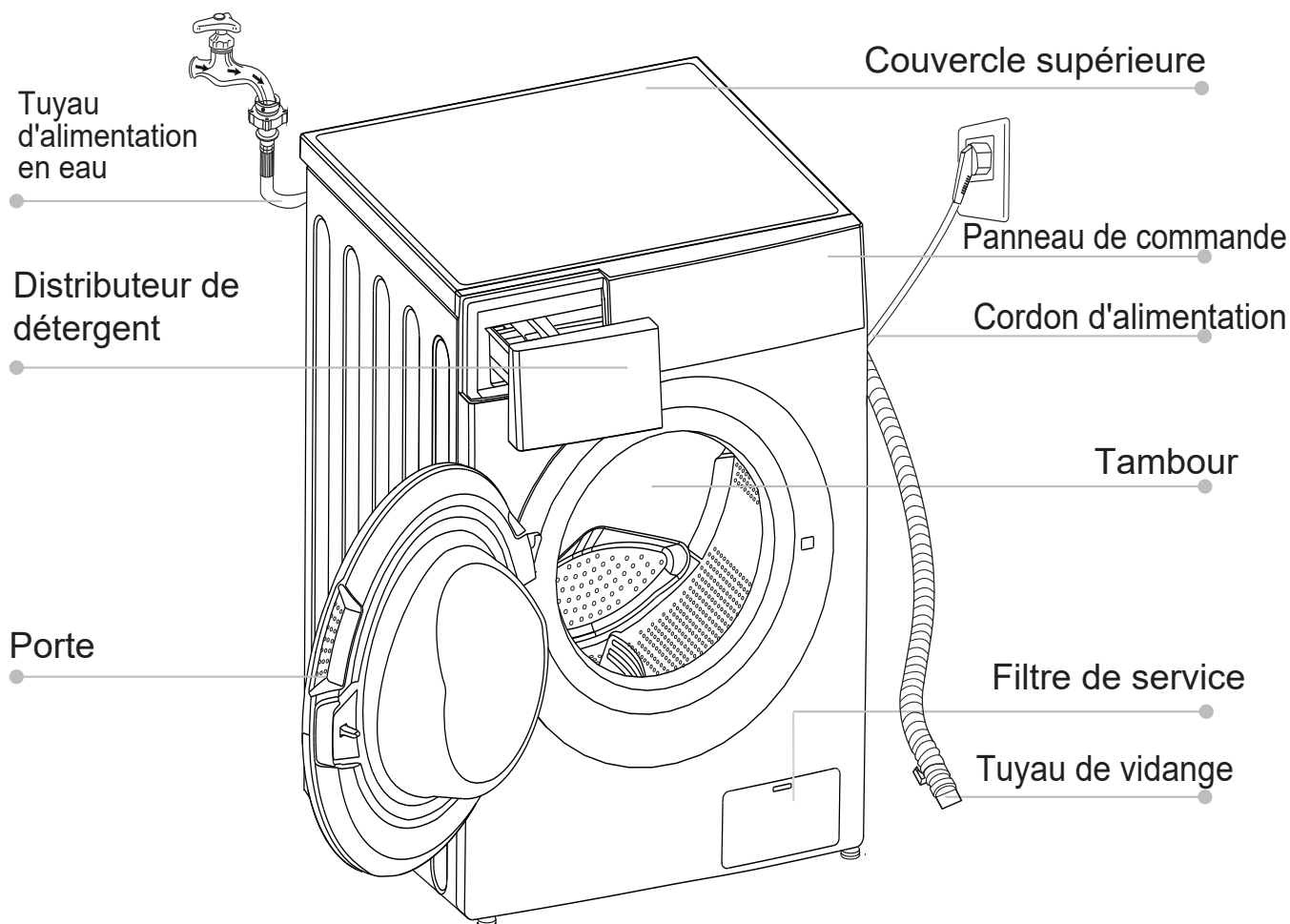

### 📌 Remarque

- L'illustration est pour référence seulement, toujours se référer au produit réel comme standard.

## Accessoires

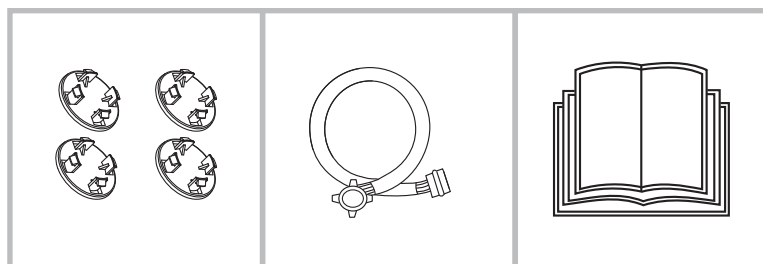

4 x Bouchons de fixation pour le transport

1 x Tuyau d'entrée de l'eau froide

1 x Manuel d'instructions

# INSTALLATION

## ■ Zone d'installation

### ⚠ Avertissement

- La stabilité est très importante pour empêcher le produit de bouger.
- Assurez-vous que le produit ne repose pas sur le cordon d'alimentation.
- Assurez-vous de respecter les distances par rapport aux murs indiquées sur l'image.

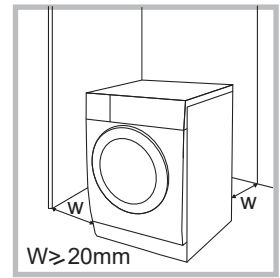

Avant d'installer la machine, choisissez un emplacement d'installation présentant les caractéristiques suivantes:

1. Surface solide, sèche et plane
2. Tenir à l'abri de la lumière directe du soleil
3. Qu'il y ait une ventilation suffisante
4. Que la température ambiante soit supérieure à 0°C
5. Loin des sources de chaleur telles que le charbon ou le gaz.

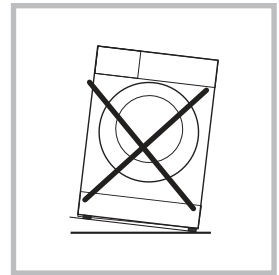

## Déballez le lave-linge

### ⚠ Avertissement

Les matériaux d'emballage (tels que les plastiques et la mousse de polystyrène) peuvent être dangereux pour les enfants.

Il existe un risque d'étouffement. Gardez tous les emballages hors de la portée des enfants.

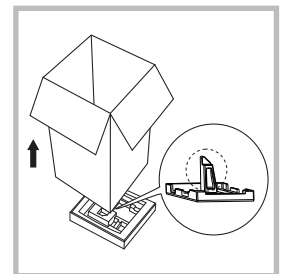

1. Retirez la boîte en carton et l'emballage en polystyrène.
2. Soulevez le lave-linge séchant et retirez l'emballage de la base. Assurez-vous de retirer également le petit bouchon triangulaire attaché à la base inférieure. S'il n'est pas retiré une fois tiré vers le haut, posez l'unité sur le côté et retirez le bouchon inférieur manuellement.
3. Retirez le ruban adhésif qui retient le cordon d'alimentation et le tuyau de vidange.
4. Retirez le tuyau d'arrivée du tambour.

# INSTALLATION

## Retirez les boulons de transport

### Avertissement

Vous devez retirer les boulons d'expédition de l'arrière avant d'utiliser le produit.



Desserrez les 4 boulons de transport avec une clé.



Retirez les vis et les rondelles en caoutchouc et conservez-les pour une utilisation future.

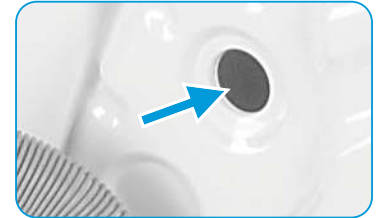

Fermez les trous avec les bouchons.

## Équilibrez la machine à laver

### Avertissement

- Vous devez serrer fermement les quatre écrous des pieds.

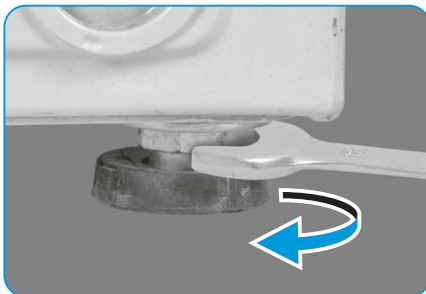

1. Desserrez le contre-écrou.
2. Faites pivoter la jambe jusqu'à ce qu'elle touche le sol.
3. Ajustez les pieds et bloquez les écrous avec une clé. Vérifiez que le lave-linge est équilibré et stable.

## Connectez le tuyau d'entrée d'eau

### Avertissement

- Pour éviter les fuites ou les dégâts d'eau, suivez les instructions ci-dessous.
- Ne pas tordre, écraser, modifier ou couper le tuyau d'arrivée d'eau.



Connectez le tuyau d'alimentation en eau à la vanne d'arrivée d'eau et à un robinet d'eau froide comme illustré.



### Remarque

- Connectez le tuyau manuellement, sans outils. Vérifiez que les connexions sont fermes.

# INSTALLATION

## Tuyau d'écoulement

### ⚠ Avertissement

- Ne pliez pas et ne rallongez pas le tuyau de vidange.
- Placez-le correctement ou il peut y avoir des fuites d'eau.

Il existe deux façons de fixer l'extrémité du tuyau de vidange:

1. Vers le drain principal.

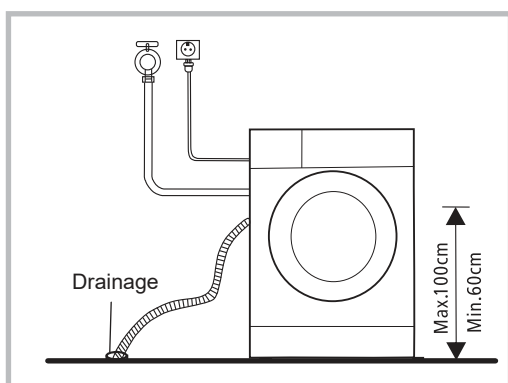

Connectez-le à une branche du drain principal.

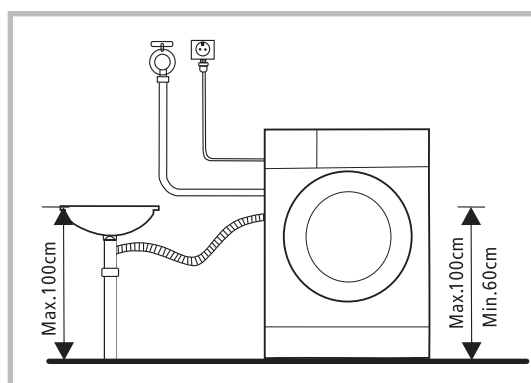

## Éponge acoustique

### 📌 Remarque

- Veillez à installer des éponges acoustiques, qui peuvent réduire efficacement le bruit causé par la machine pendant son fonctionnement, afin de vous offrir un environnement de vie plus calme et plus silencieux.

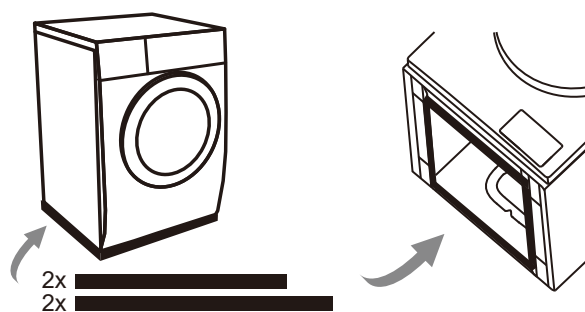

1. Placez la machine sur le sol, en utilisant un matériau doux comme de la mousse ou des serviettes entre la machine et le sol pour la protéger ;
2. Collez les deux éponges les plus longues sur les bords inférieurs les plus longs de la machine et les deux éponges les plus courtes sur les bords inférieurs les plus courts.

# FONCTIONNEMENT

## ■ Démarrage rapide

### ⚠ Attention

- Assurez-vous que le lave-linge est correctement installé avant de l'utiliser.
- Le produit passe une inspection approfondie avant de quitter l'usine. Pour éliminer toute eau résiduelle et neutraliser les odeurs, il est recommandé de nettoyer l'appareil avant la première utilisation, en démarrant le programme Coton à 90°C sans lessive ni détergent.

## 1. Avant le lavage

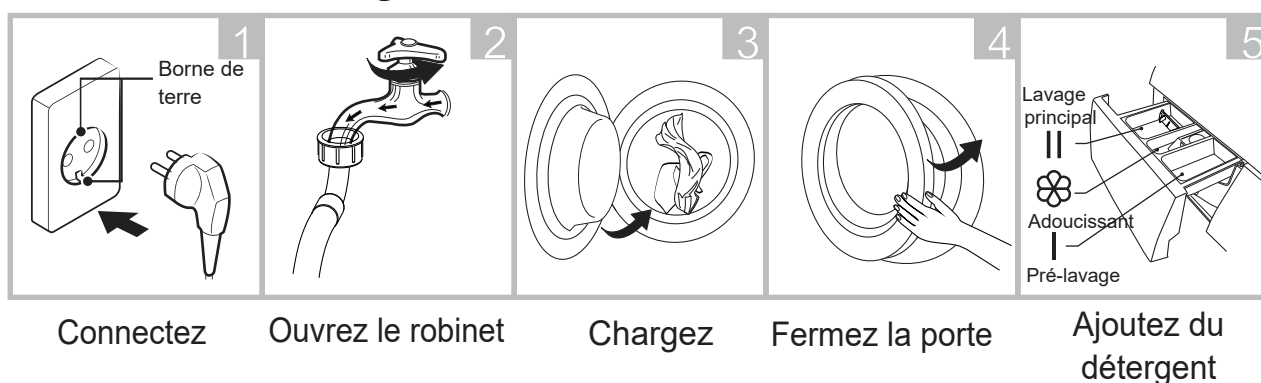

### 📌 Remarque

Vous devez ajouter le détergent dans le tiroir I après avoir sélectionné le pré-lavage.

## 2. Lavage

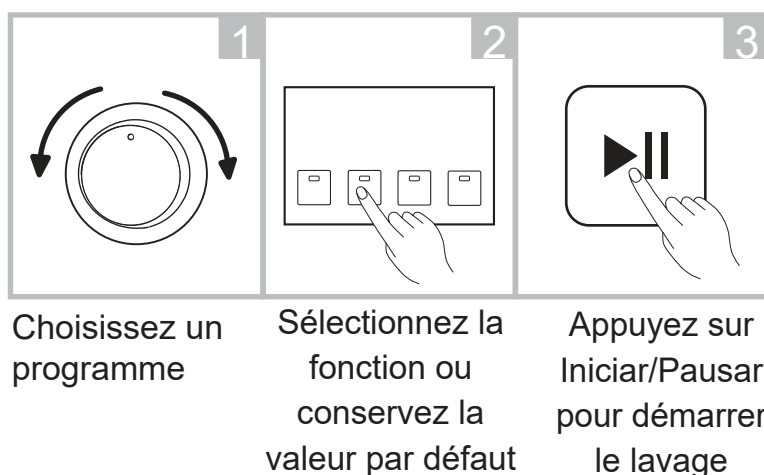

## 3. Après le lavage

Le verrouillage de la porte et l'indicateur [Iniciar/Pausar] clignotent et l'avertisseur retentit, ou deux points apparaissent sur l'affichage numérique.

# FONCTIONNEMENT

## ■ Avant chaque lavage

- La plage de température ambiante de fonctionnement du lave-linge doit être comprise entre 5 et 40 ° C. S'ils sont utilisés en dessous de 0 ° C, la vanne d'entrée et le système de vidange peuvent être endommagés. Si la machine est installée dans des conditions très froides, elle doit être réglée à la température ambiante normale pour s'assurer que les tuyaux d'alimentation en eau et de vidange sont dégivrés avant utilisation.
- Vérifiez les étiquettes et les instructions sur le détergent avant utilisation. Utilisez un détergent non moussant adapté au lavage en machine.

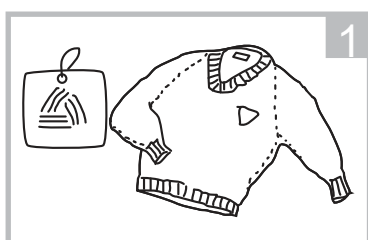

Vérifiez l'étiquette

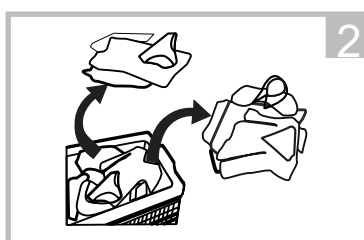

Triez les éléments en fonction de la couleur et de la texture

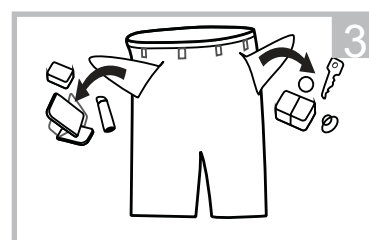

Sortez tout ce qu'il y a dans les poches

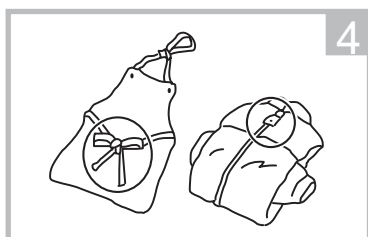

Nouez les rubans, fermez les fermetures éclair et les boutons

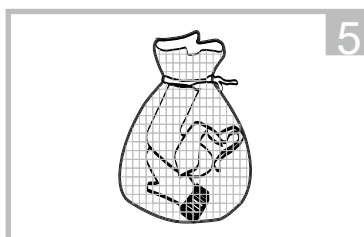

Mettez de petits objets dans une couverture

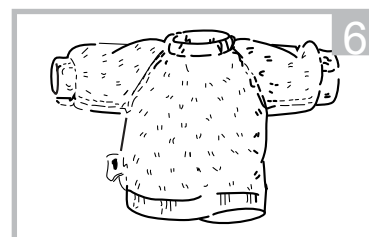

Retournez les tissus à fibres longues qui peuvent se gonfler à l'envers

## ⚠ Avertissement

- Ne lavez pas de produits qui ont été en contact avec du kérosène, de l'essence, de l'alcool et d'autres substances inflammables.
- Le lavage d'un seul vêtement peut déséquilibrer le lave-linge et déclencher une alerte. Il est conseillé d'ajouter un ou deux articles supplémentaires pour équilibrer le lavage et l'essorage.

# FONCTIONNEMENT

## ■ Distributeur de détergent

- I Pre-lavage
- II Lavage principal
- ☼ Adoucissant
- ☼ Relâchez le bouton pour retirer le distributeur

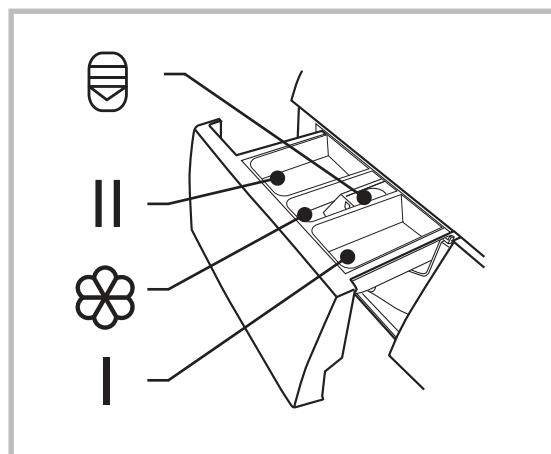

### ⚠ Attention

- Vous ne devez ajouter du détergent dans le compartiment «I» qu'après avoir sélectionné la fonction de pré-lavage.

Programme	I	II	☼	Programme	I	II	☼
☼ Algodón/Algodão (Fría)	○	●	○	👑+☼ Rincer + essorer			○
☼ Algodón/Algodão (20°C)	○	●	○	90°C	○	●	○
☼ Algodón/Algodão (40°C)	○	●	○	👑 Mix (60°C)	○	●	○
☼ Algodón/Algodão (60°C)	○	●	○	👑 Mix (40°C)	○	●	○
👖 Jeans	○	●	○	👑 Mix (20°C)	○	●	○
☼ Delicado		●	○	👑 Rápido 45'	○	●	○
🌿 ECO 40-60		●	○	👑 Express 15'		●	○
☼ Essorage							

- Obligatoire
- Optionnel

# FONCTIONNEMENT

## Recommandation de détergent

Recommandation de détergent	Cycles de lavage	Températ. de lavage	Type de tissu
Détergent à haute résistance avec azurants optiques et agents de blanchiment	Algodón/Algodão, ECO 40-60	30/40/60	Vêtements blancs en coton ou en lin résistant à l'ébullition
Détergent pour couleur sans javellisant ni azurants optiques	Algodón/Algodão, ECO 40-60	Froid/20/30/40	Vêtements colorés fabriqués à partir de fibres faciles d'entretien ou de matières synthétiques
Détergent pour couleur ou doux sans azurants optiques	Delicado, Mix	Fría/20/40	Vêtements colorés fabriqués à partir de fibres faciles d'entretien
Détergent à lessive doux	Delicado	Fría/40	Textiles délicats, soie, viscose

### Remarque

- Il est recommandé de diluer les détergents ou adoucissants plus épais avec de l'eau pour éviter que l'entrée de détergent ne soit obstruée et ne déborde lorsqu'elle est remplie d'eau.
- Choisissez un type de détergent approprié pour différentes températures de lavage et obtenez les meilleures performances avec moins de consommation d'eau et d'énergie.
- Pour obtenir les meilleurs résultats de lavage, il est important de doser le détergent. Utilisez une quantité réduite si le tambour n'est pas complètement plein.
- Ajustez toujours la quantité de détergent à la dureté de l'eau. Si elle est douce, utilisez moins de détergent.
- Dosez le détergent en fonction du niveau de saleté sur les vêtements.
- Un détergent à haute concentration (compact) nécessite un dosage particulièrement précis.

Les symptômes suivants sont le signe d'un excès de détergent:

- formation de beaucoup de mousse
- mauvais résultats de lavage et de rinçage

Les symptômes suivants sont le signe d'un manque de détergent:

- le linge devient gris
- accumulation de dépôts calcaires dans le tambour, dans l'appareil de chauffage ou dans le linge.

# FUNCIONNEMENT

## ■ Panneau de commande

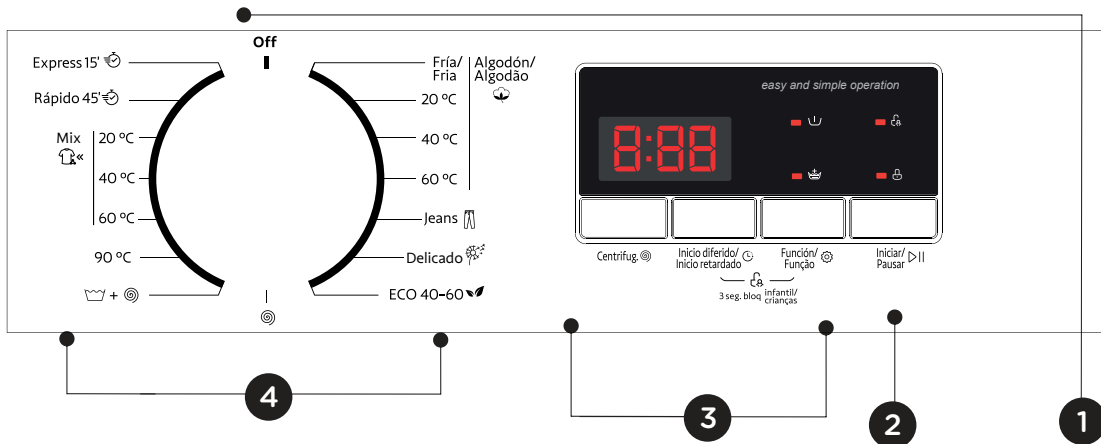

### 1 On/Off

Allumer/éteindre la machine à laver

### 2 Iniciar/Pausar

Démarrer ou interrompre le programme

### 3 Options

Pour sélectionner des fonctions supplémentaires, elles s'allumeront une fois sélectionnées.

### 4 Programmes

Disponible selon le type de vêtements















### 5 Écran

L'écran affiche les paramètres, le temps restant estimé, les options et les messages d'état.

# FONCTIONNEMENT

## ■ Programmes

Modèle: NARCEA60

Programme	Charge (kg)	Temps affiché
	6.0	6.0
 Algodón/Algodão (Fria)	6.0	2:20
 Algodón/Algodão (20°C)	6.0	2:20
 Algodón/Algodão (40°C)	6.0	2:40
 Algodón/Algodão (60°C)	6.0	2:45
 Jeans	6.0	1:45
 Delicado	2.5	0:50
 ECO 40-60	6.0	3:18
 Essorage	6.0	0:12
 +  Rincer + essorer	6.0	0:20
90°C	6.0	2:17
 Mix (60°C)	6.0	1:30
 Mix (40°C)	6.0	1:20
 Mix (20°C)	6.0	1:00
 Rápido 45'	2.0	0:45
 Express 15'	2.0	0:15

### Remarque

- Les paramètres de ce tableau sont fournis à titre indicatif uniquement. Les paramètres réels peuvent différer de ceux répertoriés dans le tableau ci-dessus.

# FONCTIONNEMENT

## ■ Programmes















NARCEA60							
Cycle	Capacité nominale en kg	Réglage de la température	Temps de cycle en h: min	Consommation d'énergie en kWh / cycle	Consommation d'eau en litres / cycle	Température maximale °C	Humidité résiduelle en% / vitesse d'essorage
Express 15'	2.0	Cold	0:15	0.035	31	Cold	70%/800
Algodón 20°C	6.0	20	2:20	0.426	58	20	65%/1000
Algodón 40°C	6.0	40	2:40	0.871	58	40	65%/1000
Mix 20°C	6.0	20	1:00	0.239	58	20	65%/1000
Algodón 60°C	6.0	60	2:45	1.28	58	60	65%/1000
ECO 40-60	6.0	-	3:18	0.850	52.5	39	61%/1000
	3.0	-	2:36	0.544	38.7	31	62%/1000
	1.5	-	2:36	0.401	32.6	27	65%/1000

- Les données ci-dessus sont données à titre indicatif uniquement, elles peuvent varier en raison de changements dans les conditions réelles d'utilisation.
- Les valeurs des programmes autres que le programme ECO 40-60 et le cycle de lavage ne sont qu'indicatives.
- La nouvelle classe d'efficacité énergétique de l'UE est D.
- Programme de test énergétique: ECO 40-60; Repos: par défaut. Demi-charge pour machine à laver 6,0 kg: 3,0 kg; Quart de charge pour machine à laver 6,0 kg: 1,5 kg.

# FONCTIONNEMENT

## ■ Programmes

Modèle: NARCEA70

Programme	Charge (kg)	Temps affiché
	7.0	7.0
 Algodón/Algodão (Fria)	7.0	2:20
 Algodón/Algodão (20°C)	7.0	2:20
 Algodón/Algodão (40°C)	7.0	2:40
 Algodón/Algodão (60°C)	7.0	2:45
 Jeans	7.0	1:45
 Delicado	2.5	0:50
 ECO 40-60	7.0	3:28
 Essorage	7.0	0:12
 Rincer + essorer	7.0	0:20
90°C	7.0	2:17
 Mix (60°C)	7.0	1:30
 Mix (40°C)	7.0	1:20
 Mix (20°C)	7.0	1:00
 Rápido 45'	2.0	0:45
 Express 15'	2.0	0:15

### Remarque

- Les paramètres de ce tableau sont fournis à titre indicatif uniquement. Les paramètres réels peuvent différer de ceux répertoriés dans le tableau ci-dessus.

# FONCTIONNEMENT

## ■ Programmes

NARCEA70							
Cycle	Capacité nominale en kg	Réglage de la température	Temps de cycle en h: min	Consommation d'énergie en kWh / cycle	Consommation d'eau en litres / cycle	Température maximale °C	Humidité résiduelle en% / vitesse d'essorage
Express 15'	2.0	Cold	0:15	0.035	31	Cold	70%/800
Algodón 20°C	7.0	20	2:20	0.438	65	20	65%/1000
Algodón 40°C	7.0	40	2:40	0.929	65	40	65%/1000
Mix 20°C	7.0	20	1:00	0.251	65	20	65%/1000
Algodón 60°C	7.0	60	2:45	1.385	65	60	65%/1000
ECO 40-60	7.00	-	3:28	0.940	55.3	39	62%/1200
	3.50	-	2:42	0.590	41.5	35	62%/1200
	2.0	-	2:42	0.435	35.6	30	62%/1200

- Les données ci-dessus sont données à titre indicatif uniquement, elles peuvent varier en raison de changements dans les conditions réelles d'utilisation.
- Les valeurs des programmes autres que le programme ECO 40-60 et le cycle de lavage ne sont qu'indicatives.
- La nouvelle classe d'efficacité énergétique de l'UE est D.
- Programme de test énergétique: ECO 40-60; Repos: par défaut. Demi-charge pour machine à laver 7,0 kg: 3,5 kg; Quart de charge pour machine à laver 7,0 kg: 2,0 kg.

# FONCTIONNEMENT

---

- 1) La température la plus élevée atteinte par les vêtements pendant le cycle de lavage pendant au moins 5 minutes.
- 2) Humidité résiduelle après le cycle de lavage en pourcentage de la teneur en eau et de la vitesse d'essorage à laquelle elle a été atteinte.
- 3) Le programme ECO 40-60 vous permet de laver du coton moyennement sale et lavable à 40°C ou 60°C, ensemble dans le même cycle. Le programme est utilisé pour mesurer le respect du règlement (UE) 2019/2023.

Les programmes les plus écoénergétiques sont généralement ceux qui fonctionnent à des températures plus basses pendant la plus longue période.

Le remplissage du lave-linge à la capacité indiquée pour chacun des programmes aidera à économiser de l'énergie et de l'eau.

Le bruit et la teneur en humidité résiduelle dépendent de la vitesse d'essorage: plus la vitesse de la phase d'essorage est élevée, plus il y a de bruit et plus la teneur en humidité résiduelle est faible.









## ⓘ Attention

- En cas de coupure de courant pendant que la machine est en marche, une mémoire spéciale est démarrée qui mémorise le programme sélectionné. La machine continuera avec le même programme lorsqu'elle sera rétablie.

# FONCTIONNEMENT





































## ■ Programmes

Disponible selon le type de tissus:

Programmes		
 Algodón/ Algodão		Tissus robustes, tissus résistants à la chaleur en coton ou en lin.
90°C		Pour nettoyer en profondeur les vêtements de bébé et rendre le rinçage plus efficace pour protéger la peau de bébé.
 Rápido 45'		Pour laver rapidement quelques articles qui ne sont pas très sales.
 Mix		Charge mixte composée de coton et de tissus synthétiques.
 Jeans		Spécial pour le tissu denim.
 Express 15'		Programme très court. Convient pour le linge légèrement sale et les petites quantités de linge.
 Essorage		Essorage supplémentaire avec vitesse sélectionnable.
 Rincer + essorer		Rinçage supplémentaire avec essorage.
 ECO 40-60		Par défaut 40°C, non sélectionnable. Pour laver les vêtements entre 40°C et 60°C.
 Delicado		Pour les tissus délicats lavables en machine, par exemple la soie, le satin ou les fibres synthétiques.

# FONCTIONNEMENT

## ■ Fonctions

Cycle	Températ. défaut (°C)	Fonctions supplémentaires
 Algodón/Algodão (Fría)	Froide	Inicio diferido/Início retardado,  ,  ,
 Algodón/Algodão (20°C)	20	Inicio diferido/Início retardado,  ,  ,
 Algodón/Algodão (40°C)	40	Inicio diferido/Início retardado,  ,  ,
 Algodón/Algodão (60°C)	60	Inicio diferido/Início retardado,  ,  ,
 Jeans	60	Inicio diferido/Início retardado,  ,  ,
 Delicado	30	Inicio diferido/Início retardado,  ,
 ECO 40-60	60	Inicio diferido/Início retardado,
 Sólo centrifugado	--	Inicio diferido/Início retardado,
 Aclarado y centrifugado	--	Inicio diferido/Início retardado,  ,
90°C	90	Inicio diferido/Início retardado,  ,  ,
 Mix (60°C)	60	Inicio diferido/Início retardado,  ,  ,
 Mix (40°C)	40	Inicio diferido/Início retardado,  ,  ,
 Mix (20°C)	20	Inicio diferido/Início retardado,  ,  ,
 Rápido 45'	40	Inicio diferido/Início retardado,  ,  ,
 Express 15'	Froide	Inicio diferido/Início retardado,

### Remarque

- Voir la vitesse d'essorage maximale, la durée et d'autres détails du programme ECO 40-60 sur la fiche produit.
- Le tableau montre les options offertes par chaque cycle et si des paramètres ne sont disponibles pour aucun programme.

# FONCTIONNEMENT

---

## Vitesse

La vitesse est:

1000: 0-400-600-800-1000

1200: 0-400-600-800-1000-1200

Modèle:

NARCEA60

Programme	Vitesse par défaut (rpm)	Programme	Vitesse par défaut (rpm)
	1000		1000
Algodón (Fría)	1000	Rincer + essorer	1000
Algodón (20°C)	1000	90°C	1000
Algodón(40°C)	1000	Mix (60°C)	1000
Algodón( 60°C)	1000	Mix (40°C)	1000
Jeans	1000	Mix (20°C)	1000
Delicado	600	Rápido 45'	800
ECO 40-60	1000	Express 15'	800
Essorage	1000		

Modèle:

NARCEA70

Programme	Vitesse par défaut (rpm)	Programme	Vitesse par défaut (rpm)
	1200		1200
Algodón (Fría)	1000	Rincer + essorer	1000
Algodón (20°C)	1000	Lavado 90°C	1000
Algodón(40°C)	1000	Mix (60°C)	1000
Algodón( 60°C)	1000	Mix (40°C)	1000
Jeans	1000	Mix (20°C)	1000
Delicado	600	Rápido 45'	800
ECO 40-60	1200	Express 15'	800
Essorage	1000		

# FONCTIONNEMENT

**Pré-lavage:** La fonction de pré-lavage fournit un lavage supplémentaire avant le lavage principal, adapté au lavage de la poussière qui sort des vêtements. Vous devez mettre du détergent dans le compartiment «I» lors de sa sélection.

**Inicio diferido/Início retardado:** Pour retarder le démarrage de la fonction, dans une plage de 0-24H.

**Centrifug.:** Vous pouvez régler la vitesse en appuyant sur ce bouton.

**Rinçage extra:** les vêtements reçoivent un rinçage supplémentaire en sélectionnant cette fonction.



## Sécurité enfants

Pour éviter une mauvaise manipulation par les enfants.



Choisissez le programme



Inicio

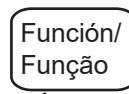

Appuyez sur [Inicio diferido/ Início retardado] et [Función/ Funcão] pendant 3s jusqu'à ce que vous entendiez un bip

## ⚠ Attention

- Appuyez sur les deux boutons pendant 3 secondes pour désactiver la fonction.
- La sécurité enfants verrouille tous les boutons sauf [OFF].
- Si vous souhaitez changer de programme alors que la sécurité enfants est activée, vous devez d'abord désactiver le verrouillage en tournant la roue sur OFF, puis choisir le programme souhaité.

# MAINTENANCE

---

## ■ Nettoyage et entretien

### Avertissement

- Avant de commencer l'entretien, débranchez la machine et coupez l'eau.

### Nettoyez le couvercle du lave-linge

- Un bon entretien de la machine peut prolonger sa durée de vie utile.
- La surface peut être nettoyée avec des détergents neutres non abrasifs si nécessaire.
- S'il y a un débordement d'eau, utilisez un chiffon humide pour le nettoyer immédiatement.
- N'utilisez pas d'objet pointu et ne heurtez pas le lave-linge.

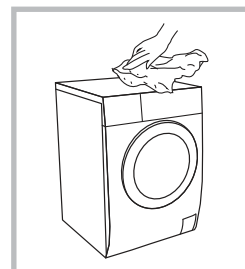

### Remarque

- N'utilisez pas d'acide formique ou de solvants dilués ou équivalents tels que de l'alcool ou d'autres produits chimiques.

### Nettoyage du tambour intérieur

Nettoyez immédiatement la rouille laissée sur le tambour par des objets métalliques avec un détergent sans chlore. N'utilisez jamais de tampon à récurer en aluminium.

### Remarque

- Ne mettez pas de linge dans la machine pendant le nettoyage du tambour.

### Nettoyage du joint de la porte et la vitre

Nettoyez la vitre et le joint après chaque lavage pour éliminer les peluches et les taches.

Si les peluches s'accumulent, elles peuvent provoquer des fuites.

Retirer des pièces, des boutons ou d'autres objets après chaque lavage.

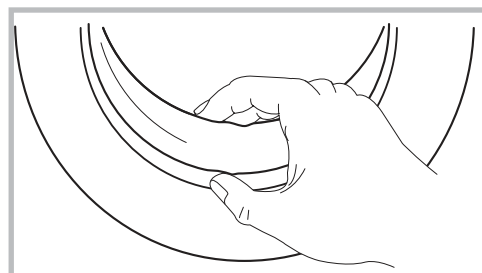

# MAINTENANCE

## Nettoyage du filtre d'entrée d'eau

### Remarque

- Si moins d'eau pénètre, le filtre d'entrée doit être nettoyé.

1. Fermez le robinet et retirez le tuyau d'admission.
2. Nettoyez le filtre avec une brosse.
3. Dévissez le tuyau d'alimentation en eau de l'arrière de la laveuse. Retirez le filtre avec une longue pince à épiler.
4. Nettoyez le filtre avec une brosse.
5. Remettez le filtre et le tuyau d'alimentation en eau en place.
6. Nettoyez le filtre d'admission tous les 3 mois pour assurer un fonctionnement normal de l'appareil.

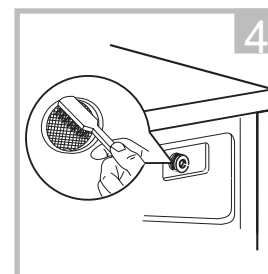
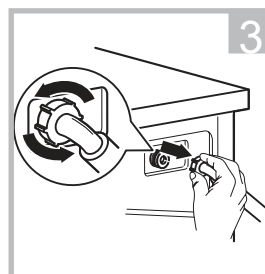
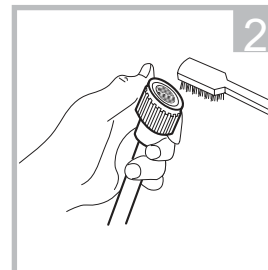
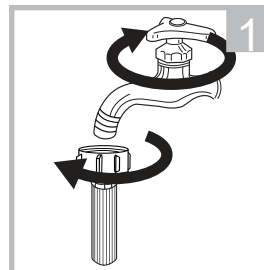

## Nettoyage du tiroir à détergent

1. Appuyez sur le bouton  de la couvercle du adoucissant et retirez le tiroir. Nettoyez l'intérieur avec une brosse.
2. Retirez le capuchon de l'adoucissant et le tiroir et nettoyez les deux à l'eau.
3. Remettez le couvercle de l'adoucissant et le tiroir dans leur logement correspondant.

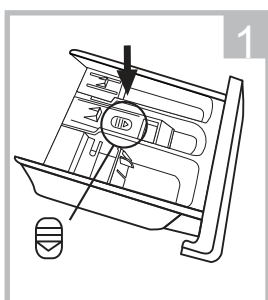

Appuyez sur le verrou et retirez la boîte de distribution.

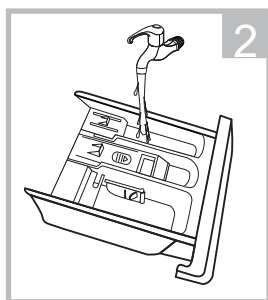

Nettoyez le tiroir et le couvercle de l'adoucissant sous l'eau

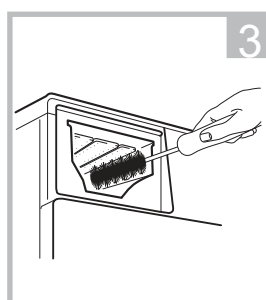

Nettoyez l'espace avec une brosse douce

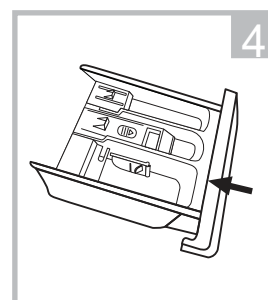

Remplacez la cassette

### Remarque

- N'utilisez pas d'agents abrasifs ou caustiques pour nettoyer les plastiques.
- Nettoyez le bac à détergent tous les 3 mois pour garantir un fonctionnement normal de l'appareil.

# MAINTENANCE

## Nettoyage du filtre de la pompe de vidange

### ⚠ Avertissement

- Vérifiez que l'appareil a terminé le cycle de lavage et qu'il est vide. Éteignez-le et débranchez-le avant de nettoyer le filtre.
- Soyez prudent avec l'eau chaude. Laissez refroidir la solution détergente.
- Nettoyez le filtre tous les 3 mois pour garantir un fonctionnement normal.

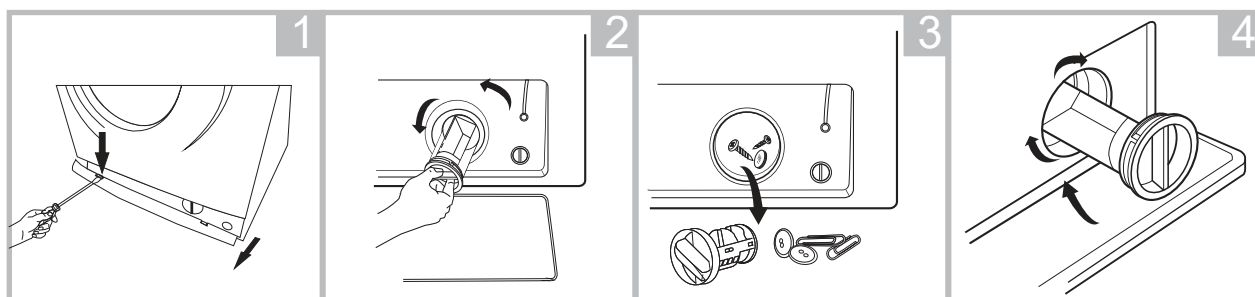

1  
Ouvrez le filtre de service

2  
Ouvrez le filtre en le tournant dans le sens inverse des aiguilles d'une montre.

3  
Retirez tout objet étranger.

4  
Fermez le capot inférieur

### ⚠ Attention

- Lorsque l'appareil est en cours d'utilisation et selon le programme sélectionné, il peut y avoir de l'eau chaude dans la pompe. Ne retirez jamais la pompe pendant un cycle de lavage, attendez que le cycle se termine et que l'appareil soit vide. Vérifiez que le couvercle est bien fermé lors du remplacement.

# MAINTENANCE

## ■ Résolution des problèmes

Si la machine ne fonctionne pas ou s'arrête pendant le fonctionnement, reportez-vous à ce tableau pour trouver une solution au problème. Si vous ne pouvez pas le résoudre, contactez le service technique.

Description	Cause	Solution
Le lave-linge ne démarre pas	La porte n'est pas bien fermée	Fermez la porte et vérifiez que le linge n'est pas coincé.
La porte ne s'ouvre pas	Le verrou de sécurité conçu pour le lave-linge a été activé	Débranchez le lave-linge et redémarrez l'appareil.
Fuite	La connexion entre le tuyau d'entrée ou le tuyau de sortie n'est pas étanche	Vérifiez et serrez les conduites d'eau. Nettoyez le tube de vidange et, si nécessaire, consultez un spécialiste.
Résidus de détergent dans le tiroir	Le détergent est mouillé ou s'agglutine	Nettoyez et séchez la boîte de détergent.
L'indicateur ou l'affichage ne s'allume pas	Aucune alimentation ne parvient à la carte ou le faisceau a un problème de connexion	Vérifiez si l'alimentation est coupée et si la fiche est correctement branchée
Bruit anormal		Vérifiez si les boulons de fixation ont été retirés. Vérifiez que le lave-linge séchant est installée sur un sol solide et de niveau

Description	Cause	Solution
<b>E30</b>	La porte n'a pas été fermée correctement	Redémarrez après avoir fermé la porte. Vérifiez que les vêtements ne sont pas collés.
<b>E10</b>	Problème de prise d'eau pendant le lavage	Vérifiez si la pression de l'eau est trop basse. Redressez la conduite d'eau. Vérifiez si le filtre de la soupape d'admission est bloqué
<b>E21</b>	Excès de temps de drainage	Vérifiez si le drainage est bloqué
<b>E12</b>	Débordement d'eau	Redémarrez le lave-linge
<b>EXX</b>	Autres	Réessayez ou appelez le service technique

### Remarque

Après vérification, activez l'appareil. Si le problème persiste ou si l'écran affiche d'autres codes d'alarme, contactez le service technique.

# MAINTENANCE

## ■ Service après vente

Si vous avez des questions, contactez notre service technique.

### ⚠ Avertissement

Risque de choc électrique:

- N'essayez jamais de réparer vous-même un appareil défectueux. Cela peut mettre votre vie et celle des personnes qui l'utilisent en danger. Les réparations ne peuvent être effectuées que par des spécialistes agréés.
- Une réparation incorrecte annule la garantie et les dommages qui en résultent ne seront pas reconnus.

## Transport

### ÉTAPES IMPORTANTES POUR DÉPLACER L'APPAREIL

- Débranchez l'appareil et fermez l'arrivée d'eau.
- Vérifiez si la porte et la boîte de distribution sont correctement fermées.
- Retirez le tuyau d'admission et le tuyau de vidange de l'installation du foyer.
- Laisser l'eau s'écouler complètement de l'appareil (voir "Entretien et nettoyage du filtre de la pompe de vidange")
- Important: réinstaller les 4 boulons d'expédition à l'arrière de l'appareil.
- L'appareil est lourd, transportez-le avec précaution. Ne le tenez jamais par l'une de ses parties saillantes et n'utilisez pas la porte comme poignée.

## ■ Spécifications techniques

Alimentation 220-240V~, 50Hz

Courant maximum 10A

Pression d'eau standard 0.05MPa~1MPa

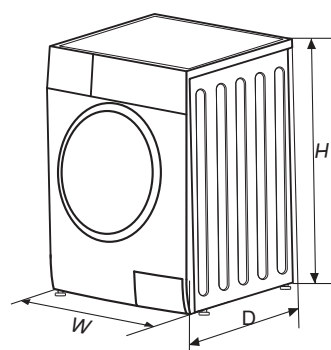

Modèle	Capacité de lavage	Dimensions (L*P*H mm)	Poids net	Puissance nominale
NARCEA60	6.0kg	595*400*850	52kg	2050W
NARCEA70	7.0kg	595*400*850	55kg	2050W

# MAINTENANCE

Fiche d'information produit conformément à la réglementation (EU) 2019/2023

JOHNSON

Adresse (b): Pol. Industrial San Carlos, Camino de la Sierra S/N, Parcela 11. 03370 Redován- Alicante  
Modèle: NARCEA60

Paramètres généraux du produit:

Paramètre	Valeur		Paramètre	Valeur	
Capacité nominale ( <sup>a</sup> ) (Kg)	6.0		Dimensions en cm	Alto	85
				Ancho	60
				Fondo	40
Indice d'efficacité énergétique ( <sup>a</sup> )	80.0		Classe d'efficacité énergétique ( <sup>a</sup> )	D	
Indice d'efficacité de lavage ( <sup>a</sup> )	1.031		Indice d'efficacité de l'essorage (g / Kg) ( <sup>a</sup> )	5.0	
Consommation d'énergie en kWh par cycle. La consommation d'énergie réelle dépendra de la façon dont l'appareil est utilisé.	0.648		Consommation d'eau en litres par cycle avec le programme ECO 40-60. La consommation réelle d'eau dépendra de la manière dont l'appareil est utilisé et de la dureté de l'eau.	43	
Température maximale à l'intérieur du textile traité (°C) ( <sup>a</sup> )	Capacité nominale	39	Contenu en humidité restante (%) ( <sup>a</sup> )	Capacité nominale	62.9
	Demi	31		Demi	62.9
	Quart	27		Quart	62.9
Vitesse d'essorage (rpm) ( <sup>a</sup> )	Capacité nominale	1000	Classe d'efficacité d'essorage ( <sup>a</sup> )	C	
	Demi	1000			
	Quart	1000			
Durée du programme (h:min) ( <sup>a</sup> )	Capacité nominale	3 : 18	Type	Installation livre	
	Demi	2 : 36			
	Quart	2 : 36			
Émissions acoustiques aériennes pendant la phase d'essorage ( <sup>a</sup> ) (dB(A) re 1 pW)	80		Classe des émissions acoustiques aériennes ( <sup>a</sup> ) (phase d'essorage)	C	
Mode arrêt (W)	0.50		Mode veille (W)	1.00	
Démarrage différé (W) le cas échéant	4.00		Veille en réseau (W) le cas échéant	N/A	

Durée minimale de la garantie offerte par le fournisseur (b): 3 ans

Cet appareil a été conçu pour libérer des ions pendant le cycle de lavage:

NO

Information complémentaire

Web sur lequel vous pouvez trouver les informations du point 9 de l'annexe II de la norme UE 2019/2023: [www.ponjohnsonentuvidea.es](http://www.ponjohnsonentuvidea.es)

(<sup>a</sup>) Pour le programme ECO 40-60

(b) Les modifications de ces points ne doivent pas être considérées comme pertinentes aux fins du paragraphe 4 de l'article 4 de la norme UE 2017/1369

(c) Si la base de données génère automatiquement un contenu définitif dans cette cellule, le fournisseur ne doit pas saisir ces données

# MAINTENANCE

Fiche d'information produit conformément à la réglementation (EU) 2019/2023

JOHNSON

Adresse (b): Pol. Industrial San Carlos, Camino de la Sierra S/N, Parcela 11. 03370 Redován- Alicante  
Modèle: NARCEA70

Paramètres généraux du produit:

Paramètre	Valeur		Paramètre	Valeur	
Capacité nominale ( <sup>a</sup> ) (Kg)	7.0		Dimensions en cm	Alto	85
				Ancho	60
				Fondo	40
Indice d'efficacité énergétique (a)	80.0		Classe d'efficacité énergétique (a)	D	
Indice d'efficacité de lavage (a)	1.031		Indice d'efficacité de l'essorage (g / Kg) (a)	5.0	
Consommation d'énergie en kWh par cycle. La consommation d'énergie réelle dépendra de la façon dont l'appareil est utilisé.	0.690		Consommation d'eau en litres par cycle avec le programme ECO 40-60. La consommation réelle d'eau dépendra de la manière dont l'appareil est utilisé et de la dureté de l'eau.	45	
Température maximale à l'intérieur du textile traité (°C) (a)	Capacité nominale	39	Contenu en humidité restante (%) (a)	Capacité nominale	62.9
	Demi	35		Demi	62.9
	Quart	30		Quart	62.9
Vitesse d'essorage (rpm) (a)	Capacité nominale	1200	Classe d'efficacité d'essorage (a)	C	
	Demi	1200			
	Quart	1200			
Durée du programme (h:min) (a)	Capacité nominale	3 : 28	Type	Installation livre	
	Demi	2 : 42			
	Quart	2 : 42			
Émissions acoustiques aériennes pendant la phase d'essorage (a) (dB(A) re 1 pW)	80		Classe des émissions acoustiques aériennes (a) (phase d'essorage)	C	
Mode arrêt (W)	0.50		Mode veille (W)	1.00	
Démarrage différé (W) le cas échéant	4.00		Veille en réseau (W) le cas échéant	N/A	

Durée minimale de la garantie offerte par le fournisseur (b): 3 ans

Cet appareil a été conçu pour libérer des ions pendant le cycle de lavage:

NO

Information complémentaire

Web sur lequel vous pouvez trouver les informations du point 9 de l'annexe II de la norme UE 2019/2023: [www.ponjohnsonentuvidea.es](http://www.ponjohnsonentuvidea.es)

(a) Pour le programme ECO 40-60

(b) Les modifications de ces points ne doivent pas être considérées comme pertinentes aux fins du paragraphe 4 de l'article 4 de la norme UE 2017/1369

(c) Si la base de données génère automatiquement un contenu définitif dans cette cellule, le fournisseur ne doit pas saisir ces données

# MAINTENANCE

---

- 1) La consommation d'énergie réelle dépend de la manière dont l'appareil est utilisé.
- 2) La consommation réelle d'eau dépend de l'utilisation de l'appareil et de la dureté de l'eau.

## **Fiche technique du produit selon (EU) 2019/2014**

Vous pouvez trouver la fiche technique du produit en ligne. Accédez au site Web <https://eprel.ec.europa.eu> et saisissez l'identifiant du modèle de votre appareil pour télécharger la fiche technique.

L'identifiant du modèle de votre appareil se trouve dans la section des spécifications techniques.

## CONDITIONS DE GARANTIE

Cet appareil est garanti pendant trois ans à compter de la date de vente contre tout défaut de fabrication, y compris la main-d'œuvre et les pièces de rechange. Afin de prouver la date d'achat, la facture ou le ticket de caisse doit être présenté. Les conditions de cette garantie s'appliquent uniquement à l'Espagne et au Portugal. Si vous avez acheté ce produit dans un autre pays, veuillez consulter votre revendeur pour connaître les conditions applicables.

## EXCLUSIONS DE LA GARANTIE

1. Les télécommandes, les caoutchoucs des bouches d'égout, les serrures et les joints des portes, les coupe-bise.
2. Les dommages causés à l'émail, à la peinture, au nickelage, au chromage, à la rouille ou à d'autres types de pièces ou composants esthétiques qui n'affectent pas le fonctionnement interne de l'appareil.
3. Dommages aux pièces d'usure dus à l'utilisation, à la corrosion ou à l'oxydation, qu'ils soient causés par l'utilisation normale de l'appareil ou par une détérioration accélérée due à des circonstances environnementales ou climatiques défavorables. Ne convient pas à une utilisation en extérieur.
4. Les dommages aux parties fragiles du verre, de la vitrocéramique, des matières plastiques, des poignées, des paniers, des portes ou des ampoules lorsque leur défaillance ou leur rupture n'est pas imputable à un défaut de fabrication.
5. Les pannes produites par des causes fortuites ou des accidents de force majeure, ou résultant d'une utilisation anormale, négligente ou inadéquate de l'appareil.
6. Les responsabilités civiles de toute nature.
7. Les dommages consécutifs à l'appareil pour autant qu'ils n'aient pas été causés par un dysfonctionnement interne.
8. La maintenance ou l'entretien de l'appareil : vérifications périodiques, réglages et graissage.
9. Les pannes que peuvent subir les accessoires et les compléments, les adaptateurs, les câbles externes, les sacs, les pièces détachées de toutes sortes, les lampes, ainsi que toute pièce considérée comme consommable par le fabricant.
10. Les pannes causées par une installation incorrecte ou non légale, une ventilation inadéquate, un manque de mise à la terre dans l'habitation, des altérations courantes, des modifications inappropriées ou l'utilisation de pièces de rechange non originales.
11. Appareils utilisés dans des applications industrielles ou à des fins commerciales.
12. Les appareils dont le numéro de série est illisible ou altéré.
13. Les défauts ou pannes causés à la suite de réparations, de modifications ou de démontage de l'installation de l'appareil par l'utilisateur ou par un technicien non autorisé par le fabricant, ou à la suite du non-respect manifeste des instructions d'utilisation et d'entretien du fabricant.
14. Tous les manuels doivent être conservés avec l'appareil pendant la période de garantie. Si l'équipement est vendu, donné ou cédé, le manuel et tous les documents connexes doivent être remis au nouvel utilisateur. Si l'un de ces documents est perdu, il ne pourra pas être remplacé.
15. Les pannes ayant pour origine ou résultant directement ou indirectement : du contact avec des liquides, des produits chimiques et d'autres substances, ainsi que des conditions liées au climat ou à l'environnement : tremblements de terre, incendies, inondations, chaleur excessive ou toute autre force extérieure, comme les insectes, les rongeurs et autres animaux qui peuvent avoir accès à l'intérieur de la machine ou à ses points de connexion.
16. Les dommages dérivés du terrorisme, de l'émeute, du tumulte populaire, des manifestations et des grèves légales ou illégales ; des actes des Forces Armées ou des Forces de Sécurité de l'Etat en temps de paix ; des conflits armés et des actes de guerre (déclarés ou non) ; de la réaction nucléaire ou des radiations ou de la contamination radioactive ; du défaut ou de la défectuosité des biens ; des événements classés par le Gouvernement National comme "catastrophe ou calamité nationale".

**La conception et les spécifications peuvent être modifiées sans préavis pour améliorer le produit.**



[www.ponjohnsonentuvda.es](http://www.ponjohnsonentuvda.es)

# CONTEÚDO

PT

## INSTRUÇÕES DE SEGURANÇA

- Instruções de segurança ..... 3

## INSTALAÇÃO

- Descrição do produto ..... 10
- Instalação ..... 11

## FUNCIONAMENTO

- Começo rápido ..... 14
- Antes de cada lavagem ..... 15
- Dispensador de detergente ..... 16
- Painel de controle ..... 18
- Programas ..... 19
- Opciones ..... 25

## MANUTENÇÃO

- Limpeza e cuidados ..... 28
- Resolução de problemas ..... 31
- Especificações técnicas ..... 32
- Folha de dados do produto ..... 33

## GARANTIA

- Garantia ..... 36

# PRECAUÇÕES DE SEGURANÇA

---

## ■ Precauções de segurança

Para sua segurança, você deve seguir as informações deste manual para minimizar o risco de incêndio ou explosão, choque elétrico e para evitar danos materiais, ferimentos pessoais ou morte. Explicação dos símbolos:

### Atenção

Esta combinação de símbolo e palavra de sinalização indica uma situação potencialmente perigosa que, se não for evitada, pode resultar em morte ou ferimentos graves.

### Cuidado

Esta combinação de símbolo e palavra de sinalização indica uma situação potencialmente perigosa que pode resultar em ferimentos moderados ou leves ou danos à propriedade e ao meio ambiente.

### Nota

Esta combinação de símbolo e palavra de sinalização indica uma situação potencialmente perigosa que pode resultar em ferimentos leves ou leves.

### Atenção

#### Choque elétrico!

- Se o cabo de alimentação estiver danificado, deve ser substituído pelo fabricante, seu serviço técnico ou outra pessoa igualmente qualificada para evitar riscos.
- Use os tubos novos fornecidos com o aparelho, não reutilize os tubos velhos.
- Antes de realizar qualquer manutenção no dispositivo, desconecte-o da fonte de alimentação.

# PRECAUÇÕES DE SEGURANÇA

---

- Crianças a partir dos 8 anos de idade e pessoas com capacidades físicas, mentais ou sensoriais reduzidas, ou que não tenham experiência e conhecimento, podem usar o aparelho se receberem supervisão e instruções sobre o uso seguro do aparelho e se compreenderem os riscos envolvidos. As crianças não devem brincar com o aparelho, nem realizar a sua limpeza e manutenção básica sem supervisão.
- Crianças menores de 3 anos de idade devem ser supervisionadas em todos os momentos para que não brinquem com a máquina.
- Crianças ou animais de estimação podem entrar na máquina. Verifique antes de iniciá-lo.
- Não suba nem sente no aparelho.

## LOCALIZAÇÃO E AMBIENTE DE INSTALAÇÃO

- Todos os detergentes e outros produtos de lavanderia devem ser armazenados em um local seguro, fora do alcance das crianças.
- Não coloque o aparelho sobre um chão alcatifado. Se as aberturas estiverem bloqueadas pelo tapete, a máquina de lavar pode ficar danificada.
- Mantenha o aparelho longe de fontes de calor e luz solar direta para evitar a corrosão das peças de plástico e borracha.
- Não utilize o aparelho em ambientes húmidos ou em locais onde possa estar presente gás explosivo ou cáustico. Em caso de fuga de água ou se o aparelho salpicar, deixe-o secar ao ar.
- O aparelho não deve ser instalado atrás de uma porta com fechadura, uma porta deslizante ou uma porta com dobradiças no lado oposto da máquina de lavar.

# PRECAUÇÕES DE SEGURANÇA

---

- Não use a máquina de lavar em ambientes com temperatura inferior a 5°C, pois pode danificá-la. Se for inevitável, certifique-se de drenar toda a água do aparelho após cada uso (consulte "Manutenção - Limpar o filtro da bomba de drenagem") para evitar danos por congelamento.
- Nunca use sprays ou substâncias inflamáveis nas proximidades do aparelho.

## INSTALAÇÃO

- Remova todos os parafusos de embalagem e transporte antes de usar o aparelho ou pode causar danos graves.
- Este aparelho está equipado com uma única válvula de admissão e só pode ser conectado ao abastecimento de água fria.
- A tomada deve estar acessível após a instalação.
- Antes de lavar a roupa pela primeira vez, o produto deve ser iniciado em uma rodada de todas as funções sem a roupa dentro.
- Antes de usar a máquina de lavar, ela deve ser calibrada.
- Não coloque objetos muito pesados sobre o aparelho, como jarros de água ou dispositivos de aquecimento.
- Você deve usar os tubos fornecidos com o aparelho. Não reutilize tubos velhos.
- A pressão máxima da água de entrada é 1 MPa e a mínima é 0,05 MPa.

## CONEXÃO ELÉTRICA

- Verifique se o aparelho não pisa no cabo de alimentação ou pode estar danificado.
- Ligue o produto a uma tomada ligada à terra e protegida por um fusível de acordo com os valores da tabela "Especificações técnicas".
- A instalação do aterramento deve ser realizada por um eletricista qualificado. Certifique-se de que o aparelho está instalado de acordo com os regulamentos locais relevantes.

# PRECAUÇÕES DE SEGURANÇA

---

- A ligação eléctrica e o abastecimento de água devem ser efectuados por um técnico qualificado de acordo com as instruções do fabricante e os regulamentos de segurança locais.

## Cuidado

- Não use réguas de energia ou cabos de extensão para conectar a máquina.
- O produto não deve ter nenhum interruptor externo, como um temporizador, ou estar conectado a um circuito que liga e desliga regularmente.
- Não remova o plugue da tomada se houver gás inflamável no ambiente.
- Nunca desligue o aparelho com as mãos molhadas.
- Sempre puxe pelo plugue, nunca pelo cabo.
- Desligue o aparelho sempre que não estiver em uso.

## CONEXÃO DE ABASTECIMENTO DE ÁGUA

- Verifique a conexão dos tubos de entrada de água, a torneira de água e o tubo de saída para evitar possíveis problemas devido a mudanças na pressão da água. Se as conexões estiverem soltas ou com vazamento, desligue a água e repare. Não utilize o aparelho antes de se certificar de que os tubos e mangueiras estão correctamente instalados por um profissional.
- A porta de vidro pode ficar muito quente durante a operação. Mantenha crianças e animais de estimação afastados do aparelho durante o funcionamento.
- Os tubos de entrada e saída de água devem ser instalados com segurança e não devem ser danificados, ou pode haver vazamento de água.
- Não retire o filtro da bomba de drenagem enquanto houver água no aparelho. Pode derramar grandes quantidades de água e existe o risco de queimaduras devido à água quente.

# PRECAUÇÕES DE SEGURANÇA

---

## OPERAÇÃO E MANUTENÇÃO

- Não use solventes inflamáveis, explosivos ou tóxicos, como gasolina ou álcool, etc. como detergentes. Use apenas detergentes adequados para lavagem na máquina.
- Verifique se todos os bolsos estão vazios: objetos rígidos ou pontiagudos como moedas, fechos, pregos ou pedras podem causar sérios danos ao dispositivo. Certifique-se de remover objetos como fósforos ou isqueiros antes de usar o aparelho.
- Enxágue bem os itens que foram lavados à mão.
- Roupas manchadas com substâncias como óleo de cozinha, acetona, álcool, gasolina, querosene, tira-manchas, terebintina, cera ou removedor de cera devem ser lavadas com água quente e uma quantidade extra de detergente antes de secar.
- Amaciantes ou produtos semelhantes devem ser usados conforme recomendado em suas instruções.
- Não tente forçar a abertura da porta. A porta será destrancada após o término do ciclo.
- Não feche a porta com força excessiva. Se tiver dificuldade em fechar a porta, verifique se a roupa está bem distribuída.

# PRECAUÇÕES DE SEGURANÇA

- Desligue o aparelho e feche a água antes da limpeza e manutenção e após cada utilização.
- Nunca jogue água na máquina para limpá-la, pois há risco de choque elétrico.
- As reparações só devem ser realizadas pelo fabricante, seu serviço técnico ou outra pessoa igualmente qualificada para evitar riscos. O fabricante não é responsável por danos causados pela intervenção de pessoas não autorizadas.

## TRANSPORTE

Antes de mover a máquina:

- Um profissional especializado deve substituir os parafusos de transporte.
- A água acumulada deve ser drenada do aparelho.
- O aparelho é pesado. Transporte-o com cuidado. Nunca segure o aparelho pelas partes salientes ao levantá-lo. A porta não deve ser usada como maçaneta.

## USO INDICADO

O produto deve ser utilizado apenas para uso doméstico, nunca comercial, e para quantidades de peças próprias para lavagem na máquina. O aparelho é apenas para uso interno e não foi projetado para ser incorporado.

Use-o de acordo com as instruções. Qualquer outro uso é considerado impróprio e o fabricante não se responsabiliza por quaisquer danos ou ferimentos daí resultantes. O produto deve ser usado em ambientes domésticos e semelhantes, como:

- Cozinha para funcionários em lojas, escritórios e demais ambientes de trabalho;
- Fazendas;
- Por clientes em hotéis, motéis e outros ambientes residenciais, como bed & breakfast;
- Áreas de uso comum em blocos ou apartamentos ou em lavanderias.

# PRECAUÇÕES DE SEGURANÇA

---

## Embalagem / aparelho antigo



**ELIMINAÇÃO: Não elimine este produto como lixo municipal não classificado. Esses resíduos devem ser coletados separadamente para tratamento especial.**

Com base na diretiva europeia 2012/19 / UE sobre resíduos de equipamentos elétricos e eletrônicos (WEEE), os eletrodomésticos não podem ser jogados nos contentores municipais habituais; Eles devem ser coletados seletivamente para otimizar a recuperação e reciclagem dos componentes e materiais que os constituem e reduzir o impacto na saúde humana e no meio ambiente.

O símbolo de lata de lixo riscado é marcado em todos os produtos para lembrar os consumidores da obrigação de separá-los para coleta seletiva. O consumidor deve entrar em contato com as autoridades locais ou o vendedor para obter informações sobre o descarte correto de seu aparelho.

# INSTALAÇÃO

## ■ Descrição do produto

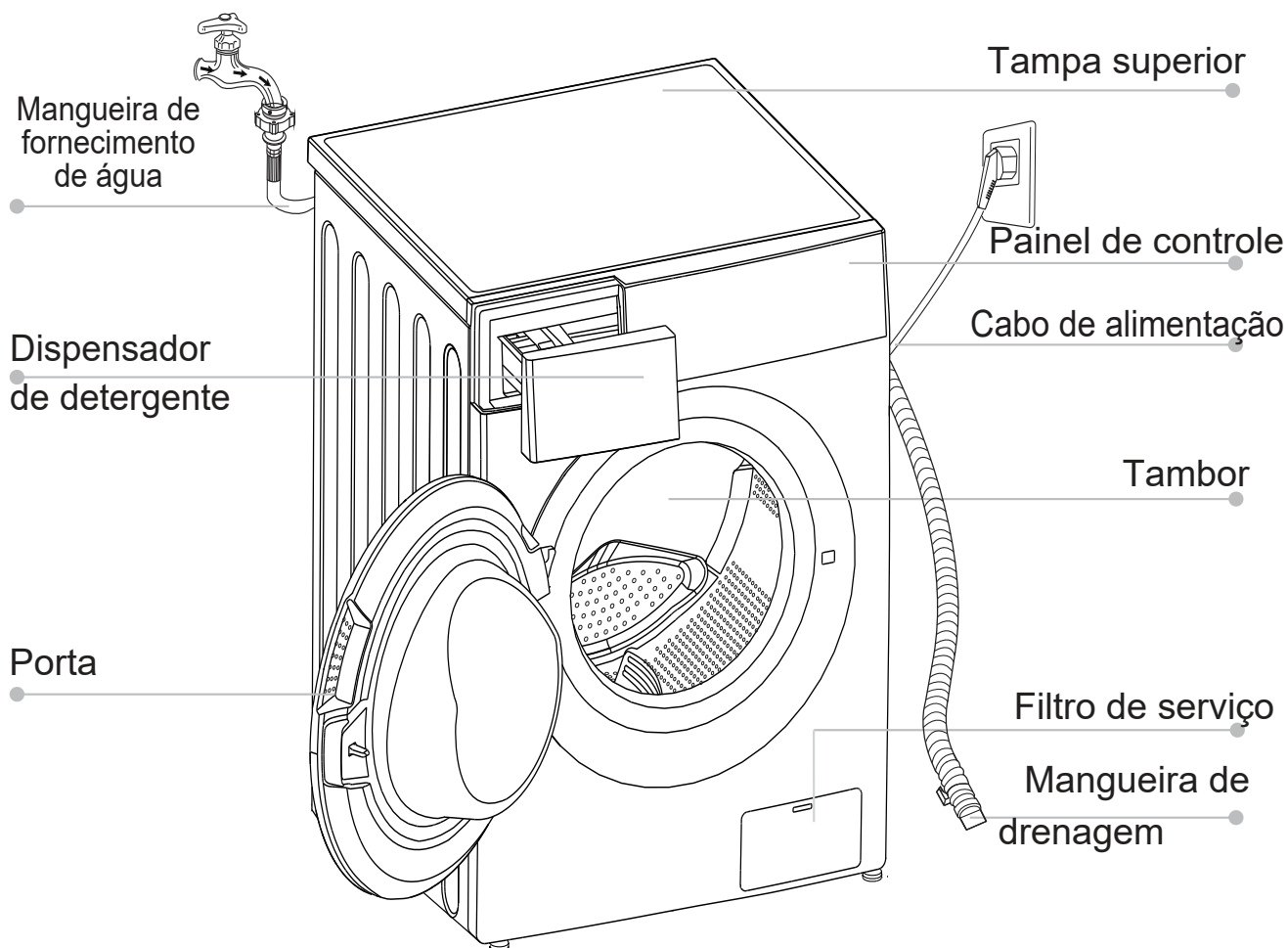

### 📌 Nota

- A ilustração é apenas para referência, sempre se referir ao produto real como o padrão.

## Accesórios

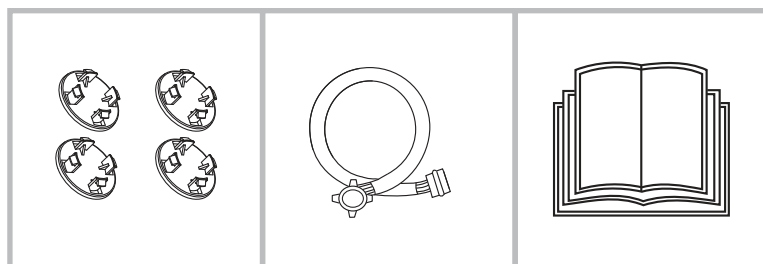

4 x Tampas

1 x  
Mangueira de  
fornecimento  
de água fria

1 x Manual  
de instruções

# INSTALAÇÃO

## ■ Área de instalação

### ⚠ Atenção

- A estabilidade é muito importante para evitar que o produto se mova.
- Certifique-se de que o produto não esteja apoiado no cabo de alimentação.
- Certifique-se de manter as distâncias das paredes indicadas na imagem.

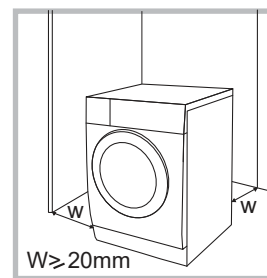

Antes de instalar a máquina, escolha um lugar de instalação com as seguintes características:

1. Superfície sólida, seca e nivelada
2. Mantenha-se afastado da luz solar direta
3. Que haja ventilação suficiente
4. Que a temperatura ambiente seja superior a 0°C
5. Longe de fontes de calor como carvão ou gás.

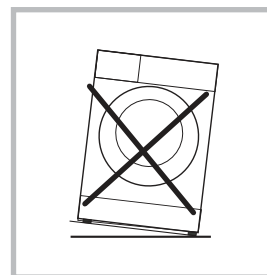

## Desembalar a máquina de lavar

### ⚠ Atenção

- O material de embalagem (como plástico e isopor) pode ser perigoso para as crianças.
- Existe risco de asfixia. Mantenha todas as embalagens fora do alcance das crianças.

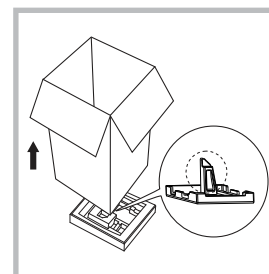

1. Remova a caixa de cartão e a embalagem de isopor.
2. Levante a lavadora-secadora e remova a embalagem da base. Certifique-se que a pequena espuma em triângulo é retirada juntamente com a do fundo. Senão, deite a unidade de lado, e retire a pequena espuma do fundo da unidade manualmente.
3. Remova a fita que prende o cabo de alimentação e a mangueira de drenagem.
4. Remova a mangueira de entrada do tambor.

# INSTALAÇÃO

## Remover os parafusos de transporte

### ⚠ Atenção

Remova os parafusos de transporte da parte traseira antes de usar o produto.



Afrouxe os 4 parafusos de transporte com uma chave inglesa.



Remova os parafusos e arruelas de borracha e guarde-os para uso futuro.

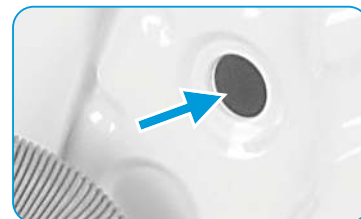

Feche os orifícios com as tampas.

## Nivelar a máquina de lavar

### ⚠ Atenção

Todas as quatro porcas das pernas devem ser apertadas com segurança.

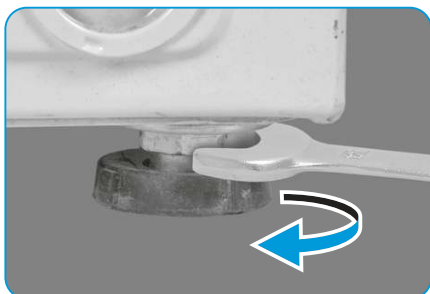

1. Afrouxe a contraporca.
2. Gire a perna até que ela toque o chão.
3. Ajuste as pernas e trave as porcas com uma chave inglesa. Verifique se a máquina de lavar está equilibrada e estável.

## Conecte o tubo de entrada de água

### ⚠ Atenção

- Para evitar vazamentos ou danos por água, siga as instruções abaixo.
- Não torça, esmague, modifique ou corte o tubo de entrada de água.



Conecte a mangueira de fornecimento de água à válvula de entrada de água e a uma torneira de água fria, conforme mostrado.



### 📌 Nota

- Conecte manualmente, sem ferramentas. Verifique se as conexões estão firmes.

# INSTALAÇÃO

## Mangueira de drenagem

### ⚠ Atenção

- Não dobre ou alongue a mangueira de drenagem.
- Posicione a mangueira de drenagem corretamente, caso contrário, ela pode ser danificada por vazamento de água.

Existem duas maneiras de conectar a mangueira de drenagem:

1. Conectando-o ao dreno

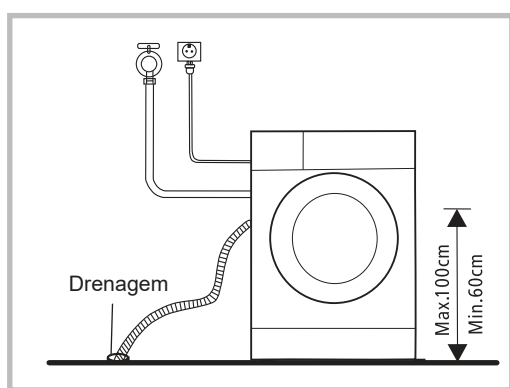

2. Conectando-o ao tubo de drenagem de um tubo.

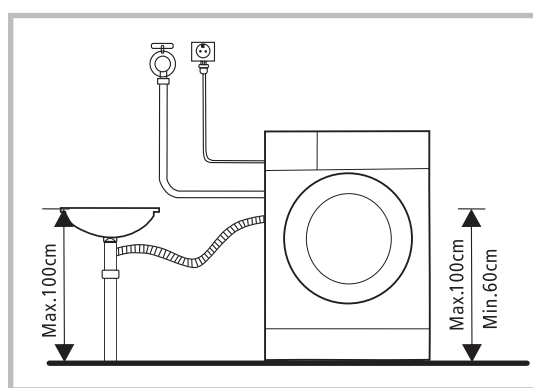

## Esponja acústica

### 📌 Nota

- Certifique-se de instalar as esponjas acústicas, que podem efectivamente reduzir o ruído causado pela máquina enquanto trabalha, de modo a proporcionar-lhe um ambiente de vida mais calmo e silencioso.

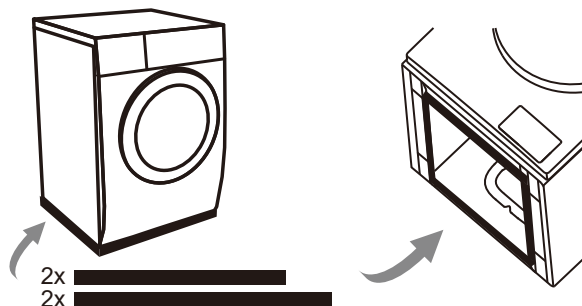

1. Colocar a máquina no chão, utilizando algum material macio como espuma ou toalhas entre a máquina e o chão para protecção;
2. Colar as duas esponjas mais compridas nas extremidades mais compridas do fundo da máquina e as duas esponjas mais curtas nas extremidades mais curtas do fundo da máquina.

# FUNCIONAMENTO

## ■ Começo rápido

### ⚠ Cuidado

- Antes de lavar, verifique se o aparelho está bem instalado.
- O produto passa por uma revisão abrangente antes de sair da fábrica. Para eliminar eventuais resíduos de água e neutralizar odores, recomenda-se limpar o aparelho antes da primeira utilização, iniciando o programa Algodão a 90°C sem roupa ou detergente.

## 1. Antes de lavar

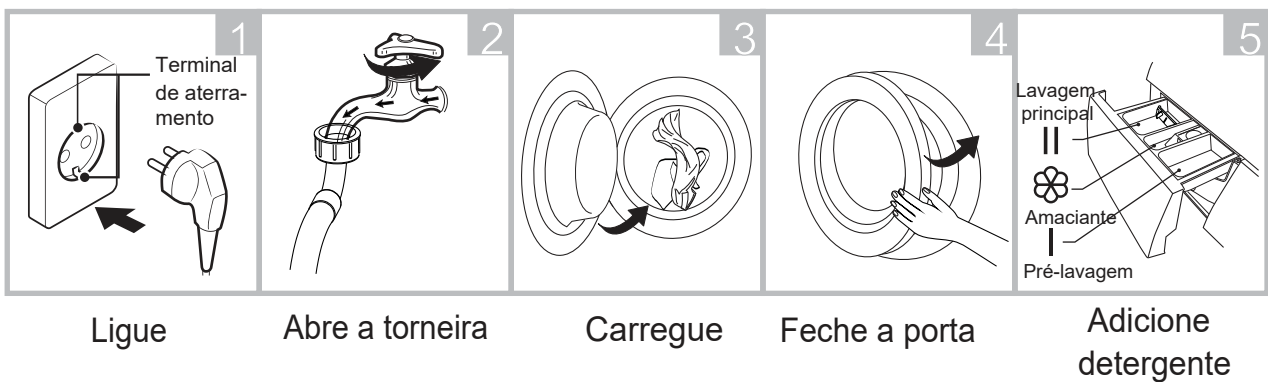

### 📌 Nota

Deve-se colocar o detergente na gaveta I após selecionar a pré-lavagem.

## 2. Lavagem

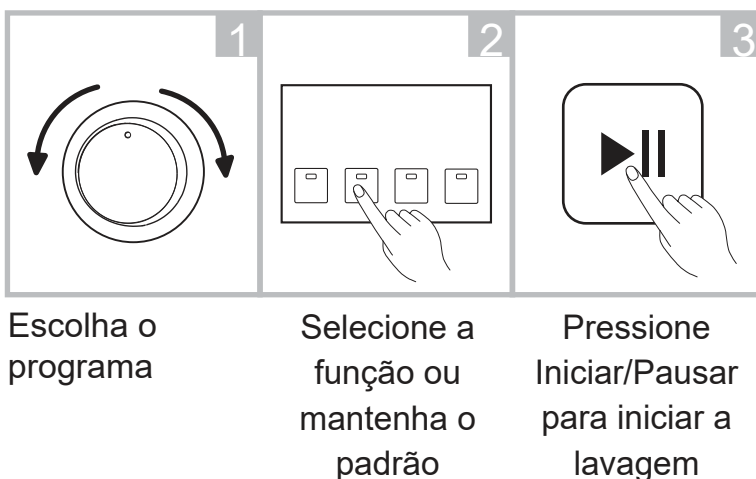

## 3. Depois de lavar

A fechadura da porta e o indicador [Iniciar/Pausar] piscam e a campainha toca, ou dois pontos aparecem no visor digital.

# FUNCIONAMENTO

## ■ Antes de cada lavagem

- O intervalo de temperatura de funcionamento da máquina de lavar deve estar entre 1 e 40°C. Se usado abaixo de 0°C, a válvula de entrada e o sistema de drenagem podem ser danificados. Se a máquina for colocada em condições de 0°C ou menos, ela deve ser trocada antes do uso para um lugar com temperatura ambiente normal para garantir que a mangueira de fornecimento de água e a mangueira de drenagem não congelem.
- Verifique as etiquetas e instruções do detergente antes de usar. Use detergente sem espuma adequado para lavagem na máquina.

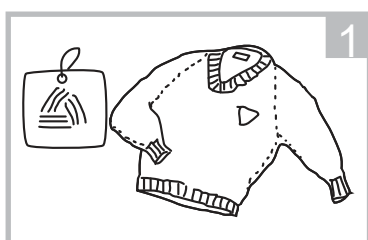

Verifique a etiqueta

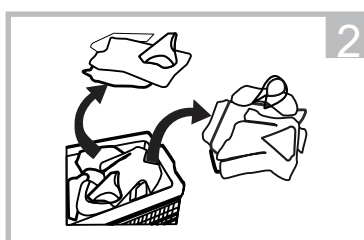

Classifique os itens com base na cor e textura

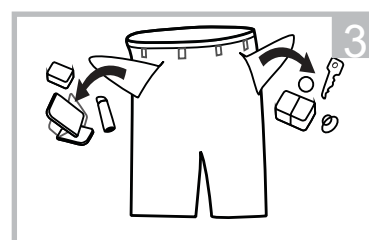

Retire tudo do bolso

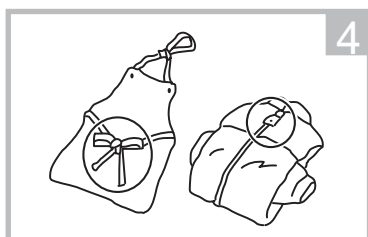

Dê um nó nas fitas e feche os zíperes e os botões

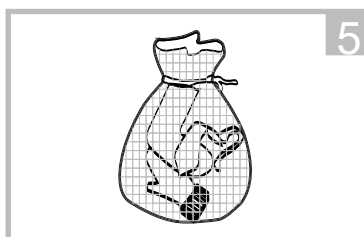

Coloque pequenos itens em uma capa

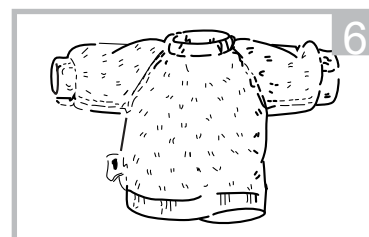

Vire tecidos de fibra longa que podem enrolar do avesso

### ⚠ Atenção

- Não lave produtos que entraram em contato com querosene, gasolina, álcool e outras substâncias inflamáveis.
- Lavar uma única peça de roupa pode desequilibrar a lavadora e disparar um alerta. É aconselhável adicionar mais um ou dois itens para equilibrar a lavagem e centrifugação.

# FUNCIONAMENTO

## ■ Dispensador de detergente

- I Pré-lavagem
- II Lavagem principal
- ☼ Amaciante
- ☹ Botão de liberação para remover o dispensador

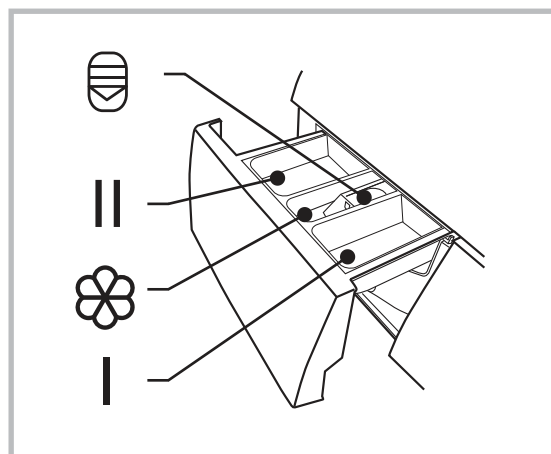

## ⚠ Atenção

- Só deve colocar detergente no compartimento "I" depois de selecionar a função de pré-lavagem.

Programa	I	II	☼	Programa	I	II	☼
☹ Algodón/Algodão (Fria)		●		☹ + ☼ Aclarado y centrif.			
☹ Algodón/Algodão (20°C)	○	●	○	90°C	○	●	○
☹ Algodón/Algodão (40°C)	○	●	○	☹ Mix (60°C)	○	●	○
☹ Algodón/Algodão (60°C)	○	●	○	☹ Mix (40°C)	○	●	○
☹ Jeans	○	●	○	☹ Mix (20°C)	○	●	○
☹ Delicado		●	○	☹ Rápido 45'	○	●	○
☹ ECO 40-60		●	○	☹ Express 15'		●	○
☹ Sólo centrifugado							

- Obrigatório
- Opcional

# FUNCIONAMENTO

## Recomendação de detergente

Recomendação de detergente	Ciclos de lavagem	Temperat. lavagem	Tipo de tecido
Detergente de alta resistência com branqueadores ópticos e agentes de branqueamento	Algodón/Algodão, ECO 40-60	30/40/60	Roupas brancas feitas de algodão ou linho à prova de fervura
Detergente colorido sem alvejante ou branqueadores ópticos	Algodón/Algodão, ECO 40-60	Fría/20/30/40	Roupas coloridas feitas de algodão ou linho
Detergente colorido ou neutro sem branqueadores ópticos	Delicado, Mixto	Fría/20/40	Roupas coloridas feitas de fibras fáceis de cuidar ou materiais sintéticos
Detergente leve para a roupa	Delicado	Fría/40	Têxteis delicados, seda, viscose

### Nota

- Recomenda-se diluir detergentes mais espessos ou amaciantes com água para evitar que a entrada de detergente seja bloqueada e transborde quando enchida com água.
- Escolha um tipo de detergente adequado para diferentes temperaturas de lavagem e obtenha o melhor desempenho com menos consumo de água e energia.
- Para obter os melhores resultados de lavagem, é importante dosar o detergente. Use uma quantidade reduzida se o tambor não estiver completamente cheio.
- Ajuste sempre a quantidade de detergente à dureza da água. Se for macio, use menos detergente.
- Dosear o detergente de acordo com o nível de sujeira da roupa.
- Detergente de alta concentração (compacto) requer uma dosagem particularmente precisa.

Os seguintes sintomas são sinais de excesso de detergente:

- formação de muita espuma
- resultados ruins de lavagem e enxágue

Os seguintes sintomas são um sinal de falta de detergente:

- a roupa fica cinza
- acumulação de depósitos de calcário no tambor, no dispositivo de aquecimento ou na roupa.

# FUNCIONAMENTO

## ■ Painel de controle

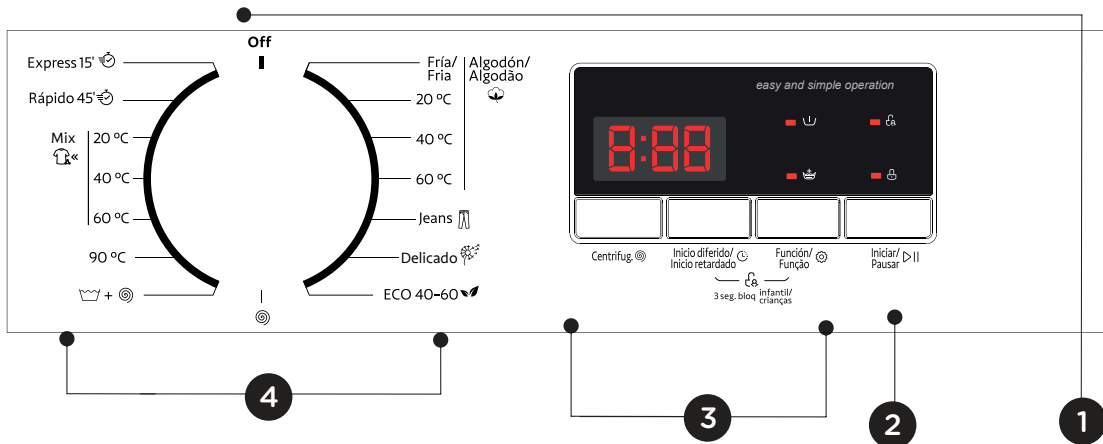

**1** On/Off  
Ligar/desligar a máquina de lavar

**2** Iniciar/Pausar  
Iniciar ou pausar o programa

**3** Opções  
Para seleccionar funções adicionais,  
eles acenderão quando seleccionados.















**4** Programas  
Disponível de acordo com o tipo  
de vestimenta

**5** Tela  
O visor mostra configurações,  
tempo restante estimado,  
opções e mensagens de status.

# FUNCIONAMENTO

## ■ Programas

Modelo: NARCEA60

Programa	Carga (kg)	Tempo mostrado
	6.0	6.0
 Algodón/Algodão (Fria)	6.0	2:20
 Algodón/Algodão (20°C)	6.0	2:20
 Algodón/Algodão (40°C)	6.0	2:40
 Algodón/Algodão (60°C)	6.0	2:45
 Jeans	6.0	1:45
 Delicado	2.5	0:50
 ECO 40-60	6.0	3:18
 Sólo centrifugado	6.0	0:12
 +  Aclarado y centrifugado	6.0	0:20
90°C	6.0	2:17
 Mix (60°C)	6.0	1:30
 Mix (40°C)	6.0	1:20
 Mix (20°C)	6.0	1:00
 Rápido 45'	2.0	0:45
 Express 15'	2.0	0:15

### Nota

- Os parâmetros nesta tabela são apenas para referência do usuário. Os parâmetros reais podem ser diferentes daqueles listados na tabela acima.

# FUNCIONAMENTO

## ■ Programas















NARCEA60							
Ciclo	Capacidade nominal em kg	Configuração de temperatura	Tempo de ciclo em h: min	Consumo de energia em kWh / ciclo	Consumo de água em litros / ciclo	Temperatura máxima °C	Umidade residual em% / velocidade de rotação
Express 15'	2.0	Fria	0:15	0.035	31	Fria	70%/800
Algodão 20°C	6.0	20	2:20	0.426	58	20	65%/1000
Algodão 40°C	6.0	40	2:40	0.871	58	40	65%/1000
Mix 20°C	6.0	20	1:00	0.239	58	20	65%/1000
Algodão 60°C	6.0	60	2:45	1.28	58	60	65%/1000
ECO 40-60	6.0	-	3:18	0.850	52.5	39	61%/1000
	3.0	-	2:36	0.544	38.7	31	62%/1000
	1.5	-	2:36	0.401	32.6	27	65%/1000

- Os dados acima são apenas para referência, eles podem variar devido a mudanças nas condições reais de uso.
- Os valores para programas diferentes do programa ECO 40-60 e do ciclo de lavagem e secagem são meramente indicativos.
- A nova classe de eficiência energética da UE é E.
- Programa de teste de energia: ECO 40-60; Resto: padrão. Meia carga para máquina de lavar 6,0Kg: 3,0Kg.; Quarto de carga para máquina de lavar de 6,0 kg: 1,5 kg.

# FUNCIONAMENTO

## ■ Programas

Modelo: NARCEA70

Programa	Carga (kg)	Tempo mostrado
	7.0	7.0
 Algodón/Algodão (Fria)	7.0	2:20
 Algodón/Algodão (20°C)	7.0	2:20
 Algodón/Algodão (40°C)	7.0	2:40
 Algodón/Algodão (60°C)	7.0	2:45
 Jeans	7.0	1:45
 Delicado	2.5	0:50
 ECO 40-60	7.0	3:28
 Sólo centrifugado	7.0	0:12
 +  Aclarado y centrifugado	7.0	0:20
90°C	7.0	2:17
 Mix (60°C)	7.0	1:30
 Mix (40°C)	7.0	1:20
 Mix (20°C)	7.0	1:00
 Rápido 45'	2.0	0:45
 Express 15'	2.0	0:15

### Nota

- Os parâmetros nesta tabela são apenas para referência do usuário. Os parâmetros reais podem ser diferentes daqueles listados na tabela acima.

# FUNCIONAMENTO

## ■ Programas

NARCEA70							
Ciclo	Capacidade nominal em kg	Configuração de temperatura	Tempo de ciclo em h: min	Consumo de energia em kWh / ciclo	Consumo de água em litros / ciclo	Temperatura máxima °C	Umidade residual em% / velocidade de rotação
Express 15'	2.0	Fria	0:15	0.035	31	Fria	70%/800
Algodão 20°C	7.0	20	2:20	0.438	65	20	65%/1000
Algodão 40°C	7.0	40	2:40	0.929	65	40	65%/1000
Mix 20°C	7.0	20	1:00	0.251	65	20	65%/1000
Algodão 60°C	7.0	60	2:45	1.385	65	60	65%/1000
ECO 40-60	7.00	-	3:28	0.940	55.3	39	62%/1200
	3.50	-	2:42	0.590	41.5	35	62%/1200
	2.0	-	2:42	0.435	35.6	30	62%/1200

- Os dados acima são apenas para referência, eles podem variar devido a mudanças nas condições reais de uso.
- Os valores para programas diferentes do programa ECO 40-60 e do ciclo de lavagem e secagem são meramente indicativos.
- A nova classe de eficiência energética da UE é E.
- Programa de teste de energia: ECO 40-60; Resto: padrão. Meia carga para máquina de lavar 7,0Kg: 3,5Kg.; Quarto de carga para máquina de lavar de 7,0 kg: 2,0 kg.

# FUNCIONAMENTO

---

- 1) Temperatura máxima atingida pelas roupas no ciclo de lavagem por pelo menos 5 minutos.
- 2) Umidade residual após o ciclo de lavagem em porcentagem do conteúdo de água e velocidade de centrifugação em que foi alcançada.
- 3) O programa ECO 40-60 permite que você lave roupas de algodão moderadamente sujas laváveis a 40°C ou 60°C, juntas no mesmo ciclo. O programa é usado para medir o cumprimento do Regulamento (UE) 2019/2023.

Os programas com maior eficiência energética geralmente são aqueles que funcionam em temperaturas mais baixas por mais tempo.

Encher a máquina de lavar com a capacidade indicada para cada um dos programas ajudará a economizar energia e água.

O ruído e o teor de umidade residual dependem da velocidade de centrifugação: quanto maior a velocidade na fase de centrifugação, mais ruído e menor o teor de umidade residual.











## ⚠ Atenção

- Se houver um corte de energia durante o funcionamento da máquina, é iniciada uma memória especial que armazena o programa selecionado. A máquina continuará com o mesmo programa quando recuperar a energia.

# FUNCIONAMENTO





































## ■ Programas

Disponível de acordo com o tipo de tecido:

Programas		
 Algodón/ Algodão		Tecidos robustos, tecidos resistentes ao calor em algodão ou linho.
90°C		Para limpar bem as roupas do bebê e tornar o enxágue mais eficaz para proteger a pele do bebê.
 Rápido 45'		Lave rapidamente alguns itens que não estejam muito sujos.
 Mix		Carga mista composta por tecidos de algodão e sintéticos.
 Jeans		Especial para tecido denim.
 Express 15'		Programa extra curto. Adequado para roupa ligeiramente suja e pequenas quantidades de roupa.
 Centrif.		Centrifugação extra com velocidade selecionável.
 +  Enxag. + Centrif.		Enxágüe extra com centrifugação.
 ECO 40-60		Por padrão 40°C, não selecionável. Para lavar roupas entre 40°C - 60°C.
 Delicado		Para tecidos delicados laváveis à máquina, por exemplo seda, cetim ou fibras sintéticas.

# FUNCIONAMENTO

## ■ Funções

Ciclo	Temperat. padrão (°C)	Funções adicionais
 Algodón/Algodão (Fria)	Fría	Inicio diferido/Início retardado,  ,  ,
 Algodón/Algodão (20°C)	20	Inicio diferido/Início retardado,  ,  ,
 Algodón/Algodão (40°C)	40	Inicio diferido/Início retardado,  ,  ,
 Algodón/Algodão (60°C)	60	Inicio diferido/Início retardado,  ,  ,
 Jeans	60	Inicio diferido/Início retardado,  ,  ,
 Delicado	30	Inicio diferido/Início retardado,  ,
 ECO 40-60	60	Inicio diferido/Início retardado,
 Centrif.	--	Inicio diferido/Início retardado,
 Enxag. + Centrif.	--	Inicio diferido/Início retardado,  ,
90°C	90	Inicio diferido/Início retardado,  ,  ,
 Mix (60°C)	60	Inicio diferido/Início retardado,  ,  ,
 Mix (40°C)	40	Inicio diferido/Início retardado,  ,  ,
 Mix (20°C)	20	Inicio diferido/Início retardado,  ,  ,
 Rápido 45'	40	Inicio diferido/Início retardado,  ,  ,
 Express 15'	Fría	Inicio diferido/Início retardado,

### Nota

- Consulte a velocidade máxima de centrifugação, duração e outros detalhes do programa ECO 40-60 na ficha do produto.
- A tabela mostra as opções que cada ciclo oferece e se alguma configuração não está disponível para algum programa.

# FUNCIONAMENTO

---

## Velocidade

A velocidade é:

1000: 0-400-600-800-1000

1200: 0-400-600-800-1000-1200

Modelo:

NARCEA60

Programa	Velocidade padrão (rpm)	Programa	Velocidade padrão (rpm)
	1000		1000
Algodão (Fria)	1000	Enxag.+Centrif.	1000
Algodão (20°C)	1000	90°C	1000
Algodão(40°C)	1000	Mix (60°C)	1000
Algodão( 60°C)	1000	Mix (40°C)	1000
Jeans	1000	Mix (20°C)	1000
Delicado	600	Rápido 45'	800
ECO 40-60	1000	Express 15'	800
Centrif.	1000		

Modelo:

NARCEA70

Programa	Velocidade padrão (rpm)	Programa	Velocidade padrão (rpm)
	1200		1200
Algodão (Fría)	1000	Enxag.+Centrif.	1000
Algodão (20°C)	1000	90°C	1000
Algodão(40°C)	1000	Mix (60°C)	1000
Algodão( 60°C)	1000	Mix (40°C)	1000
Jeans	1000	Mix (20°C)	1000
Delicado	600	Rápido 45'	800
ECO 40-60	1200	Express 15'	800
Centrif.	1000		

# FUNCIONAMENTO

---

**Pré-lavagem** A função de pré-lavagem proporciona uma lavagem extra antes da principal, adequada para lavar o pó que sai da roupa. Deve-se colocar o detergente no compartimento "I" ao selecioná-lo.

---

**Início diferido:** Para atrasar o início da função, no intervalo de 0-24H.

---

**Centrifug.:** Você pode definir a velocidade pressionando este botão.

---

**Enxágue extra:** As roupas recebem um enxágue extra ao selecionar esta função.

---



## Bloqueio infantil

Para evitar operação indevida por crianças.



Escolha o programa



Início

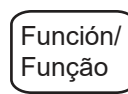

Pressione [Início diferido/Início retardado] e [Función/Funcão] por 3 segundos até que um bipe soe

## ⚠ Atenção

- Pressione os dois botões por 3 segundos para desativar a função.
- O bloqueio para crianças bloqueia todos os botões, exceto [OFF].
- Se quiser alterar o programa enquanto o bloqueio para crianças está ativado, primeiro desative o bloqueio girando a roda para a posição OFF e, em seguida, escolha o programa desejado.

# MANUTENÇÃO

## ■ Limpeza e cuidados

### ⚠ Atenção

- Antes de iniciar a manutenção, desconecte a máquina e feche a água.

### Limpe a superfície da máquina de lavar

A manutenção adequada da máquina pode estender sua vida útil. A superfície pode ser limpa com detergentes neutros não abrasivos quando necessário. Se houver transbordamento de água, use um pano úmido para limpá-lo imediatamente. Não use objetos pontiagudos nem bata na máquina de lavar.

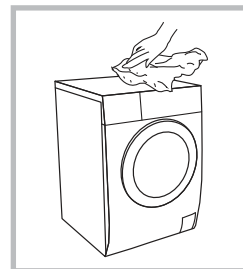

### 📌 Nota

- Não use ácido fórmico ou solventes diluídos ou equivalentes, como álcool ou outros produtos químicos.

### Limpeza do tambor interno

Limpe imediatamente a ferrugem deixada no tambor por objetos de metal com detergente sem cloro. Nunca use um esfregão de alumínio.

### 📌 Nota

- Não coloque roupa na máquina enquanto limpa o tambor.

### Limpeza do vidro e a vedação da porta

Limpe o vidro e a junta após cada lavagem para remover fiapos e manchas. Se o fiapo se acumular, pode causar vazamento. Remova moedas, botões ou outros objetos após cada lavagem.

Limpe o vidro e a junta uma vez por mês para garantir o funcionamento adequado da unidade.

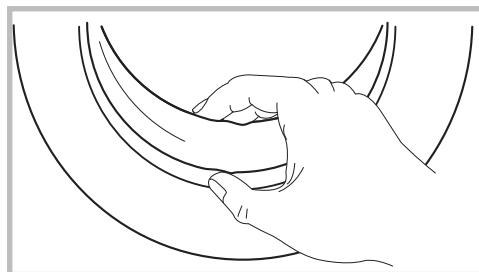

# MANUTENÇÃO

## Limpeza do filtro de entrada de água

### Nota

- Se menos água entrar, o filtro de entrada deve ser limpo.

1. Feche a torneira e remova a mangueira de entrada.
2. Limpe o filtro com uma escova.
3. Desenrosque a mangueira de abastecimento de água da parte traseira da lavadora. Retire o filtro com uma pinça longa.
4. Limpe o filtro com uma escova.
5. Substitua o filtro e a mangueira de abastecimento de água.
6. Limpe o filtro de entrada a cada 3 meses para garantir o funcionamento normal do aparelho.

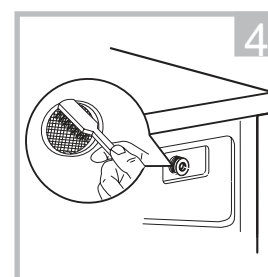
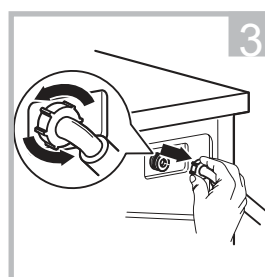
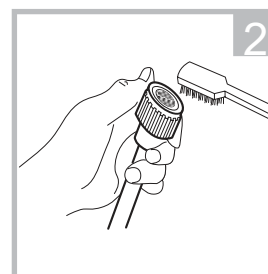
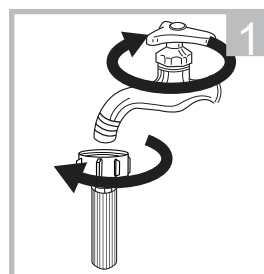

## Limpeza da gaveta do detergente

1. Toque na fechadura  da capa do amaciante e remova a caixa dispensadora. Limpe o interior com uma escova.
2. Remova a tampa do amaciante e a gaveta e lave-os com água.
3. Recoloque a tampa do amaciante e a gaveta em seu recesso correspondente.

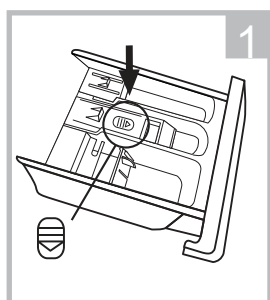

Pressione a trava e remova a caixa do dispensador.

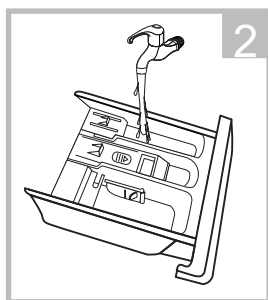

Limpe a gaveta do amaciante e cubra com água

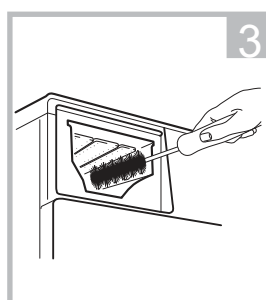

Limpe o oco com uma escova macia

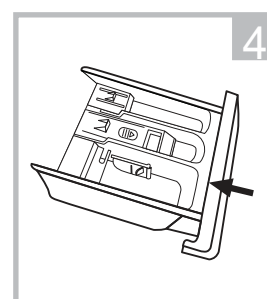

Substitua a cassete

### Nota

- Não use agentes abrasivos ou cáusticos para limpar plásticos.
- Limpe a gaveta de detergente a cada 3 meses para garantir o funcionamento normal do aparelho.

# MANUTENÇÃO

## Limpeza do filtro de bomba de drenagem

### ⚠ Atenção

- Verifique se o aparelho terminou o ciclo de lavagem e se está vazio. Desligue-o e desconecte-o antes de limpar o filtro.
- Cuidado com a água quente. Deixe a solução de detergente esfriar.
- Limpe o filtro a cada 3 meses para garantir o funcionamento normal.

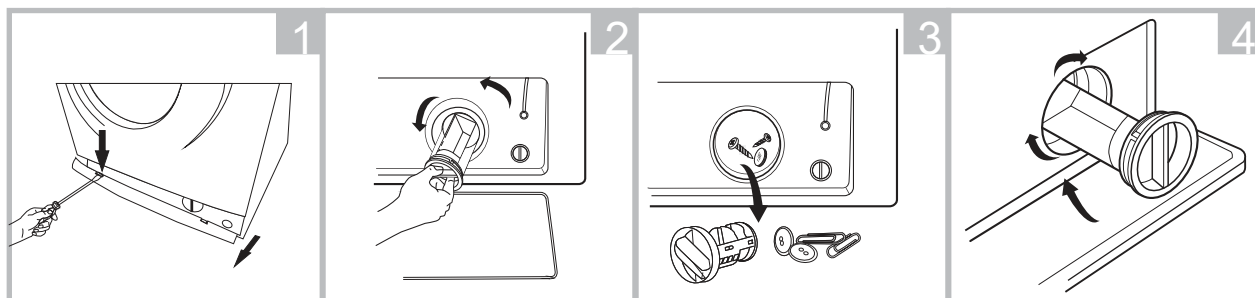

1 Abra o filtro de serviço

2 Abra o filtro girando-o no sentido anti-horário.

3 Remova quaisquer objetos estranhos

4 Feche a tampa inferior

### ⚠ Atenção

- Quando o aparelho está em uso e de acordo com o programa selecionado, pode haver água quente na bomba. Nunca retire a bomba durante um ciclo de lavagem, espere que o ciclo termine e o aparelho se esvazie. Verifique se a tampa está bem fechada ao substituí-la.

# MANUTENÇÃO

## ■ Resolução de problemas

Se a máquina não funciona ou pára durante o funcionamento, consulte esta tabela para encontrar uma solução para o problema. Se você não pode resolvê-lo, entre em contato com o serviço técnico.

Descrição	Causa	Solução
A máquina de lavar não liga	A porta não está fechada	Reinicie após fechar a porta. Verifique se não há roupas emperradas.
A porta não abre	Um sistema de proteção de dispositivo está ativo.	Desligue a energia para reiniciar a lavadora
Vazamento de água	A conexão do tubo de entrada ou saída está solta	Verifique e aperte os tubos. Limpe o ralo
Resíduo de detergente na caixa	O detergente está úmido ou muito espesso	Limpe e seque a caixa de detergente
O indicador ou display não acende	Desconecte a placa ou há um problema de conexão do cabo	Verifique se não há energia ou se está devidamente conectado
Barulho fora do normal		Verifique se os parafusos foram removidos e se está instalado em solo sólido e nivelado

Descrição	Causa	Solução
<b>E30</b>	A porta não está fechada	Reinicie após fechar a porta. Verifique se não há roupas emperradas.
<b>E10</b>	Problema de entrada de água durante a lavagem	Verifique se a pressão da água está muito baixa. Endireite o tubo. Verifique se o filtro da válvula de entrada está bloqueado
<b>E21</b>	Duração excessiva da drenagem	Verifique o entupimento do dreno
<b>E12</b>	Transbordamento de água	Reinicie a máquina de lavar
<b>EXX</b>	Outras	Tente novamente ou chame o serviço técnico oficial se persistir.



### Nota

Após a verificação, inicie o aparelho. Se o problema persistir ou o display mostrar outros erros, chame a assistência técnica.

# MANUTENÇÃO

## ■ Serviço pós-venda

Se você tiver alguma dúvida, entre em contato com nosso serviço técnico.

### ⚠ Atenção

Risco de choque elétrico:

- Nunca tente consertar um aparelho com defeito sozinho. Pode colocar em risco a sua vida e a de outras pessoas que a utilizam. As reparações só podem ser realizadas por técnicos autorizados.
- Reparos inadequados anulam a garantia e danos resultantes não serão reconhecidos.

## Transporte

### PASSOS IMPORTANTES PARA MOVER O APARELHO

- Desligue o aparelho e feche a entrada de água.
- Verifique se a porta e a caixa do dispensador estão devidamente fechadas.
- Remova a mangueira de entrada e a mangueira de drenagem da instalação da lareira.
- Deixe a água escoar completamente do aparelho (consulte "Manutenção e limpeza do filtro da bomba de drenagem")
- Importante: Reinstale os 4 parafusos de transporte na parte traseira do aparelho.
- O aparelho é pesado, transporte-o com cuidado. Nunca o segure por nenhuma das partes salientes e não use a porta como maçaneta.

## ■ Especificações técnicas

Alimentação 220-240V~, 50Hz

Corrente máxima 10A

Pressão de água padrão 0.05MPa~1MPa

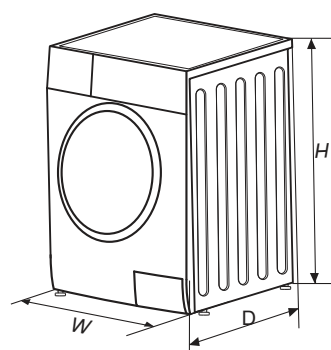

Modelo	Capacidade e lavagem	Dimensões (La*Fu*Al mm)	Peso líquido	Corrente nominal
NARCEA60	6.0kg	595*400*850	52kg	2050W
NARCEA70	7.0kg	595*400*850	55kg	2050W

# MANUTENÇÃO

Folha de informações do produto de acordo com o regulamento (UE) 2019/2023

JOHNSON

Endereço (b): P.I San Carlos. Camino de la Sierra S/N Parcela 11, 03370 Redován - Alicante

Modelo: NARCEA60

Parâmetros gerais do produto:

Parâmetro	Valor		Parâmetro	Valor	
Capacidade nominal em Kg (a)	6.0		Dimensões em cm	Alto	85
				Ancho	60
				Fondo	40
Índice de eficiência energética (a)	80.0		Classe de eficiência energética (a)	D	
Índice de eficiência de lavagem (a)	1.031		Índice de eficácia de centrifugação (g/Kg) (a)	5.0	
Consumo de energia em KWh por ciclo usando o programa ECO 40-60. O consumo real de energia dependerá de como o aparelho é usado.	0.648		Consumo de água em litros por ciclo no programa ECO 40-60. O consumo real de água dependerá de como o aparelho é usado e da dureza da água.	43	
Temperatura máxima dentro do têxtil tratado (°C) (a)	Capacidade nominal	39	Conteúdo de umidade remanescente (%) (a)	Capacidade nominal	62.9
	Meia	31		Meia	62.9
	Quarto	27		Quarto	62.9
Velocidade de centrifugação (rpm) (a)	Capacidade nominal	1000	Classe de eficiência de centrifugação-secagem (a)	C	
	Meia	1000			
	Quarto	1000			
Duração do programa (a) (h:min)	Capacidade nominal	3 : 18	Tipo	Livre instalação	
	Meia	2 : 36			
	Quarto	2 : 36			
Emissões acústicas transportadas pelo ar durante a fase de centrifugação (a) (dB(A) re 1 pW)	80		Classe de emissões acústicas transportadas pelo ar (a) (Fase de centrifugação)	C	
Modo desligado (W)	0.50		Modo de espera (W)	1.00	
Início adiado (W) se aplicável	4.00		Espera em rede (W) se aplicável	N/A	

Duração mínima da garantia oferecida pelo fornecedor (b): 3 anos

Este aparelho foi projetado para liberar íons durante o ciclo de lavagem:

NO

Informação adicional

Web onde pode encontrar a informação do ponto 9 do Anexo II da norma UE 2019/2023: [www.ponjohnsonentuvda.es](http://www.ponjohnsonentuvda.es)

(a) Para o programa ECO 40-60

(b) As alterações nestes pontos não devem ser consideradas relevantes para efeitos do n.º 4 do artigo 4.º da norma UE 2017/1369

(c) Se o banco de dados gerar conteúdo definitivo automaticamente nesta célula, o provedor não deve inserir esses dados

# MANUTENÇÃO

Folha de informações do produto de acordo com o regulamento (UE) 2019/2023

JOHNSON

Endereço (b): P.I San Carlos. Camino de la Sierra S/N Parcela 11, 03370 Redován - Alicante

Modelo: NARCEA70

Parâmetros gerais do produto:

Parâmetro	Valor		Parâmetro	Valor	
Capacidade nominal em Kg (a)	7.0		Dimensões em cm	Alto	85
				Ancho	60
				Fondo	40
Índice de eficiência energética (a)	80.0		Classe de eficiência energética (a)	D	
Índice de eficiência de lavagem (a)	1.031		Índice de eficácia de centrifugação (g/Kg) (a)	5.0	
Consumo de energia em KWh por ciclo usando o programa ECO 40-60. O consumo real de energia dependerá de como o aparelho é usado.	0.690		Consumo de água em litros por ciclo no programa ECO 40-60. O consumo real de água dependerá de como o aparelho é usado e da dureza da água.	45	
Temperatura máxima dentro do têxtil tratado (°C) (a)	Capacidade nominal	39	Conteúdo de umidade remanescente (%) (a)	Capacidade nominal	62.9
	Meia	35		Meia	62.9
	Quarto	30		Quarto	62.9
Velocidade de centrifugação (rpm) (a)	Capacidade nominal	1200	Classe de eficiência de centrifugação-secagem (a)	C	
	Meia	1200			
	Quarto	1200			
Duração do programa (a) (h:min)	Capacidade nominal	3 : 28	Tipo	Livre instalação	
	Meia	2 : 42			
	Quarto	2 : 42			
Emissões acústicas transportadas pelo ar durante a fase de centrifugação (a) (dB(A) re 1 pW)	80		Classe de emissões acústicas transportadas pelo ar (a) (Fase de centrifugação)	C	
Modo desligado (W)	0.50		Modo de espera (W)	1.00	
Início adiado (W) se aplicável	4.00		Espera em rede (W) se aplicável	N/A	

Duração mínima da garantia oferecida pelo fornecedor (b): 3 anos

Este aparelho foi projetado para liberar íons durante o ciclo de lavagem:

NO

Informação adicional

Web onde pode encontrar a informação do ponto 9 do Anexo II da norma UE 2019/2023: [www.ponjohnsonentuvida.es](http://www.ponjohnsonentuvida.es)

(a) Para o programa ECO 40-60

(b) As alterações nestes pontos não devem ser consideradas relevantes para efeitos do n.º 4 do artigo 4.º da norma UE 2017/1369

(c) Se o banco de dados gerar conteúdo definitivo automaticamente nesta célula, o provedor não deve inserir esses dados

# MANUTENÇÃO

---

- 1) O consumo real de energia depende de como o aparelho é usado.
- 2) O consumo real de água depende da forma como o aparelho é utilizado e da dureza da água.

## **Folha de dados do produto de acordo com (UE) 2019/2014**

Você pode encontrar a folha de dados do produto online. Acesse o site <https://eprel.ec.europa.eu> e digite o identificador do modelo do seu dispositivo para baixar a ficha técnica.

O identificador do modelo do seu aparelho pode ser encontrado na seção de especificações técnicas.

## CONDIÇÕES DA GARANTIA

Este aparelho é garantido por três anos a partir da data de venda contra todos os defeitos de fabrico, incluindo mão-de-obra e peças sobressalentes. A fim de justificar a data de compra, será obrigatório apresentar a factura ou o recibo de compra. As condições desta garantia aplicam-se apenas a Espanha e Portugal. Se tiver adquirido este produto noutro país, consulte o seu distribuidor para as condições aplicáveis.

## EXCLUSÕES DA GARANTIA

1. Controlos remotos, borrachas de entrada de drenagem, encaixes e vedações de portas, proteção contra calafetação
2. Danos em esmaltes, tintas, niquelagem, cromagem, oxidação ou outros tipos de peças ou componentes estéticos que não afetam o funcionamento interno do aparelho.
3. Danos nas peças de desgaste devido ao uso, corrosão ou oxidação, sejam causados pelo uso normal do aparelho ou deterioração acelerada devido a circunstâncias ambientais ou climáticas desfavoráveis. Não é adequado para uso ao ar livre.
4. Danos em peças frágeis de vidro, vitrocerâmica, plásticos, puxadores, cestos, portas ou lâmpadas, quando a sua falha ou quebra não seja atribuível a defeito de fabricação.
5. Avarias causadas por causas fortuitas ou acidentes de força maior, ou como consequência de uso anormal, negligente ou impróprio do dispositivo.
6. Responsabilidade civil de qualquer natureza.
7. Danos consequentes no aparelho, desde que não sejam causados por uma avaria interna.
8. Manutenção ou conservação do aparelho: revisões periódicas, ajustes e graxas.
9. Defeitos que possam sofrer acessórios e complementos, adaptadores, cabos externos, bolsas, peças de reposição de todos os tipos, lâmpadas, bem como qualquer peça considerada consumível pelo fabricante.
10. Falhas causadas por instalação incorreta ou ilegal, ventilação inadequada, falta de aterramento em casa, falhas de energia, modificações inadequadas ou uso de peças sobressalentes não originais.
11. Aparelhos usados em aplicações industriais ou para fins comerciais.
12. Aparelhos com número de série ilegível ou alterado.
13. Defeitos ou avarias produzidos como resultado de reparos, modificações ou desmontagem da instalação do dispositivo pelo usuário ou por um técnico não autorizado pelo fabricante, ou como resultado do não cumprimento manifesto das instruções do fabricante para uso e manutenção.
14. Durante o período de garantia é imprescindível manter todos os manuais junto com o equipamento. Se o equipamento for vendido, ou doado, o manual e todos os documentos relacionados devem ser entregues ao novo usuário. Se algum deles for perdido, sua substituição não poderá ser reivindicada.
15. Falhas que tenham origem ou sejam consequência direta ou indireta de: contato com líquidos, produtos químicos e outras substâncias, bem como condições derivadas do clima ou do meio ambiente: terremotos, incêndios, inundações, calor excessivo ou qualquer outra força externa, como insetos, roedores e outros animais que possam ter acesso ao interior da máquina ou seus pontos de conexão.
16. Danos derivados de terrorismo, motim ou tumulto popular, manifestações e greves legais ou ilegais; fatos das ações das Forças Armadas ou das Forças de Segurança do Estado em tempos de paz; conflitos armados e atos de guerra (declarados ou não); reação nuclear ou radiação ou contaminação radioativa; vício ou defeito das mercadorias; factos classificados pelo Governo da Nação como "catástrofe ou calamidade nacional".

**O design e as especificações estão sujeitos a alterações sem aviso prévio para melhoramento do produto. Quaisquer alterações ao manual serão actualizadas no nosso sítio web, pode consultar a versão mais recente.**



Escanee para ver este manual en otros idiomas y actualizaciones  
Scan for manual in other languages and further updates  
Manuel dans d'autres langues et mis à jour  
Manual em outras línguas e actualizações

**johnson**

Polígono Industrial San Carlos,  
Camino de la Sierra S/N Parcela 11  
03370 - Redován (Alicante)  
[www.ponjohnsonentuida.es](http://www.ponjohnsonentuida.es)

Toda la documentación del producto  
*Complete documents about the product*  
*Documentation plus complète sur le produit*  
*Mais documentação do produto*

