



SECADORA

TUMBLE DRYER

SÉCHE-LINGE

MÁQUINA DE SECAR

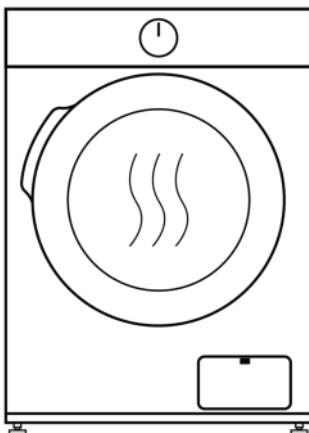

GAMA JDRY

JDRY8B1

**MANUAL
DE INSTRUCCIONES**

INSTRUCTION MANUAL
GUIDE D'UTILISATION
MANUAL DE INSTRUÇÕES



Escanee para ver este manual en otros idiomas y actualizaciones
Scan for manual in other languages and further updates
Manuel dans d'autres langues et mis à jour
Manual em outras línguas e atualizações

ÍNDICE



ES

- 3 **INSTRUCCIONES DE SEGURIDAD**
 - 3 Instrucciones importantes de seguridad
-

- 10 **INSTALACIÓN**
 - 10 Descripción del producto
 - 10 Instalación
-

- 13 **FUNCIONAMIENTO**
 - 13 Inicio rápido
 - 14 Antes de cada secado
 - 15 Panel de control
 - 17 Otras funciones
 - 20 Tabla de programas de secado
-

- 22 **MANTENIMIENTO**
 - 22 Limpieza y cuidado
 - 25 Solución de problemas
 - 27 Especificaciones técnicas
 - 28 Ficha de producto
-

- 29 **GARANTÍA**

INSTRUCCIONES DE SEGURIDAD

■ Instrucciones importantes de seguridad



PRECAUCIÓN: RIESGO DE INCENDIO

⚠ Atención

Para evitar cualquier riesgo para su vida o propiedad y las de otros, debe seguir estas instrucciones.

Uso previsto

- Esta secadora está diseñada para secar cantidades típicas de colada doméstica, que hayan sido lavadas con agua. Está diseñada exclusivamente para uso privado y no es adecuada para uso comercial o compartido (p.ej. por varias familias en un bloque de apartamentos).
- Use el aparato siguiendo atentamente el manual.
- Este aparato sólo puede usarse en interiores.
- Cualquier otro uso se considera inadecuado y puede resultar en daños a su propiedad o incluso daños personales.
- El fabricante no se hará responsable de ningún daño ocasionado por un uso inadecuado.

Instrucciones de seguridad

- El aparato tiene una clase de protección I y sólo puede conectarse a un enchufe debidamente instalado y con un conductor protector.
- Al conectar el aparato a la corriente, asegúrese de que el voltaje suministrado es correcto. Puede encontrar más información al respecto en la placa de características.

INSTRUCCIONES DE SEGURIDAD

- La seguridad eléctrica de esta secadora sólo puede garantizarse cuando está conectada a tierra de forma correcta. Es esencial cumplir con este requisito básico de seguridad. Si tiene cualquier duda, consulte a un electricista. El fabricante no será responsable de ninguna consecuencia de un sistema mal conectado a tierra (p.ej. descarga eléctrica).

Advertencia

Riesgo de descarga eléctrica

- Antes de conectar la secadora, compruebe que los parámetros de conexión de la placa de características (calificación del fusible, voltaje y frecuencia) coinciden con los del suministro de la vivienda. Si tiene dudas consulte a un electricista.
- No tire con fuerza del cable de alimentación, sujételo por el enchufe.
- No enchufe ni desenchufe el producto con las manos mojadas.
- No doble, retuerza ni dañe el cable ni el enchufe.
- Si el cable de alimentación se daña, debe sustituirlo el fabricante, su servicio técnico u otro profesional igualmente cualificado para evitar riesgos.

INSTRUCCIONES DE SEGURIDAD

- Atención: El aparato no debe alimentarse mediante un interruptor externo, como un temporizador, ni conectarse a un circuito que se encienda y apague habitualmente por el servicio público.
- No conecte el producto a regletas, alargaderas o similar.
- Asegúrese de que el enchufe siempre esté accesible para poder desconectar la secadora de la corriente.
- Si el aparato alcanza una temperatura inusualmente alta, desenchúfelo de inmediato.

Riesgo de lesiones

- No instale la secadora detrás de puertas con cerradura, correderas o puertas que tengan bisagras en el lado contrario al de la secadora, de forma que quede obstaculizada la apertura total de la puerta de la secadora.
- No desmonte ni instale la secadora sin instrucciones ni supervisión.
- No coloque la secadora encima de una lavadora sin el kit de unión correspondiente. (Si desea hacerlo, adquiera el kit por separado y deje la instalación a cargo del fabricante, su servicio técnico o un profesional cualificado.)
- No se apoye en la puerta abierta de la secadora.
- El agua condensada no es potable y puede causar problemas de salud tanto a personas como a animales si se ingiere.

Riesgo de daños

- No sobrecargue la secadora con más peso del indicado en este manual. Consulte la sección correspondiente.
- No utilice la secadora sin el filtro de la puerta.
- No seque ropa que no se haya centrifugado.
- No deje la secadora expuesta al sol.
- No instale la secadora en entornos húmedos.

INSTRUCCIONES DE SEGURIDAD

- Durante la limpieza y mantenimiento, recuerde sacar el enchufe y no rociar directamente la secadora con agua.
- Nunca vuelque el aparato durante el uso normal o el mantenimiento.



PRECAUCIÓN: RIESGO DE INCENDIO

Riesgo de incendio y explosión

- No seque prendas que contengan sustancias inflamables como queroseno o alcohol o podría provocar una explosión.
- El aparato contiene R290, un refrigerante ecológico pero inflamable. Manténgalo alejado de cualquier fuente de calor.
- La secadora no debe usarse si se han empleado químicos industriales para su limpieza.
- No seque prendas sin lavar en la secadora.
- Las prendas que se hayan manchado de sustancias como aceite de cocina, acetona, alcohol, gasolina, queroseno, quitamanchas, aguarrás, cera o quitaceras deben lavarse en agua caliente con una cantidad extra de detergente antes de secarse en la secadora.
- Los artículos como la gomaespuma (espuma de látex), los gorros de ducha, los tejidos impermeables, los artículos con respaldo de goma y la ropa o las almohadas con almohadillas de gomaespuma no deben secarse en la secadora.

INSTRUCCIONES DE SEGURIDAD

- Los suavizantes o productos similares, deben utilizarse según las instrucciones.
- Los artículos que contengan aceite pueden inflamarse espontáneamente, especialmente cuando se exponen a fuentes de calor, como en una secadora. Los artículos se calientan, provocando una reacción de oxidación en el aceite que a su vez genera calor. Si el calor no puede escapar, los objetos pueden calentarse lo suficiente como para incendiarse. Amontonar, apilar o almacenar artículos con aceite puede impedir la salida del calor y crear así un riesgo de incendio.
- Retire todos los objetos de los bolsillos, como mecheros y cerillas.
- Si es inevitable introducir tejidos que contengan aceite vegetal o de cocina o que hayan sido contaminados por productos para el cabello, primero se deben lavar en agua caliente con detergente adicional. Esto reduce los riesgos, pero no los elimina.
- **ATENCIÓN:** Nunca detenga una lavasecadora antes del final del ciclo de secado, a menos que todas las prendas se retiren rápidamente y se extiendan para que el calor se disipe.
- No obstruya las aberturas de ventilación.
- Limpie con frecuencia el filtro de pelusa y no deje que ésta se acumule en el tambor de la secadora.



INSTRUCCIONES DE SEGURIDAD

Seguridad de los niños

- El aparato puede ser utilizado por niños a partir de 8 años y personas con capacidades físicas, sensoriales o mentales reducidas o con falta de experiencia y conocimiento si han recibido supervisión o instrucciones sobre el uso del aparato de forma segura y comprenden los peligros que implica. Los niños no deben jugar con el aparato, y no deben realizar la limpieza y el mantenimiento del usuario sin supervisión.
- Mantenga a los niños supervisados para que no jueguen con el aparato.
 - Los niños menores de 3 años deben ser supervisados para asegurarse de que no jueguen con el aparato.
- Mantenga la puerta cerrada después de cada uso, de ese modo evitará:
 - que los niños se encaramen o se metan dentro de la secadora o escondan objetos en su interior.
 - que puedan meterse sus mascotas u otros animales pequeños.

INSTRUCCIONES DE SEGURIDAD

Disposición de eliminación

  ELIMINACIÓN: No elimine este producto como residuos municipales sin clasificar. Es necesario recoger estos residuos por separado para un tratamiento especial.	<p>Según la directiva europea 2012/19/UE de residuos de aparatos eléctricos y electrónicos (RAEE), los electrodomésticos no pueden ser arrojados en los contenedores municipales habituales; tienen que ser recogidos selectivamente para optimizar la recuperación y reciclado de los componentes y materiales que los constituyan y reducir el impacto en la salud humana y el medio ambiente.</p> <p>El símbolo del cubo de basura tachado se marca sobre todos los productos para recordar al consumidor la obligación de separarlos para la recogida selectiva. El consumidor debe contactar con la autoridad local o con el vendedor para informarse en relación a la correcta eliminación de su electrodoméstico.</p>
---	--

El embalaje está diseñado para proteger el aparato. Los materiales que lo componen son ecológicos y deben reciclarse adecuadamente. Reciclar el embalaje reduce el uso de materias primas en el proceso de fabricación y la cantidad de residuos en los vertederos.

Modelo	Capacidad nominal
JDRY8B1	8.0kg

INSTALACIÓN

■ Descripción del producto

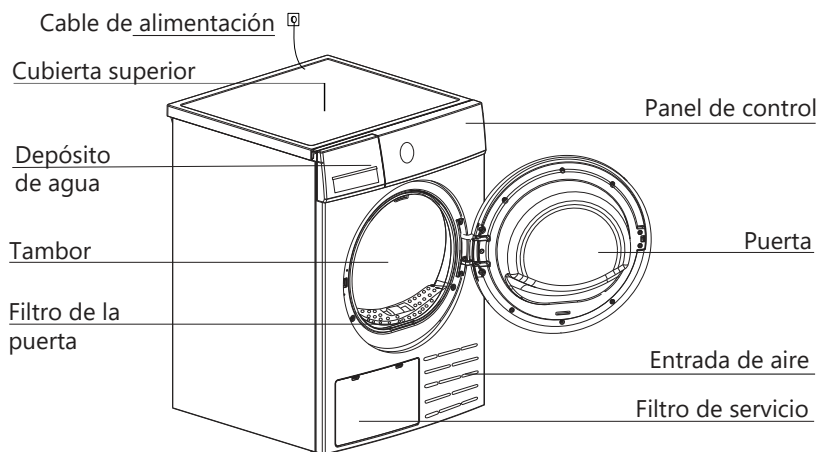

Nota: La ilustración sólo sirve como referencia, refiérase siempre al producto real como estándar.

Accesorios

Las siguientes piezas son opcionales para modelos específicos. Si su secadora las incluye, use guantes para instalarlas siguiendo las instrucciones.

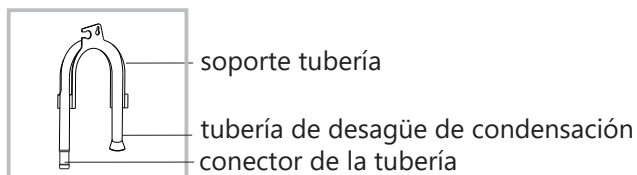

■ Instalación



Extraiga la manguera de desagüe superior

Coloque la manguera de desagüe externa en el desagüe del suelo (tenga cuidado de no doblar la manguera de desagüe externa)

INSTALACIÓN

Transporte

Mueva el aparato con cuidado y no lo sujete por ninguna de las partes que sobresalen. En ningún caso use la puerta como asa de transporte. Si no puede transportarse la secadora erguida, puede inclinarla un máximo de 30°.

Riesgo de lesiones y daños

Una manipulación inadecuada del aparato puede ocasionar lesiones.

- El aparato pesa mucho, nunca lo transporte o cargue solo; hágalo siempre con la ayuda de otra persona.
- Elimine todos los obstáculos en la ruta de transporte y en el lugar de instalación. Deje todas las puertas abiertas y quite cualquier objeto que haya en el suelo.
- No use la puerta del producto como asa de transporte.
- Retire todo el embalaje antes de usar el aparato.
- Antes de instalar la secadora compruebe que no tiene ningún desperfecto visible. No instale ni use una secadora dañada.
- No instale la secadora si hay riesgo de escarcha. En temperaturas cercanas al punto de congelación, la secadora podría no funcionar correctamente. Existe riesgo de daños si el agua condensada se congela en la bomba y en las tuberías.

Posición de instalación

Atención

- Los niños corren peligro de asfixia por quedar enredados en el film del embalaje o si ingieren piezas pequeñas. No deje que jueguen con el embalaje.
- No instale la secadora detrás de puertas con cerradura, correderas o puertas que tengan bisagras en el lado contrario al de la secadora, de forma que quede obstaculizada la apertura total de la puerta de la secadora.
- No restrinja el espacio libre en el suelo mediante alfombras gruesas, tiras de madera o similares. Esto podría causar una acumulación de calor que interferiría con el funcionamiento del aparato.
- Para su comodidad, es recomendable colocar el aparato cerca de su lavadora.
- No coloque la secadora encima de una lavadora sin el kit de unión correspondiente. (Si desea hacerlo, adquiera el kit por separado y deje la instalación a cargo del fabricante, su servicio técnico o un profesional cualificado.)
- La secadora debe instalarse en un lugar limpio, donde no se acumule suciedad. El aire debe poder circular libremente alrededor del aparato. No obstruya la entrada de aire frontal ni las rejillas de entrada de aire de la parte trasera de la máquina.

INSTALACIÓN

- Para mantener la vibración y el ruido dentro del nivel mínimo cuando la secadora está en uso, debe colocarse en una superficie firme y nivelada.
- Los pies no deben retirarse nunca, y no debe colocarse el aparato sobre una alfombra de pelo largo, listones de madera o similares que puedan provocar acumulación de calor que interfiera con el funcionamiento del aparato.

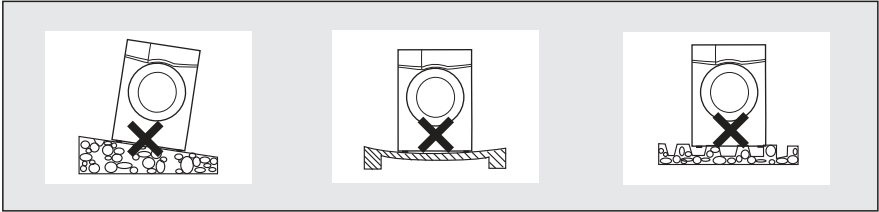

Nivelación de la secadora

Una vez en su posición de funcionamiento permanente, compruebe que la secadora está absolutamente nivelada con la ayuda de un nivel de burbuja. Si no lo está, ajuste los pies, a mano o con una herramienta.

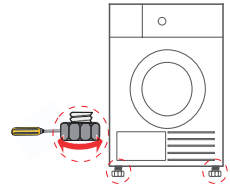

Conexión de la fuente de alimentación

1. Asegúrese de que el voltaje de su suministro eléctrico coincide con el especificado en el aparato.
2. No conecte la secadora a regletas, enchufes múltiples ni alargaderas.

FUNCIONAMIENTO

■ Inicio rápido

📌 Nota

Antes de su uso asegúrese de que la lavadora está bien instalada.

Antes de secar

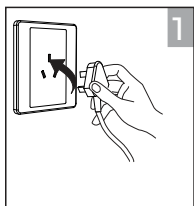

Enchufe

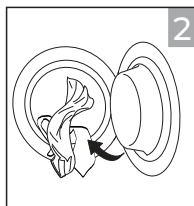

Cargue

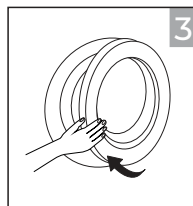

Cierre la puerta

Secado



Encienda



Elija un programa



Escoja una función si es necesario



Inicie

Tras el secado

Sonará una señal acústica y se mostrará "0:00" en el display.

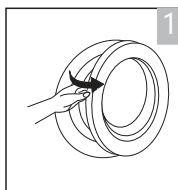

abra la puerta y saque la ropa

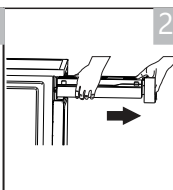

saque el depósito

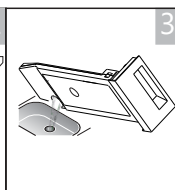

vacíe el agua condensada

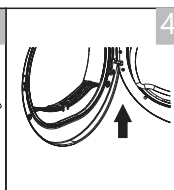

limpie el filtro

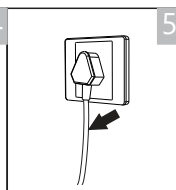

apague

📌 Nota

- Si se usa un enchufe con interruptor, pulse el interruptor para desconectar la corriente directamente.

FUNCIONAMIENTO

■ Antes de cada secado

Nota

Deje la secadora quieta durante 2 horas después del transporte.
Antes del primer uso, siga estos pasos para limpiar el interior del tambor:











1. Coloque algunos paños limpios en el tambor.
2. Conecte la corriente, pulse On/Off.
3. Elija un programa rápido como Refrescar  y pulse el botón Iniciar/Pausar.
4. Cuando finalice el programa, siga los pasos de la sección Limpieza y cuidado para limpiar el filtro de la puerta.

Durante el secado, el flujo de aire y la bomba pueden producir ruidos, esto es completamente normal.

1. Antes del secado, asegúrese de que la ropa centrifuga adecuadamente en la lavadora. El centrifugado acorta el tiempo de secado y ahorra energía.
2. Para obtener un secado uniforme, separe la colada según el tipo de tela y escoja el programa de secado más adecuado.
3. Antes de secar, cierre o ate todas las cremalleras, broches, botones o cintas, etc.
4. Saque todo lo que haya en los bolsillos, especialmente mecheros o cerillas.
5. Cosa o quite los aros de los sujetadores.
6. Cierre las fundas de edredón y de almohada para evitar que los objetos pequeños se enrollen en su interior.
7. Deje las chaquetas abiertas y abra las cremalleras muy largas para que los tejidos se sequen de manera uniforme.
8. No seque las prendas en exceso para evitar arrugas.
9. No seque artículos que contengan goma u otros materiales elásticos.
10. Mantenga limpia la zona alrededor de la secadora. El polvo de carbón o la harina pueden provocar una explosión.
11. La puerta no debe abrirse antes de que termine el programa de secado para evitar quemaduras por el vapor caliente o si la superficie de la secadora quema.
12. Limpie el filtro de pelusa y vacíe el depósito de agua después de cada uso para evitar el aumento del tiempo de secado y de consumo de energía.
13. No seque prendas que se hayan lavado en seco.

FUNCIONAMIENTO

Referencia de peso de las prendas en seco (peso por unidad)

 <p>Sudadera (mezcla 800g)</p>	 <p>Chaqueta (algodón 800g)</p>	 <p>Vaqueros (800g)</p>	 <p>Toalla de baño (algodón 900g)</p>
 <p>Sábana (algodón 600g)</p>	 <p>Ropa de trabajo (1120g)</p>	 <p>Pijama (200g)</p>	 <p>Camisa (algodón 300g)</p>
 <p>Camiseta (algodón 180g)</p>	 <p>Ropa interior (algodón 70g)</p>	 <p>Calcetines (mezcla 50g)</p>	

Nota

No meta más carga de la indicada como nominal.
No seque ropa empapada, la secadora podría averiarse. Evite
secar prendas de lana o seda.

Seque sólo prendas adecuadas para secar en secadora. Tenga en cuenta las etiquetas:

- Adecuado para secadora
- Secado normal: Es posible secar en secadora con una carga normal y a 80°.
- Secado suave: Puede secarse con precaución. Escoja un programa suave con acción térmica reducida.
- No usar secadora: Artículo no adecuado para secar en secadora.

FUNCIONAMIENTO

■ Panel de control

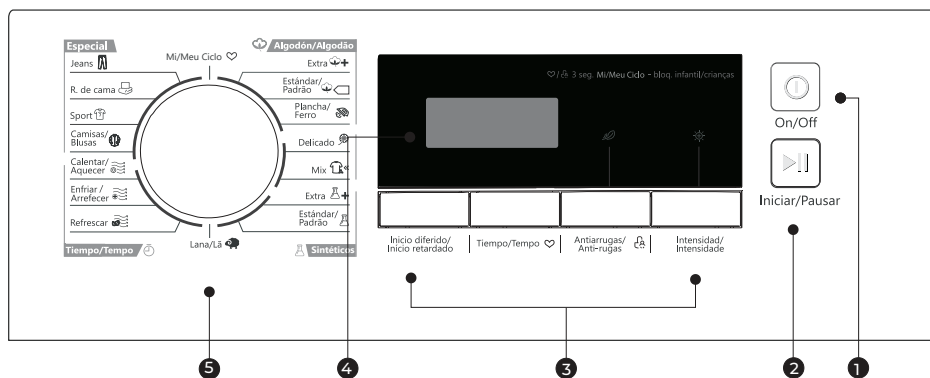

1 On/Off

Encender/apagar la secadora

2 Iniciar/Pausar

Poner en marcha o pausar el programa

3 Opciones

Para seleccionar funciones adicionales.

4 Pantalla

La pantalla muestra los ajustes, tiempo restante estimado, opciones y mensajes de estado.

5 Programas

Puede seleccionar distintos ciclos de secado según la necesidad del usuario y el tipo de prendas que tenga que secar.

FUNCIONAMIENTO

■ Opciones

Inicio
Diferido

Inicio diferido/Inicio retardado

Esta función se emplea para retrasar el inicio del programa de secado hasta 24 horas. Cuando se pone en marcha, comenzará una cuenta atrás en el display y el icono de Inicio diferido parpadeará.

1. Cargue las prendas y compruebe que la puerta está bien cerrada.
2. Pulse el botón On/Off y con el mando selector elija el programa deseado.
3. Puede también seleccionar las funciones Antiarrugas/Anti-rugas o Silencio/Silència según sus necesidades.
4. Pulse el botón Inicio diferido/Inicio retardado.
5. Pulse repetidamente el botón Inicio diferido/Inicio retardado para seleccionar el tiempo que desea retrasarlo.
6. Después de pulsar el botón de Iniciar/Pausar, la secadora quedará en marcha y el programa de secado comenzará automáticamente cuando el tiempo de retraso concluya.
7. Si pulsa el botón Iniciar/Pausar de nuevo, la función de Inicio Diferido quedará pausada.
8. Si quiere cancelar el inicio diferido, pulse el botón On/Off.

Tiempo





Tiempo/Tempo

Cuando seleccione un programa de la sección Tiempo/Tempo , use este botón para ajustar el tiempo de secado en intervalos de 10 mins.

Intensidad
Intensidade

Intensidad/Intensidade



Puede ajustar el nivel de secado de la colada pulsando el botón Intensidad/Intensidade. Hay cuatro niveles.

1. Esta función sólo puede activarse antes de que empiece el programa.
2. Pulse el botón Intensidad/Intensidade repetidamente para aumentar el nivel de secado.
3. Excepto los programas de Plancha/Ferro , Delicado , Lana/Lã  y Tiempo/Tempo , todos los demás pueden ajustarse con la función Intensidad/Intensidade.

FUNCIONAMIENTO

Anti
arrugas

Antiarrugas/Anti-rugas

Al final del ciclo de secado, la función antiarrugas se activa durante 30 minutos (por defecto) o 120 minutos (seleccionable). Esta función evita que la colada se arrugue, y puede sacar las prendas en cualquier momento mientras esté activo. Todos los programas excepto Enfriar/Arrefecer , Lana/Lã  y Refrescar  tienen esta función.

Mi Ciclo

Mi/Meu Ciclo

Se usa para definir y guardar su programa favorito, el que use con más frecuencia.







1. Seleccione el programa deseado y otras funciones de secado.
2. Mantenga pulsado el botón Luz durante 3 segundos hasta que suene el timbre para guardar el programa deseado.
3. Gire el mando selector a la posición Mi/Meu Ciclo  para iniciar su programa favorito. Si desea cambiar los ajustes de Mi/Meu Ciclo, repita los pasos (1) y (2).

Bloqueo
infantil

Bloqueo infantil

1. Esta máquina incorpora un bloqueo especial de seguridad para niños, que puede evitar que los niños pulsen los botones por descuido o realicen una operación inadecuada.
2. Cuando el ciclo de secado esté en marcha, pulse los botones Antiarrugas/Anti-rugas y Silencio/Silêncio durante 3 segundos para iniciar la función de bloqueo infantil.
3. Cuando la función de bloqueo infantil esté configurada, el display mostrará el icono de bloqueo infantil y todos los botones quedarán inhabilitados excepto el botón On/Off.
4. Para desactivar la función de bloqueo infantil, deben mantenerse pulsados los botones Antiarrugas/Anti-rugas y Silencio/Silêncio durante 3 segundos.

■ Display

	Inicio diferido/Início retardado
	Bloqueo infantil
	Tiempo restante/Código de error
 Filter	Limpie el filtro (advertencia)
	Intensidad (4 niveles)
	Antiarrugas/Anti-rugas

FUNCIONAMIENTO

■ Programas Selector de programa

1. Cuando el display LED se ilumine, gire el mando selector hasta el programa deseado.
2. Seleccione las opciones adicionales Inicio Diferido/Início retardado, Tiempo/Tempo, Intensidad/Intensidade, Antiarrugas/Anti-rugas o Silencio/Silêncio.
3. Pulse el botón Iniciar/Pausar.
4. Pulse el botón On/Off después de completar el programa.

Inicio del programa



















El tambor comenzará a girar cuando el programa comience. El LED de la fase del ciclo se iluminará en el display y se mostrará el tiempo restante del programa.

Fin del programa

1. El tambor dejará de girar cuando el programa finalice. El display mostrará "0:00", el LED de fase del ciclo señalará "End" y el resto de LEDs relacionados se iluminarán. La secadora pondrá en marcha la función Antiarrugas si el usuario no retira las prendas (consulte página 18). Pulse el botón On/Off tras vaciar la secadora para apagarla y desconéctela de la corriente.
2. Si tiene algún problema, consulte la sección Solución de problemas, en caso de que haya algún error inesperado durante el proceso de secado o si la secadora muestra un código de error (consulte página 25).

FUNCIONAMIENTO

■ Tabla de programas de secado

Programa		Carga máxima	Aplicación/Propiedades	Inicio diferido	Tiempo
Algodón/ Algodão 	Extra 	8.0kg	Para que la ropa de algodón de una o varias capas se seque completamente para su almacenamiento directo.	S	N
	Estándar/Padr. 		Para que la ropa de algodón de una sola capa permanezca húmeda para el planchado.		
	Plancha/Ferro 				
Delicado 		1.0kg	Para la ropa delicada que se puede secar o la ropa que se aconseja lavar a mano a baja temperatura.	S	N
Mix 		3.5kg	Para tejidos mixtos de algodón y sintéticos.	S	N
Sintéticos 	Extra 	3.5kg	Para que los tejidos sintéticos gruesos o de varias capas se sequen completamente .	S	N
	Estándar/Padr. 		Para secar tejidos sintéticos finos, que no se planchan, como camisas de fácil cuidado, ropa de bebé o calcetines.		
Lana/Lã 		1.0kg	Para refrescar sus artículos de lana y hacerlos más frescos y esponjosos.	S	N
Especial	Jeans 	4.0kg	Para secar vaqueros o ropa de ocio que se centrifuga a gran velocidad en la lavadora.	S	N
	Rdecama 	4.0kg	Para secar ropa de cama, sábanas u otros artículos grandes.		
	Sport 	3.0kg	Para secar ropa deportiva y tejidos finos de poliéster, que no se planchan.		
	Camisas/ Blusas 	1.0kg	Para ropa de fácil cuidado, como camisas y blusas equipadas con función antiarrugas para minimizar el esfuerzo de planchado. Coloque la ropa sin apretar en la secadora. Una vez seca, sáquela rápidamente y cuélguela en una percha.		
Mi/Meu Cido 		—	Define y guarda tu programa favorito.	S	—
Tiempo/ Tempo 	Calentar/ Aquecer 	—	Para secar artículos individuales o completar el proceso de secado de tejidos multicapa con diferente comportamiento de secado, como chaquetas, almohadas o artículos voluminosos. Mín 10 min. a max. 120 min. (en intervalos de 10 min.)	S	S
	Enfriar/ Arrefecer 	—	Para ventilar artículos sin calentar. Mín. 10 min. a máx. 30 min. (en intervalos de 10 min.)		
	Refrescar 	1.0kg	Para refrescar la ropa guardada en un ambiente cerrado durante mucho tiempo o para eliminar los olores. De 20 min. a 150 min. 150 min. (en intervalos de 10 min.)		

Nota para los institutos de prueba:

□ Programa de prueba de acuerdo con el Reglamento 392/2012/UE para el etiquetado energético, medido de acuerdo con la norma EN 61121 y adecuado para el secado de la carga normal de algodón a la capacidad de carga nominal.

FUNCIONAMIENTO

■ Datos de consumo

1

Modelo	Programa	Capacidad	Centrifugado / Humedad residual	Tiempo de secado	Consumo de energía
JDRY8B1	Algod. Estándar/Padrão	8kg	1000rpm / 60%	210min	1.90kWh
	Algod. Estándar/Padrão	4kg	1000rpm / 60%	125min	1.10kWh
	Sintéticos Normal	3.5kg	800rpm / 40%	60min	0.60kWh

Nota

- Los tejidos gruesos o de varias capas, como las chaquetas, etc., no son fáciles de secar. Es mejor elegir el programa Algodón/Algodão Extra o utilizar la función "Intensidad/Intensidade".
- Como los tejidos irregulares, gruesos y de varias capas no son fáciles de secar, es mejor elegir el programa de secado por tiempo adecuado para secarlos completamente si algunas partes de la ropa todavía están húmedas al terminar el programa.

1 Todos los datos se han medido de acuerdo con la norma EN 61121. El consumo real puede diferir de los valores indicados en la tabla, dependiendo de la cantidad de ropa, el tipo de tejido, la humedad residual y las funciones adicionales seleccionadas.

MANTENIMIENTO

■ Limpieza y cuidado

Vaciado del depósito de agua

1. Extraiga y sostenga el depósito de agua con las dos manos.
2. Inclíne el depósito y vacíe el agua condensada.
3. Instale el depósito de agua.

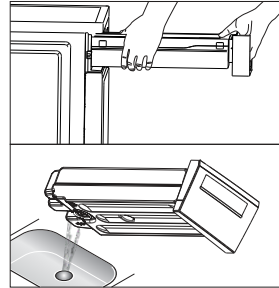

⚠ Aviso

- Vacíe el recipiente de agua después de cada uso. Una vez que el recipiente de agua esté completamente lleno, el programa se detendrá y la palabra "Full" se iluminará en la pantalla. Después de vaciar el recipiente, la secadora se puede reiniciar pulsando el botón Iniciar/Pausar.
- No beba el agua condensada.
- No use la secadora si no está colocado el depósito de agua.

Limpieza de los filtros

Esta secadora tiene un filtro de pelusa primario en la puerta.

Asegúrese de limpiar el filtro de la puerta después de cada ciclo.

📌 Nota

- Para que el filtro de doble capa pueda cerrarse sin problemas, es necesario alinear las flechas de ambos extremos, así como la ranura central y la costilla.

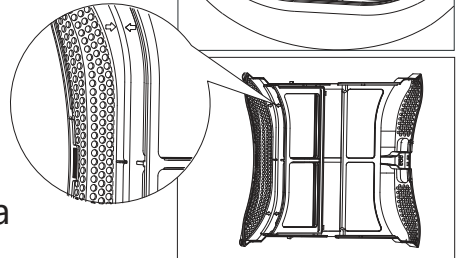
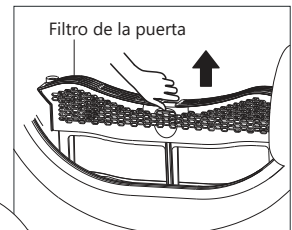

Limpieza del filtro de la puerta

1. Abra la puerta.
2. Saque el filtro de la puerta.
3. Abra el filtro y retire las pelusas del filtro, Puede limpiarlo en agua corriente.
4. Seque bien el filtro de la puerta antes de volver a instalarlo.

📌 Nota

- Tenga en cuenta la orientación correcta antes de insertar el filtro de la puerta.

MANTENIMIENTO

Limpieza del intercambiador de calor

⚠ Atención

No toque el intercambiador de calor con la mano, podría ocasionarle lesiones.

- Retire la pelusa del intercambiador de calor cuando sea necesario, aprox. cada 3 meses, con un aspirador con cepillo para quitar el polvo.
- No presione el intercambiador de calor al limpiarlo o podría dañarse y la secadora dejaría de funcionar si las aletas de refrigeración están dañadas o dobladas.

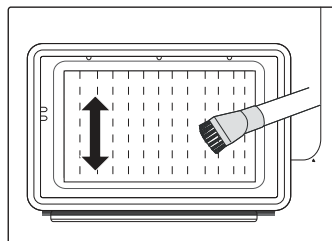

MANTENIMIENTO

Limpeza de la secadora

⚠ Atención

- Desconecte el cable de alimentación antes de limpiarla.
- Limpie la secadora con un paño húmedo con agua limpia.
- No utilice disolventes, limpiadores abrasivos, limpia-cristales o limpiadores multiuso. Éstos podrían dañar las superficies de plástico y otras piezas.
- Utilice guantes para la limpieza.

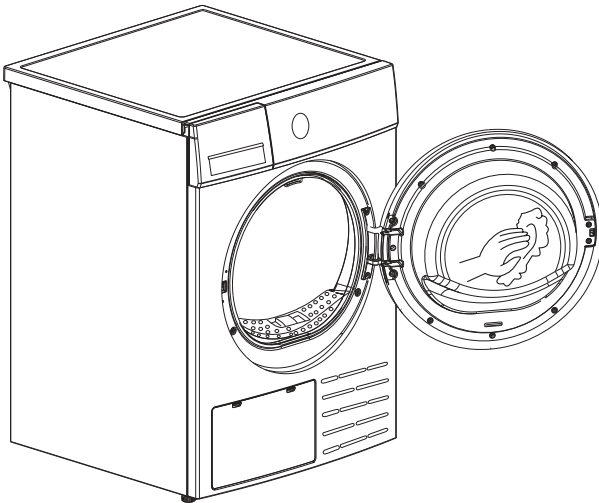

- Prepare un paño húmedo con agua limpia.
- Limpie la puerta, especialmente el interior.
- Limpie la junta de goma alrededor de la apertura de la puerta.
- Limpie el sensor de humedad del interior del tambor.
- Saque todos los filtros, limpie el sellado y las aberturas de ventilación.
- Antes de poner en marcha la secadora, seque todas las piezas con un paño suave.

MANTENIMIENTO

■ Solución de problemas

Muchas averías y fallos que pueden producirse en el funcionamiento diario tienen fácil solución. Se ahorrará tiempo y dinero porque no será necesario llamar al servicio técnico. La siguiente guía puede ayudarle a encontrar el motivo de una avería y a corregirla.

Display	Razón	Solución
"E32"	Error del sensor de humedad	Póngase en contacto con su centro de servicio local si se produce alguno de estos errores.
"E33"	Error del sensor de temperatura	
"E82"	Error de comunicación de la PCB	

Atención

- Sólo los técnicos autorizados pueden realizar reparaciones.
- Si el LED muestra alguna otra indicación y la secadora no funciona, llame al servicio técnico.

Nota

Antes de llamar al servicio técnico, compruebe si puede solucionar usted mismo los problemas consultando las instrucciones de uso.

MANTENIMIENTO

Problema	Solución
La pantalla no se enciende	<ul style="list-style-type: none">• Compruebe si hay corriente.• Compruebe que el aparato está enchufado.• Compruebe el programa seleccionado.• Pulse el botón On/Off
"Ful" está iluminado	<ul style="list-style-type: none">• Compruebe el depósito de agua. Si está lleno, vacíe el agua condensada y reinicie la secadora. Si el depósito no está lleno, reinicie la secadora.• Si el icono sigue encendido después de haber realizado los dos primeros pasos, llame al servicio técnico.
"  está iluminado	<ul style="list-style-type: none">• Limpie el filtro de pelusas.
La secadora no arranca	<ul style="list-style-type: none">• Conecte la secadora a la corriente y enciéndala.• Compruebe que la puerta está cerrada.• Compruebe que hay un programa configurado.• Pulse el botón de Iniciar/Pausar.
No se alcanza el nivel de secado después de mucho tiempo	<ul style="list-style-type: none">• Limpie el filtro de pelusa y el intercambiador.• Vacíe el depósito de agua.• Compruebe la tubería de desagüe.• Compruebe que el lugar de instalación es adecuado.• Limpie la entrada de aire.• Use un programa de mayor intensidad o un programa de tiempo.
Se oyen zumbidos	<ul style="list-style-type: none">• Estos ruidos son normales y no indican ninguna avería.
La secadora se apaga al finalizar el programa	No se trata de ningún error. La secadora se apaga automáticamente para ahorrar energía.

Atención

Si no puede solucionar estos problemas usted mismo y necesita ayuda:

- Pulse el botón On/Off.
- Desconecte la corriente y llame al servicio técnico.

MANTENIMIENTO

■ Especificaciones técnicas

Modelo	JDRY8B1
Parámetros	
Dimensiones (Fo*An*Al)	595*600*845(mm)
Temp. ambiente	+5°C ~ +35°C
Consumo nominal	800W
Voltaje nominal	220-240V~
Frecuencia nominal	50Hz
Refrigerante	R290
Peso del producto	41kg
Capacidad nominal	8.0kg
GWP	3
CO ₂ - eq	0.00t
Cantidad de refrigerante	120g

Nota

- La capacidad nominal es la carga máxima que puede secarse de una vez. Asegúrese de que el peso de las prendas que se introducen en el aparato no excede la capacidad nominal.
- No instale la secadora en una estancia donde haya posibilidad de congelación o escarcha. En temperaturas cercanas al punto de congelación la secadora podría no funcionar correctamente.
- Hay riesgo de daños si el agua condensada se congela en la bomba, los tubos o en el depósito de agua.

MANTENIMIENTO

■ Ficha de producto

Modelo	JDRYBB1
Capacidad nominal	8.0kg
Tipo de secadora	Condensación
Tipo de eficiencia energética	A++
Consumo de energía anual ponderado (AE _c) ¹	235.0kWh/año
Automática o no automática	Automática
EU Ecolabel	N/A
Consumo de energía del programa estándar de algodón	
Consumo ponderado del programa estándar de algodón a carga completa y parcial	1.44kWh
Consumo de energía del programa estándar de algodón a plena carga	1.90kWh
Consumo de energía del programa estándar de algodón en carga parcial	1.10kWh
Consumo de energía del modo <i>off</i> (Po)	0.5W
Consumo de energía del modo sin apagar	0.8 W 10 min
(PI) Duración del modo sin apagar	
Tiempo de programa del programa estándar de algodón	
Tiempo ponderado del programa estándar de algodón con carga completa y parcial	162min
Tiempo del programa estándar de algodón a plena carga	210min
Tiempo del programa estándar de algodón con carga parcial	125min
Clase de eficiencia de condensación de A (más eficiente) a G (menos eficiente)	B
Eficacia media de la condensación del programa estándar de algodón a plena carga	81%
Eficiencia media de condensación del programa estándar de algodón en carga parcial	81%
Eficiencia de condensación ponderada para el programa estándar de algodón a carga completa y parcial	81%
Nivel de potencia sonora para el programa estándar de algodón a plena carga	65dB

Observaciones:

¹ Consumo de energía por año, basado en 160 ciclos de secado del programa Algodón estándar/Algodao padrao a carga completa y parcial, y el consumo de los modos de bajo consumo. El consumo real de energía por ciclo dependerá del uso que se haga del aparato. El programa "Algodón estándar" utilizado a carga completa y parcial es el programa de secado estándar al que se refiere la información de la etiqueta y la ficha. Este programa es adecuado para el secado de ropa de algodón húmeda normal y es el programa más eficiente en términos de consumo de energía para el algodón.

CONDICIONES DE LA GARANTÍA

Este aparato tiene una garantía de reparación de tres años, a partir de la fecha de venta, contra todo defecto de funcionamiento proveniente de la fabricación, incluyendo mano de obra y piezas de recambio. Para justificar la fecha de compra será obligatorio presentar la factura o ticket de compra. Las condiciones de esta garantía se aplican únicamente a España y Portugal. Si ha adquirido este producto en otro país, consulte con su distribuidor las condiciones aplicables.

EXCLUSIONES DE LA GARANTÍA

1. Mandos a distancia, gomas de admisión de desagüe, atranques y juntas de puertas, burletes.
2. Daños en esmaltes, pinturas, niquelados, cromados, oxidaciones u otro tipo de piezas o componentes estéticos que no afecten al funcionamiento interno del aparato.
3. Daños en piezas de desgaste por uso, corrosión u oxidación, ya sea causada por el uso normal del aparato o deterioro acelerado por circunstancias ambientales o climáticas no propicias. No aptos para uso en exterior.
4. Daños en piezas frágiles de cristal, cristal vitrocerámico, plásticos, manetas, cestillos, puertas o bombillas cuando su fallo o rotura no sea atribuible a un defecto de fabricación.
5. Averías producidas por causas fortuitas o siniestros de fuerza mayor, o como consecuencia de un uso anormal, negligente o inadecuado del aparato.
6. Responsabilidades civiles de cualquier naturaleza.
7. Daños consecuenciales al aparato siempre que estos no hayan sido provocados por una avería interna de funcionamiento.
8. Mantenimientos o conservación del aparato: revisiones periódicas, ajustes y engrases.
9. Las averías que pueden sufrir los accesorios y complementos, adaptadores, cables externos, bolsas, recambios sueltos de todo tipo, lámparas, así como cualquier pieza considerada consumible por el fabricante.
10. Averías causadas por una instalación incorrecta o no legal, ventilación inadecuada, falta de toma de tierra en la vivienda, alteraciones de corriente, modificaciones inapropiadas o utilización de piezas de recambio no originales.
11. Electrodomésticos que se utilicen en aplicaciones industriales o para fines comerciales.
12. Electrodomésticos con número de serie ilegible o alterado.
13. Defectos o averías producidas como consecuencia de arreglos, reparaciones, modificaciones, o desarme de la instalación del aparato por el usuario o por un técnico no autorizado por el fabricante, o como resultado del incumplimiento manifiesto de las instrucciones de uso y mantenimiento del fabricante.
14. Durante el período de garantía es imprescindible conservar todos los manuales junto con el equipo. Si el equipo se vende, dona o regala, se debe entregar el manual y todos los documentos relacionados al nuevo usuario. Si alguno de estos se perdiera, no podrá ser reclamada su reposición.
15. Las averías que tengan su origen o sean consecuencia directa o indirecta de: contacto con líquidos, productos químicos y otras sustancias, así como de condiciones derivadas del clima o el entorno: terremotos, incendios, inundaciones, calor excesivo o cualquier otra fuerza externa, como insectos, roedores y otros animales que puedan tener acceso al interior de la máquina o sus puntos de conexión.
16. Daños derivados de terrorismo, motín, alboroto o tumulto popular, manifestaciones y huelgas legales o ilegales; hechos de actuaciones de la Fuerzas Armadas o de los Cuerpos de Seguridad del Estado en tiempos de paz; conflictos armados y actos de guerra (declarada o no); reacción o radiación nuclear o contaminación radiactiva; vicio o defecto propio de los bienes; hechos calificados por el Gobierno de la Nación como de "catástrofe o calamidad nacional".

El diseño y las especificaciones están sujetos a cambios sin previo aviso para la mejora del producto. Cualquier modificación del manual se actualizará en nuestra página web, puede consultar la última versión.



www.ponjohnsonentuvida.es

CONTENTS



EN

3 SAFETY INSTRUCTIONS

3 Important safety instructions

10 INSTALLATION

10 Product description

10 Installation

13 OPERATION

13 Quick start

14 Before each drying Control

15 panel

17 Other functions

20 Drying programmes table

22 MAINTENANCE

22 Cleaning and care

25 Troubleshooting

27 Technical specifications

28 Product fiches

29 WARRANTY

SAFETY INSTRUCTIONS

■ Important safety Instructions



CAUTION: RISK OF FIRE !

⚠ Warning!

To prevent any damages to your and others' life or property, you have to follow the safety notes.

Intended use

- This dryer is intended for drying typical amounts of household laundry, which have been washed with water. It has been designed solely for private use and is not suitable for commercial or shared use (i.e. by several families in an apartment building).
- Use this appliance only as described in this user manual.
- This appliance is for indoor use only.
- Any other use is deemed improper and may result in damage to property or even personal injury.
- The manufacturer accepts no liability for damage caused by improper use.

Safety Instructions

- The appliance corresponds to protection class I and may only be connected to a plug with a protective conductor that has been installed properly. When connecting the appliance to the mains, make sure that the mains voltage is correct. You can find more information about this on the rating plate.

SAFETY INSTRUCTIONS

▪ The electrical safety of this tumble dryer can only be guaranteed when correctly earthed. It is essential that this standard safety requirement is met. If in any doubt, please have the household wiring system tested by a qualified electrician. The manufacturer cannot be held liable for the consequences of an inadequate earthing system (e.g. electric shock).

 Warning!

Electric shock hazard

- Before connecting the tumble dryer, ensure that the connection parameter on the rating plate (fuse rating, voltage and frequency) match the mains electricity supply. If in any doubt, consult a qualified electrician.
- The electrical safety of this tumble dryer can only be guaranteed when correctly earthed. It is essential that this standard safety requirement is met. If in any doubt, please have the household wiring system tested by a qualified electrician. The manufacturer cannot be held liable for the consequences of an inadequate earthing system (e.g. electric shock).
- Do not pull the power cord forcefully. Please grasp the mains plug instead
- Do not plug/draw the mains plug with wet hands.
- Do not bend, clamp or damage the power cord and the power plug.
- If the power cable is damaged, it must be replaced by the manufacturer, its service agent or similarly qualified persons in order to avoid a hazard.

SAFETY INSTRUCTIONS

- Warning: The appliance must not be supplied through an external switching device, such as a timer, or connected to a circuit that is regularly switched on and off by a utility.
- Do not connect the appliance to the mains electricity supply by an extension lead, multi-socket adapter or similar.
- The accessibility of the plug must always be ensured, in order to disconnect the tumble dryer from the mains.
- If the appliance reaches an abnormally high temperature, immediately draw the main plug.

Injury danger

- The appliance must not be installed behind a lockable door, a sliding door or a door with a hinge on the opposite side to that of the tumble dryer, in such a way that a full opening of the tumble dryer door is restricted.
- Do not disassemble or install the dryer without any instruction or supervision.
- Do not stack this dryer on washing machine without stacking kits. (If you want to stack this dryer on a washing machine, please purchase the independent parts. Installation shall be done by the manufacturer, its service agent or similarly qualified persons to avoid any hazards.)
- Do not lean on the opened door of the dryer.
- Condensed water is not drinking water. It can cause health problems in both people and animals if consumed.

Damage danger

- Do not put more load than rated in this user manual. See the related chapter in the manual.
- Do not operate the dryer without the door filter.
- Do not dry the clothes before being spun.

SAFETY INSTRUCTIONS

- Do not expose the dryer directly under the sun.
- Do not install the dryer in humid and drenching environment.
- While cleaning and maintenance, please do remember to pull out the power plug and do not directly spray the dryer with water.
- The appliance should not be overturned during normal use or maintenance.



CAUTION: RISK OF FIRE !

Explosion & Fire danger

- Please do not dry the clothes with any flammable substances such as kerosene or alcohol. Otherwise, there may be explosion.
- The appliance contains an environmentally friendly but flammable R290 refrigerant. Keep away from open flame and other sources of ignition.
- The tumble dryer is not to be used if industrial chemicals have been used for cleaning.
- Do not dry unwashed items in the tumble dryer.
- Items that have been soiled with substances such as cooking oil, acetone, alcohol, petrol, kerosene, spot removers, turpentine, waxes and wax removers should be washed in hot water with an extra amount of detergent before being dried in the tumble dryer.

SAFETY INSTRUCTIONS

- Items such as foam rubber (latex foam), shower caps, waterproof textiles, rubber backed articles and clothes or pillows fitted with foam rubber pads should not be dried in the tumble dryer.
- Fabric softeners, or similar products, should be used as specified by the fabric softener instructions.
- Oil-affected items can ignite spontaneously, especially when exposed to heat sources such as in a tumble dryer. The items become warm, causing an oxidation reaction in the oil. Oxidation creates heat. If the heat cannot escape, the items can become hot enough to catch fire. Piling, stacking or storing oil-affected items can prevent heat from escaping and so create a fire hazard.
- Remove all objects from pockets such as lighters and matches.
- If it is unavoidable that fabrics that contain vegetable or cooking oil or have been contaminated by hair care products be placed in a tumble dryer they should first be washed in hot water with extra detergent. This will reduce, but not eliminate, the hazard.
- **WARNING:** Never stop a tumble dryer before the end of the drying cycle unless all items are quickly removed and spread out so that the heat is dissipated.
- Openings must not be obstructed.
- The lint trap has to be cleaned frequently.
- Lint must not to be allowed to accumulate around the tumble dryer.

SAFETY INSTRUCTIONS

Safety with children

- This appliance can be used by children aged from 8 years and above and persons with reduced physical, sensory or mental capabilities or lack of experience and knowledge if they have been given supervision or instruction concerning use of the appliance in a safe way and understand the hazards involved. Children shall not play with the appliance. Cleaning and user maintenance shall not be done by children without supervision.
- Children should be supervised to ensure that they do not play with the appliance.
- Children of less than 3 years should be kept away unless continuously supervised.
- Always close the door after use. In this way you will avoid the danger of:
 - Children climbing onto or into the dryer or hiding things in it.
 - Pets or other small animals climbing into it.

SAFETY INSTRUCTIONS

Correct Disposal of this product:



DISPOSAL: Do not dispose this product as unsorted municipal waste. Collection of such waste separately for special treatment is necessary.

The european directive 2012/19 /UE on wasted electrical and electronic equipments (WEEE), requires that household electrical appliances must not be disposed of in the normal unsorted municipal waste stream. appliances must be collected separately in order to optimize the recovery and recycling of the materials they contain, and reduce the impact on human health and the environment.

The crossed out “wheeled bin” symbol on the product reminds you of your obligation, that when you disposed of the appliances, it must be separately collected. Consumers should contact their local authority or retailer for information concerning the correct disposal of their old appliance.

Disposal of packaging material

The packaging is designed to protect the appliance from damage during transportation. The packaging materials are environmentally friendly and should be recycled. Recycling the packaging can reduce the use of raw materials in the manufacturing process and the amount of waste in landfill sites.

Model	Rated capacity
JDRY8B1	8.0kg

INSTALLATION

■ Product Description

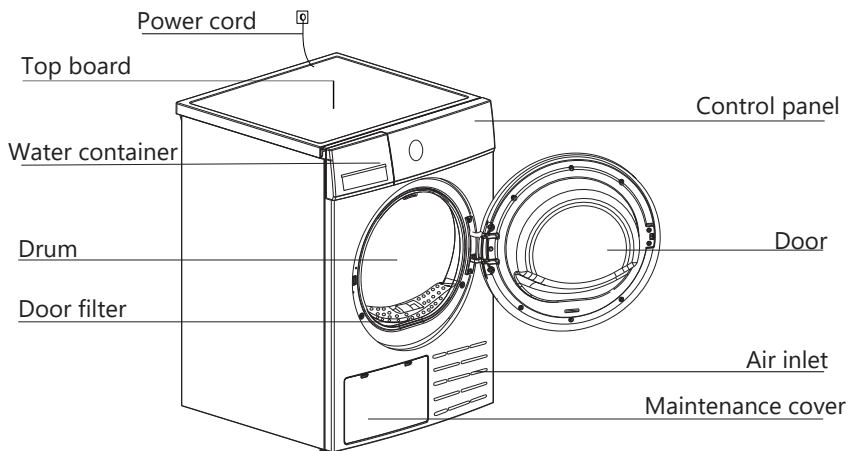

Accessories

The following parts are optional for specific models. If your dryer has following parts, please wear gloves to install them as per the instruction below.

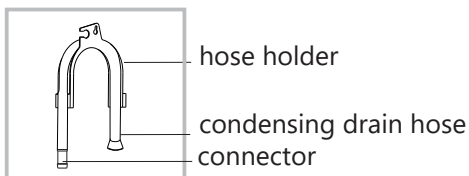

■ Installation

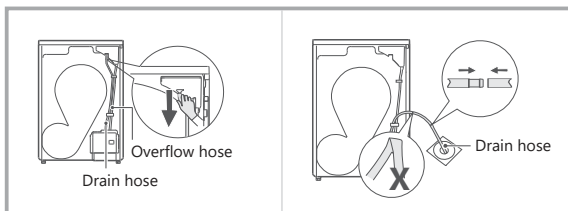

Pull out the upper drain hose

Put the external drain hose into the floor drain (be careful not to bend the external drain hose)

INSTALLATION

Transport

Move cautiously. Do not grasp any salient parts of machine. The machine door cannot be used as the handle for transport. If the dryer can't be transported erectly, the dryer can be tilted to right less than 30°.

Risk of injury and damage!

Improper handling of the appliance may result in injury.

- The appliance is very heavy. Never transport or carry the appliance alone; always with the assistance of another person.
- Remove all obstacles on the transport route and from the installation location, e.g. open doors and clear away objects lying on the floor.
- Do not use the open door as a handhold.
- Remove all package material before using the appliance.
- Before setting up the tumble dryer, check it for any externally visible damage.

Do not install or use a damaged tumble dryer.

- Do not install the tumble dryer in a room where there is a risk of frost occurring. At temperatures around freezing point the tumble dryer may not be able to operate properly. There is a risk of damage if the condensed water is allowed to freeze in the pump and hoses.

Installation Position

Warning!

- Children can become entangled in the packaging film or swallow small parts and suffocate. Do not allow children to play with the packaging.
- The appliance must not be installed behind a lockable door, a sliding door or a door with a hinge on the opposite side to that of the tumble dryer, in such a way that a full opening of the tumble dryer door is restricted.
- Do not restrict the floor clearance through deep pile carpets, strips of wood or similar. This might cause heat built-up which would interfere with the operation of the appliance.
 1. It is recommended that, for your convenience, the machine is positioned close to your washing machine.
 2. Do not stack this dryer on washing machine without stacking kits. (If you want to stack this dryer on a washing machine, please purchase the independent parts. Installation shall be done by the manufacturer, its service agent or similarly qualified persons to avoid any hazards.)
 3. The tumble dryer must be installed in a clean place, where dirt does not accumulate. Air must be able to circulate freely around the appliance. Do not obstruct the front air inlet or the air intake grilles at the back of the machine.

INSTALLATION

4. To keep vibration and noise within minimum level when the dryer is in use, it must be placed on a firm and level surface.
5. The feet must never be removed, and the appliance should not be placed on a long-pile carpet, wooden slats or similar that may cause heat build-up which could interfere with the operation of the appliance.

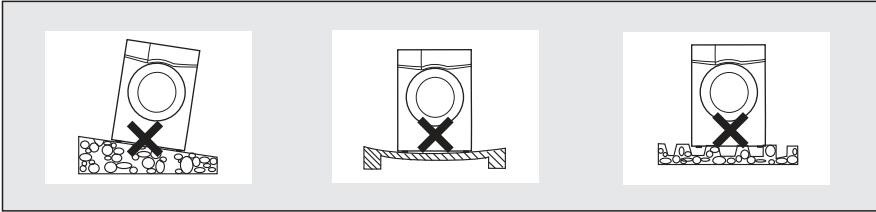

Level Adjusting

Once in its permanent operating position, check that the dryer is absolutely level with the aid of a spirit level. If it is not, adjust the feet by hand or using a tool.

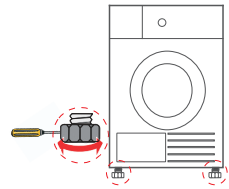

Power Supply Connection

1. Make sure that the voltage of the power supply is the same as the electric specification.
2. Do not connect the dryer with the power connection board, a universal plug or socket, do not use multi-plug adapters and extension cables.

OPERATION

■ Quick Start



Note!

Before using, make sure the tumble dryer is installed correctly.

Before Drying

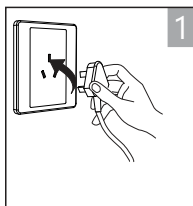

plug in

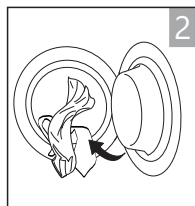

load

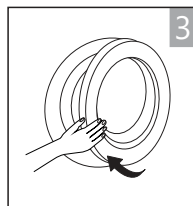

close the door

Drying



on



select
program



select function
or default



start

After Drying

Buzzer beep and "0:00" on display.

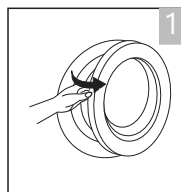

open the door
and take out
laundry

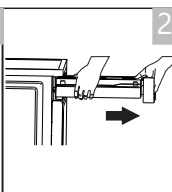

pull out the
container

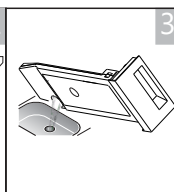

pour out
condensate
water

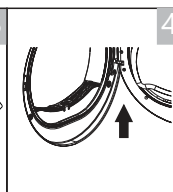

clean the filter

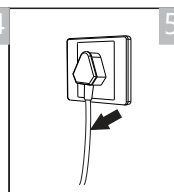

power off



Note!

- If the socket with a switch is used, please press the switch to turn off the power directly.

OPERATION

■ Before Each Drying

Note!

Leave it to stand for 2 hours after transporting. Before first use, please follow these steps to clean the inside drum.











1. Put some clean rags into the drum.
2. Plug the power, press On/Off.
3. Select a quick programme (like Refrescar ) , press Iniciar/Pausar button.
4. After finishing this programme, please follow the "Cleaning and care " to clean the filter door.

During drying, the airflow and the pump will generate some noise which is entirely normal.

1. Before drying, thoroughly spin the laundry in washing machine. High spin speed shortens the drying time and saves energy.
2. For uniform drying result, sort the laundry according to fabric type and select the appropriate drying programme.
3. Before drying, please close zips, hooks and eyelets, button, tie fabric belts, etc.
4. Remove all objects from pockets such as lighters and matches.
5. Sew in or remove underwiring from bras.
6. Close duvet covers and pillow cases to prevent small items from being rolled up inside them.
7. Leave jackets open and undo any long zips so that textiles dry evenly.
8. Do not over dry the clothes, because over dried clothes can easily get creases.
9. Do not dry the articles containing rubber or similar elastic materials.
10. Keep the area around the tumble dryer clean. Coal dust or flour may cause an explosion.
11. The door shall be opened only after the programme of the tumble dryer is finished to avoid being scalded by hot steam or over heated drying machine.
12. Clean the lint filter and empty water container after each use to avoid extension of drying time and increase of energy consumption.
13. Do not dry clothes after dry-clean process.

OPERATION

The reference weight of dry clothes (weight per item)

 Sweater (mixed 800g)	 Jacket (cotton 800g)	 Jeans (800g)	 Bath Towel (cotton 900g)
 Single bedsheet (cotton 600g)	 Work clothes (1120g)	 Pyjamas (200g)	 Shirt (cotton 300g)
 T-Shirt (cotton 180g)	 Underwear (cotton 70g)	 Socks (mixed-weave 50g)	

Note!

Do not put more load than rated.
Do not dry dripping wet laundry. The dryer might get damaged.

Only dry laundry suitable for tumble drying. Regard the laundry care labels:

- Suitable for tumble drying
- Normal drying process: Drying in the tumbler is possible under normal load and temperature 80°.
- Mild drying process: Caution is appropriate when tumble drying. Select mild process with reduced thermal action.
- Do not tumble dry: Articles unsuitable for drying in the tumbler.

OPERATION

■ Control Panel

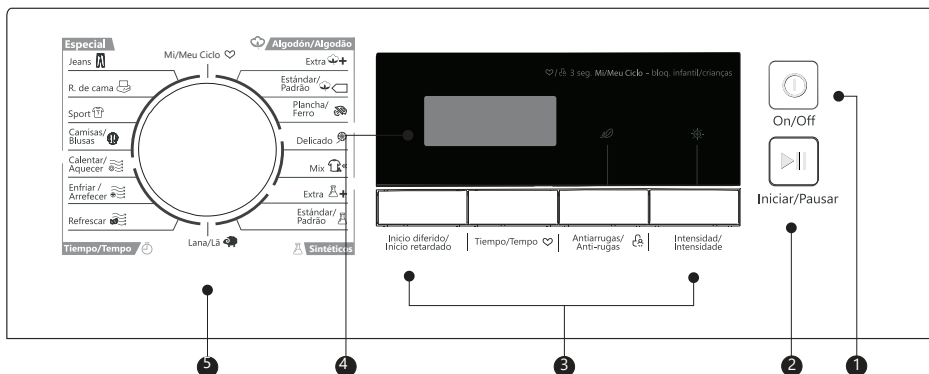

1 On/Off

Product is switched on or off.

2 Iniciar/Pausar (Start/Pause)

Press the button to start or pause the drying cycle.

3 Option

These buttons are used for setting additional functions.

4 Display

The display shows the setting, estimated program time remaining and status messages of your dryer.

5 Programmes

Different drying cycles can be selected according to the users need and the type of laundry to be dried.

OPERATION

■ Option

Inicio
Diferido

Inicio diferido/Início retardado

This function is used for delaying the start of the drying programme up to 24 hours. When the delayed programme starts, the time starts to countdown on the display and the delay icon blinks.

1. Load your laundry and make sure the machine door is closed.
 2. Press the On/Off button, then use the programme selector knob to select the desired programme.
 3. You can additionally select the Antiarrugas/ Anti-rugas or Silencio/Silêncio functions according to your need.
 4. Press the Inicio diferido/Início retardado button.
 5. Repeatedly to press the Inicio diferido/Início retardado button to select the desired delay time.
 6. After the Iniciar/Pausar button is pressed, the dryer is at the running condition. The drying procedure will be automatically performed when the delay time is over.
 7. If you press the Iniciar/Pausar button again, the delay function will be paused.
 8. If you want to cancel the "Inicio diferido/Início retardado" function, please press the On/Off button.
-

Tiempo





Tiempo/Tempo

When the Tiempo/Tempo  programme is selected, the Tiempo/Tempo button can be used to adjust the drying time in 10 min. steps.

Intensidad/
Intensidade

Intensidad/Intensidade



You can adjust the dryness level of the laundry by pressing the Intensidad de secado button. There are four grades.

1. The intensity function can be activated only before the programme starts.
 2. Press the Intensidad/Intensidade button repeatedly to increase the drying grade.
 3. Except the Plancha/Ferro , Delicado , Lana/Lã  and Tiempo/Tempo  programmes, all the other programmes can be adjusted with the Intensity function.
-

OPERATION

Anti
arrugas

Antiarrugas/Anti-rugas

At the end of the drying cycle, the anti-crease time is 30 minutes (default) or 120 minutes (selected). This function prevents the laundry from creases. The laundry can be removed during the anti-crease phase. Except Enfriar/Arrefecer , Lana/Lã  and Refrescar  all the other programmes have this function.

♥
Mi Ciclo

Mi/Meu Ciclo ♥ (My Cycle)

Used to define and save your favourite programme, which is used frequently.







1. Select the desired programme and other drying functions.
 2. Press and hold Luz for 3 seconds until the beep sounds and the desired programme has been saved.
 3. Turn the programme selector to the My Cycle position, then you can start your favourite programme. If you want to change the My Cycle settings, repeat the steps (1) and (2).
-

Child
Lock

Child Lock

1. This machine incorporates a special child safety lock, which can prevent children from carelessly pressing buttons or making the faulty operation.
 2. When the drying cycle is running, press the Antiarrugas/Anti-rugas and Silencio/Silêncio buttons at the same time for 3 seconds to start child lock function.
 3. When child lock function is set, the display will show Child lock icon and all button are deactivated, except On/Off button.
 4. To deactivate the child lock function, the Antiarrugas/Anti-rugas and Silencio/Silêncio buttons shall be pressed at the same time for 3 seconds.
-

■ Display

	Inicio diferido/Início retardado (Delay)
	Child lock
	Remaining Time indicator/Error message
 Filter	Clean filters (warning)
	Intensidad/Intensidade (Intensity, four grades)
	Antiarrugas/Anti-rugas (Anti-Crease)

OPERATION

■ Programmes

Programme selector

1. When the LED display screen brightens up, rotate the programme knob to select the desired programme.
2. Select the Inicio Diferido/Início retardado (Delay), Tiempo/Tempo (Time), Intensidad/Intensidade (Intensity), Antiarrugas/Anti-rugas (Anti-Crease) or Silencio/Silêncio (Signal) functions for additional options.
3. Press the Iniciar/Pausar button.
4. Press the On/Off button after the programme has completed.

Programme start



















The drum will rotate after the programme starts. The cycle phase LED in the display will light up and the remaining programme time will be displayed.

Programme end

1. The drum will stop rotating after the programme ends. The display will show "0:00", also the cycle phase LED showing "End" and related LED will illuminate. The dryer will start Anti-Crease function if user doesn't remove the load. Please press On/Off button after unloading the tumble dryer to cut off power and pull out the plug.
2. Deal with the problems according to "Trouble Shooting" section, if there is an unexpected stop during the drying procedure or the dryer shows an Error Code.

OPERATION

■ Drying Programmes Table

Programa		Max Load	Application/Properties	Delay	Time
Algodón/ Algodão 	Extra 	8.0kg	For single or multi-layer cotton laundry to be dried completely for direct storage.	Y	N
	Estándar/Padr. 				
	Plancha/Ferro 		For single layer cotton laundry to remain damp for ironing.		
Delicado 		1.0kg	For delicate laundry that is suitable for drying or laundry advised to be hand washed at low temperature.	Y	N
Mix 		3.5kg	For mixed fabrics from cotton and synthetics.	Y	N
Sintéticos 	Extra 	3.5kg	For thick or multi-layer synthetic fabrics to be dried completely.	Y	N
	Estándar/Padr. 		To dry thin synthetic textiles, which are not ironed, such as easy care shirts, baby cloths or socks.		
Lana/Lã 		1.0kg	To refresh you wool items and make them more fresh and fluffy.	Y	N
Especial	Jeans 	4.0kg	To dry jeans or leisure clothes that are spun at high speed in the washing machine.	Y	N
	Ropa de cama 	4.0kg	To dry bed linen, bed sheets or other large items.		
	Sport 	3.0kg	To dry sportswear and thin fabrics from polyester, which are not ironed.		
	Camisas/ Blusas 	1.0kg	For easy care laundry, such as shirts and blouses equipped with anti-crease functionality to minimize the ironing effort Place clothes loosely in the dryer. Once dried, remove quickly and hang it on a clothes hanger.		
Mi/Meu Cdo 		—	Define and save your favourite programme.	Y	—
Tiempo/ Tempo 	Calentar/ Aquecer 	—	To dry individual items or complete the drying process of multi-layer fabrics with different drying behavior, such as jackets, pillows or voluminous items. Min 10 min. to max. 120 min. (in 10 min. steps)	Y	Y
	Enfriar/ Aquecer 	—	To air items without heating. Min. 10 min to max. 30 min.(in 10 min. steps)		
	Refrescar 	1.0kg	To refresh clothes kept at closed environment for a long time or to remove odors. Min. 20 min to max. 150 min.(in 10 min. steps)		

Note for Test Institutes:

□ Test programme in accordance with Regulation 392/2012/EU for energy labelling, measured in accordance with EN 61121 and suitable for drying normal cotton load at rated load capacity.

OPERATION

■ Consumption Data



Model	Program	Capacity	Spin Speed / Residual Humidity	Drying Time	Energy Consumption
JDRY8B1	Algod. Estándar/Padr.	8kg	1000rpm / 60%	210min	1.90kWh
	Algod. Estándar/Padr.	4kg	1000rpm / 60%	125min	1.10kWh
	Sintéticos Normal	3.5kg	800rpm / 40%	60 min	0.60kWh

Note!

- Thick or multi-layered fabrics, e.g. jackets etc., are not easy to dry. You had better choose Algodón/Algodão Extra programme or use the "Intensidad/Intensidade" function.
- As uneven material, thick and multi-layered clothes are not easy to dry, it is better to choose the appropriate time drying programme to completely dry them if some parts of the clothes are still damp after programme finishes.

1 All data are measured in accordance with EN 61121. The actual consumption may differ from the values given in the table, depending on the amount of the laundry, type of fabric, residual moisture and any additional functions selected.

MAINTENANCE

■ Cleaning and Care Empty the water container

1. Pull out and hold the water container with two hands.
2. Tilt the water container, pour out the condensate water into the basin.
3. Install the water container.

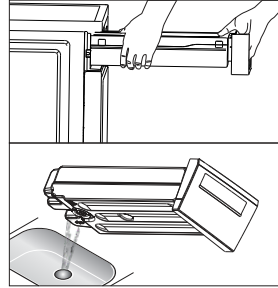

⚠ Warning!

- Empty the water container after each use. Once the water container is filled completely, the programme will be paused and the "Ful" will light on the display. After the container is emptied, the dryer can be restarted by pressing Iniciar/Pausar button.
- Do not drink the condensate water.
- Do not use the dryer without the water container.

Clean the filters

This dryer has a primary door lint filter.
Make sure you clean the door filter after each cycle.

📌 Note!

- To ensure the double-layer filter can be closed smoothly, the arrows at both ends need to be aligned, and the middle slot and the rib need to be aligned.

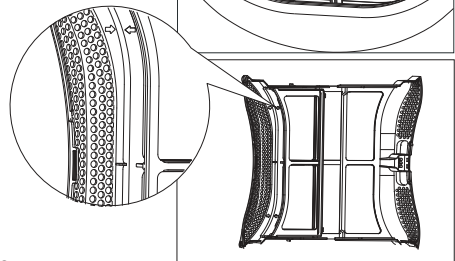
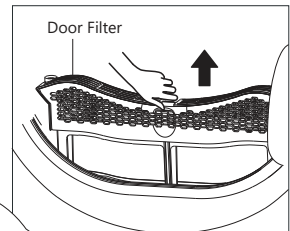

Clean the door filter

1. Open the door.
2. Take out the door filter.
3. Open the filter and remove the fluff on the filter, You can clean it in running water.
4. Dry the door filter thoroughly before installing it back.

📌 Note!

- Take notice of the correct orientation before to insert the door filter.

MAINTENANCE

Clean the heat exchanger

⚠ Warning!

Do not touch the heat exchanger with your hand, which may cause an injury.

- As necessary, approx. once every 3 months, remove the fluff from the heat exchanger using a vacuum cleaner with a dusting brush attached.
- Clean the heat exchanger without applying any pressure. Otherwise the heat exchanger could be damaged. The dryer will not dry if the cooling fins are damaged or bent.

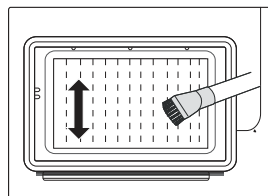

MAINTENANCE

Clean Tumble dryer

⚠ Warning!

- Disconnect the power cord before cleaning!
- Clean the dryer with a wet cloth which is only damped by clean water.
- Do not use solvents, abrasive cleaners, glass cleaners or all-purpose cleaners. These could damage plastic surfaces and other parts.
- Please wear gloves when cleaning.

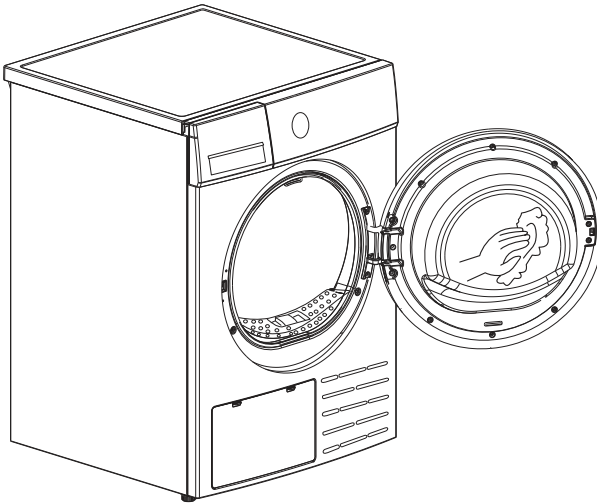

- Prepare a wet cloth damped by clean water.
- Clean the door, especially the inside window.
- Clean the sealing around the door opening.
- Clean the humidity sensor inside the drum.
- Take out all the filters, clean the sealing and air flow openings.
- Before starting the dryer, dry all parts with a soft cloth.

MAINTENANCE

■ Trouble Shooting

Many malfunctions and faults that might occur in daily operation can be easily remedied. Time and money will be saved because a service call won't be needed. The following guide may help you to find the reason for a malfunction and correct it.

Display	Reason	Solutions
E32	Humidity sensor error	Please contact your local service center if the problem occurs.
E33	Temperature sensor error	
E82	PCB communication error	

Warning!

- Only authorised technicians can carry out repairs.
- If the LED displays other prompt and the dryer does not work, please call the service.

Note!

Before you call the service, please check if you have dealt with the problems yourself consulting the user instructions.

MAINTENANCE

Problem	Solution
<ul style="list-style-type: none">• Display is not on	<ul style="list-style-type: none">• Check if the power supply works.• Check if the mains plug is inserted.• Check the selected programme .• Press the On/Off button.
<ul style="list-style-type: none">• "ful" is lighting	<ul style="list-style-type: none">• Check the water container. If it's full, please pour out the condensate water and restart the dryer.• If the container is not full, please restart the dryer directly.• If the "ful" icon is still lighting after you have finished the first two steps, please call the service.
<ul style="list-style-type: none">• "FE" "is lighting	<ul style="list-style-type: none">• Clean the lint filter.
<ul style="list-style-type: none">• Dryer does not start	<ul style="list-style-type: none">• Connect the tumble dryer to the mains.• Turn on the tumble dryer.• Check the the door is closed.• Check the programme is set.• Press the Iniciar/Pausar button.
<ul style="list-style-type: none">• Degree of dryness was not reached or drying time too long	<ul style="list-style-type: none">• Clean lint filter and heat exchanger.• Empty the water container.• Check the drain hose.• Check installation place is appropriate.• Keep the air inlet clean.• Use higher drying intensity level programme or time programme.
<ul style="list-style-type: none">• There are humming noises	<ul style="list-style-type: none">• The compressor is operating. These noises are quite normal and do not indicate a fault.
<ul style="list-style-type: none">• The dryer switches off at the end of the programme	<ul style="list-style-type: none">• The dryer switches off automatically for energy saving. This is not an error but a normal function.

Warning!

If you cannot deal with the problems by yourself and need help:

- Press the On/Off button.
- Pull out the mains plug and call the service.

MAINTENANCE

■ Technical Specifications

Parameters \ Model	JDRY8B1
Dimension(L*W*H)	595*600*845(mm)
Ambient temperature	+ 5°C ~ +35°C
Rated input power	800W
Rated voltage	220-240V~
Rated frequency	50Hz
Refrigerant	R290
Weight of product	41kg
Rated capacity	8.0kg
GWP	3
CO ₂ - eq	0.00t
Quantity of refrigerant	120g

Note!

- The rated capacity is the maximum capacity to be dried at one time. Make sure that the dry clothes which are loaded into the appliance do not exceed the rated capacity.
- Do not install the tumble dryer in a room when there is a risk of frost occurring. At temperatures around freezing point the tumble dryer may not be able to operate properly.
- There is a risk of damage if the condensate water is allowed to freeze in the pump, hoses and / or condensate water container.

MAINTENANCE

■ Product Fiches

Model	JDRY8B1
Rated Capacity	P3 8.0kg
Dryer Type	Condenser
Energy efficiency class	A++
Weighted annual energy consumption (AEC) 1	235.0kWh/year
Automatic or non-automatic	Automatic
EU Ecolabel	N/A
Energy consumption of the standard cotton programme	
Weighted energy consumption of the standard cotton programme at full and partial load	1.44kWh
Energy consumption of the standard cotton programme at full load	1.90kWh
Energy consumption of the standard cotton programme at partial load	1.10kWh
Power consumption of the off-mode (Po)	0.5W
Power consumption of the left-on mode (Pl)	0.8 W
Duration of the left-on mode	10 min
Programme time of the 'standard cotton programme'	
Weighted programme time of the standard cotton programme at full and partial load	162min
Programme time of the standard cotton programme at full load	210min
Programme time of the standard cotton programme at partial load	125min
Condensation efficiency class A (most efficient) to G (least efficient)	B
Average condensation efficiency of the standard cotton programme at full load	81%
Average condensation efficiency of the standard cotton programme at partial load	81%
Weighted condensation efficiency for the standard cotton programme at full and partial load	81%
Sound power level for the standard cotton programme at full load	65dB

Remarks:

- 1** Energy consumption per year, based on 160 drying cycles of the standard cotton (Algodón estándar/Algodao padrão) programme at full and partial load, and the consumption of the low-power modes. Actual energy consumption per cycle will depend on how the appliance is used. The programme 'Cotton Standard' used at full and partial load is the standard drying programme to which the information in the label and the fiche relates. This programme is suitable for drying normal wet cotton laundry and it is the most efficient programme in terms of energy consumption for cotton.

WARRANTY CONDITIONS

This appliance is guaranteed for three years from the date of sale against all manufacturing defects, including labour and spare parts. In order to justify the date of purchase, it will be compulsory to present the invoice or purchase receipt. The conditions of this warranty apply only to Spain and Portugal. If you have purchased this product in another country, please consult your distributor for the applicable conditions.

WARRANTY EXCLUSIONS

1. Remote controls, drain intake rubbers, dockings and door seals, weather stripping.
2. Damage to enamels, paints, nickel plating, chrome plating, oxidation or other types of aesthetic parts or components that do not affect the internal functioning of the appliance.
3. Damage to wear parts due to use, corrosion or oxidation, whether caused by normal use of the appliance or accelerated deterioration due to unfavorable environmental or climatic circumstances. Not suitable for outdoor use.
4. Damage to fragile pieces of glass, glass ceramic, plastics, handles, baskets, doors or light bulbs when their failure or breakage is not attributable to a manufacturing defect.
5. Faults produced by fortuitous causes or accidents of force majeure, or as a consequence of abnormal, negligent or inappropriate use of the device.
6. Civil liabilities of any nature.
7. Consequential damage to the appliance as long as it has not been caused by an internal malfunction.
8. Maintenance or upkeep of the appliance: periodic reviews, adjustments and greases.
9. Faults that accessories and complements, adapters, external cables, bags, spare parts of all kinds, lamps, as well as any part considered consumable by the manufacturer, may suffer.
10. Faults caused by incorrect or illegal installation, inadequate ventilation, lack of grounding in the home, power disturbances, inappropriate modifications or use of non-original spare parts.
11. Appliances used in industrial applications or for commercial purposes.
12. Appliances with illegible or altered serial number.
13. Defects or breakdowns produced as a result of fixes, repairs, modifications, or disassembly of the installation of the device by the user or by a technician not authorized by the manufacturer, or as a result of manifest non-compliance with the manufacturer's instructions for use and maintenance.
14. During the warranty period it is essential to keep all manuals together with the equipment. If the equipment is sold, donated or given away, the manual and all related documents must be given to the new user. If any of these are lost, their replacement cannot be claimed.
15. Faults that have their origin or are a direct or indirect consequence of: contact with liquids, chemicals and other substances, as well as conditions derived from the climate or the environment: earthquakes, fires, floods, excessive heat or any other external force, such as insects, rodents and other animals that may have access to the interior of the machine or its connection points.
16. Damages derived from terrorism, riot or popular tumult, legal or illegal demonstrations and strikes; facts of actions of the Armed Forces or the State Security Forces in times of peace; armed conflicts and acts of war (declared or not); nuclear reaction or radiation or radioactive contamination; vice or defect of the goods; facts classified by the Government of the Nation as "national catastrophe or calamity".

Design and specifications are subject to change without notice for product improvement. Any changes to the manual will be updated on our website, you can check the latest version.



www.ponjohnsonentuidas.es

CONTENU



3 INSTRUCTIONS DE SÉCURITÉ

3 Instructions de sécurité importantes

10 INSTALLATION

10 Description du produit

10 Installation

13 OPERATION

13 Démarrage rapide

14 Avant chaque séchage

15 Panneau de contrôle

17 Autres fonctions

20 Tableau des programmes de séchage

22 MAINTENANCE

22 Nettoyage et entretien

25 Dépannage

27 Spécifications techniques

28 Fiche du produit

29 GARANTIE

INSTRUCTIONS DE SÉCURITÉ

■ Instructions de sécurité importantes



ATTENTION : RISQUE D'INCENDIE

⚠ Attention

Pour éviter tout risque pour votre vie ou vos biens et ceux des autres, vous devez suivre ces instructions.

Utilisation prévue

- Ce sèche-linge à pompe à chaleur est conçu pour sécher des quantités typiques de linge domestique, qui a été lavé à l'eau. Il est conçu pour un usage privé uniquement et ne convient pas à un usage commercial ou partagé (par exemple, par plusieurs familles dans un immeuble).
- Utilisez l'appareil conformément au manuel.
- Cet appareil ne doit être utilisé qu'à l'intérieur.
- Toute autre utilisation est considérée comme inappropriée et peut entraîner des dommages à votre propriété ou même des blessures corporelles.
- Le fabricant ne sera pas tenu responsable de tout dommage causé par une utilisation inappropriée.

Consignes de sécurité

- L'appareil a une classe de protection I et ne peut être raccordé qu'à une prise de courant correctement installée avec un conducteur de protection.
- Lors du raccordement de l'appareil au secteur, assurez-vous que la tension fournie est correcte. Vous trouverez de plus amples informations à ce sujet sur la plaque signalétique.

INSTRUCTIONS DE SÉCURITÉ

- La sécurité électrique de ce sèche-linge ne peut être garantie que s'il est correctement mis à la terre. Il est essentiel de se conformer à cette exigence de sécurité fondamentale. En cas de doute, consultez un électricien. Le fabricant ne peut être tenu responsable des conséquences d'un système mal mis à la terre (par exemple, un choc électrique).

Avertissement

Risque de choc électrique

- Avant de brancher le sèche-linge, vérifiez que les paramètres de connexion indiqués sur la plaque signalétique (valeur du fusible, tension et fréquence) correspondent à ceux de l'alimentation domestique. En cas de doute, consultez un électricien.
- Ne tirez pas le câble d'alimentation avec force, tenez-le par la fiche.
- Ne pas brancher ou débrancher le produit avec des mains mouillées.
- Ne pas plier, tordre ou endommager le cordon d'alimentation ou la fiche.
- Si le cordon d'alimentation est endommagé, il doit être remplacé par le fabricant, son agent de service ou des personnes de qualification similaire afin d'éviter tout danger.

INSTRUCTIONS DE SÉCURITÉ

- Attention: L'appareil ne doit pas être alimenté par un interrupteur externe, tel qu'une minuterie, ou connecté à un circuit qui est régulièrement mis en marche et arrêté par le service public.
- Ne connectez pas le produit à des bandes d'alimentation, des rallonges ou autres.
- Veillez à ce que la fiche soit toujours accessible afin de pouvoir débrancher le sèche-linge de l'alimentation électrique.
- Si l'appareil atteint une température anormalement élevée, débranchez-le immédiatement.

Risque de blessure

- N'installez pas le sèche-linge derrière des portes verrouillables, des portes coulissantes ou des portes articulées sur le côté opposé au sèche-linge de manière à empêcher l'ouverture complète de la porte du sèche-linge.
- Ne pas démonter ou installer le sèche-linge sans instructions ou supervision.
- Ne placez pas le sèche-linge sur un lave-linge sans le kit de raccordement approprié (si vous souhaitez le faire, achetez le kit séparément et laissez l'installation au fabricant, à son agent de service ou à un professionnel qualifié).
- Ne vous appuyez pas sur la porte ouverte du sèche-linge.
- L'eau condensée n'est pas potable et peut causer des problèmes de santé aux humains et aux animaux si elle est ingérée.

Risque de dommages

- Ne surchargez pas le sèche-linge avec un poids supérieur à celui indiqué dans ce manuel. Reportez-vous à la section correspondante.

INSTRUCTIONS DE SÉCURITÉ

- N'utilisez pas le sèche-linge sans le filtre de la porte.
- Ne séchez pas le linge qui n'a pas été essoré.
- Ne laissez pas le sèche-linge exposé au soleil.
- N'installez pas le sèche-linge dans un environnement humide.
- Pendant le nettoyage et l'entretien, n'oubliez pas de retirer la fiche et de ne pas asperger le sèche-linge directement avec de l'eau.
- Ne jamais renverser l'appareil lors d'une utilisation normale ou d'un entretien.



ATTENTION : RISQUE D'INCENDIE

Risque d'incendie et d'explosion

- Ne séchez pas de vêtements contenant des substances inflammables telles que de la paraffine ou de l'alcool, car cela pourrait provoquer une explosion.
- L'appareil contient un réfrigérant R290 écologique mais inflammable. Tenir à l'écart de toutes les sources d'inflammation.
- Le sèche-linge ne doit pas être utilisé si des produits chimiques industriels ont été utilisés pour le nettoyage.
- Ne séchez pas les articles non lavés dans le sèche-linge.
- Les vêtements qui ont été tachés par des substances telles que l'huile de cuisson, l'acétone, l'alcool, l'essence, la paraffine, le détachant, la térébenthine, la cire ou le décireur doivent être lavés à l'eau chaude avec une quantité supplémentaire de détergent avant d'être séchés au sèche-linge.

INSTRUCTIONS DE SÉCURITÉ

- Les articles tels que le caoutchouc mousse (mousse de latex), les bonnets de douche, les tissus imperméables, les articles à dos en caoutchouc et les vêtements ou oreillers avec des coussinets en caoutchouc mousse ne doivent pas être séchés au sèche-linge.
- Les assouplissants ou produits similaires doivent être utilisés conformément aux instructions.
- Les articles contenant de l'huile peuvent s'enflammer spontanément, notamment lorsqu'ils sont exposés à des sources de chaleur, comme dans un sèche-linge. Les éléments chauffent, provoquant une réaction d'oxydation dans l'huile qui, à son tour, génère de la chaleur. Si la chaleur ne peut pas s'échapper, les articles peuvent devenir suffisamment chauds pour prendre feu. Empiler ou stocker des articles contenant de l'huile peut empêcher la chaleur de s'échapper et créer un risque d'incendie.
- Retirez tous les objets des poches, tels que les briquets et les allumettes.
- S'il est inévitable d'introduire des tissus contenant de l'huile végétale ou de cuisson ou qui ont été contaminés par des produits capillaires, il faut d'abord les laver à l'eau chaude avec un détergent supplémentaire. Cela réduit les risques, mais ne les élimine pas.
- **ATTENTION** : N'arrêtez jamais un sèche-linge avant la fin du cycle de séchage, à moins que tous les articles ne soient retirés rapidement et étalés pour permettre à la chaleur de se dissiper.
- Ne bloquez pas les ouvertures de ventilation.
- Nettoyez fréquemment le filtre à peluches et ne laissez pas les peluches s'accumuler dans le tambour du sèche-linge.

INSTRUCTIONS DE SÉCURITÉ

Sécurité des enfants

- L'appareil peut être utilisé par des enfants à partir de 8 ans et par des personnes aux capacités physiques, sensorielles ou mentales réduites, ou manquant d'expérience et de connaissances, s'ils ont reçu une surveillance ou des instructions concernant l'utilisation de l'appareil en toute sécurité et s'ils comprennent les risques encourus. Les enfants ne doivent pas jouer avec l'appareil et ne doivent pas nettoyer et entretenir l'appareil sans surveillance.
- Surveillez les enfants pour vous assurer qu'ils ne jouent pas avec l'appareil.
- Les enfants de moins de 3 ans doivent être surveillés pour s'assurer qu'ils ne jouent pas avec l'appareil.
- Gardez la porte fermée après chaque utilisation pour éviter que les enfants ne grimpent ou ne grimpent à l'intérieur du sèche-linge ou ne cachent des objets à l'intérieur du sèche-linge; et pour éviter que les animaux domestiques ou autres petits animaux ne pénètrent dans le sèche-linge.

INSTRUCTIONS DE SÉCURITÉ

Provision pour cession



Élimination : Ne pas éliminer ce produit comme un déchet municipal non trié. Il est nécessaire de collecter ces déchets séparément pour un traitement spécial.

Selon la directive européenne 2012/19/UE relative aux déchets d'équipements électriques et électroniques (DEEE), les appareils ménagers ne peuvent pas être jetés dans les poubelles municipales normales ; ils doivent être collectés séparément afin d'optimiser la récupération et le recyclage de leurs composants et matériaux et de réduire l'impact sur la santé humaine et l'environnement.

Le symbole de la poubelle barrée est apposé sur tous les produits pour rappeler au consommateur l'obligation de les séparer pour une collecte sélective.

Le consommateur doit contacter les autorités locales ou le détaillant pour obtenir des informations sur l'élimination correcte de son appareil électroménager.

L'emballage est conçu pour protéger l'appareil. Les matériaux dont il est fait sont respectueux de l'environnement et doivent être recyclés de manière appropriée. Le recyclage de l'emballage réduit l'utilisation de matières premières dans le processus de fabrication et la quantité de déchets dans les décharges.

Modèle	Capacité nominale
JDRY8B1	8.0kg

INSTALLATION

■ Description du produit

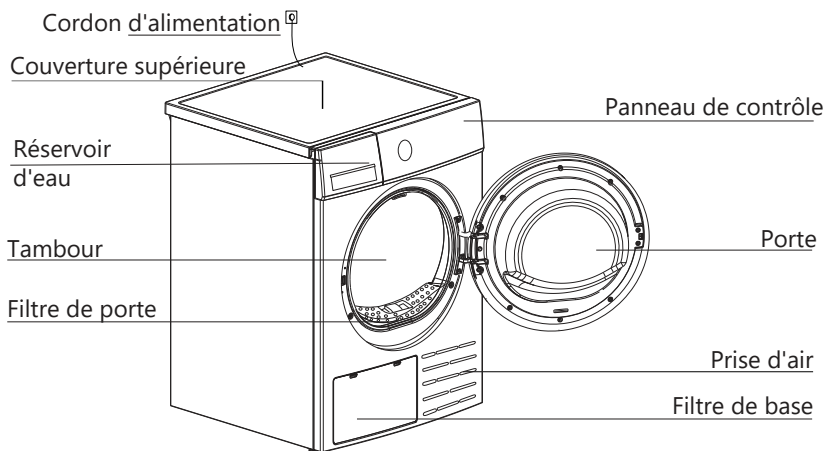

Remarque: l'illustration est uniquement destinée à servir de référence, il faut toujours se référer au produit réel comme norme.

Accessoires

Les pièces suivantes sont en option pour certains modèles. Si votre sèche-linge en est équipé, utilisez des gants pour les installer conformément aux instructions.

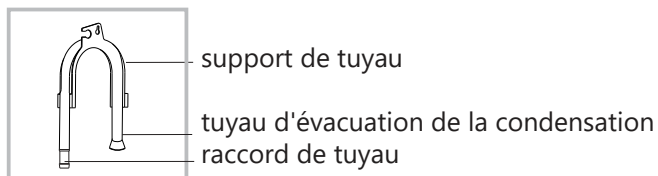

■ Installation

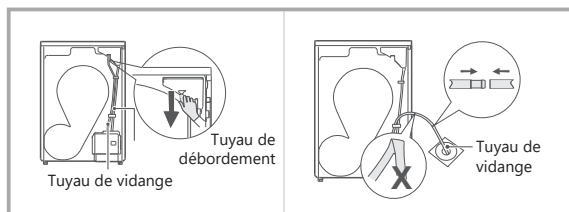

Retirer le tuyau de vidange supérieur

Placer le tuyau d'évacuation externe dans le siphon de sol (attention à ne pas plier le tuyau d'évacuation externe).

INSTALLATION

Transport

Déplacez l'appareil avec précaution et ne le tenez pas par des parties saillantes. N'utilisez jamais la porte comme poignée de transport. Si le sèche-linge ne peut pas être transporté debout, il peut être incliné à droite de moins de 30°.

Risque de blessures et de dommages

Une manipulation incorrecte de l'appareil peut entraîner des blessures.

- L'appareil est très lourd, ne le transportez ou ne le portez jamais seul, faites-le toujours avec l'aide d'une autre personne.
- Retirez tous les obstacles sur le trajet de transport et sur le site d'installation. Laissez toutes les portes ouvertes et retirez tous les objets se trouvant sur le sol.
- N'utilisez pas la porte de l'appareil comme poignée de transport.
- Retirez tous les emballages avant d'utiliser l'appareil.
- Vérifiez que le sèche-linge ne présente aucun dommage visible avant l'installation. Ne pas installer ou utiliser un sèche-linge endommagé.
- N'installez pas le sèche-linge s'il y a un risque de gel. Dans des températures proches du point de congélation, le sèche-linge peut ne pas fonctionner correctement. Il y a un risque de dommages si l'eau condensée gèle dans la pompe et les tuyaux.

Position de montage

Attention

- Il existe un risque de suffocation si les enfants se prennent dans le film d'emballage ou s'ils avalent de petites pièces. Ne les laissez pas jouer avec l'emballage.
- N'installez pas le sèche-linge derrière une porte verrouillable, une porte coulissante ou une porte dont les charnières sont situées du côté opposé au sèche-linge, de sorte que la porte du sèche-linge ne puisse pas s'ouvrir complètement.
- Ne limitez pas l'espace au sol par des tapis épais, des lattes de bois ou autres. Cela pourrait provoquer une accumulation de chaleur qui perturberait le fonctionnement de l'appareil.
- Pour votre confort, il est recommandé de placer l'appareil à proximité de votre lave-linge.
- Ne placez pas le sèche-linge sur un lave-linge sans le kit de raccordement approprié (si vous souhaitez le faire, achetez le kit séparément et laissez l'installation au fabricant, à son agent de service ou à un professionnel qualifié).
- Le sèche-linge doit être installé dans un endroit propre où il n'y a pas d'accumulation de saletés. L'air doit pouvoir circuler librement autour de l'appareil. Ne pas obstruer l'entrée d'air avant ou les grilles d'entrée d'air à l'arrière de la machine.

INSTALLATION

- Pour réduire au minimum les vibrations et le bruit lorsque le sèche-linge est utilisé, il doit être placé sur une surface ferme et plane.
- Les pieds ne doivent jamais être retirés, et l'appareil ne doit pas être placé sur un tapis à poils longs, des lattes de bois ou autres qui pourraient provoquer une accumulation de chaleur susceptible de nuire au fonctionnement de l'appareil.

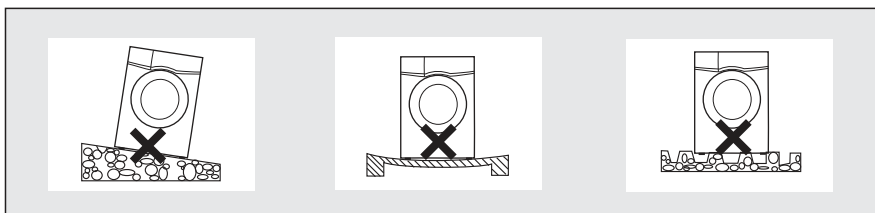

Mise à niveau du sèche-linge

Une fois le sèche-linge en position de fonctionnement permanent, vérifiez que le sèche-linge est parfaitement de niveau à l'aide d'un niveau à bulle. Si ce n'est pas le cas, réglez les pieds, soit à la main, soit à l'aide d'un outil.

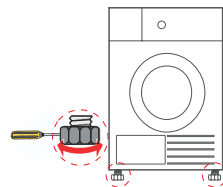

Connexion à l'alimentation électrique

1. Assurez-vous que la tension de votre alimentation électrique correspond à la tension indiquée sur l'appareil.
2. Ne pas brancher le sèche-linge sur des multiprises, des prises multiples ou des rallonges.

OPERATION

■ Démarrage rapide

📌 Remarque

Avant toute utilisation, assurez-vous que le lave-linge est correctement installé.

Avant le séchage

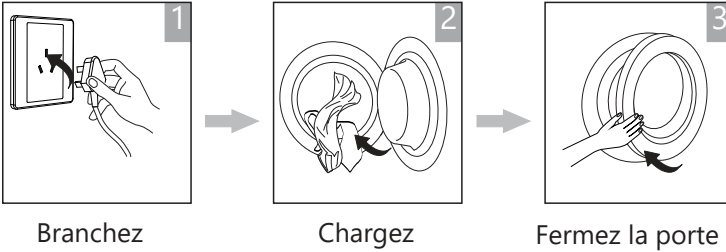

Séchage

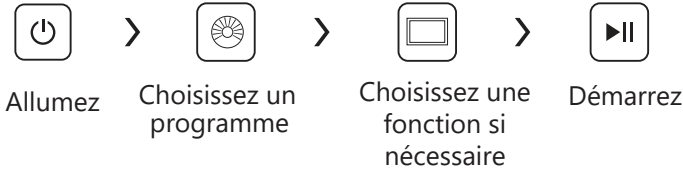

Après le séchage

Un signal sonore retentit et l'écran affiche "0:00".

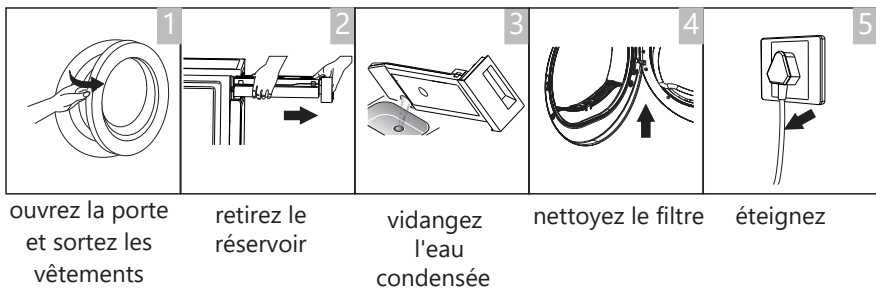

📌 Remarque

- Si vous utilisez une prise commutée, appuyez sur l'interrupteur pour couper directement le courant.

OPERATION

■ Avant chaque séchage

Remarque

Laissez le séchoir immobile pendant 2 heures après le transport. Avant la première utilisation, nettoyez l'intérieur du tambour avec un chiffon doux.











- Placez des chiffons propres dans le tambour.
- Mettez l'appareil sous tension, appuyez sur la touche On/Off.
- Choisissez le programme Refrescar  et appuyez sur le bouton Iniciar/Pausar.
- Lorsque le programme se termine, suivez les étapes de la section Nettoyage et entretien (page 21) pour nettoyer le filtre de la porte.

Pendant le séchage, le flux d'air et la pompe génèrent un certain bruit, ce qui est tout à fait normal.

1. Avant de sécher, assurez-vous que le linge est bien essoré dans la machine à laver. L'essorage raccourcit le temps de séchage et économise de l'énergie.
2. Pour un séchage uniforme, séparez le linge en fonction du type de tissu et choisissez le programme de séchage le plus adapté.
3. Avant le séchage, fermez ou nouez toutes les fermetures éclair, fermetures, boutons ou rubans, etc.
4. Enlevez tout ce qui se trouve dans les poches, en particulier les allumettes.
5. Coudre ou retirer les armatures des soutiens-gorge.
6. Fermez les housses de couette et les taies d'oreiller pour éviter que les petits objets ne s'y enroulent.
7. Laissez les vestes ouvertes et les fermetures éclair ouvertes très longtemps pour permettre aux tissus de sécher uniformément.
8. Ne séchez pas trop les vêtements pour éviter qu'ils ne se froissent.
9. Ne séchez pas les articles contenant du caoutchouc ou d'autres matériaux élastiques.
10. Maintenez la zone autour du sèche-linge propre. La poussière de charbon ou la farine peuvent provoquer une explosion.
11. La porte ne doit pas être ouverte avant la fin du programme de séchage pour éviter les brûlures dues à la vapeur chaude ou si la surface du sèche-linge brûle.
12. Nettoyez le filtre à peluches et videz le réservoir d'eau après chaque utilisation pour éviter d'augmenter le temps de séchage et la consommation d'énergie.
13. Ne séchez pas les vêtements qui ont été nettoyés à sec.

OPERATION

Référence du poids du vêtement sec (poids par unité)

 Sweat-shirt (mixte 800g)	 Veste (coton 800g)	 Jeans (800g)	 Serviette de bain (900g de coton)
 Drap de lit (coton 600g)	 Vêtements de travail (1120g)	 Pyjamas (200g)	 Chemise (coton 300g)
 T-shirt (coton 180g)	 Sous-vêtements (coton 70g)	 Chaussettes (mixte 50g)	

Remarque

Ne pas mettre plus de charge que la charge nominale.
Ne séchez pas le linge trempé, le sèche-linge pourrait tomber en panne.

Ne séchez que des vêtements adaptés au sèche-linge.

Respectez les étiquettes:

- Convient pour le séchage en machine
- Séchage normal: Le séchage en machine est possible avec une charge normale à 80°.
- Séchage en douceur : le séchage peut être effectué avec précaution. Choisissez un programme doux avec une action thermique réduite.
- Ne pas mettre au sèche-linge: Ne convient pas au sèche-linge.

OPERATION

■ Panneau de contrôle

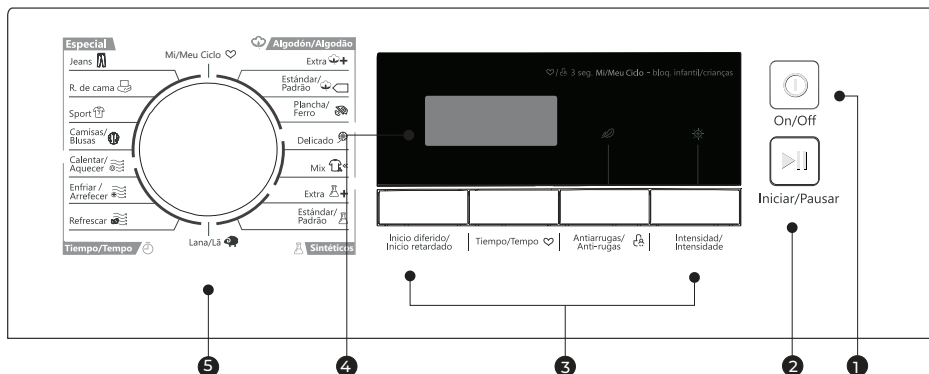

1 On/Off

Mise en marche/arrêt

2 Iniciar/Pausar

Démarrer ou mettre en pause le programme

3 Options

Pour sélectionner des fonctions supplémentaires.

4 Écran

L'écran affiche les paramètres, le temps restant estimé, les options et les messages d'état.

5 Programmes

Différents cycles de séchage peuvent être sélectionnés en fonction des besoins de l'utilisateur et du type de linge à sécher.

OPERATION

■ Options

Inicio
Diferido

Inicio diferido/Início retardado

Cette fonction permet de retarder le démarrage du programme de séchage jusqu'à 24 heures. Lorsqu'il est lancé, un compte à rebours s'affiche à l'écran et l'icône de démarrage différé clignote.

1. Chargez le linge et vérifiez que la porte est bien fermée.
2. Appuyez sur le bouton On/Off et utilisez le bouton de sélection pour sélectionner le programme souhaité.
3. Vous pouvez également sélectionner les fonctions Antiarrugas/Anti-rugas ou Silencio/Silêncio en fonction de vos besoins.
4. Appuyez sur le bouton Inicio diferido.
5. Appuyez sur le bouton Inicio diferido/Início retardado à plusieurs reprises pour sélectionner l'heure à laquelle vous souhaitez le différer.
6. Après avoir appuyé sur le bouton Iniciar/Pausar, le sèche-linge fonctionne et le programme de séchage démarre automatiquement lorsque le délai est écoulé.
7. Si vous appuyez à nouveau sur le bouton Iniciar/Pausar, la fonction de démarrage différé sera mise en pause.
8. Si vous voulez annuler le départ différé, appuyez sur le bouton On/Off.

Tiempo





Tiempo/Tempo (Temps)

Lorsque vous sélectionnez un programme dans la section Tiempo/Tempo  (Temps), utilisez cette touche pour régler la durée de séchage par intervalles de 10 minutes.

Intensidad
Intensidade

Intensidad/Intensidade (Intensité)



Vous pouvez régler le niveau de séchage du linge en appuyant sur le bouton Intensidad/Intensidade. Il y a quatre niveaux.

1. Cette fonction ne peut être activée qu'avant le début du programme.
2. Appuyez plusieurs fois sur le bouton Intensidad/Intensidade pour augmenter le niveau de séchage.
3. A l'exception des programmes Plancha/Ferro , Delicado , Lana/Lã  et Tiempo/Tempo , tous les autres programmes peuvent être réglés avec la fonction Intensité.

OPERATION

Antiarrugas/Anti-rugas

Anti
arrugas

À la fin du cycle de séchage, la fonction anti-froissement est activée pendant 30 minutes (par défaut) ou 120 minutes (sélectionnable). Cette fonction empêche le linge de se froisser et vous pouvez retirer le linge à tout moment pendant qu'elle est active. Tous les programmes sauf Enfriar/Arrefecer , Lana/Lã  et Refrescar  disposent de cette fonction.

Mi Ciclo

Mi/Meu Ciclo

Pour définir et de sauvegarder votre programme préféré, celui que vous utilisez le plus souvent.







1. Sélectionnez le programme souhaité et les autres fonctions de séchage.
2. Appuyez sur le bouton Luz pendant 3 secondes jusqu'à ce que le buzzer retentisse pour enregistrer le programme souhaité.
3. Tournez le bouton de sélection sur la position Mi/Meu Ciclo  pour lancer votre programme préféré. Si vous souhaitez modifier les paramètres de Mi/Meu Ciclo, répétez les étapes (1) et (2).

Bloqueo
infantil

Verrouillage pour enfants

1. Cette machine est équipée d'une sécurité enfant spéciale, qui peut empêcher les enfants d'appuyer sur les boutons par inadvertance ou d'effectuer des opérations incorrectes.
2. Lorsque le cycle de séchage est en cours, appuyez sur les boutons Antiarrugas/Anti-rugas et Silencio/Silêncio pendant 3 secondes pour lancer la fonction de sécurité enfant.
3. Lorsque la fonction de verrouillage des enfants est activée, l'écran affiche l'icône de verrouillage des enfants et tous les boutons sont désactivés, à l'exception du bouton On/Off.
4. Pour désactiver la fonction de sécurité enfant, il faut maintenir les touches Antiarrugas/Anti-rugas et Silencio/Silêncio enfoncées pendant 3 secondes.

■ Display

	Inicio diferido/Início retardado (Démarrage différé)
	Verrouillage des enfants
	Temps restant/Code d'erreur
 Filter	Nettoyer le filtre (avertissement)
	Intensidad/Intensidade (Intensité de séchage)
	Antiarrugas/Anti-rugas (Anti-rides)

OPERATION

■ Programmes

Sélecteur de programme

1. Lorsque l'écran LED s'allume, tournez le bouton de sélection sur le programme souhaité.
2. Sélectionnez des options supplémentaires: Inicio Diferido/Início retardado, Tiempo/Tempo, Intensidad/Intensidade ou Antiarrugas/Anti-rugas ou Silencio/Silêncio.
3. Appuyez sur le bouton Iniciar/Pausar.
4. Appuyez sur le bouton On/Off après avoir terminé le programme.

Début du programme



















Le tambour commence à tourner lorsque le programme démarre. Le voyant de la phase du cycle s'allume sur l'écran et la durée restante du programme s'affiche.

Fin du programme

1. Le tambour s'arrête de tourner lorsque le programme est terminé. L'écran affiche "0:00", le voyant de la phase du cycle affiche "End" et tous les autres voyants connexes s'allument. Le sèche-linge lance la fonction Anti-froissage si l'utilisateur ne retire pas le linge (voir page 18). Après avoir vidé le sèche-linge, appuyez sur le bouton On/Off pour éteindre le sèche-linge et le débrancher.
2. En cas de problème, veuillez consulter la section Dépannage, au cas où une erreur inattendue se produirait pendant le processus de séchage ou si le sèche-linge affichait un code d'erreur (voir page 25).

OPERATION

■ Tableau des programmes de séchage

Programme		Charge maximale	Application/Propriétés	Inicio diferido	Tiempo
Algodón/ Algodão 	Extra 	8.0kg	Pour que le linge en coton à une ou plusieurs couches sèche complètement avant d'être stocké directement.	O	N
	Estándar/Padr. 				
	Plancha/Ferro 		Pour que le linge en coton simple épaisseur reste humide pour le repassage.		
Delicado 		1.0kg	Pour les vêtements délicats qui peuvent être séchés ou les vêtements qui doivent être lavés à la main à basse température.	O	N
Mix 		3.5kg	Pour les tissus mélangés coton/synthétique.	O	N
Sintéticos 	Extra 	3.5kg	Pour les tissus synthétiques épais ou à plusieurs couches, laissez sécher complètement.	O	N
	Estándar/Padr. 		Pour le séchage des matières synthétiques fines et non repassables, telles que les chemises faciles à entretenir, les vêtements de bébé ou les chaussettes.		
Lana/Lã 		1.0kg	Pour rafraîchir vos lainages et les rendre plus frais et plus moelleux.	O	N
Especial	Jeans 	4.0kg	Pour le séchage des jeans ou des vêtements de loisirs qui sont essorés à grande vitesse dans la machine à laver.	O	N
	R. de cama 	4.0kg	Pour le séchage du linge de lit, des draps ou d'autres articles volumineux.		
	Sport 	3.0kg	Pour le séchage des vêtements de sport et des tissus en polyester fins et non repassables.		
	Camisas/ Blusas 	1.0kg	Pour le linge facile d'entretien comme les chemises et les chemisiers, équipé d'une fonction anti-froissement pour minimiser l'effort de repassage. Placez le linge en vrac dans le sèche-linge. Une fois secs, sortez-les rapidement et accrochez-les sur un cintre.		
Mi/Meu Cido 		—	Définissez et enregistrez votre programme préféré.	O	—
Tiempo/ Tempo 	Calentar/ Aquecer 	—	Pour le séchage d'articles individuels ou le séchage complet de tissus multicouches au comportement de séchage différent, comme les vestes, les oreillers ou les articles volumineux. Min 10 min. à max. 120 min. (par intervalles de 10 min.)	O	O
	Enfriar/ Arrefecer 	—	Pour la ventilation d'objets non chauffés. Min. 10 min. à max. 30 min. (par intervalles de 10 min.)		
	Refrescar 	1.0kg	Pour rafraîchir les vêtements stockés dans un environnement fermé pendant une longue période ou pour éliminer les odeurs. De 20 min. à 150 min. 150 min. (par intervalles de 10 min.)		

Note pour les instituts de test :

□ Programme d'essai conforme au règlement 392/2012/UE pour l'étiquetage énergétique, mesuré conformément à la norme EN 61121 et adapté au séchage d'une charge normale de coton à la capacité de charge nominale.

OPERATION

■ Données de consommation

1

Modèle	Programme	Capacité	Essorage / Humidité résiduelle	Temps de séchage	Consommation d'énergie
JDRY8B1	Algod. Estándar/Padrão	8kg	1000rpm / 60%	210min	1.90 kWh
	Algod. Estándar/Padrão	4kg	1000rpm / 60%	125min	1.10 kWh
	Sintéticos Normal	3.5kg	800rpm / 40%	60min	0.60 kWh

Remarque

- Les tissus épais ou multicouches tels que les vestes, etc. ne sont pas faciles à sécher. Il est préférable de choisir le programme Algodón/Algodão Extra ou d'utiliser la fonction "Intensidad/Intensidade".
- Les tissus irréguliers, épais et multicouches n'étant pas faciles à sécher, il est préférable de choisir le programme de séchage à durée appropriée pour les sécher complètement si certaines parties du linge sont encore humides à la fin du programme.

1 Toutes les données sont mesurées conformément à la norme EN 61121. La consommation réelle peut différer des valeurs indiquées dans le tableau, en fonction de la quantité de linge, du type de tissu, de l'humidité résiduelle et des fonctions supplémentaires sélectionnées.

MAINTENANCE

■ Nettoyage et entretien Vider le réservoir d'eau

1. Retirez et tenez le réservoir d'eau avec les deux mains.
2. Inclinez le réservoir et videz l'eau condensée.
3. Installez le réservoir d'eau.

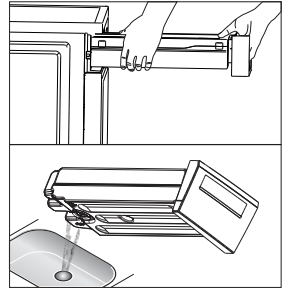

⚠ Attention

- Vider le réservoir d'eau après chaque utilisation. Lorsque le réservoir d'eau est complètement rempli, le programme est mis en pause et le message "Full" s'allume sur l'écran. Une fois le récipient vidé, le sèche-linge peut être redémarré en appuyant sur Iniciar/Pausar.
- Ne buvez pas l'eau de condensation.
- N'utilisez pas le sèche-linge sans le récipient d'eau.

Nettoyer les filtres

Ce sèche-linge est équipé d'un filtre à peluches sur la porte.

Veillez à nettoyer le filtre de la porte après chaque cycle.

📌 Remarque

- Pour que le filtre à double couche puisse être fermé en douceur, les flèches aux deux extrémités doivent être alignées, de même que la fente centrale et la nervure.

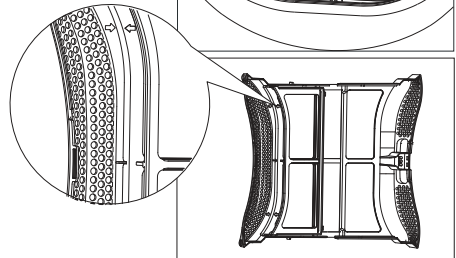
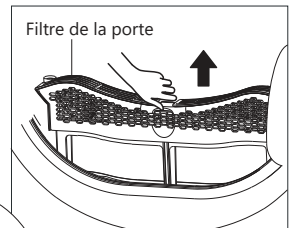

Nettoyer le filtre de la porte

1. Ouvrir la porte.
2. Retirer le filtre de la porte.
3. Ouvrez le filtre et retirez les peluches qui s'y trouvent. Vous pouvez le nettoyer à l'eau courante.
4. Séchez soigneusement le filtre de la porte avant de le remettre en place.

📌 Remarque

- Veillez à l'orientation correcte avant d'insérer le filtre de la porte.

MAINTENANCE

Nettoyage de l'échangeur de chaleur

⚠ Attention

Ne touchez pas l'échangeur de chaleur avec votre main, ce qui pourrait provoquer des blessures.

- Retirez les peluches de l'échangeur de chaleur si nécessaire, environ une fois tous les 3 mois, à l'aide d'un aspirateur avec une brosse à poussière attachée.
- N'appuyez pas sur l'échangeur de chaleur lors de son nettoyage, car il pourrait être endommagé et le sèche-linge cesserait de fonctionner si les ailettes de refroidissement étaient endommagées ou pliées.

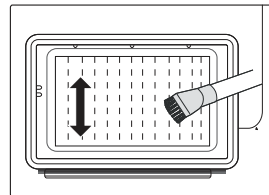

MAINTENANCE

Nettoyage du sèche-linge

⚠ Attention

Débranchez le cordon d'alimentation avant le nettoyage.
Nettoyez le sèche-linge avec un chiffon humide et de l'eau propre.

N'utilisez pas de solvants, de nettoyeurs abrasifs, de nettoyeurs pour vitres ou de nettoyeurs tout usage. Ceux-ci peuvent endommager les surfaces en plastique et d'autres pièces.

Utilisez des gants pour le nettoyage.

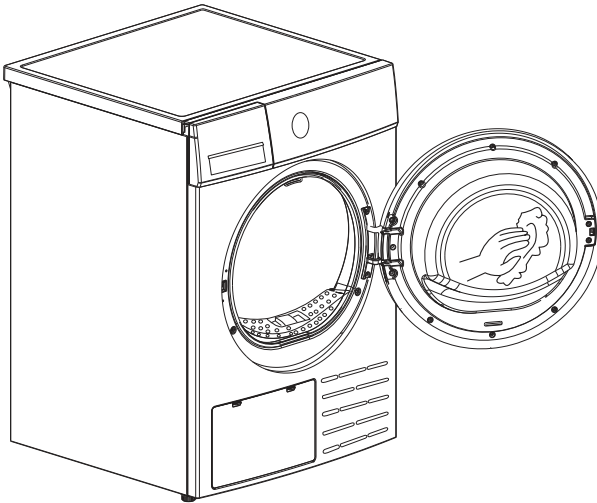

- Préparez un chiffon humide avec de l'eau propre.
- Nettoyez la porte, surtout l'intérieur.
- Nettoyez le joint en caoutchouc autour de l'ouverture de la porte.
- Nettoyez le capteur d'humidité à l'intérieur du tambour.
- Retirez tous les filtres, nettoyez l'étanchéité et les ouvertures de ventilation.
- Avant de mettre le sèche-linge en marche, séchez toutes les pièces avec un chiffon doux.

MAINTENANCE

■ Dépannage

De nombreux défauts et dysfonctionnements qui peuvent sur-venir dans l'exploitation quotidienne peuvent être facilement résolus. Vous économisez du temps et de l'argent car il n'est pas nécessaire d'appeler un technicien. Le guide suivant peut vous aider à trouver la raison d'un dysfonctionnement et à le corriger.

Display	Raison	Solution
"E32"	Erreur du capteur d'humidité	Contactez votre centre de service local si l'une de ces erreurs se produit.
"E33"	Erreur du capteur de température	
"E82"	Erreur de communication du PCB	

Attention

- Les réparations ne peuvent être effectuées que par des techniciens agréés.
- Si la DEL affiche une autre indication et que le sèche-linge ne fonctionne pas, appelez le service après-vente.

Remarque

Avant d'appeler le service après-vente, vérifiez si vous pouvez résoudre les problèmes vous-même en vous référant au mode d'emploi.

MAINTENANCE

Problème	Solution
L'écran ne s'allume pas	<ul style="list-style-type: none">• Vérifiez si l'appareil est sous tension.• Vérifiez que l'appareil est branché.• Vérifiez le programme sélectionné.• Appuyez sur le bouton On/Off.
"Ful" est illuminé	<ul style="list-style-type: none">• Vérifiez le récipient d'eau. S'il est plein, videz l'eau condensée et redémarrez le sèche-linge. Si le récipient n'est pas plein, redémarrez le sèche-linge.• Si l'icône est toujours allumée après avoir effectué les deux premières étapes, appelez le service après-vente.
"  est illuminé	<ul style="list-style-type: none">• Nettoyez le filtre à peluches.
Le sèche-linge ne démarre pas	<ul style="list-style-type: none">• Branchez le sèche-linge sur le secteur et mettez-le sous tension.• Vérifiez que la porte est fermée.• Vérifiez qu'un programme est défini.• Appuyez sur le bouton Iniciar/Pausar.
Le niveau de séchage n'est pas atteint après une longue période de temps.	<ul style="list-style-type: none">• Nettoyez le filtre à charpie et l'échangeur.• Videz le réservoir d'eau.• Vérifiez le tuyau d'évacuation.• Vérifiez que le site d'installation est approprié.• Nettoyez l'entrée d'air.• Utilisez un programme d'intensité plus élevée ou un programme de durée.
Il y a des bruits de vrombissement	<ul style="list-style-type: none">• Ces bruits sont tout à fait normaux et n'indiquent pas un problème.
Le sèche-linge s'éteint à la fin du programme.	<ul style="list-style-type: none">• Il ne s'agit pas d'une erreur mais d'une fonction normale. Le sèche-linge s'éteint automatiquement pour économiser l'énergie.

Attention

Si vous ne pouvez pas résoudre ces problèmes vous-même et avez besoin d'aide :

- Appuyez sur le bouton On/Off.
- Débranchez l'alimentation et appelez le service après-vente.

MAINTENANCE

■ Spécifications techniques

Modèle	JDRY8B1
Paramètres	JDRY8B1
Dimensions (Fo*L*H)	595*600*845(mm)
Température ambiante	+ 5°C ~ +35°C
Consommation nominale	800W
Tension nominale	220-240V~
Fréquence nominale	50Hz
Réfrigérant	R290
Poids du produit	41kg
Capacité nominale	8.0kg
GWP	3
CO ₂ - eq	0.00t
Quantité de réfrigérant	120g

Remarque

- La capacité nominale est la charge maximale qui peut être séchée en une seule fois. Veillez à ce que le poids du linge placé dans l'appareil ne dépasse pas la capacité nominale.
- N'installez pas le sèche-linge dans une pièce où il y a une possibilité de gel ou de givre. Dans des températures proches du point de congélation, le sèche-linge peut ne pas fonctionner correctement.
- Il y a un risque de dommages si l'eau condensée gèle dans la pompe, les tuyaux ou le réservoir d'eau.

MAINTENANCE

■ Product Fiches

Modèle	JDRY8B1
Capacité nominale	8.0kg
Type de sèche-linge	Condensation
Type d'efficacité énergétique	A++
Consommation énergétique annuelle pondérée (AE _p) 1	235.0kWh/année
Automatic or non-automatic	Automatique
EU Ecolabel	N/A
Consommation d'énergie du programme coton standard	
Consommation pondérée du programme coton standard a pleine charge et a charge partielle	1.44kWh
Consommation d'énergie du programme coton standard a pleine charge	1.90kWh
Consommation d'énergie du programme coton standard a charge partielle.	1.10kWh
Consommation électrique en mode arrêt (Po)	0.5W
Consommation électrique en mode "sans arrêt" (PI)	0.8 W
Durée du mode "sans arrêt".	10 min
Durée du programme du coton standard	
Temps pondéré du programme coton standard avec chargement complet et partiel	162min
Durée du programme coton standard a pleine charge	210min
Durée du programme coton standard avec charge partielle	125min
Classe de rendement de condensation de A (le plus efficace) a G (le moins efficace)	B
Efficacité moyenne de la condensation du programme coton standard à pleine charge	81%
Rendement de condensation moyen du programme coton standard à charge partielle	81%
Rendement de condensation pondéré pour le programme coton standard à pleine charge et charge partielle	81%
Niveau de puissance sonore pour le programme coton standard a pleine charge	65dB

Remarques:

- 1** Consommation d'énergie par an, basée sur 160 cycles de séchage du programme Algodón estándar/Algodao padrao a pleine charge et a charge partielle et sur la consommation des modes a faible consommation d'énergie. La consommation d'énergie réelle par cycle dépend de l'utilisation de l'appareil. Le programme "Algodón estándar/Algodao padrao" utilisé a pleine charge et a charge partielle est le programme de séchage standard mentionné dans les informations figurant sur l'étiquette et dans la fiche. Ce programme convient au séchage du linge en coton normalement humide et constitue le programme le plus économe en énergie pour le coton.

CONDITIONS DE LA GARANTIE

Cet appareil est garanti pendant trois ans à compter de la date de vente contre tout défaut de fabrication, y compris la main-d'œuvre et les pièces de rechange. Afin de justifier la date d'achat, il sera obligatoire de présenter la facture ou le ticket de caisse. Les conditions de cette garantie s'appliquent uniquement à l'Espagne et au Portugal. Si vous avez acheté ce produit dans un autre pays, veuillez consulter votre distributeur pour connaître les conditions applicables.

EXCLUSIONS DE LA GARANTIE

1. Télécommandes, caoutchoucs d'admission de vidange, amarrages et joints de porte, coupe-froid.
2. Dommages aux émaux, peintures, nickelage, chromage, oxydation ou autres types de pièces ou de composants esthétiques qui n'affectent pas le fonctionnement interne de l'appareil.
3. Dommages aux pièces d'usure dus à l'utilisation, à la corrosion ou à l'oxydation, qu'ils soient causés par une utilisation normale de l'appareil ou par une détérioration accélérée due à des conditions environnementales ou climatiques défavorables. Ne convient pas pour une utilisation en extérieur.
4. Les dommages aux morceaux fragiles de verre, de vitrocéramique, de plastique, de poignées, de paniers, de portes ou d'ampoules lorsque leur défaillance ou leur bris n'est pas imputable à un défaut de fabrication.
5. Les défauts causés par des causes fortuites ou des accidents de force majeure, ou par suite d'une utilisation anormale, négligente ou inappropriée de l'appareil.
6. Responsabilité civile de toute nature.
7. Dommages indirects à l'appareil tant qu'ils n'ont pas été causés par un dysfonctionnement interne.
8. Maintenance ou entretien de l'appareil: révisions, ajustements et graisses périodiques.
9. Les défauts que peuvent subir les accessoires et compléments, adaptateurs, câbles externes, sacs, pièces détachées de toutes sortes, lampes, ainsi que toute pièce considérée comme consommable par le fabricant.
10. Les défauts causés par une installation incorrecte ou illégale, une ventilation inadéquate, un manque de mise à la terre dans la maison, des perturbations de courant, des modifications inappropriées ou l'utilisation de pièces de rechange non originales.
11. Appareils utilisés dans des applications industrielles ou à des fins commerciaux.
12. Appareils dont le numéro de série est illisible ou modifié.
13. Défauts ou pannes produits à la suite de réparations, modifications ou démontages de l'installation de l'appareil par l'utilisateur ou par un technicien non autorisé par le fabricant, ou à la suite du non-respect manifeste des instructions d'utilisation et d'entretien du fabricant.
14. Pendant la période de garantie, il est essentiel de conserver tous les manuels avec l'équipement. Si l'équipement est vendu ou donné, le manuel et tous les documents connexes doivent être remis au nouvel utilisateur. Si l'un de ceux-ci est perdu, son remplacement ne pourra être réclamé.
15. Les défauts qui ont leur origine ou sont une conséquence directe ou indirecte de: contact avec des liquides, des produits chimiques et d'autres substances, ainsi que des conditions dérivées du climat ou de l'environnement: tremblements de terre, incendies, inondations, chaleur excessive ou toute autre force extérieure, tels que les insectes, les rongeurs et autres animaux qui peuvent avoir accès à l'intérieur de la machine ou à ses points de connexion.
16. Les dommages résultant du terrorisme, des émeutes ou du tumulte populaire, des manifestations et grèves légales ou illégales; les faits relatifs aux actions des forces armées ou des forces de sécurité de l'État en temps de paix; conflits armés et actes de guerre (déclarés ou non); réaction nucléaire ou rayonnement ou contamination radioactive; vice ou défaut de la marchandise; faits qualifiés par le Gouvernement de la Nation de "catastrophe ou calamité nationale".

La conception et les spécifications peuvent être modifiées sans préavis pour améliorer le produit. Toute modification du manuel sera mise à jour sur notre site web, vous pouvez vérifier la dernière version.



www.ponjohnsonentuvidea.es

CONTEÚDO

PT

3 INSTRUÇÕES DE SEGURANÇA

3 Importantes instruções de segurança

10 INSTALAÇÃO

10 Descrição do produto

10 Instalação

13 OPERAÇÃO

13 Início rápido

14 Antes de cada secagem

15 Painel de controle

17 Opções

20 Tabela de programa de secagem

22 MANUTENÇÃO

22 Limpeza e cuidados

25 Resolução de problemas

27 Especificações técnicas

28 Ficha de dados do produto

29 GARANTIA

INSTRUÇÕES DE SEGURANÇA

■ Importantes instruções de segurança



CUIDADO: PERIGO DE INCÊNDIO

⚠ Atenção

Para evitar qualquer risco para a sua vida ou propriedade e para a dos outros, deve seguir estas instruções.

Utilização pretendida

- Esta máquina de secar roupa com bomba de calor foi concebida para secar quantidades típicas de roupa doméstica, que foram lavadas com água. Foi concebido apenas para uso privado e não é adequado para uso comercial ou partilhado (por exemplo, por várias famílias num bloco plano).
- Utilizar o aparelho em conformidade com o manual.
- Este aparelho só pode ser utilizado dentro de casa.
- Qualquer outra utilização é considerada imprópria e pode resultar em danos à sua propriedade ou mesmo em danos pessoais.
- O fabricante não será considerado responsável por quaisquer danos causados por utilização indevida.

Instruções de segurança

- O aparelho tem uma classe de protecção I e só pode ser ligado a uma tomada devidamente instalada com um condutor de protecção.
- Ao ligar o aparelho à rede, certificar-se de que a tensão fornecida está correcta. Mais informações podem ser encontradas na placa de classificação.

INSTRUÇÕES DE SEGURANÇA

- A segurança eléctrica desta máquina de secar roupa só pode ser garantida quando está devidamente ligada à terra. É essencial cumprir este requisito básico de segurança. Em caso de dúvida, consulte um electricista. O fabricante não será responsável por quaisquer consequências de um sistema incorrectamente aterrado (por exemplo, choque eléctrico).

Atenção

Risco de choque eléctrico

- Antes de ligar a máquina de secar roupa, verificar se os parâmetros de ligação na placa de potência (potência, voltagem e frequência dos fusíveis) correspondem aos da alimentação doméstica. Em caso de dúvida, consultar um electricista.
- Não puxar o cabo de alimentação com força, segurá-lo pela ficha.
- Não ligar ou desligar o produto com as mãos molhadas.
- Não dobrar, torcer ou danificar o cabo de alimentação ou a ficha.
- Se o cabo de alimentação for danificado, deve ser substituído pelo fabricante, pelo seu agente de serviço ou por pessoas com qualificações semelhantes, a fim de evitar um perigo.
- Cuidado: O aparelho não deve ser alimentado por um interruptor externo, tal como um temporizador, ou ligado a um circuito que é rotineiramente ligado e desligado pelo utilitário.

INSTRUÇÕES DE SEGURANÇA

- Não ligar o produto a tiras de alimentação, cabos de extensão ou similares.
- Certifique-se de que a ficha está sempre acessível para que a máquina de secar roupa possa ser desligada da rede eléctrica.
- Se o aparelho atingir uma temperatura anormalmente elevada, desligue-o imediatamente da tomada.

Risco de lesão

- Não instalar a máquina de secar roupa atrás de portas com fechadura, portas de correr ou portas articuladas do lado oposto à máquina de secar roupa, de modo a que a porta da máquina de secar roupa fique obstruída de abrir completamente.
- Não desmontar ou instalar a máquina de secar roupa sem instruções ou supervisão.
- Não coloque a máquina de secar roupa em cima de uma máquina de lavar roupa sem o kit de junção apropriado (se o desejar, compre o kit separadamente e deixe a instalação ao fabricante, ao seu agente de serviço ou a um profissional qualificado).
- Não se apoiar sobre a porta aberta da máquina de secar.
- A água condensada não é segura para beber e pode causar problemas de saúde tanto a humanos como a animais se ingerida.

Risco de danos

- Não sobrecarregar a máquina de secar com mais peso do que o indicado neste manual. Consultar a secção relevante.
- Não utilizar o secador sem o filtro da porta.
- Não secar roupa que não tenha sido fiada a seco.

INSTRUÇÕES DE SEGURANÇA

- Não deixar a máquina de secar exposta ao sol.
- Não instalar a máquina de secar em ambientes húmidos.
- Durante a limpeza e manutenção, lembrar de puxar a ficha e não pulverizar a máquina de secar directamente com água.
- Nunca virar o aparelho durante a sua utilização ou manutenção normal.



CUIDADO: PERIGO DE INCÊNDIO

Risco de incêndio e explosão

- Não secar roupa que contenha substâncias inflamáveis como parafina ou álcool ou que possa causar uma explosão.
- O aparelho contém R290, um refrigerante amigo do ambiente mas inflamável. Mantenha-o afastado de qualquer fonte de calor.
- O secador não deve ser utilizado se tiverem sido utilizados produtos químicos industriais para a limpeza.
- Não seque artigos não lavados na máquina de secar roupa.
- O vestuário que tenha sido manchado com substâncias como óleo de cozinha, acetona, álcool, gasolina, parafina, tira-nódoas, aguarrás, cera ou removedor de cera deve ser lavado em água quente com uma quantidade extra de detergente antes de secar na máquina de secar roupa.

INSTRUÇÕES DE SEGURANÇA

- Artigos tais como espuma de borracha (espuma de látex), toucas de duche, tecidos impermeáveis, artigos apoiados em borracha e roupa ou almofadas com almofadas de espuma de borracha não devem ser secos na máquina de secar.
- Os amaciadores de tecidos ou produtos similares devem ser utilizados de acordo com as instruções.
- Os artigos que contêm óleo podem inflar espontaneamente, especialmente quando expostos a fontes de calor, tais como num secador de roupa. Os artigos aquecem, provocando uma reacção de oxidação no óleo que, por sua vez, gera calor. Se o calor não conseguir escapar, os artigos podem ficar suficientemente quentes para se incendiarem. Empilhar ou armazenar artigos com óleo pode impedir a fuga de calor e criar um risco de incêndio.
- Retirar todos os objectos dos bolsos, tais como isqueiros e fósforos.
- Se for inevitável introduzir tecidos que contenham óleo vegetal ou de cozinha ou que tenham sido contaminados por produtos capilares, estes devem primeiro ser lavados em água quente com detergente adicional. Isto reduz os riscos, mas não os elimina.
- CUIDADO: Nunca parar uma máquina de secar antes do fim do ciclo de secagem, a menos que todos os artigos sejam removidos rapidamente e espalhados para permitir que o calor se dissipe.
- Não bloquear as aberturas de ventilação.
- Limpar o filtro de algodão frequentemente e não permitir que o algodão se acumule no tambor da máquina de secar roupa.

INSTRUÇÕES DE SEGURANÇA

Segurança infantil

- O aparelho pode ser utilizado por crianças a partir dos 8 anos de idade e por pessoas com capacidades físicas, sensoriais ou mentais reduzidas ou com falta de experiência e conhecimentos, se lhes tiver sido dada supervisão ou instruções relativas à utilização do aparelho de uma forma segura e compreender os perigos envolvidos. As crianças não devem brincar com o aparelho e não devem limpar e manter o aparelho sem supervisão.
- Manter as crianças supervisionadas para garantir que não brincam com o aparelho.
- As crianças com menos de 3 anos de idade devem ser supervisionadas para garantir que não brincam com o aparelho.
- Manter a porta fechada após cada utilização para evitar que as crianças subam ou trepem dentro da máquina de secar roupa ou escondam objectos dentro da máquina de secar roupa; ou que os seus animais de estimação ou outros pequenos animais entrem na máquina de secar roupa.

INSTRUÇÕES DE SEGURANÇA

Disposições relativas à eliminação



DISPOSIÇÃO: Não eliminar este produto como lixo municipal não separado. É necessário recolher estes resíduos separadamente para tratamento especial.

De acordo com a directiva europeia 2012/19/UE relativa aos resíduos de equipamentos eléctricos e electrónicos (REEE), os aparelhos domésticos não podem ser eliminados em contentores de lixo municipais normais; devem ser recolhidos separadamente para otimizar a recuperação e reciclagem dos seus componentes e materiais e para reduzir o impacto na saúde humana e no ambiente.

O símbolo do caixote do lixo com uma cruz é marcado em todos os produtos para lembrar ao consumidor a obrigação de os separar para recolha separada. O consumidor deve contactar a autoridade local ou o retalhista para obter informações sobre a correcta eliminação do seu electrodoméstico.

A embalagem é concebida para proteger o aparelho. Os materiais de que é feito são amigos do ambiente e devem ser reciclados adequadamente. A reciclagem das embalagens reduz a utilização de matérias-primas no processo de fabrico e a quantidade de resíduos em aterros sanitários.

Modelo	Capacidade nominal
JDRY8B1	8.0kg

INSTALAÇÃO

■ Descrição do produto

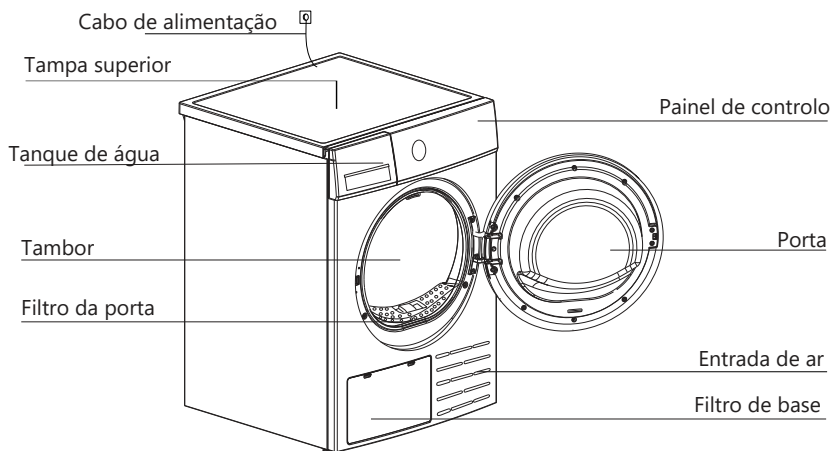

Nota: A ilustração é apenas para referência, referir-se sempre ao produto real como padrão.

Acessórios

As peças seguintes são opcionais para modelos específicos. Se a sua máquina de secar roupa as incluir, use luvas para as instalar de acordo com as instruções.

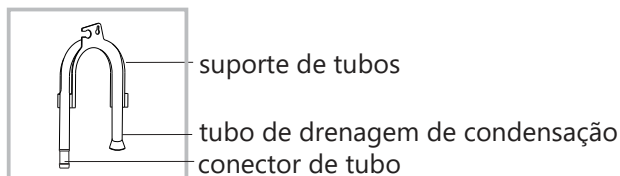

■ Instalação



Puxar para fora a mangueira de drenagem superior

Colocar a mangueira de drenagem externa no ralo do chão (cuidado para não dobrar a mangueira de drenagem externa)

INSTALAÇÃO

Transporte

Mova o aparelho com cuidado e não o segure por quaisquer peças salientes. Nunca usar a porta como pega de transporte. Se o aparelho não puder ser transportado erecto, o aparelho pode ser inclinado a menos de 30°.

Risco de ferimentos e danos

O manuseamento incorrecto do aparelho pode levar a lesões.

- O dispositivo é muito pesado, nunca o transportar ou carregar sozinho, fazê-lo sempre com a ajuda de outra pessoa.
- Remover todos os obstáculos na rota de transporte e no local de instalação. Deixar todas as portas abertas e remover quaisquer objectos no chão.
- Não utilizar a porta do produto como uma pega de transporte.
- Remover todas as embalagens antes de utilizar o aparelho.
- Verificar a máquina de secar roupa quanto a quaisquer danos visíveis antes da instalação. Não instalar ou utilizar uma máquina de secar roupa danificada.
- Não instalar o secador se houver risco de geada. Em temperaturas próximas do ponto de congelação, o secador pode não funcionar correctamente. Existe um risco de danos se a água condensada congelar na bomba e nas tubagens.

Posição de instalação

Atenção

- Há um risco de asfixia se as crianças ficarem enredadas na película de embalagem ou se engolirem pequenas partes. Não os deixe brincar com a embalagem.
- Não instalar a máquina de secar roupa atrás de portas com fechadura, portas de correr ou portas articuladas do lado oposto à máquina de secar roupa de modo a que a porta da máquina de secar roupa fique obstruída de abrir completamente.
- Não restringir o espaço no chão com tapetes grossos, tiras de madeira ou similares. Isto poderia causar uma acumulação de calor que iria interferir com o funcionamento do aparelho.
- Para sua conveniência, é aconselhável colocar o aparelho perto da sua máquina de lavar roupa.
- Não coloque a máquina de secar roupa em cima de uma máquina de lavar roupa sem o kit de junção apropriado (se o desejar, compre o kit separadamente e deixe a instalação ao fabricante, ao seu agente de serviço ou a um profissional qualificado).
- A máquina de secar roupa deve ser instalada num local limpo, onde não haja acumulação de sujidade. O ar deve poder circular livremente à volta do aparelho. Não obstruir a entrada de ar frontal nem as grelhas de entrada de ar na parte de trás da máquina.

INSTALAÇÃO

- Para manter a vibração e o ruído ao mínimo quando a máquina de secar roupa está a ser utilizada, esta deve ser colocada numa superfície firme e nivelada.
- Os pés nunca devem ser removidos, e o aparelho não deve ser colocado sobre um tapete de pêlo comprido, ripas de madeira ou similares que possam causar acumulação de calor que possa interferir com o funcionamento do aparelho.

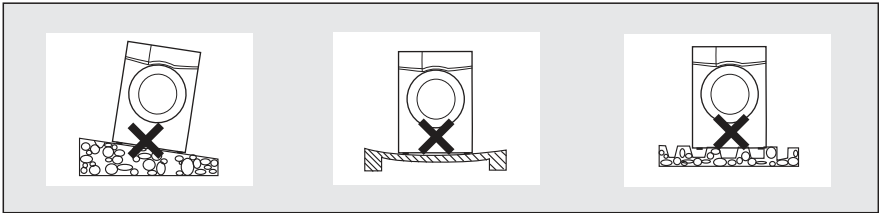

Nivelamento da máquina de secar roupa

Uma vez na sua posição de funcionamento permanente, verificar se a máquina de secar roupa está absolutamente nivelada com a ajuda de um nível de álcool. Se não for, ajustar os pés, quer à mão, quer com uma ferramenta.

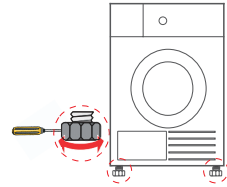

Ligação da fonte de alimentação

1. Certifique-se de que a voltagem da sua alimentação eléctrica corresponde à voltagem especificada no aparelho.
2. Não ligar a máquina de secar roupa a tiras de alimentação, tomadas múltiplas ou cordões de extensão.

OPERAÇÃO

■ Início rápido

📌 Nota

Antes de usar, certifique-se de que a máquina de lavar roupa está devidamente instalada.

Antes de secar

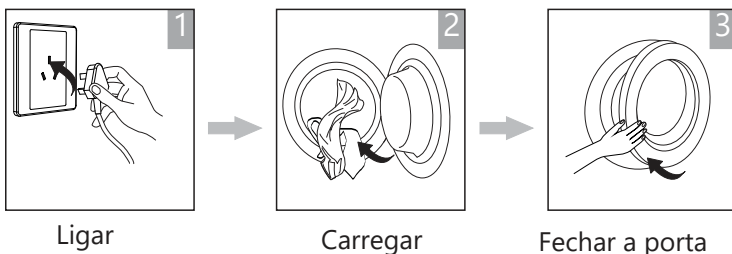

Ligar

Carregar

Fechar a porta

Secagem

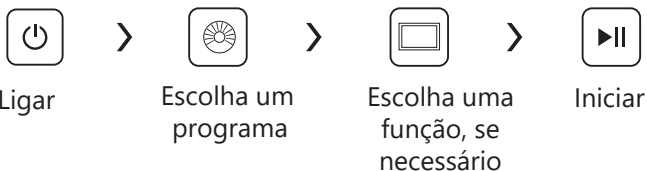

Ligar

Escolha um programa

Escolha uma função, se necessário

Iniciar

Após secagem

Um sinal acústico soar e "0:00" será mostrado no visor.

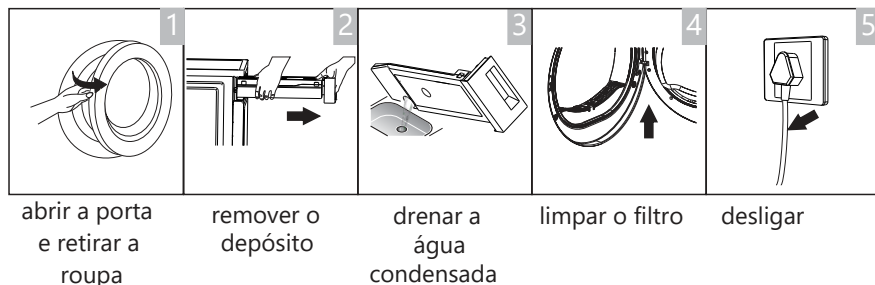

abrir a porta e retirar a roupa

remover o depósito

drenar a água condensada

limpar o filtro

desligar

📌 Nota

- Se for utilizada uma tomada comutada, pressionar o interruptor para desligar directamente a corrente.

OPERAÇÃO

■ Antes de cada secagem

Nota

Deixar o secador parado durante 2 horas após o transporte. Antes da primeira utilização, limpar o interior do tambor com um pano macio.





1. Colocar alguns panos limpos no tambor.
2. Ligar a corrente, carregar em On/Off.
3. Escolher o programa Refrescar  e premir o botão Iniciar/Pausar.
4. Quando o programa estiver terminado, seguir os passos na secção Limpeza e Cuidados (página 21) para limpar o filtro da porta.

Durante a secagem, o fluxo de ar e a bomba irão gerar algum ruído, o que é inteiramente normal

1. Antes de secar, certifique-se de que a roupa está bem fiada na máquina de lavar. A secagem por centrifugação encurta o tempo de secagem e poupa energia.
2. Para uma secagem uniforme, separar a roupa de acordo com o tipo de tecido e escolher o programa de secagem mais adequado.
3. Antes de secar, fechar ou atar todos os fechos, fechos de correr, botões ou fitas, etc.
4. Retirar qualquer coisa nos bolsos, especialmente fósforos ou fósforos.
5. Usar ou retirar a cablagem dos sutiãs.
6. Fechar as capas dos edredões e das almofadas para evitar que pequenos objectos se enrolem dentro delas.
7. Deixar os casacos abertos e os fechos de correr muito compridos para permitir que os tecidos sequem uniformemente.
8. Não secar demasiado o vestuário para evitar vincos.
9. Não secar artigos que contenham borracha ou outros materiais elásticos.
10. Mantenha limpa a área à volta da máquina de secar. O pó de carvão ou a farinha podem provocar uma explosão.
11. A porta não deve ser aberta antes do fim do programa de secagem para evitar queimaduras por vapor quente ou se a superfície da máquina de secar roupa arder.
12. Limpar o filtro de algodão e esvaziar o depósito de água após cada utilização para evitar o aumento do tempo de secagem e do consumo de energia.
13. Não secar roupa que tenha sido limpa a seco.

OPERAÇÃO

Referência de peso da peça de roupa seca (peso por unidade)

 Sweatshirt (mistura 800g)	 Casaco (algodão 800g)	 Jeans (800g)	 Toalha de banho (algodão 900g)
 Lençol (algodão 600g)	 Roupa de trabalho (1120g)	 Pijamas (200g)	 Camisa (algodão 300g)
 Camisola (algodão 180g)	 Roupa interior (algodão 70g)	 Meias (mistura 50g)	

Nota

Não colocar mais carga do que a carga nominal.
Não seque a roupa ensopada, a máquina de secar pode avariar-se.

Secar apenas peças de vestuário adequadas para a secagem em tambor. Observar as etiquetas:

- Adequado para a secagem em tambor
- Secagem normal: a secagem é possível com uma carga normal a 80°.
- Secagem suave: É possível uma secagem cautelosa em queda. Escolher um programa suave com acção térmica reduzida.
- Não secar na máquina de secar: Não adequado para a secagem na máquina de secar.

OPERAÇÃO

■ Painel de controlo

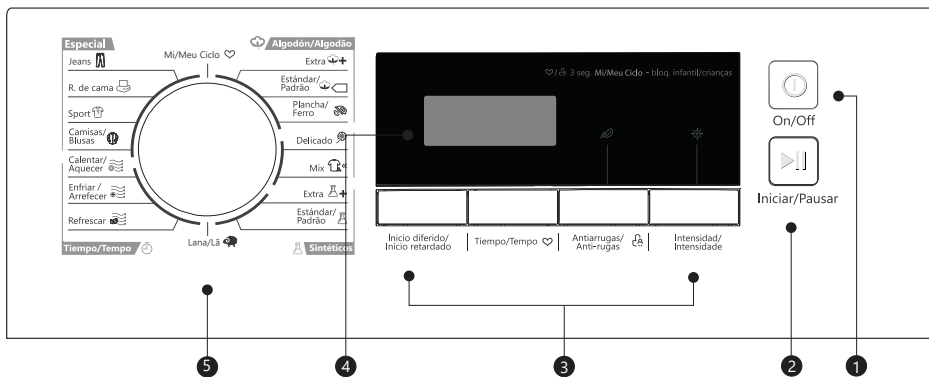

1 On/Off

Ligar/desligar a máquina de secar

2 Iniciar/Pausar

Iniciar ou pausar o programa

3 Opções

Para seleccionar funções adicionais.

4 Ecrã

O visor mostra definições, tempo restante estimado, opções e mensagens de estado.

5 Programas

Podem ser seleccionados diferentes ciclos de secagem de acordo com as necessidades do utilizador e o tipo de roupa a secar.

OPERAÇÃO

■ Opções

Início
Diferido

Início diferido/Início retardado

Esta função é utilizada para atrasar o início do programa de secagem por até 24 horas. Quando for iniciada, uma contagem decrescente começará no visor e o ícone de Início diferido piscará.

1. Carregar a roupa suja e verificar se a porta está devidamente fechada.
2. Prima o botão On/Off e use o botão selector para seleccionar o programa desejado.
3. Também pode seleccionar as funções Antiarrugas/Anti-rugas ou Silêncio/Silêncio de acordo com as suas necessidades.
4. Premir o botão de Início diferido/Início retardado.
5. Prima repetidamente o botão de Início diferido/Início retardado para seleccionar o tempo que pretende atrasar.
6. Após premir o botão Iniciar/Pausar a máquina de secar funcionará e o programa de secagem começará automaticamente quando o tempo de atraso terminar.
7. Se premir novamente o botão Iniciar/Pausar, a função Início Retardado será pausada.
8. Se quiser cancelar o Início Retardado, prima o botão On/Off.

Tiempo





Tiempo

Quando seleccionar um programa da secção Tiempo/Tempo , utilize este botão para definir o tempo de secagem em intervalos de 10 minutos.

Intensidad
de secado

Intensidad/Intensidade



É possível ajustar o nível de secagem da roupa, premindo o botão Intensidad/Intensidade. Existem quatro níveis.

1. Esta função só pode ser activada antes do início do programa.
2. Prima o botão Intensidad/Intensidade repetidamente para aumentar o nível de secagem.
3. Com excepção dos programas Plancha/Ferro , Delicado , Lana/Lã  e Tiempo/Tempo , todos os outros programas podem ser definidos com a função Intensidad/Intensidade.

OPERAÇÃO

Antiarrugas/Anti-rugas

Anti
arrugas

No final do ciclo de secagem, a função anti-rugas é activada durante 30 minutos (por defeito) ou 120 minutos (seleccionável). Esta função evita que a roupa se vinque e pode remover a roupa em qualquer altura enquanto está activa. Todos os programas excepto Enfriar/Arrefecer  Lana/Lã  e Refrescar  têm esta função.

Mi Ciclo

Mi/Meu Ciclo

Utilizado para definir e guardar o seu programa favorito, aquele que utiliza com mais frequência.

1. Seleccionar o programa desejado e outras funções de secagem.
2. Manter premido o botão Luz durante 3 segundos até o sinal sonoro tocar para guardar o programa desejado.
3. Rode o botão selector para a posição Mi/Meu Ciclo  para iniciar o seu programa preferido. Se quiser alterar as definições do Mi/Meu Ciclo, repita os passos (1) e (2).

Bloqueo
infantil

Fechadura para crianças

1. Esta máquina está equipada com um fecho especial de segurança para crianças, que pode impedir que as crianças pressionem inadvertidamente os botões ou executem uma operação incorrecta.
2. Quando o ciclo de secagem estiver a decorrer, premir o botão Antiarrugas/Anti-rugas e Silencio/Silêncio durante 3 segundos para iniciar a função de bloqueio de crianças.
3. Quando a função de bloqueio de crianças estiver definida, o visor mostrará o ícone de bloqueio de crianças e todos os botões serão desactivados, excepto o botão On/Off.
4. Para desactivar a função de bloqueio de crianças, os botões Antiarrugas/Anti-rugas e Silencio/Silêncio devem ser premidos e mantidos durante 3 segundos.

■ Display



Inicio diferido/Início retardado



Fechadura para crianças



Tempo restante/Código de erro



Limpar o filtro (aviso)



Antiarrugas/Anti-rugas



Mi/Meu Ciclo

OPERAÇÃO

■ Programas

Selector de programas

1. Quando o visor LED se acender, rode o botão selector para o programa desejado.
2. Seleccionar opções adicionais Inicio Diferido/Inicio retardado, Tiempo/Tempo, Intensidad/Intensidade ou Antiarrugas/Anti-rugas ou Silencio/Silêncio.
3. Prima o botão Iniciar/Pausar.
4. Premir o botão On/Off após completar o programa.

Início do programa



















O tambor começará a rodar quando o programa começar. O LED da fase do ciclo acender-se-á no visor e o tempo restante do programa será mostrado.

Fim do programa

1. O tambor deixará de rodar quando o programa estiver terminado. O visor mostrará "0:00", o LED da fase do ciclo mostrará "End" e todos os outros LEDs relacionados acenderão. A máquina de secar começará a função Anti-arrugas se o utilizador não remover a roupa (ver página 18). Premir o botão On/Off depois de esvaziar o secador para desligar o secador e desligá-lo da rede.
2. Se tiver algum problema, consulte a secção Resolução de Problemas, no caso de haver algum erro inesperado durante o processo de secagem ou se o secador exibir um código de erro (ver página 25).

OPERAÇÃO

■ Tabela de programas de secagem

Programa		Carga máxima	Aplicação/Propriedades	Início retardado	Tempo
Algodón/ Algodão 	Extra 	8.0kg	Para roupa de algodão de uma ou várias camadas para secar completamente para armazenamento directo.	S	N
	Estándar/Padr. 				
	Plancha/Ferro 		Para que o linho de algodão de uma só lona permaneça húmido para engomar.		
Delicado 		1.0kg	Para roupas delicadas que podem ser secas ou roupas que devem ser lavadas à mão a baixa temperatura.	S	N
Mix 		3.5kg	Para tecidos de algodão/sintéticos misturados.	S	N
Sintéticos 	Extra 	3.5kg	Para tecidos sintéticos espessos ou multicamadas a secar completamente.	S	N
	Estándar/Padr. 		Para a secagem de tecidos sintéticos finos, que não devem ser engomados, tais como camisas de fácil manutenção, roupa de bebé ou meias.		
Lana/Lã 		1.0kg	Para refrescar os seus artigos de lã e torná-los mais frescos e fofos.	S	N
Especial	Jeans 	4.0kg	Para secar calças de ganga ou roupa de lazer que é fiada a alta velocidade na máquina de lavar.	S	N
	R.de cama 	4.0kg	Para secar roupa de cama, lençóis ou outros artigos grandes.		
	Sport 	3.0kg	Para a secagem de vestuário desportivo e tecidos finos de poliéster, que não necessitam de ser engomados.		
	Camisas/ Blusas 	1.0kg	Para lavanderia de fácil manutenção, como camisas e blusas equipadas com função anti-rugas para minimizar o esforço de engomar. Colocar a roupa vagamente na máquina de secar. Uma vez secos, retirá-los rapidamente e pendurá-los num cabide.		
Mi/Meu Cido 		—	Defina e salve o seu programa preferido.	S	—
Tiempo/ Tempo 	Calentar/ Aquecer 	—	Para a secagem de artigos individuais ou secagem completa de tecidos multicamadas com diferentes comportamentos de secagem, tais como casacos, almofadas ou artigos volumosos. Min. 10 min. a máx. 120 min. (em intervalos de 10 min.)	S	S
	Enfriar/ Arrefecer 	—	Para a ventilação de artigos não aquecidos. Min. 10 min. a máx. 30 min. (em intervalos de 10 min.)		
	Refrescar 	1.0kg	Para vestuário fresco armazenado num ambiente fechado durante muito tempo ou para eliminar odores. De 20 min. a 150 min. 150 min. (em intervalos de 10 min.)		

Nota para institutos de ensaio:

□ Programa de ensaio em conformidade com o Regulamento 392/2012/UE para a rotulagem energética, medido em conformidade com a norma EN 61121 e adequado para a secagem da carga normal de algodão com capacidade de carga nominal.

OPERAÇÃO

■ Dados sobre o consumo 1

Modelo	Programa	Capacidade	Centrifugação/ Humidade residual	Tempo de secagem	Consumo de energia
JDRY8B1	Algod. Estándar/Padrão	8kg	1000rpm / 60%	210min	1.90kWh
	Algod. Estándar/Padrão	4kg	1000rpm / 60%	125min	1.10kWh
	Sintéticos Normal	3.5kg	800rpm / 40%	60 min	0.60kWh

Nota

- Tecidos espessos ou multicamadas, tais como casacos, etc., não são fáceis de secar. É melhor escolher o programa Algodón/Algodão Extra ou utilizar a função "Intensidad/Intensidade".
- Como os tecidos irregulares, espessos e com várias camadas não são fáceis de secar, é melhor escolher o programa de secagem adequado para os secar completamente se algumas partes da roupa ainda estiverem molhadas no final do programa.

1 Todos os dados são medidos de acordo com a norma EN 61121. O consumo real pode diferir dos valores indicados na tabela, dependendo da quantidade de roupa, tipo de tecido, humidade residual e funções adicionais seleccionadas.

MANUTENÇÃO

■ Limpeza e cuidados

Esvaziamento do tanque de água

1. Puxar e segurar o depósito de água com ambas as mãos.
2. Incliná-lo e esvaziar a água condensada.
3. Instalar o depósito de água.

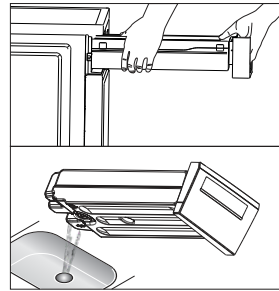

⚠ Aviso

- Esvaziar o reservatório de água após cada utilização. Quando o reservatório de água estiver completamente cheio, o programa será interrompido e a indicação "Ful" acender-se-á no visor. Após o esvaziamento do recipiente, a máquina de secar roupa pode ser reiniciada premindo a tecla Iniciar/Pausar.
- Não beber a água de condensação.
- Não utilizar a máquina de secar sem o recipiente de água.

Limpar os filtros

Esta máquina de secar tem um filtro primário de algodão na porta. Certifique-se de que limpa o filtro da porta após cada ciclo.

📌 Nota

Para garantir que o filtro de dupla camada pode ser fechado sem problemas, as setas em ambas as extremidades têm de estar alinhadas e a ranhura central e a nervura têm de estar alinhadas.

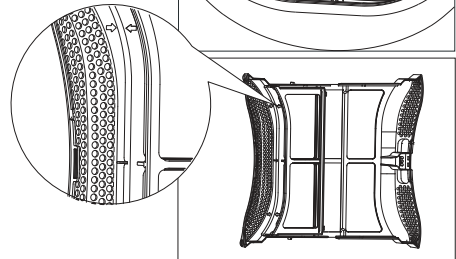
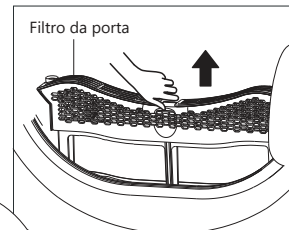

Limpar o filtro da porta

1. Abrir a porta.
2. Retirar o filtro da porta.
3. Abra o filtro e retire a sujidade do filtro. Pode limpá-lo em água corrente.
4. Secar bem o filtro da porta antes de o voltar a instalar.

📌 Nota

- Tenha em conta a orientação correcta antes de inserir o filtro da porta.

MANUTENÇÃO

Limpeza do permutador de calor

⚠ Atenção

Não tocar no permutador de calor com a mão, pois isto pode causar lesões.

- Remover o algodão do permutador de calor quando necessário, aproximadamente de 3 em 3 meses, com um aspirador com escova de pó.
- Não pressionar o permutador de calor durante a limpeza ou este pode ser danificado e o secador deixará de funcionar se as aletas de arrefecimento estiverem danificadas ou dobradas.

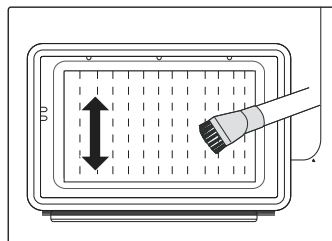

MANUTENÇÃO

Limpeza da máquina de secar

⚠ Atenção

- Desligar o cabo de alimentação antes da limpeza.
- Limpar a máquina de secar com um pano húmido e água limpa.
- Não utilizar solventes, produtos de limpeza abrasivos, produtos de limpeza para vidros ou produtos de limpeza "lava tudo". Estas podem danificar superfícies plásticas e outras partes.
- Usar luvas para a limpeza.

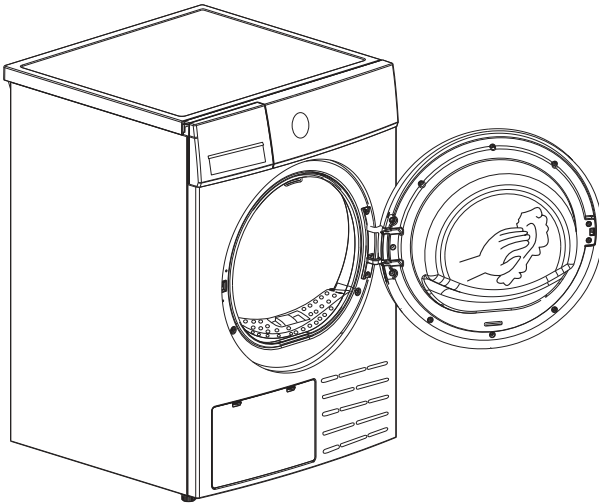

- Preparar um pano húmido com água limpa.
- Limpar a porta, especialmente o interior.
- Limpar o vedante de borracha à volta da abertura da porta.
- Limpar o sensor de humidade no interior do tambor.
- Remover todos os filtros, limpar a vedação e as aberturas de ventilação.
- Antes de iniciar a secagem, secar todas as peças com um pano macio.

MANUTENÇÃO

■ Resolução de problemas

Muitas falhas e disfunções que podem ocorrer no funcionamento diário podem ser facilmente resolvidas. Poupará tempo e dinheiro porque não há necessidade de chamar um técnico de serviço. O guia seguinte pode ajudá-lo a encontrar o motivo de um mau funcionamento e a corrigi-lo.

Display	Motivo	Solução
"E32"	Erro do sensor de humidade	Contacte o seu centro de serviço local se algum destes erros ocorrer.
"E33"	Erro do sensor de temperatura	
"E82"	Erro de comunicação PCB	

Atenção

- As reparações só podem ser efectuadas por técnicos autorizados.
- Se o LED mostrar qualquer outra indicação e a máquina de secar não funcionar, chamar a assistência técnica.

Nota

Antes de ligar para o serviço, verifique se pode resolver os problemas por si próprio, consultando o manual de instruções.

MANUTENÇÃO

Problema	Solução
O ecrã não se liga	<ul style="list-style-type: none">• Compruebe si hay corriente.• Verificar se a energia está ligada.• Verificar se o aparelho está ligado à corrente.• Verificar o programa seleccionado.• Prima o botão On/Off.
"Ful" é iluminado	<ul style="list-style-type: none">• Verificar o recipiente de água. Se estiver cheio, esvaziar a água condensada e reiniciar a máquina de secar. Se o recipiente não estiver cheio, reiniciar a máquina de secar.• Se o ícone "ful" ainda estiver aceso após a execução dos dois primeiros passos, chamar ao serviço.
"  " é iluminado	<ul style="list-style-type: none">• Limpar o filtro de algodão.
A máquina de secar não arranca	<ul style="list-style-type: none">• Ligar a máquina de secar roupa à rede e ligá-la.• Verificar se a porta está fechada.• Verificar se um programa está definido.• Prima o botão Iniciar/Pausar.
O nível de secagem não é atingido após um longo período de tempo.	<ul style="list-style-type: none">• Limpar o filtro de algodão e o permutador.• Esvaziar o depósito de água.• Verificar tubo de drenagem.• Verificar se o local de instalação é adequado.• Limpar a entrada de ar.• Utilizar um programa de maior intensidade ou um programa de tempo.
Existem ruídos de zumbido	<ul style="list-style-type: none">• Estes ruídos são bastante normais e não indicam uma falha.
A máquina de secagem desliga-se no final do programa	<ul style="list-style-type: none">• Isto não é um erro. O aparelho desliga-se automaticamente para poupar energia.

Atenção

Se não conseguir resolver estes problemas sozinho e precisar de ajuda:

- Prima o botão On/Off.
- Desligar a energia e chamar para serviço.

MANUTENÇÃO

■ Especificações técnicas

Modelo	JDRY8B1
Parâmetros	
Dimensões (Fo*W*H)	595*600*845(mm)
Temp. ambiente	+ 5°C ~ +35°C
Consumo nominal	800W
Tensão nominal	220-240V~
Frequência nominal	50Hz
Refrigerante	R290
Peso do produto	41kg
Capacidade nominal	8.0kg
GWP	3
CO ₂ - eq	0.00t
Quantidade de refrigerante	120g

Nota

- A capacidade nominal é a carga máxima que pode ser seca de uma só vez. Certificar-se de que o peso da roupa colocada no aparelho não excede a capacidade nominal.
- Não instalar o secador numa sala onde haja a possibilidade de congelação ou congelamento. Em temperaturas próximas do ponto de congelação, o secador pode não funcionar correctamente.
- Existe o risco de danos se a água condensada congelar na bomba, tubos ou tanque de água.

MANUTENÇÃO

■ Fichas do produto

Modelo	JDRY8B1
Capacidade nominal	8.0kg
Tipo de máquina de secar	Condensação
Tipo de eficiência energética	A++
Consumo anual ponderado de energia (AE _c)	1 235.0kWh/ano
Automático ou não-automático	Automático
EU Ecolabel	N/A
Consumo de energia do programa padrão do algodão	
Consumo ponderado do programa padrão do algodão em carga total e parcial	1.44kWh
Consumo de energia do programa padrão do algodão a plena carga	1.90kWh
Consumo de energia do programa padrão do algodão em carga parcial	1.10kWh
Consumo de energia no modo desligado (Po)	0.5W
Consumo de energia do modo "sem desligar" (PI)	0.8 W
Duração do modo sem desligar	10 min
Tempo do programa do programa padrão do algodão	
Tempo ponderado do programa padrão do algodão com carregamento total e parcial	162min
Tempo de programa do programa padrão do algodão a plena carga	210min
Tempo de programa do programa padrão do algodão a carga parcial	125min
Classe de eficiência de condensação de A (mais eficiente) a G (menos eficiente)	B
Eficiência média da condensação do programa padrão do algodão a plena carga	81%
Eficiência média da condensação do programa padrão do algodão a carga parcial	81%
Eficiência de condensação ponderada para programa padrão do algodão em carga total e parcial	81%
Nível de potência sonora para o programa padrão do algodão a plena carga	65dB

Observações:

- 1** Consumo de energia por ano, com base em 160 ciclos de secagem do programa Algodón estándar/Algodão padrão com carga total e parcial e o consumo dos modos de baixa energia. O consumo real de energia por ciclo dependerá da utilização do aparelho. O programa "Algodão padrão" utilizado em carga completa e parcial é o programa de secagem padrão referido nas informações da etiqueta e na ficha. Este programa é adequado para a secagem de roupa normal de algodão húmido e é o programa mais eficiente em termos energéticos para o algodão.

CONDIÇÕES DA GARANTIA

Este aparelho é garantido por três anos a partir da data de venda contra todos os defeitos de fabrico, incluindo mão-de-obra e peças sobressalentes. A fim de justificar a data de compra, será obrigatório apresentar a factura ou o recibo de compra. As condições desta garantia aplicam-se apenas a Espanha e Portugal. Se tiver adquirido este produto noutra país, consulte o seu distribuidor para as condições aplicáveis.

EXCLUSÕES DA GARANTIA

1. Controles remotos, borrachas de entrada de drenagem, encaixes e vedações de portas, proteção contra calafetação
2. Danos em esmaltes, tintas, niquelagem, cromagem, oxidação ou outros tipos de peças ou componentes estéticos que não afetam o funcionamento interno do aparelho.
3. Danos nas peças de desgaste devido ao uso, corrosão ou oxidação, sejam causados pelo uso normal do aparelho ou deterioração acelerada devido a circunstâncias ambientais ou climáticas desfavoráveis. Não é adequado para uso ao ar livre.
4. Danos em peças frágeis de vidro, vitrocerâmica, plásticos, puxadores, cestos, portas ou lâmpadas, quando a sua falha ou quebra não seja atribuível a defeito de fabricação.
5. Avarias causadas por causas fortuitas ou acidentes de força maior, ou como consequência de uso anormal, negligente ou impróprio do dispositivo.
6. Responsabilidade civil de qualquer natureza.
7. Danos consequentes no aparelho, desde que não sejam causados por uma avaria interna.
8. Manutenção ou conservação do aparelho: revisões periódicas, ajustes e graxas.
9. Defeitos que possam sofrer acessórios e complementos, adaptadores, cabos externos, bolsas, peças de reposição de todos os tipos, lâmpadas, bem como qualquer peça considerada consumível pelo fabricante.
10. Falhas causadas por instalação incorreta ou ilegal, ventilação inadequada, falta de aterramento em casa, falhas de energia, modificações inadequadas ou uso de peças sobressalentes não originais.
11. Aparelhos usados em aplicações industriais ou para fins comerciais.
12. Aparelhos com número de série ilegível ou alterado.
 13. Defeitos ou avarias produzidos como resultado de reparos, modificações ou desmontagem da instalação do dispositivo pelo usuário ou por um técnico não autorizado pelo fabricante, ou como resultado do não cumprimento manifesto das instruções do fabricante para uso e manutenção.
14. Durante o período de garantia é imprescindível manter todos os manuais junto com o equipamento. Se o equipamento for vendido, ou doado, o manual e todos os documentos relacionados devem ser entregues ao novo usuário. Se algum deles for perdido, sua substituição não poderá ser reivindicada.
15. Falhas que tenham origem ou sejam consequência direta ou indireta de: contato com líquidos, produtos químicos e outras substâncias, bem como condições derivadas do clima ou do meio ambiente: terremotos, incêndios, inundações, calor excessivo ou qualquer outra força externa, como insetos, roedores e outros animais que possam ter acesso ao interior da máquina ou seus pontos de conexão.
16. Danos derivados de terrorismo, motim ou tumulto popular, manifestações e greves legais ou ilegais; fatos das ações das Forças Armadas ou das Forças de Segurança do Estado em tempos de paz; conflitos armados e atos de guerra (declarados ou não); reação nuclear ou radiação ou contaminação radioativa; vício ou defeito das mercadorias; factos classificados pelo Governo da Nação como "catástrofe ou calamidade nacional".

O design e as especificações estão sujeitos a alterações sem aviso prévio para melhoramento do produto. Quaisquer alterações ao manual serão actualizadas no nosso sítio web, pode consultar a versão mais recente.



Escanee para ver este manual en otros idiomas y actualizaciones
Scan for manual in other languages and further updates
Manuel dans d'autres langues et mis à jour
Manual em outras línguas e atualizações

johnson

Polígono Industrial San Carlos,
Camino de la Sierra S/N Parcela 11
03370 - Redován (Alicante)

www.ponjohnsonentuida.es

Toda la documentación del producto
Complete documents about the product
Documentation plus complète sur le produit
Mais documentação do produto

