

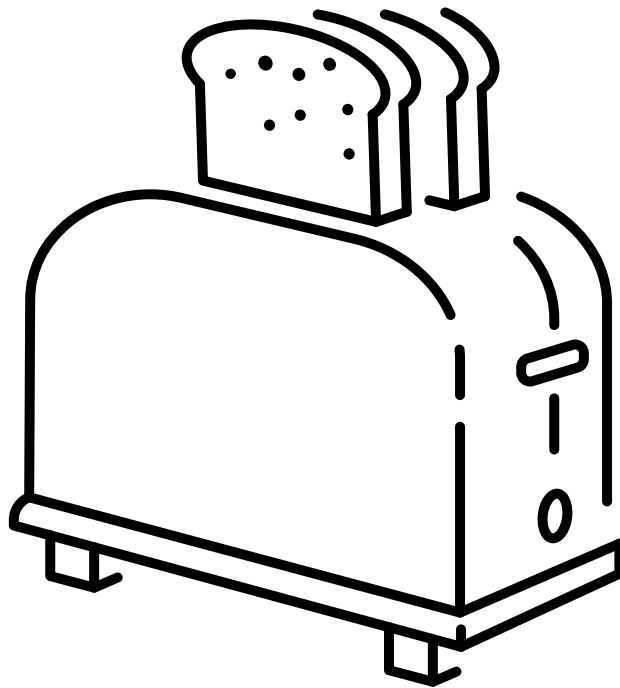

TOSTADORA

ELECTRIC TOASTER
GRILLE-PAIN
TORRADEIRA



TOSTY4X

MANUAL
DE INSTRUCCIONES
INSTRUCTION MANUAL
GUIDE D'UTILISATION
MANUAL DE INSTRUÇÕES



Escanee para ver este manual en otros idiomas y actualizaciones
Scan for manual in other languages and further updates
Manuel dans d'autres langues et mis à jour
Manual em outras línguas e atualizações

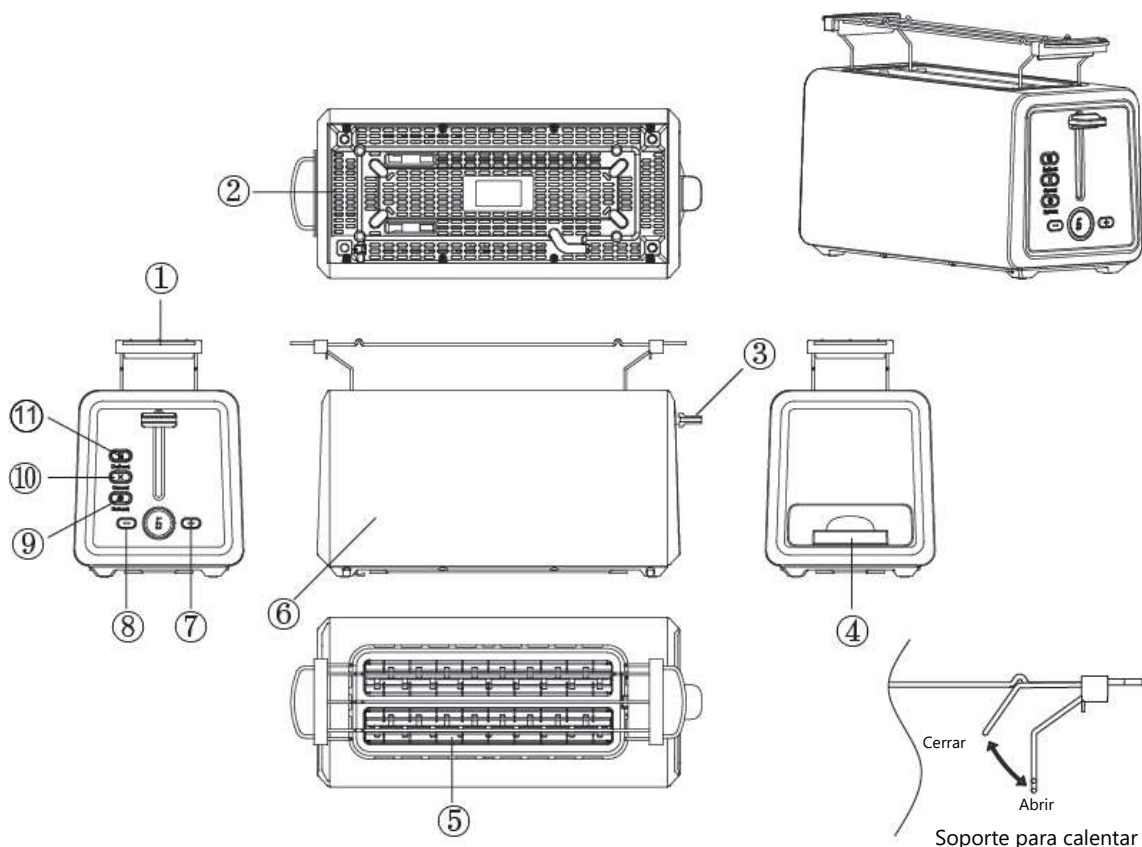

Partes y controles de funcionamiento

- | | |
|------------------------------------|---------------------------|
| ① Soporte para calentar | ② Cubierta inferior |
| ③ Palanca | ④ Bandeja recogemigas |
| ⑤ Ranura para tostar | ⑥ Carcasa de metal |
| ⑦ Botón de aumento | ⑧ Botón de disminución |
| ⑨ Botón de recalentamiento con LED | ⑩ Botón de parada con LED |
| ⑪ Botón de descongelación con LED | |

IMPORTANTE

Lea atentamente y siga todas las siguientes instrucciones de funcionamiento antes de usar el aparato, y consérvelas para futura referencia.

Este aparato está diseñado sólo para uso doméstico y sólo puede usarse en interiores. No está diseñado para uso comercial o industrial.

- Este aparato debe conectarse a una fuente de alimentación de corriente alterna mediante una toma de corriente debidamente instalada con conexión a tierra.
- Asegúrese de que el sistema de protección del suministro eléctrico doméstico está correctamente instalado.
- Compruebe si la tensión nominal indicada en la parte inferior del aparato corresponde a la de su instalación eléctrica antes de conectar el aparato.
- No use el aparato si el cable, el enchufe o el propio aparato presentan daños visibles.
- Para evitar posibles riesgos, las reparaciones como sustituciones de cable sólo debe llevarlas a cabo un técnico de servicio autorizado.
- Mantenga a los niños de menos de 8 años lejos del aparato y de su cable de alimentación y no permita que lo usen.
- Este aparato puede ser utilizado por niños de 8 años o más y personas con capacidades físicas, sensoriales o mentales reducidas o falta de experiencia y conocimientos si se les ha proporcionado supervisión o instrucciones sobre el uso del aparato de manera segura y si entienden los riesgos que implica.
- Los niños deben mantenerse supervisados para asegurarse de que no juegan con el aparato.

- La limpieza y el mantenimiento de usuario no deben ser realizados por niños a menos que sean mayores de 8 años y estén supervisados.
- Un mal uso del aparato puede conducir a lesiones o accidentes.
- El aparato no debe usarse con un temporizador externo o con un sistema de control remoto independiente.
- Este aparato está diseñado únicamente para tostar pan. No meta otros alimentos en la tostadora ya que puede provocar una situación peligrosa.
- No coloque la tostadora sobre o cerca de una cocina de gas o eléctrica caliente o sobre un horno en marcha.
- No coloque la tostadora sobre ninguna superficie caliente.
- No ponga en funcionamiento el aparato bajo o cerca de cortinas u otros materiales inflamables, o bajo los armarios superiores de la cocina, ya que esto puede provocar un incendio.
- No coloque nada encima de la tostadora mientras esté encendida o mientras siga caliente, ya que puede causar daños o un incendio.
- No deje que el cable quede colgando en el borde de la mesa o de la encimera, y manténgalo alejado de superficies calientes.
- No toque ningún componente que no sea el panel de control durante el funcionamiento, ya que la tostadora se calienta mucho al tostar.
- Pulse la palanca sólo para tostar y nunca la bloquee.
- No toque ninguna parte de la tostadora con utensilios afilados o metálicos, especialmente el interior de las ranuras. Hay riesgo de descarga eléctrica.
- No meta alimentos de gran tamaño ni envueltos en papel de aluminio en la tostadora, ya que implican un riesgo de incendio o de descarga eléctrica.
- No introduzca comida que gotee al tostarse o calentarse, ya que puede provocar un incendio.
- Desconecte siempre la tostadora de la toma de corriente cuando no la use y antes de limpiarla. Desenchufe la tostadora y deje que se enfríe por completo.
- Para evitar descargas eléctricas, no sumerja el cable, el enchufe ni ninguna otra parte de la tostadora en agua ni ningún otro líquido.
- No use el aparato cerca de bañeras, grifos u otros contenedores llenos de agua.
- No limpie el aparato con vapor.
- No utilice limpiadores de horno o de grill para limpiar el aparato.
- No deje la tostadora desatendida mientras esté en funcionamiento.
- El uso de accesorios no recomendados por el fabricante puede causar lesiones.
- No use el aparato en exteriores.
- Para evitar incendios, retire con frecuencia las migas que queden en la tostadora.
- Desenchufe el tostador inmediatamente si se observa fuego o humo.
- Saque el pan con cuidado tras tostarlo para evitar quemaduras.
- Si las rebanadas de pan son pequeñas (menos de 85mm), tenga especial cuidado al sacarlas para no quemarse.
- Para desconectar el aparato, pulse el botón STOP y desconecte el enchufe.
- Si una rebanada de pan se queda atascada dentro de la tostadora, desenchúfela y deje que se enfríe antes de intentar sacarla. No use un cuchillo ni ningún otra herramienta afiliada, puede dañar las resistencias.

GUARDE ESTAS INSTRUCCIONES SÓLO PARA USO DOMÉSTICO

Antes del primer uso

- Retire todas las pegatinas y film plástico.
- Coloque el tostador en una habitación bien ventilada y escoja el nivel de tostado más alto. Deje que el tostador complete varios ciclos de tostado sin pan dentro para quemar cualquier residuo y evitar olores.

Uso del tostador

Importante: Nunca deje el tostador desatendido mientras esté en funcionamiento.

Importante: No ponga en marcha el tostador sin la bandeja recogemigas.

1. Tostado

- Desenrolle el cable de alimentación hasta la longitud necesaria y enchúfelo.

- Use el botón de aumento para configurar el ajuste de tostado deseado entre 1 y 6. Para un tostado medio o dorado, seleccione el nivel 3.

- Coloque el pan en la ranura.

- Presione la palanca hasta que quede encajada. El LED del botón Stop se iluminará.

- El proceso finaliza cuando la tostada se eleve y el LED del botón Stop se apagará.

Nota: El proceso puede interrumpirse en cualquier momento pulsando el botón STOP. Nunca fuerce la palanca hacia arriba para cancelar el tostado.

Consejo: Si tuesta una sola rebanada de pan, ajuste un nivel más bajo que para dos.

2. Recalentar pan o tostadas frías

- Meta el pan frío que desea tostar.

- Presione la palanca hasta que quede encajada. El LED del botón Stop se iluminará.

- Pulse el botón de recalentamiento. El LED de este botón se iluminará.

3. Uso del soporte para calentar

Nunca ponga papel de aluminio en el soporte para calentar.

Use la función de calentar sólo cuando el soporte se haya colocado.

Nunca caliente alimentos en el accesorio a la vez que se tuesta pan.

Los panecillos deben colocarse sobre los 6 puntos salientes y no exceder el área del soporte para calentar, para evitar que las asas del mismo se sobrecalienten.

- Abra el soporte para calentar y colóquelo encima del tostador.

- Coloque los panecillos sobre el accesorio.

- Con el botón de aumento, ajuste el nivel de tostado al 3.

- Presione la palanca hasta que quede encajada. El LED del botón Stop se iluminará.

4. Tostar pan congelado

- Seleccione un ajuste normal de tostado.

- Introduzca el pan congelado.

- Presione la palanca hasta que quede encajada. El LED del botón Stop se iluminará.

- Pulse el botón de descongelación. El LED del botón se iluminará.

CUIDADO Y LIMPIEZA

Nunca sumerja el aparato en agua ni lo meta en el lavavajillas.

No utilice un limpiador a vapor para limpiar el aparato.

No use limpiadores de horno o de grill para limpiar el aparato.

- Desenchufe el aparato y deje que se enfríe.

- Retire la bandeja recogemigas y límpiela.

- Limpie el exterior de la tostadora con un paño húmedo, no use productos de limpieza fuertes ni abrasivos.



Especificaciones técnicas

Alimentación: 220V~240V~ 50/60Hz

Consumo: 1300~1500W

Capacidad: Máx. 4 rebanadas

ELIMINACIÓN RESPETUOSA CON EL MEDIO AMBIENTE

  ELIMINACIÓN: No elimine este producto como residuos municipales sin clasificar. Es necesario recoger estos residuos por separado para un tratamiento especial.	<p>Según la directiva europea 2012/19/UE de residuos de aparatos eléctricos y electrónicos (RAEE), los electrodomésticos no pueden ser arrojados en los contenedores municipales habituales; tienen que ser recogidos selectivamente para optimizar la recuperación y reciclado de los componentes y materiales que los constituyan y reducir el impacto en la salud humana y el medio ambiente.</p> <p>El símbolo del cubo de basura tachado se marca sobre todos los productos para recordar al consumidor la obligación de separarlos para la recogida selectiva. El consumidor debe contactar con la autoridad local o con el vendedor para informarse en relación a la correcta eliminación de su electrodoméstico.</p>
---	--

CONSUMO DE ENERGÍA

* Consumo de potencia en modo apagado: **0.0W**

* Tiempo que emplea el aparato en alcanzar el modo apagado automáticamente: **<1 min**

CONDICIONES DE LA GARANTÍA

Este aparato tiene una garantía de reparación de tres años, a partir de la fecha de venta, contra todo defecto de funcionamiento proveniente de la fabricación, incluyendo mano de obra y piezas de recambio. Para justificar la fecha de compra será obligatorio presentar la factura o ticket de compra. Las condiciones de esta garantía se aplican únicamente a España y Portugal. Si ha adquirido este producto en otro país, consulte con su distribuidor las condiciones aplicables.

EXCLUSIONES DE LA GARANTÍA

1. Mandos a distancia, gomas de admisión de desagüe, atranques y juntas de puertas, burletes.
2. Daños en esmaltes, pinturas, niquelados, cromados, oxidaciones u otro tipo de piezas o componentes estéticos que no afecten al funcionamiento interno del aparato.
3. Daños en piezas de desgaste por uso, corrosión u oxidación, ya sea causada por el uso normal del aparato o deterioro acelerado por circunstancias ambientales o climáticas no propicias. No aptos para uso en exterior.
4. Daños en piezas frágiles de cristal, cristal vitrocerámico, plásticos, manetas, cestillos, puertas o bombillas cuando su fallo o rotura no sea atribuible a un defecto de fabricación.
5. Averías producidas por causas fortuitas o siniestros de fuerza mayor, o como consecuencia de un uso anormal, negligente o inadecuado del aparato.
6. Responsabilidades civiles de cualquier naturaleza.
7. Daños consecuenciales al aparato siempre que estos no hayan sido provocados por una avería interna de funcionamiento.
8. Mantenimientos o conservación del aparato: revisiones periódicas, ajustes y engrases.
9. Las averías que pueden sufrir los accesorios y complementos, adaptadores, cables externos, bolsas, recambios sueltos de todo tipo, lámparas, así como cualquier pieza considerada consumible por el fabricante.
10. Averías causadas por una instalación incorrecta o no legal, ventilación inadecuada, falta de toma de tierra en la vivienda, alteraciones de corriente, modificaciones inapropiadas o utilización de piezas de recambio no originales.
11. Electrodomésticos que se utilicen en aplicaciones industriales o para fines comerciales.
12. Electrodomésticos con número de serie ilegible o alterado.
13. Defectos o averías producidas como consecuencia de arreglos, reparaciones, modificaciones, o desarme de la instalación del aparato por el usuario o por un técnico no autorizado por el fabricante, o como resultado del incumplimiento manifiesto de las instrucciones de uso y mantenimiento del fabricante.
14. Durante el periodo de garantía es imprescindible conservar todos los manuales junto con el equipo. Si el equipo se vende, dona o regala, se debe entregar el manual y todos los documentos relacionados al nuevo usuario. Si alguno de estos se perdiera, no podrá ser reclamada su reposición.
15. Las averías que tengan su origen o sean consecuencia directa o indirecta de: contacto con líquidos, productos químicos y otras sustancias, así como de condiciones derivadas del clima o el entorno: terremotos, incendios, inundaciones, calor excesivo o cualquier otra fuerza externa, como insectos, roedores y otros animales que puedan tener acceso al interior de la máquina o sus puntos de conexión.
16. Daños derivados de terrorismo, motín, alboroto o tumulto popular, manifestaciones y huelgas legales o ilegales; hechos de actuaciones de la Fuerzas Armadas o de los Cuerpos de Seguridad del Estado en tiempos de paz; conflictos armados y actos de guerra (declarada o no); reacción o radiación nuclear o contaminación radiactiva; vicio o defecto propio de los bienes; hechos calificados por el Gobierno de la Nación como de "catástrofe o calamidad nacional".

El diseño y las especificaciones están sujetos a cambios sin previo aviso para la mejora del producto.

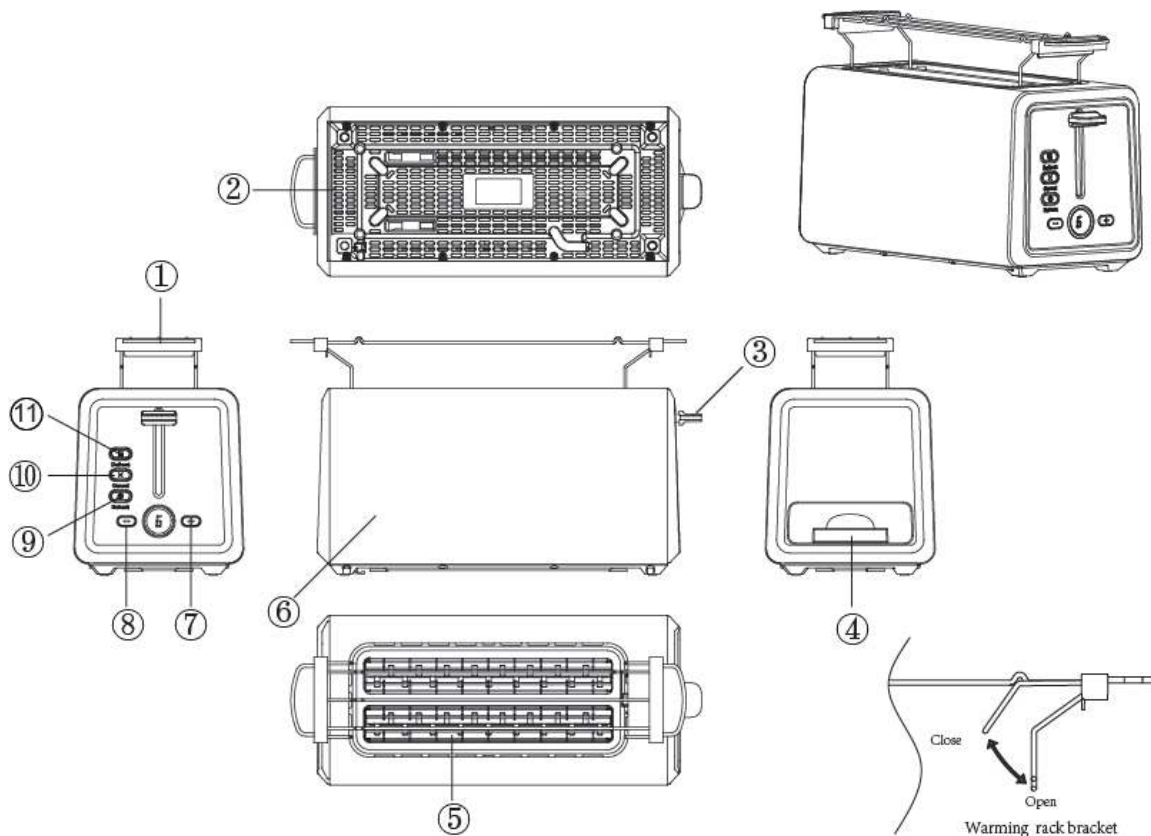

Parts and operating controls

- | | |
|---------------------------|--------------------------|
| ① Warming rack bracket | ② Bottom cover |
| ③ Push-down/start lever | ④ Crumb tray |
| ⑤ Toast slot | ⑥ Metal housing |
| ⑦ Add gear buttons | ⑧ Reduction gear buttons |
| ⑨ Reheat button with LED | ⑩ Stop button with LED |
| ⑪ Defrost button with LED | |

IMPORTANT

Please read and follow the operating instructions carefully before you use the appliance and keep them for later reference.

This appliance is intended for household use only and may only be used indoors. It is not intended for commercial or industrial use.

- The appliance may only be connected to a power supply with alternating current via a correctly installed socket with earthing.
- Ensure that the protective conductor system of the domestic supply has been correctly installed.
- Check if the voltage indicated on the bottom of the appliance corresponds to the local mains voltage before you connect the appliance.
- Do not use the appliance if the cord, the mains plug or the appliance itself is damaged.
- To avoid potential hazards, repairs such as replacing a damaged cable must only be carried out by our customer service personnel.
- Keep children under 8 years of age away from the appliance and connecting cable and do not allow them to use the appliance.
- This appliance can be used by children aged from 8 years and above and persons with reduced physical, sensory or mental capabilities or lack of experience and knowledge if they have been given supervision or instruction concerning use of the appliance in a safe way and understand the hazards involved.
- Children should be supervised to ensure that they do not play with the appliance.

- Cleaning and user maintenance shall not be made by children unless they are old than 8 and supervised.
- A misuse of the appliance can potentially lead to injury.
- The appliance is not intended to be operated by means of an external timer or separate remote-control system.
- This appliance is only intended for toasting bread. Do not put any other ingredients in the appliance, as this may lead to a hazardous situation.
- Do not place toaster on or near a hot gas or electric burner or in a heated oven.
- Do not place the toaster on a hot surface.
- Do not operate the appliance under or near curtains or other flammable materials or under wall cabinets, as this may cause fire.
- Do not place anything on top of the toaster when the toaster is switched on or when it is still hot, as this can cause damage or fire.
- Do not let cord hang over the edge of the table or countertop, Keep the mains cord away from hot surfaces.
- Do not touch parts other than the operating controls as the toaster can become hot during toasting.
- Press down the push-down lever only for toasting; never block it.
- Do not touch any part of the toaster with sharp or metal utensils, especially inside the bread toasting slots. Risk of electric shock.
- Do not insert oversized foods and metal foil packages into the toaster, as they may involve a risk of fire or electric shock.
- Do not use food that may drip as it is toasted or warmed, since this is a fire hazard.
- Always unplug from outlet when not in use and before cleaning. unplug your toaster and let it cool down completely.
- To protect against electrical shock, do not immerse cord, plug, or any part of the toaster in water or other liquid.
- Do not use near water contained in bath tubs, sinks or other containers.
- Do not steam-clean the appliance.
- Do not use oven or grill spray for cleaning.
- Do not let the appliance operate unattended.
- The use of accessory attachments not recommended by the appliance manufacturer may cause injuries.
- Do not use the appliance outdoors.
- To avoid the risk of fire, frequently remove crumbs from the appliance.
- Immediately unplug the toaster if fire or smoke is observed.
- Be sure to take the bread out carefully after toasting to avoid injuries.
- If toast of small bread slices less than 85mm length, you must pay attention to the potential risk of burning when taking out the slices.
- To disconnect, push the STOP button, then remove plug from wall.
- If a slice of bread gets stuck inside the toaster, unplug the appliance and let it cool down before you try to remove the bread. Do not use a knife or a sharp tool, as these may cause damage to the heating elements.

SAVE THESE INSTRUCTIONS
FOR HOUSEHOLD USE ONLY

Before using the unit for the first time

- Remove any stickers or film.
- Put the toaster in a properly ventilated room and select the highest browning setting. Let the toaster complete a few toasting cycles without bread in it. This burns off any dust and prevents unpleasant smells.

Using the Toaster

Important: Never let the toaster operate unattended.

Important: Do not operate the toaster without the crumb tray.

1. Toasting

- Unwind the power cable to the required length and plug it in.

- Use the gear button to set the required toasting level between 1 and 6. For a medium, golden brown select level 3.
- Place the food to be toasted in the Toast slot.
- Press the Push-down lever down until it engages. The LED on the Stop button lights up.
- Toasting ends when the food being toasted is raised up. The LED on the Stop button goes out.

Note: The toasting can be interrupted at any time by pressing the Stop button. Never lift the Push-down lever to cancel toasting.

Tip: If you toast only one slice, set the toasting level lower than for two slices.

2. Reheating cold bread or toast

- Insert the cold bread to be toasted
- Press the push-down lever down until it engages. The LED on the Stop button lights up.
- Press the Reheat button. The LED on the Reheat button lights up.

3. Using the Warming rack

Never place Aluminum foil on the Warming rack!

Only use the warming function when the Warming rack is extended.

Never warm and toast at the same time!

Bread rolls should be placed among six Salient points and not exceed area Warming rack to avoid Warming rack handle overheat.

- Open Warming rack bracket and Place the Warming rack bracket on top of the toaster.
- Place bread rolls on the Warming rack
- Using the gear button, set the toasting level to medium level 3.
- Press the push-down lever down until it engages. The LED on the Stop button lights up.

4. Toasting frozen bread

- Select normal degree of toasting.
- Insert the frozen bread to be toasted.
- Press the push-down lever down until it engages. The LED on the Stop button lights up.
- Press the Defrost button. The LED on the Defrost button lights up.

CARE AND CLEANING

Never immerse the device in water or place it in the dishwasher!

Don't steam-clean the appliance.

Do not use oven or grill spray for cleaning.

- Pull the power plug and let the toaster cool down
- Remove the Crumb tray and wipe it clean.
- Clean the toaster's exterior with a damp cloth; do not use strong or abrasive cleaning agents.

Technical specifications

Voltage:	220V~240V~	50/60Hz
Power consumption:	1300~1500W	
Capacity:	max. 4pieces	

ENVIRONMENT FRIENDLY DISPOSAL

 <p>DISPOSAL: Do not dispose this product as unsorted municipal waste. Collection of such waste separately for special treatment is necessary.</p>	<p>The european directive 2012/19 /UE on wasted electrical and electronic equipments (WEEE), requires that household electrical appliances must not be disposed of in the normal unsorted municipal waste stream. appliances must be collected separately in order to optimize the recovery and recycling of the materials they contain, and reduce the impact on human health and the environment.</p> <p>The crossed out "wheeled bin" symbol on the product reminds you of your obligation, that when you disposed of the appliances, it must be separately collected. Consumers should contact their local authority or retailer for information concerning the correct disposal of their old appliance.</p>
--	--

ENERGY CONSUMPTION

- * Power consumption in the off mode: **0.0W**
- * Period after which the equipment reaches automatically off mode: **<1 min**

WARRANTY CONDITIONS

This appliance is guaranteed for three years from the date of sale against all manufacturing defects, including labour and spare parts. In order to justify the date of purchase, it will be compulsory to present the invoice or purchase receipt. The conditions of this warranty apply only to Spain and Portugal. If you have purchased this product in another country, please consult your distributor for the applicable conditions.

WARRANTY EXCLUSIONS

1. Remote controls, drain intake rubbers, dockings and door seals, weather stripping.
2. Damage to enamels, paints, nickel plating, chrome plating, oxidation or other types of aesthetic parts or components that do not affect the internal functioning of the appliance.
3. Damage to wear parts due to use, corrosion or oxidation, whether caused by normal use of the appliance or accelerated deterioration due to unfavorable environmental or climatic circumstances. Not suitable for outdoor use.
4. Damage to fragile pieces of glass, glass ceramic, plastics, handles, baskets, doors or light bulbs when their failure or breakage is not attributable to a manufacturing defect.
5. Faults produced by fortuitous causes or accidents of force majeure, or as a consequence of abnormal, negligent or inappropriate use of the device.
6. Civil liabilities of any nature.
7. Consequential damage to the appliance as long as it has not been caused by an internal malfunction.
8. Maintenance or upkeep of the appliance: periodic reviews, adjustments and greases.
9. Faults that accessories and complements, adapters, external cables, bags, spare parts of all kinds, lamps, as well as any part considered consumable by the manufacturer, may suffer.
10. Faults caused by incorrect or illegal installation, inadequate ventilation, lack of grounding in the home, power disturbances, inappropriate modifications or use of non-original spare parts.
11. Appliances used in industrial applications or for commercial purposes.
12. Appliances with illegible or altered serial number.
13. Defects or breakdowns produced as a result of fixes, repairs, modifications, or disassembly of the installation of the device by the user or by a technician not authorized by the manufacturer, or as a result of manifest non-compliance with the manufacturer's instructions for use and maintenance.
14. During the warranty period it is essential to keep all manuals together with the equipment. If the equipment is sold, donated or given away, the manual and all related documents must be given to the new user. If any of these are lost, their replacement cannot be claimed.
15. Faults that have their origin or are a direct or indirect consequence of: contact with liquids, chemicals and other substances, as well as conditions derived from the climate or the environment: earthquakes, fires, floods, excessive heat or any other external force, such as insects, rodents and other animals that may have access to the interior of the machine or its connection points.
16. Damages derived from terrorism, riot or popular tumult, legal or illegal demonstrations and strikes; facts of actions of the Armed Forces or the State Security Forces in times of peace; armed conflicts and acts of war (declared or not); nuclear reaction or radiation or radioactive contamination; vice or defect of the goods; facts classified by the Government of the Nation as "national catastrophe or calamity".

Design and specifications are subject to change without notice for product improvement. Any changes to the manual will be updated on our website, you can check the latest version.



www.ponjohnsonentuviva.es

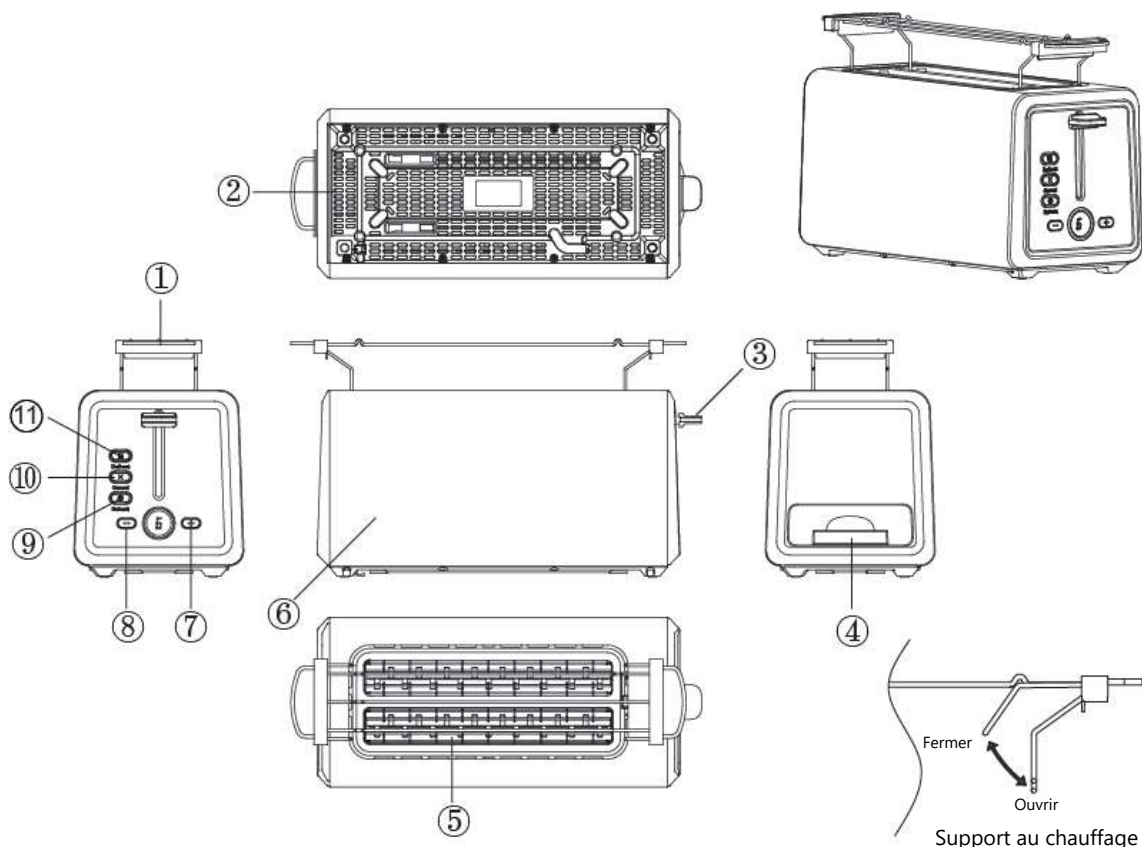

Pièces et commandes de fonctionnement

- | | |
|----------------------------------|---------------------------|
| ① Support au chauffage | ② Couvercle inférieur |
| ③ Levier | ④ Ramasse-miettes |
| ⑤ Fente pour griller | ⑥ Boîtier métallique |
| ⑦ Bouton d'augmentation | ⑧ Bouton Diminuer |
| ⑨ Bouton de réchauffage avec LED | ⑩ Bouton d'arrêt avec LED |
| ⑪ Bouton de dégivrage avec LED | |

IMPORTANT

Veillez lire et suivre attentivement toutes les instructions d'utilisation suivantes avant d'utiliser l'appareil, et conservez-les pour référence future.

Cet appareil est destiné à un usage domestique uniquement et ne peut être utilisé qu'à l'intérieur. Il n'est pas destiné à un usage commercial ou industriel.

- Cet appareil doit être connecté à une source d'alimentation CA à l'aide d'une prise mise à la terre correctement installée.
- Assurez-vous que le système de protection de l'alimentation domestique est correctement installé.
- Vérifiez si la tension nominale indiquée au bas de l'appareil correspond à celle de votre installation électrique avant de brancher l'appareil.
- N'utilisez pas l'appareil si le cordon, la fiche ou l'appareil lui-même sont visiblement endommagés.
- Pour éviter tout danger potentiel, les réparations telles que le remplacement des câbles ne doivent être effectuées que par un technicien de service agréé.
- Tenez les enfants de moins de 8 ans éloignés de l'appareil et de son cordon d'alimentation et ne leur permettez pas de l'utiliser.
- Cet appareil peut être utilisé par des enfants âgés de 8 ans et plus et des personnes ayant des capacités physiques, sensorielles ou mentales réduites ou un manque d'expérience et de connaissances s'ils ont reçu une surveillance ou des instructions concernant l'utilisation de l'appareil en toute sécurité et s'ils comprennent les dangers que cela implique.
- Les enfants doivent être surveillés pour s'assurer qu'ils ne jouent pas avec l'appareil.

- Le nettoyage et l'entretien par l'utilisateur ne doivent pas être effectués par des enfants, sauf s'ils ont plus de 8 ans et sont surveillés.
- Une mauvaise utilisation de l'appareil peut entraîner des blessures ou des accidents.
- L'appareil ne doit pas être utilisé avec une minuterie externe ou un système de télécommande séparé.
- Cet appareil est conçu pour griller du pain uniquement. Ne mettez pas d'autres aliments dans le grille-pain car cela pourrait provoquer une situation dangereuse.
- Ne placez pas le grille-pain sur ou à proximité d'une cuisinière à gaz ou électrique chaude ou d'un four en marche.
- Ne placez pas le grille-pain sur une surface chaude.
- N'utilisez pas l'appareil sous ou à proximité de rideaux ou d'autres matériaux inflammables, ni sous des armoires de cuisine supérieures, car cela pourrait provoquer un incendie.
- Ne placez rien sur le grille-pain lorsqu'il est allumé ou lorsqu'il est encore chaud, car cela pourrait provoquer des dommages ou un incendie.
- Ne laissez pas le cordon pendre du bord de la table ou du comptoir et éloignez-le des surfaces chaudes.
- Ne touchez aucun composant autre que le panneau de commande pendant le fonctionnement, car le grille-pain devient très chaud lors du grillage.
- Appuyez sur le levier uniquement pour griller et ne le verrouillez jamais.
- Ne touchez aucune partie du grille-pain avec des ustensiles pointus ou métalliques, en particulier l'intérieur des fentes. Il existe un risque de choc électrique.
- Ne placez pas d'aliments volumineux ou enveloppés dans du papier d'aluminium dans le grille-pain, car ils présentent un risque d'incendie ou de choc électrique.
- N'insérez pas d'aliments qui coulent lorsqu'ils sont grillés ou chauffés, car cela pourrait provoquer un incendie.
- Débranchez toujours le grille-pain de la prise de courant lorsqu'il n'est pas utilisé et avant de le nettoyer. Débranchez le grille-pain et laissez-le refroidir complètement.
- Pour éviter les chocs électriques, ne plongez pas le cordon, la fiche ou toute autre partie du grille-pain dans l'eau ou tout autre liquide.
- N'utilisez pas l'appareil à proximité de baignoires, de robinets ou d'autres récipients remplis d'eau.
- Ne nettoyez pas l'appareil avec de la vapeur.
- N'utilisez pas de nettoyeurs pour four ou gril pour nettoyer l'appareil.
- Ne laissez pas le grille-pain sans surveillance lorsqu'il fonctionne.
- L'utilisation d'accessoires non recommandés par le fabricant peut provoquer des blessures.
- N'utilisez pas l'appareil à l'extérieur.
- Pour éviter les incendies, retirez fréquemment les miettes restées dans le grille-pain.
- Débranchez immédiatement le grille-pain si un incendie ou de la fumée est observé.
- Retirez délicatement le pain après l'avoir grillé pour éviter les brûlures.
- Si les tranches de pain sont petites (moins de 85 mm), soyez particulièrement prudent lorsque vous les retirez afin de ne pas vous brûler.
- Pour débrancher l'appareil, appuyez sur le bouton STOP et débranchez la fiche.
- Si une tranche de pain reste coincée à l'intérieur du grille-pain, débranchez-le et laissez-le refroidir avant d'essayer de le retirer. N'utilisez pas de couteau ou tout autre outil affilié, cela pourrait endommager les résistances.

CONSERVEZ CES INSTRUCTIONS POUR UN USAGE DOMESTIQUE UNIQUEMENT

Avant la première utilisation

- Retirez tous les autocollants et films plastiques.
- Placez le grille-pain dans une pièce bien ventilée et choisissez le niveau de grillage le plus élevé. Laissez le grille-pain effectuer plusieurs cycles de grillage sans pain à l'intérieur pour brûler tout résidu et éviter les odeurs.

Utiliser le grille-pain

Important : Ne laissez jamais le grille-pain sans surveillance lorsqu'il est en fonctionnement.

Important : N'utilisez pas le grille-pain sans le ramasse-miettes.

1. Griller du pain

- Déroulez le cordon d'alimentation à la longueur requise et branchez-le.

- Utilisez le bouton d'augmentation pour régler le niveau de pain grillé souhaité entre 1 et 6. Pour un pain grillé moyen ou doré, sélectionnez le niveau 3.
 - Placez le pain dans la fente
 - Appuyez sur le levier jusqu'à ce qu'il se verrouille. La LED du bouton Stop s'allumera.
 - Le processus se termine lorsque le pain grillé monte et que le voyant du bouton Stop s'éteint.
- Remarque : Le processus peut être interrompu à tout moment en appuyant sur le bouton STOP. Ne forcez jamais le levier vers le haut pour annuler le grillage.
- Astuce : Si vous faites griller une seule tranche de pain, réglez-la un niveau plus bas que pour deux.

2. Réchauffer du pain froid ou des toast

- Mettez le pain froid que vous souhaitez griller
- Appuyez sur le levier jusqu'à ce qu'il se verrouille. La LED du bouton Stop s'allumera.
- Appuyez sur le bouton de réchauffage. La LED de ce bouton s'allumera.

3. Utiliser le support au chauffage

Ne mettez jamais de papier d'aluminium sur le support au chauffage.

Utilisez la fonction de chauffage uniquement lorsque le support est posé.

Ne faites jamais chauffer des aliments dans l'accessoire en même temps que vous faites griller du pain.

Les petits pains doivent être placés sur les 6 points saillants et ne pas dépasser la surface de la grille chauffante, pour éviter que les poignées de la grille ne surchauffent.

- Ouvrez la grille chauffante et placez-la sur le grille-pain.
- Placez les petits pains sur l'accessoire.
- À l'aide du bouton d'augmentation, réglez le niveau de brunissage sur 3.
- Appuyez sur le levier jusqu'à ce qu'il se verrouille. La LED du bouton Stop s'allumera.

4. Faire griller du pain surgelé

- Sélectionnez un réglage de brunissage normal.
- Insérez le pain congelé.
- Appuyez sur le levier jusqu'à ce qu'il se verrouille. La LED du bouton Stop s'allumera.
- Appuyez sur le bouton de décongélation. La LED du bouton s'allumera.

ENTRETIEN ET NETTOYAGE

Ne plongez jamais l'appareil dans l'eau et ne le mettez jamais au lave-vaisselle.

N'utilisez pas de nettoyeur vapeur pour nettoyer l'appareil.

N'utilisez pas de nettoyeurs pour four ou grill pour nettoyer l'appareil.

- Débranchez l'appareil et laissez-le refroidir.
- Retirez le bac à miettes et nettoyez-le.
- Nettoyez l'extérieur du grille-pain avec un chiffon humide, n'utilisez pas de produits de nettoyage agressifs ou abrasifs.

Spécifications techniques

Alimentation: 220V ~240V~ 50/60Hz

Consommation: 1300~1500W

Capacité : Max. 4 tranches

ÉLIMINATION RESPECTUEUSE DE L'ENVIRONNEMENT

 ÉLIMINATION: Ne jetez pas ce produit avec les déchets municipaux non triés. Ces déchets doivent être collectés séparément pour un traitement spécial.	<p>Conformément à la directive européenne 2012/19 / UE relative aux déchets d'équipements électriques et électroniques (DEEE), les appareils électro-ménagers ne peuvent pas être jetés dans les conteneurs municipaux habituels; Ils doivent être collectés de manière sélective pour optimiser la récupération et le recyclage des composants et des matériaux qui les composent et réduire leur impact sur la santé humaine et l'environnement.</p> <p>Le symbole de la poubelle barrée est inscrit sur tous les produits pour rappeler aux consommateurs l'obligation de les séparer pour une collecte séparée. Le consommateur doit contacter les autorités locales ou le vendeur pour se renseigner sur l'élimination correcte de son appareil.</p>
---	---

CONSOMMATION D'ENERGIE

* Consommation d'énergie en mode arrêt: **0.0W**

* Temps nécessaire pour que l'appareil passe automatiquement en mode arrêt: **< 1 min**

CONDITIONS DE GARANTIE

Cet appareil est garanti pendant trois ans à compter de la date de vente contre tout défaut de fabrication, y compris la main-d'œuvre et les pièces de rechange. Afin de prouver la date d'achat, la facture ou le ticket de caisse doit être présenté. Les conditions de cette garantie s'appliquent uniquement à l'Espagne et au Portugal. Si vous avez acheté ce produit dans un autre pays, veuillez consulter votre revendeur pour connaître les conditions applicables.

EXCLUSIONS DE LA GARANTIE

1. Les télécommandes, les caoutchoucs des bouches d'égout, les serrures et les joints des portes, les coupe-bise.
2. Les dommages causés à l'émail, à la peinture, au nickelage, au chromage, à la rouille ou à d'autres types de pièces ou composants esthétiques qui n'affectent pas le fonctionnement interne de l'appareil.
3. Dommages aux pièces d'usure dus à l'utilisation, à la corrosion ou à l'oxydation, qu'ils soient causés par l'utilisation normale de l'appareil ou par une détérioration accélérée due à des circonstances environnementales ou climatiques défavorables. Ne convient pas à une utilisation en extérieur.
4. Les dommages aux parties fragiles du verre, de la vitrocéramique, des matières plastiques, des poignées, des paniers, des portes ou des ampoules lorsque leur défaillance ou leur rupture n'est pas imputable à un défaut de fabrication.
5. Les pannes produites par des causes fortuites ou des accidents de force majeure, ou résultant d'une utilisation anormale, négligente ou inadéquate de l'appareil.
6. Les responsabilités civiles de toute nature.
7. Les dommages consécutifs à l'appareil pour autant qu'ils n'aient pas été causés par un dysfonctionnement interne.
8. La maintenance ou l'entretien de l'appareil : vérifications périodiques, réglages et graissage.
9. Les pannes que peuvent subir les accessoires et les compléments, les adaptateurs, les câbles externes, les sacs, les pièces détachées de toutes sortes, les lampes, ainsi que toute pièce considérée comme consommable par le fabricant.
10. Les pannes causées par une installation incorrecte ou non légale, une ventilation inadéquate, un manque de mise à la terre dans l'habitation, des altérations courantes, des modifications inappropriées ou l'utilisation de pièces de rechange non originales.
11. Appareils utilisés dans des applications industrielles ou à des fins commerciales.
12. Les appareils dont le numéro de série est illisible ou altéré.
13. Les défauts ou pannes causés à la suite de réparations, de modifications ou de démontage de l'installation de l'appareil par l'utilisateur ou par un technicien non autorisé par le fabricant, ou à la suite du non-respect manifeste des instructions d'utilisation et d'entretien du fabricant.
14. Tous les manuels doivent être conservés avec l'appareil pendant la période de garantie. Si l'équipement est vendu, donné ou cédé, le manuel et tous les documents connexes doivent être remis au nouvel utilisateur. Si l'un de ces documents est perdu, il ne pourra pas être remplacé.
15. Les pannes ayant pour origine ou résultant directement ou indirectement : du contact avec des liquides, des produits chimiques et d'autres substances, ainsi que des conditions liées au climat ou à l'environnement : tremblements de terre, incendies, inondations, chaleur excessive ou toute autre force extérieure, comme les insectes, les rongeurs et autres animaux qui peuvent avoir accès à l'intérieur de la machine ou à ses points de connexion.
16. Les dommages dérivés du terrorisme, de l'émeute, du tumulte populaire, des manifestations et des grèves légales ou illégales ; des actes des Forces Armées ou des Forces de Sécurité de l'Etat en temps de paix ; des conflits armés et des actes de guerre (déclarés ou non) ; de la réaction nucléaire ou des radiations ou de la contamination radioactive ; du défaut ou de la défectuosité des biens ; des événements classés par le Gouvernement National comme "catastrophe ou calamité nationale".

La conception et les spécifications peuvent être modifiées sans préavis pour améliorer le produit.



www.ponjohnsonentuvda.es

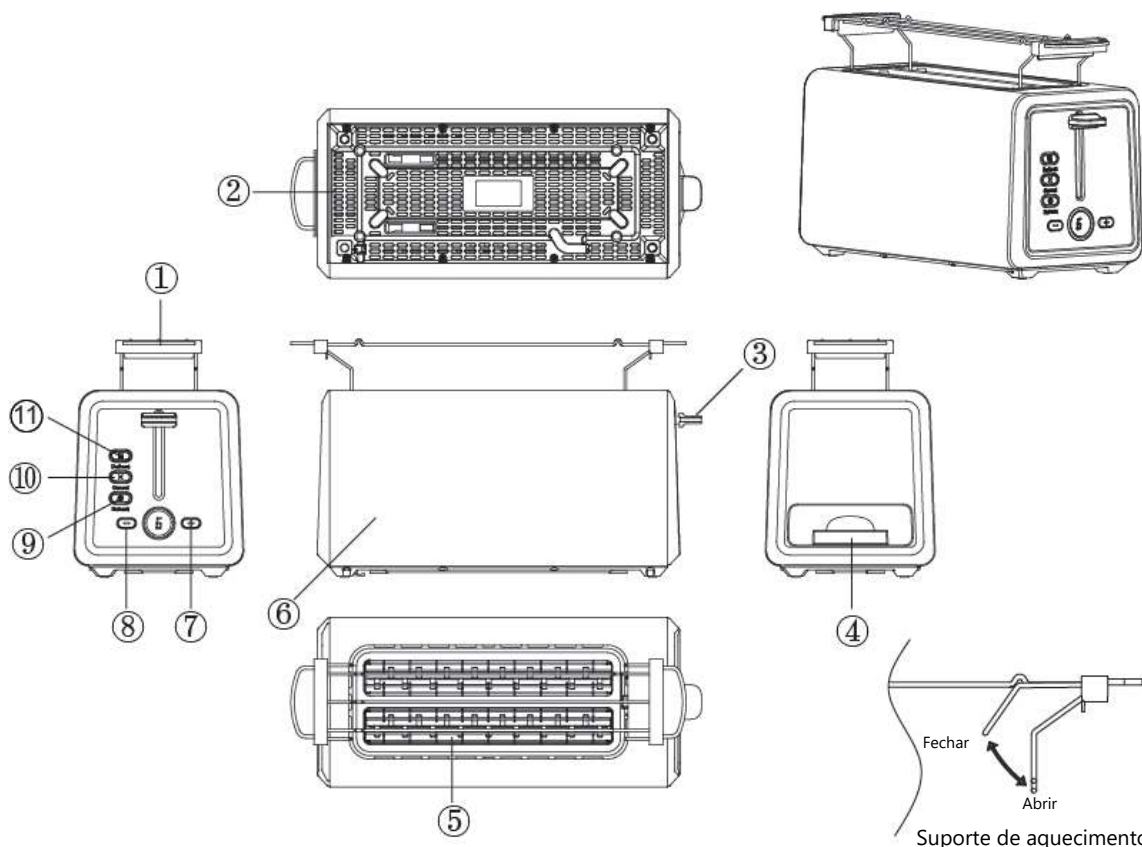

Peças e controlos de funcionamento

- | | |
|----------------------------------|----------------------------|
| ① Suporte de aquecimento | ② Tampa inferior |
| ③ Alavanca | ④ Tabuleiro para migalhas |
| ⑤ Ranhura para torrão | ⑥ Caixa metálica |
| ⑦ Botão para levantar | ⑧ Botão de diminuir |
| ⑨ Botão de reaquecimento LED | ⑩ Botão de paragem com LED |
| ⑪ Botão de descongelação com LED | |

IMPORTANTE

Antes de utilizar o aparelho, leia atentamente e siga todas as instruções de utilização que se seguem e guarde-as para referência futura.

Este aparelho foi concebido para uso doméstico e só pode ser utilizado em interiores. Não foi concebido para uso comercial ou industrial.

- Este aparelho deve ser ligado a uma fonte de alimentação CA através de uma tomada devidamente instalada e ligada à terra.
- Certifique-se de que o sistema de proteção da fonte de alimentação doméstica está corretamente instalado.
- Verifique se a classificação de tensão indicada na parte inferior do aparelho corresponde à classificação de tensão da sua instalação eléctrica antes de ligar o aparelho.
- Não utilize o aparelho se houver danos visíveis no cabo, na ficha ou no próprio aparelho.
- Para evitar possíveis riscos, as reparações, como a substituição de cabos, só devem ser efectuadas por um técnico de assistência autorizado.
- Mantenha as crianças com menos de 8 anos de idade afastadas do aparelho e do seu cabo de alimentação e não permita que elas operem o aparelho.
- Este aparelho pode ser utilizado por crianças a partir dos 8 anos de idade e por pessoas com capacidades físicas, sensoriais ou mentais reduzidas ou com falta de experiência e conhecimentos, desde que tenham recebido supervisão ou instruções sobre a utilização do aparelho de forma segura e compreendam os perigos envolvidos.
- As crianças devem ser vigiadas para garantir que não brincam com o aparelho.

- A limpeza e a manutenção pelo utilizador não devem ser efectuadas por crianças, a menos que tenham mais de 8 anos de idade e sejam vigiadas.
- A utilização incorrecta do aparelho pode provocar ferimentos ou acidentes.
- O aparelho não deve ser utilizado com um temporizador externo ou com um sistema de controlo remoto separado.
- Este aparelho foi concebido apenas para torrar pão. Não coloque outros alimentos na torradeira, pois isso pode levar a uma situação perigosa.
- Não coloque a torradeira sobre ou perto de um fogão a gás ou eléctrico quente ou sobre um forno em funcionamento.
- Não colocar a torradeira sobre qualquer superfície quente.
- Não utilizar o aparelho debaixo ou perto de cortinas ou outros materiais inflamáveis, nem debaixo de armários de cozinha suspensos, pois pode provocar um incêndio.
- Não coloque nada em cima da torradeira enquanto esta estiver ligada ou ainda quente, pois pode provocar danos ou um incêndio.
- Não deixe o cabo pendurado na borda da mesa ou da bancada e mantenha-o afastado de superfícies quentes.
- Não toque em nenhum outro componente para além do painel de controlo durante o funcionamento, pois a torradeira fica muito quente durante a tostagem.
- Prima a alavanca apenas para torrar e nunca a bloqueie.
- Não toque em nenhuma parte da torradeira com utensílios afiados ou metálicos, especialmente no interior das ranhuras. Existe o risco de choque eléctrico.
- Não coloque alimentos grandes ou embrulhados em papel de alumínio na torradeira, uma vez que estes representam um risco de incêndio ou choque eléctrico.
- Não introduza alimentos com fugas quando estiver a torrar ou a aquecer, pois isso pode provocar um incêndio.
- Desligue sempre a torradeira da tomada de parede quando não estiver a ser utilizada e antes de a limpar. Desligue a torradeira e deixe-a arrefecer completamente.
- Para evitar choques eléctricos, não mergulhe o cabo, a ficha ou qualquer outra parte da torradeira em água ou em qualquer outro líquido.
- Não utilize o aparelho perto de banheiras, torneiras ou outros recipientes cheios de água.
- Não limpar o aparelho a vapor.
- Não utilize produtos de limpeza para fornos ou grelhadores para limpar o aparelho.
- Não deixar a torradeira sem vigilância enquanto estiver a funcionar.
- A utilização de acessórios não recomendados pelo fabricante pode provocar ferimentos.
- Não utilize o aparelho ao ar livre.
- Para evitar incêndios, retire frequentemente as migalhas deixadas na torradeira.
- Desligue a torradeira imediatamente se houver fogo ou fumo.
- Retire o pão cuidadosamente depois de o torrar para evitar queimaduras.
- Se as fatias de pão forem pequenas (menos de 85 mm), tenha especial cuidado ao retirá-las para não se queimar.
- Para desligar o aparelho, prima o botão STOP e desligue a ficha de alimentação.
- Se uma fatia de pão ficar presa no interior da torradeira, desligue-a da corrente e deixe-a arrefecer antes de a tentar retirar. Não utilize uma faca ou qualquer outra ferramenta afiliada, pois pode danificar os elementos de aquecimento.

GUARDAR ESTAS INSTRUÇÕES APENAS PARA USO DOMÉSTICO

Antes da primeira utilização

- Retirar todos os autocolantes e a película de plástico.
- Coloque a torradeira numa sala bem ventilada e escolha a definição de tostagem mais elevada. Deixar a torradeira completar vários ciclos de tostagem sem pão no interior para queimar os resíduos e evitar odores.

Utilizar a torradeira

Importante: Nunca deixe a torradeira sem vigilância enquanto estiver a funcionar.

Importante: Não utilize a torradeira sem o tabuleiro de migalhas.

1. Torrado

- Desenrole o cabo de alimentação até ao comprimento necessário e ligue-o.

- Utilize o botão Aumentar para definir a definição de dourado pretendida entre 1 e 6. Para torradas médias ou douradas, selecione o nível 3.

- Coloque o pão na ranhura.

- Pressione a alavanca até encaixar no lugar. O LED no botão Stop acende-se.

- O processo está terminado quando a torrada subir e o LED no botão Stop se apagar.

Nota: O processo pode ser interrompido em qualquer altura, premindo o botão STOP. Nunca force a alavanca para cima para cancelar a tostagem.

Sugestão: Se tostar apenas uma fatia de pão, defina um nível mais baixo do que para duas fatias.

2. Reaquecer pão frio ou tostas

- Introduzir o pão frio que se pretende tostar.

- Prima a alavanca até esta encaixar no lugar. O LED no botão Stop acende-se.

- Prima o botão de reaquecimento. O LED deste botão acende-se.

3. Utilização do suporte de aquecimento

Nunca colocar papel de alumínio no suporte de aquecimento.

Utilize a função de aquecimento apenas quando o suporte de aquecimento estiver colocado.

Nunca aqueça alimentos na grelha de aquecimento ao mesmo tempo que tosta pão.

Os pães devem ser colocados nos 6 pontos salientes e não devem ultrapassar a área da grelha de aquecimento para evitar o sobreaquecimento das pegas da grelha de aquecimento.

- Abra a grelha de aquecimento e coloque-a em cima da torradeira.

- Coloque os pãezinhos na grelha de aquecimento.

- Utilizando o botão Aumentar, regule o nível de dourado para 3.

- Pressione a alavanca até encaixar no lugar. O LED no botão Stop acende-se.

4. Torrar pão congelado

- Selecione uma definição de tostagem normal.

- Insira o pão congelado.

- Pressione a alavanca até encaixar no lugar. O LED no botão Stop acende-se.

- Prima o botão Descongelar. O LED no botão acende-se.

CUIDADOS E LIMPEZA

Nunca mergulhe o aparelho em água nem o coloque na máquina de lavar louça.

Não utilizar um aparelho de limpeza a vapor para limpar o aparelho.

Não utilizar produtos de limpeza para fornos ou grelhadores para limpar o aparelho.

- Desligue o aparelho da tomada e deixe-o arrefecer.

- Retire o tabuleiro de recolha de migalhas e limpe-o.

- Limpe o exterior da torradeira com um pano húmido, não utilize produtos de limpeza agressivos ou abrasivos.

Especificações técnicas

Fonte de alimentação: 220V~240V~ 50/60Hz

Consumo: 1300~1500W

Capacidade: Máx. 4 fatias

ELIMINAÇÃO ECOLÓGICA

 DISPOSIÇÃO: Não eliminar este produto como lixo municipal não separado. É necessário recolher estes resíduos separadamente para tratamento especial.	<p>De acordo com a directiva europeia 2012/19/UE relativa aos resíduos de equipamentos eléctricos e electrónicos (REEE), os aparelhos domésticos não podem ser eliminados nos contentores municipais habituais; devem ser recolhidos separadamente a fim de otimizar a recuperação e reciclagem dos seus componentes e materiais e de reduzir o impacto na saúde humana e no ambiente.</p> <p>O símbolo do caixote do lixo com uma cruz é marcado em todos os produtos para lembrar ao consumidor a obrigação de os separar para recolha separada. O consumidor deve contactar a autoridade local ou o retalhista para obter informações sobre a correta eliminação do seu aparelho eléctrico.</p>
--	--

CONSUMO DE ENERGIA

* Consumo de energia no modo desativado: **0.0W**

* Tempo necessário para que o aparelho atinja automaticamente o modo desativado: **<1 min**

CONDIÇÕES DA GARANTIA

Este aparelho é garantido por três anos a partir da data de venda contra todos os defeitos de fabrico, incluindo mão-de-obra e peças sobressalentes. A fim de justificar a data de compra, será obrigatório apresentar a factura ou o recibo de compra. As condições desta garantia aplicam-se apenas a Espanha e Portugal. Se tiver adquirido este produto noutro país, consulte o seu distribuidor para as condições aplicáveis.

EXCLUSÕES DA GARANTIA

1. Controlos remotos, borrachas de entrada de drenagem, encaixes e vedações de portas, proteção contra calafetação
2. Danos em esmaltes, tintas, niquelagem, cromagem, oxidação ou outros tipos de peças ou componentes estéticos que não afetam o funcionamento interno do aparelho.
3. Danos nas peças de desgaste devido ao uso, corrosão ou oxidação, sejam causados pelo uso normal do aparelho ou deterioração acelerada devido a circunstâncias ambientais ou climáticas desfavoráveis. Não é adequado para uso ao ar livre.
4. Danos em peças frágeis de vidro, vitrocerâmica, plásticos, puxadores, cestos, portas ou lâmpadas, quando a sua falha ou quebra não seja atribuível a defeito de fabricação.
5. Avarias causadas por causas fortuitas ou acidentes de força maior, ou como consequência de uso anormal, negligente ou impróprio do dispositivo.
6. Responsabilidade civil de qualquer natureza.
7. Danos consequentes no aparelho, desde que não sejam causados por uma avaria interna.
8. Manutenção ou conservação do aparelho: revisões periódicas, ajustes e graxas.
9. Defeitos que possam sofrer acessórios e complementos, adaptadores, cabos externos, bolsas, peças de reposição de todos os tipos, lâmpadas, bem como qualquer peça considerada consumível pelo fabricante.
10. Falhas causadas por instalação incorreta ou ilegal, ventilação inadequada, falta de aterramento em casa, falhas de energia, modificações inadequadas ou uso de peças sobressalentes não originais.
11. Aparelhos usados em aplicações industriais ou para fins comerciais.
12. Aparelhos com número de série ilegível ou alterado.
13. Defeitos ou avarias produzidos como resultado de reparos, modificações ou desmontagem da instalação do dispositivo pelo usuário ou por um técnico não autorizado pelo fabricante, ou como resultado do não cumprimento manifesto das instruções do fabricante para uso e manutenção.
14. Durante o período de garantia é imprescindível manter todos os manuais junto com o equipamento. Se o equipamento for vendido, ou doado, o manual e todos os documentos relacionados devem ser entregues ao novo usuário. Se algum deles for perdido, sua substituição não poderá ser reivindicada.
15. Falhas que tenham origem ou sejam consequência direta ou indireta de: contato com líquidos, produtos químicos e outras substâncias, bem como condições derivadas do clima ou do meio ambiente: terremotos, incêndios, inundações, calor excessivo ou qualquer outra força externa, como insetos, roedores e outros animais que possam ter acesso ao interior da máquina ou seus pontos de conexão.
16. Danos derivados de terrorismo, motim ou tumulto popular, manifestações e greves legais ou ilegais; fatos das ações das Forças Armadas ou das Forças de Segurança do Estado em tempos de paz; conflitos armados e atos de guerra (declarados ou não); reação nuclear ou radiação ou contaminação radioativa; vício ou defeito das mercadorias; factos classificados pelo Governo da Nação como "catástrofe ou calamidade nacional".

O design e as especificações estão sujeitos a alterações sem aviso prévio para melhoramento do produto. Quaisquer alterações ao manual serão actualizadas no nosso sítio web, pode consultar a versão mais recente.



www.ponjohnsonentuvda.es



Escanee para ver este manual en otros idiomas y actualizaciones
Scan for manual in other languages and further updates
Manuel dans d'autres langues et mis à jour
Manual em outras línguas e actualizações

johnson

Polígono Industrial San Carlos,
Camino de la Sierra S/N Parcela 11
03370 - Redován (Alicante)
www.ponjohnsonentuida.es

Toda la documentación del producto
Complete documents about the product
Documentation plus complète sur le produit
Mais documentação do produto

