



FRIGORÍFICO 4 PUERTAS

4 DOOR FRIDGE

RÉFRIGÉRATEUR 4 PORTES

FRIGORIFICO 4 PORTAS

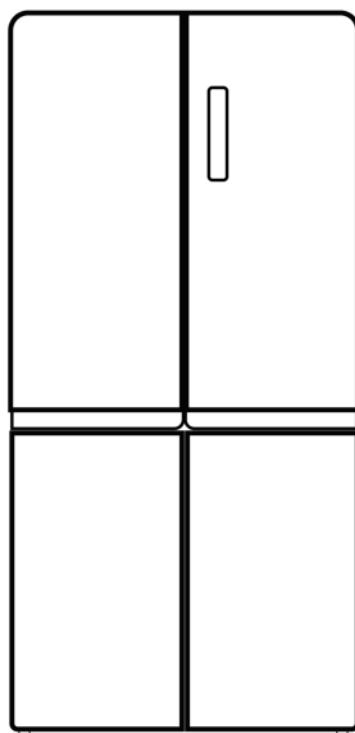

JR4D1908ENX

MANUAL DE INSTRUCCIONES

INSTRUCTION MANUAL
GUIDE D'UTILISATION
MANUAL DE INSTRUÇÕES
BEDIENUNGSANLEITUNG



Escanee para ver este manual en otros idiomas y actualizaciones
Scan for manual in other languages and further updates
Manuel dans d'autres langues et mis à jour
Manual em outras línguas e atualizações

1. INFORMACIÓN DE SEGURIDAD	3
2.USO ADECUADO DEL FRIGORÍFICO	11
2.1 Colocación	11
2.2 Consejos para ahorrar energía.....	12
2.3 Cambio de luz	12
2.4 Empezar a usar	12
2.5 Nombre de los componentes	13
2.6 Funciones	14
2.7 Patas de nivelación	17
2.8 Nivelación de puerta.....	17
3.MANTENIMIENTO DEL FRIGORÍFICO	18
3.1 Limpieza general	18
3.2 Descongelación.....	19
3.3 Fuera de servicio.....	19
3.4 Limpieza de la bandeja de la puerta	19
4.SOLUCIÓN DE PROBLEMAS.....	20
5.APÉNDICE.....	21
6.GARANTÍA	25

1. INFORMACIÓN DE SEGURIDAD

SU SEGURIDAD Y LA DE LOS DEMÁS SON MUY IMPORTANTES

Para evitar cualquier riesgo para su vida o propiedad y la de otros, debe seguir estas instrucciones. Cualquier uso indebido podría resultar en daños, lesiones o incluso la muerte.

La gravedad se clasifica según las siguientes indicaciones:



Símbolo de prohibición

Se trata de un símbolo de prohibición.

Cualquier incumplimiento de las instrucciones señaladas con este símbolo puede resultar en daños al producto o riesgos para la seguridad del usuario.



Símbolo de advertencia

Se trata de un símbolo de advertencia.

Se debe realizar toda operación teniendo muy en cuenta las instrucciones marcadas con este símbolo, ya que no hacerlo puede resultar en daños al producto o conllevar riesgo de lesiones.



Símbolo de precaución

Se trata de un símbolo de precaución.

Las instrucciones marcadas con este símbolo requieren un nivel de precaución especial. No tenerlo en cuenta puede resultar en lesiones leves o moderadas y en daños al producto.

INSTRUCCIONES DE SEGURIDAD IMPORTANTES



Riesgo de incendio / materiales inflamables

! ADVERTENCIA

- Este aparato está diseñado para usarse en aplicaciones domésticas y similares, como áreas de cocina del personal en tiendas, oficinas y otros entornos de trabajo; casas de campo y clientes en hoteles, moteles y otros entornos residenciales; ambientes tipo alojamiento y desayuno; servicio de comidas y aplicaciones similares no minoristas.
- Este electrodoméstico no está diseñado para ser utilizado por personas (incluidos niños) con capacidades físicas, sensoriales o mentales reducidas, o falta de experiencia y conocimiento, a menos que hayan recibido supervisión o instrucciones sobre el uso por parte de una persona responsable de su seguridad.

- Los niños deben ser supervisados para asegurarse de que no jueguen con el aparato
- Si el cable de alimentación está dañado, debe ser reemplazado por el fabricante, su servicio técnico o profesionales igualmente cualificados para evitar riesgos.
- No almacene sustancias explosivas como latas de aerosol con propelente inflamable en este aparato.
- El electrodoméstico debe desenchufarse después de su uso y antes de realizar el mantenimiento del aparato.
- **ADVERTENCIA:** Mantenga las aberturas de ventilación, en el aparato o en la estructura incorporada, libres de obstrucciones.
- **ADVERTENCIA:** No utilice dispositivos mecánicos u otros medios para acelerar el proceso de descongelación, a menos que sean los recomendados por el fabricante.
- **ADVERTENCIA:** No dañe el circuito refrigerante.
- **ADVERTENCIA:** No utilice aparatos eléctricos dentro de los compartimientos de almacenamiento de alimentos del aparato, a menos que sean del tipo recomendado por el fabricante.
- **ADVERTENCIA:** Descarte el frigorífico de acuerdo con las regulaciones locales, ya que incluye elementos inflamables y/o gas refrigerante.
- **ADVERTENCIA:** Al colocar el aparato, asegúrese de que el cable de alimentación no quede atrapado o se dañe.
- **ADVERTENCIA** No coloque regletas, enchufes portátiles ni fuentes de alimentación en la parte trasera del aparato.
- No utilice cables de extensión ni adaptadores sin conexión a tierra de dos clavijas.
- **ADVERTENCIA:** Conectar solo al suministro de agua potable (aplicable a las máquinas de hielo)

PELIGRO





- El frigorífico debe estar desconectado de la fuente de alimentación antes de proceder a la instalación de accesorios.
- Los materiales refrigerantes y de ciclopentano utilizados en el aparato son inflamables. Por lo tanto, cuando el aparato sea desechado, debe mantenerse alejado de cualquier fuente de fuego y debe reciclarlo una empresa especializada con la correspondiente cualificación en lugar de desecharse por combustión, con el fin de evitar daños al medio ambiente o cualquier otro riesgo.

ADVERTENCIA

- Existe riesgo de que los niños queden atrapados en el interior del aparato. Antes de tirar su viejo frigorífico o congelador:
 - Quite las puertas.
 - Deje los estantes en su lugar para que los niños no puedan entrar fácilmente.

ADVERTENCIA

Norma UE:

- Este aparato puede ser utilizado por niños de más de 8 años y personas con capacidades físicas, sensoriales o mentales reducidas o con falta de experiencia y conocimiento, si se les ha supervisado o instruido sobre el uso del aparato de forma segura y comprenden los peligros involucrados. Los niños no deben jugar con el aparato. Los niños no deben realizar la limpieza y el mantenimiento del aparato sin supervisión. Los niños de 3 a 8 años pueden cargar y descargar el frigorífico.
 - Para evitar la contaminación de los alimentos, respete las siguientes instrucciones:
 - Abrir la puerta durante mucho tiempo puede provocar un aumento significativo de la temperatura en los compartimentos del aparato.
 - Limpie regularmente las superficies que puedan entrar en contacto con los alimentos y los sistemas de drenaje accesibles.
 - Limpie los tanques de agua si no se han utilizado durante 48 h. Enjuague el sistema de agua conectado a un suministro de agua si no se ha extraído agua durante 5 días. (Nota 1)
 - Guarde la carne cruda y pescado en recipientes adecuados en el frigorífico para que no estén en contacto con otros alimentos ni goteen sobre ellos.
 - Los compartimentos de dos estrellas  para alimentos congelados son adecuados para guardar alimentos pre-congelados, almacenar o hacer helados, así como hacer cubitos de hielo. (Nota 2)
 - Los compartimentos de una , dos  y tres estrellas  no son adecuados para la congelación de alimentos frescos. (nota 3)
 - Para aparatos sin compartimento 4 estrellas : este frigorífico no es apto para congelar alimentos. (nota 4)
 - Si el frigorífico se va a dejar vacío durante mucho tiempo, apáguelo, descongélelo, límpielo, séquelo y deje la puerta abierta para evitar que se forme moho dentro del aparato.
- Notas 1 a 4: confirme si es aplicable según el tipo de compartimento de su producto.
- Este aparato de refrigeración no está diseñado para utilizarse como aparato integrado.
 - Cualquier reemplazo o mantenimiento de las lámparas LED debe ser llevado a cabo por el fabricante, su servicio técnico oficial o un profesional igualmente cualificado.
 - Este producto contiene una fuente de luz de clase de eficiencia energética (G).

GUARDE ESTAS INSTRUCCIONES

ESTE APARATO ES EXCLUSIVO PARA USO DOMÉSTICO

Estado de Advertencias de la Propuesta 65 California:

 ADVERTENCIA: Cáncer y daño reproductivo -
www.P65Warnings.ca.gov.

ELIMINACIÓN ADECUADA

ADVERTENCIA

Peligro de asfixia

Antes de desechar su viejo congelador o frigorífico:

- Retire la puerta para evitar el riesgo de que los niños queden escondidos o atrapados dentro de su antiguo electrodoméstico.
- Deje cualquier estante en su lugar para que los niños no puedan subirse fácilmente.
- No seguir estas instrucciones puede resultar en muerte o daño cerebral.

IMPORTANTE:

Contiene gases inflamables y refrigerantes. Deseche el gas refrigerante de acuerdo con las regulaciones federales y locales. Los gases refrigerantes deberán ser evacuados por un técnico certificado en refrigeración por EPA (Agencia de protección del medioambiente) según los procedimientos establecidos.

ADVERTENCIAS RELACIONADAS CON LA ELECTRICIDAD

- No tire del cable de alimentación para desenchufar el frigorífico. Sujete con firmeza el enchufe y sáquelo de la toma directamente.
- Para garantizar un uso seguro, procure que el cable no se dañe, y no utilice cables desgastados o dañados.
- Utilice una toma de corriente dedicada, que no se comparta con otros aparatos eléctricos.

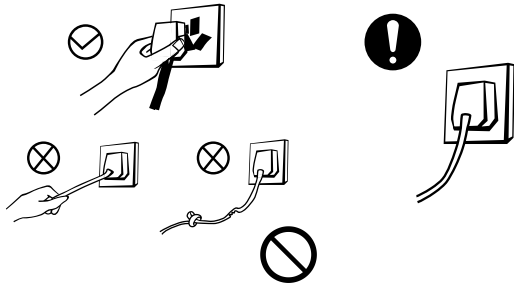

- El enchufe debe tener contacto firme con la toma o puede dar lugar a incendios.
- Asegúrese de que la toma de tierra está conectada de forma fiable.
- Si se da una fuga de gas refrigerante u otros gases inflamables, cierre la válvula que tenga la fuga y abra puertas y ventanas. No desenchufe el frigorífico ni otros aparatos electrónicos, ya que si salta alguna chispa podría dar lugar a un incendio.

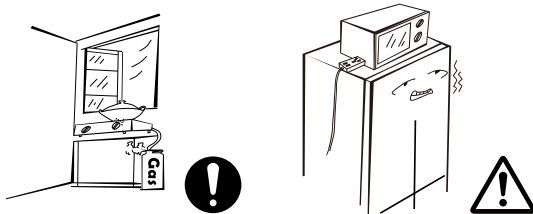

- No coloque otros aparatos electrónicos encima del frigorífico, a menos que sean productos seguros especificados por el fabricante.

ADVERTENCIAS SOBRE LA COLOCACIÓN DE OBJETOS

- No coloque artículos inflamables, explosivos, volátiles o muy corrosivos en el frigorífico para evitar daños al producto o riesgo de incendio.
- No coloque sustancias o artículos inflamables cerca del frigorífico para evitar el riesgo de incendio.

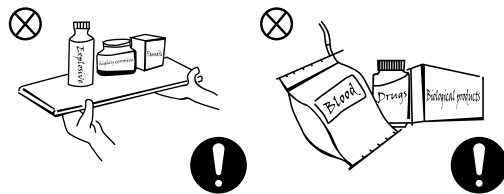

- Este frigorífico está diseñado para uso doméstico, como almacenamiento de alimentos. No debe usarse para otros propósitos, como para almacenar sangre, medicamentos u otros productos biológicos, etc.
- No guarde cerveza, bebidas ni otros líquidos almacenados en botellas o recipientes cerrados en el compartimento congelador, o las botellas podrían quebrarse por la congelación y causar daños.

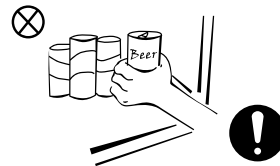

ADVERTENCIAS SOBRE EL USO

- No desmonte ni vuelva a montar el frigorífico usted mismo. El mantenimiento del aparato es tarea exclusiva de un profesional.
- Si se daña el cable de alimentación, debe sustituirlo el fabricante, su servicio técnico u otros profesionales relacionados para evitar riesgos.
- No permita que ningún niño se encarame al aparato o se meta dentro del frigorífico, ya que puede haber riesgo de asfixia o de caídas.
- No limpie el frigorífico con spray ni con agua, ni lo coloque en lugares donde pueda recibir salpicaduras de agua para que las propiedades de aislamiento eléctrico del frigorífico no se vean afectadas.

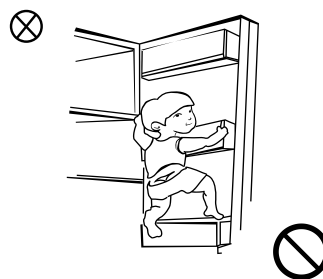
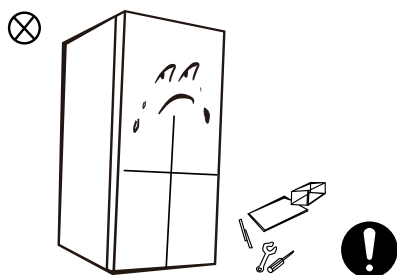

- Los huecos entre las puertas del frigorífico y el cuerpo principal son estrechos, así que debe tener cuidado de no colocar la mano en estas zonas para no pillarse los dedos. Abra la puerta con cuidado para que no se caiga ningún objeto.
- No coja alimentos ni recipientes con las manos mojadas del compartimento congelador con el aparato en marcha, especialmente recipientes de metal, para evitar daños por congelación.
- No coloque objetos pesados encima del frigorífico, ya que pueden caerse al abrir o cerrar la puerta y existe riesgo de lesiones.
- Desenchufe el aparato si hay un corte de corriente o si tiene que limpiarlo. No vuelva a conectarlo a la corriente los cinco minutos siguientes a haberlo desenchufado, para evitar daños al compresor debidos a varios arranques sucesivos.

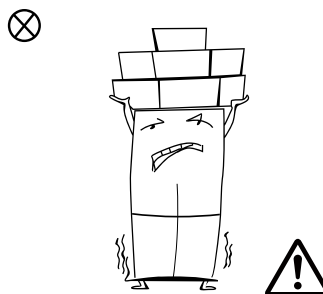
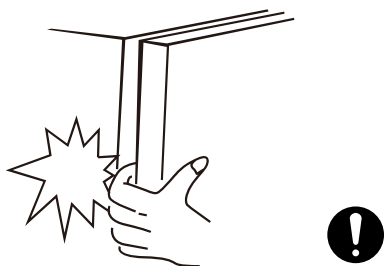

ADVERTENCIAS PARA LA ENERGÍA

- 1.** El frigorífico podría no funcionar de forma consistente (podría descongelarse el contenido o el compartimento del congelador puede calentarse demasiado) si está colocado durante mucho tiempo por debajo de la temperatura mínima del rango de temperaturas para el que está diseñados el aparato.
- 2.** No debe colocar bebidas gaseosas en los compartimentos de congelación o de baja temperatura, y algunos productos, como los cubitos de hielo, no se deben ingerir demasiado fríos.
- 3.** No exceda el tiempo de almacenamiento recomendado por los fabricantes de alimentos de cualquier tipo y, sobre todo, para los alimentos congelados comercialmente de forma rápida en congeladores y compartimentos de almacenamiento de productos congelados.
- 4.** Tome las precauciones necesarias para evitar un aumento indebido de la temperatura de los alimentos congelados mientras se descongela el aparato, como envolverlos en varias capas de papel de periódico.
- 5.** Un aumento de la temperatura de la comida congelada durante la descongelación manual, mantenimiento o limpieza puede acortar el tiempo que dicho alimento puede pasar congelado.

ELIMINACIÓN



El gas refrigerante y la espuma de ciclopentano empleados en este frigorífico son inflamables. Por lo tanto, cuando se deseché el aparato, debe mantenerse alejado de cualquier fuente de fuego, y debe reciclarlo una empresa de reciclaje especial con las calificaciones correspondientes. Nunca debe desecharse por combustión, a fin de evitar daños al medio ambiente y cualquier otro riesgo.



Cuando el frigorífico vara a retirarse de servicio, desmonte las puertas y retire las juntas de puertas y estantes. Coloque las puertas y los estantes en un lugar adecuado para evitar que los niños queden atrapados si se introdujeran en el aparato.



ELIMINACIÓN: No elimine este producto como residuos municipales sin clasificar. Es necesario recoger estos residuos por separado para un tratamiento especial.

Según la directiva europea 2012/19/UE de residuos de aparatos eléctricos y electrónicos (RAEE), los electrodomésticos no pueden ser arrojados en los contenedores municipales habituales; tienen que ser recogidos selectivamente para optimizar la recuperación y reciclado de los componentes y materiales que los constituyen y reducir el impacto en la salud humana y el medio ambiente.

El símbolo del cubo de basura tachado se marca sobre todos los productos para recordar al consumidor la obligación de separarlos para la recogida selectiva. El consumidor debe contactar con la autoridad local o con el vendedor para informarse en relación a la correcta eliminación de su electrodoméstico.

2. USO ADECUADO DEL FRIGORÍFICO

2.1 Colocación

- Antes de su uso, retire todo el embalaje, incluidos los corchos y la cinta del interior del frigorífico, y retire la película protectora de las puertas y las paredes.

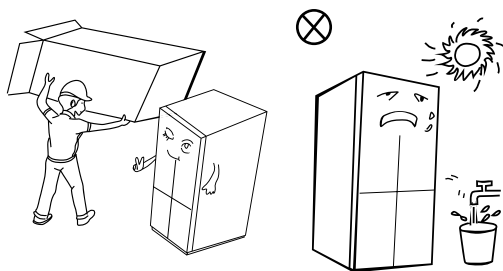

- Mantenga el frigorífico alejado del calor y de la luz directa del sol. No coloque el aparato en zonas húmedas para evitar la oxidación o una reducción del efecto aislante.
- No limpie el frigorífico con spray ni con agua, ni lo coloque en lugares donde pueda recibir salpicaduras de agua para que las propiedades de aislamiento eléctrico del frigorífico no se vean afectadas.

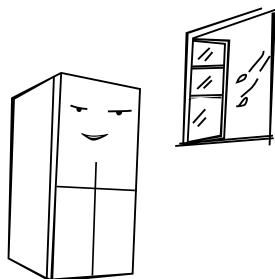

- El espacio que debe quedar libre por encima del frigorífico debe ser superior a 10cm, y se debe mantener una distancia de más de 10cm a los lados y por detrás para facilitar la disipación de calor.

Reserve suficiente espacio para la apertura conveniente de las puertas y cajones.

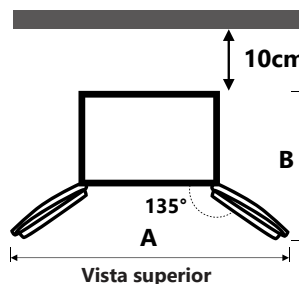
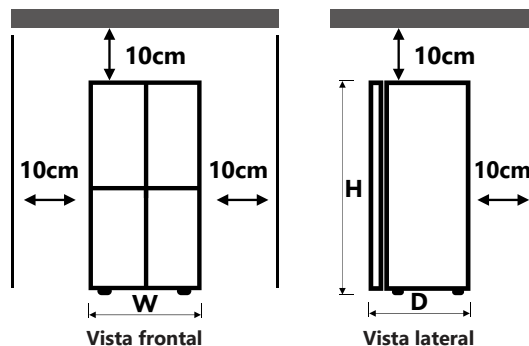

Ancho "w"	833
Profundidad "D" (sin tirador)	653
Altura "H"	1898
A	1400
B	1000

(unidad: mm)

Las valores en la tabla anterior pueden diferir, dependiendo del método de medición utilizado.

NOTA

Este frigorífico debe instalarse de forma independiente y no se puede utilizar de forma integrada. De lo contrario, se producirán problemas como, por ejemplo, que no se pueda instalar bien en el mueble, o una reducción del rendimiento y la vida útil del producto que no estarían cubiertas por la garantía del fabricante.

2.2 Consejos para ahorrar energía

- El aparato debe colocarse en la zona más fría de la habitación, lejos de aparatos que produzcan calor, de conductos de calefacción y de la luz directa del sol.
- Deje enfriar los alimentos que aún estén calientes antes de meterlos en el frigorífico. Sobrecargar el aparato obliga al compresor a funcionar durante más tiempo, y los alimentos que se congelan más lentamente pueden perder calidad o echarse a perder.
- Envuelva bien los alimentos, y seque los recipientes antes de introducirlos. Esto evita la acumulación de escarcha dentro del frigorífico.
- No deben forrarse las paredes del frigorífico con papel de aluminio, papel encerado o toallas de papel, ya que interfieren con la circulación de aire frío y reducen la eficiencia del aparato.
- Organice y etiquete la comida para reducir la cantidad de veces que se abre la puerta. Saque tantos objetos como necesite de una sola vez y cierre la puerta cuanto antes.

2.3 Sustitución de la luz

- Cualquier reparación o mantenimiento de las bombillas LED debe llevarla a cabo el fabricante, su servicio técnico u otro profesional técnico igualmente cualificado.

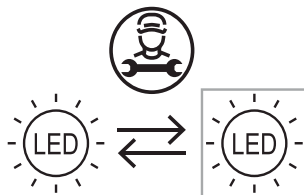

- La fuente de luz de este producto solo puede ser reemplazada por ingenieros calificados.

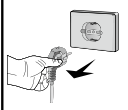
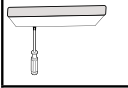
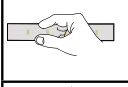
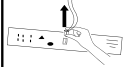
	1. Saque el enchufe antes de quitarlo.
	2. Retire la pantalla de la lámpara con un destornillador.
	3. Quite el panel de la lámpara.
	4. Retire el terminal de conexión.

2.4 Empezar a usar

- Antes de encender el frigorífico por primera vez, manténgalo desconectado de la corriente durante 2h.
- Tenga encendido el frigorífico durante 2-3 horas, o 4h en verano cuando la temperatura ambiente es más alta, antes de meter cualquier tipo de comida.

NOTA

No se recomienda el uso de este producto con enchufes o interruptores incorporados con función A/GFCI; de lo contrario, puede provocar un falso disparo.

1. No representa un riesgo para la seguridad en caso de disparo.
2. Si el disparo persiste, se recomienda reemplazar los zócalos o el interruptor principal sin función A/GFCI.

2.5 Nombre de los componentes

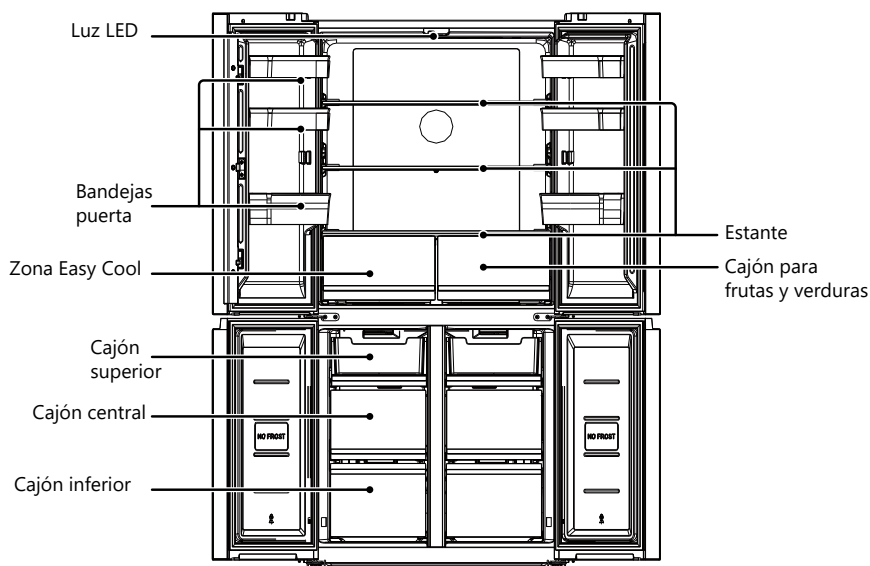

La imagen superior solo sirve como referencia. La configuración real depende del producto físico de la declaración del distribuidor.

Cámara frigorífica

- La cámara frigorífica es adecuada para almacenar una variedad de frutas, verduras, bebidas y otros alimentos que se consumen a corto plazo. Tiempo de almacenamiento recomendado es de 3 a 5 días.
- No coloque alimentos cocinados en la cámara frigorífica hasta que se enfríen a temperatura ambiente.
- Se recomienda sellar los alimentos antes de ponerlos en el frigorífico.
- Los estantes de vidrio se pueden ajustar hacia arriba o hacia abajo para organizar el espacio de almacenamiento y facilitar el uso.

Cámara de congelación

- La cámara de congelación a baja temperatura puede mantener los alimentos frescos durante mucho tiempo y se utiliza principalmente para almacenar alimentos congelados y hacer hielo.
- La cámara de congelación es adecuada para el almacenamiento de carne, pescado y otros alimentos que no vayan a consumirse a corto plazo.
- Los trozos de carne deben dividirse preferiblemente en trozos pequeños para facilitar el acceso. Tenga en cuenta que los alimentos deben consumirse dentro del tiempo de conservación.

Disponga los cajones, cajas de alimentos, estantes, etc. de acuerdo con su posición en la imagen superior para lograr la eficiencia energética óptima.

Cuando el producto se somete a ensayo según la norma IEC 62552:2007, las condiciones de ensayo son las siguientes:

Retire los cajones centrales del congelador y coloque los cajones superiores en la posición de cajones centrales.

NOTA

El almacenamiento de demasiados alimentos durante el funcionamiento tras la conexión inicial a la corriente puede afectar negativamente al efecto de congelación del frigorífico. Los alimentos almacenados no deben bloquear la salida de aire; de lo contrario, el efecto de congelación también se verá afectado negativamente.

2.6 Funciones

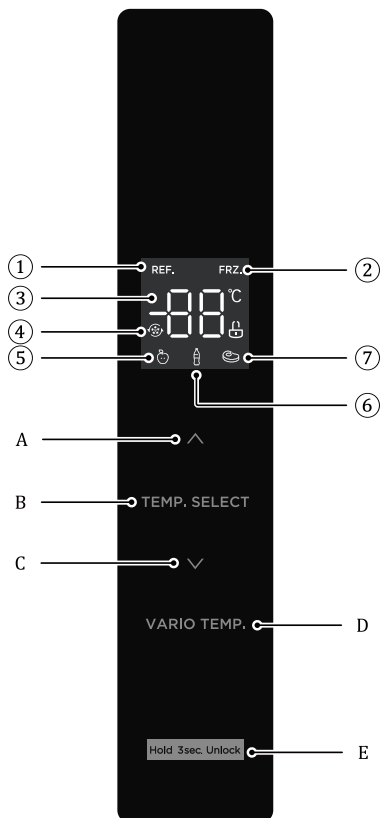

- ① Icono de refrigeración
- ② Icono del congelador
- ③ Icono de visualización de temperatura
- ④ Icono PowerCool / PowerFreeze
- ⑤ Icono de fruta/verdura
- ⑥ Icono de bebida
- ⑦ Icono de refrigerado
- A. Botón de aumento de temperatura
- B. Botón de selección de zonas de temperatura
- C. Botón de descenso de temperatura
- D. Botón de temperatura variable
- E. Botón de bloqueo/desbloqueo

Instrucciones de uso



- **Visualización**

Cuando se enciende el frigorífico por primera vez, todo el panel de visualización se iluminará durante 3 segundos. A continuación, el panel de visualización entra en la pantalla normal. La primera vez que se pone en marcha el frigorífico, las temperaturas establecidas por defecto de la cámara frigorífica y la cámara de congelación son de 4 °C / -18°C respectivamente. Si se produce un error, el panel de visualización muestra el código de error (consulte la página siguiente). Durante el funcionamiento normal, el panel de visualización muestra la temperatura establecida de la cámara frigorífica o de la cámara de congelación.

En circunstancias normales, si no se

realiza ninguna operación en la pantalla o no se abre la puerta en 30 segundos, la pantalla se bloquea y el estado  se apaga.

- **Bloqueo / desbloqueo**

En el estado desbloqueado, pulse el botón **Hold 3sec. Unlock** durante 3 segundos, entre en el estado de bloqueo, el icono  se apaga y suena el zumbador, significa que el panel de visualización está bloqueado, en este momento, la operación de los botones no se puede implementar. En el estado bloqueado, pulse durante 3 segundos el botón **Hold 3sec. Unlock**, entre en el estado desbloqueado, el icono  se ilumina y suena el zumbador, significa que el panel de visualización está desbloqueado, en este momento, la operación del botón se puede implementar.

- **Ajuste de temperatura de la cámara frigorífica**

Pulse el botón TEMP. SELECT para elegir la zona de temperatura de la cámara frigorífica y, a continuación, pulse \wedge o \vee para ajustar la temperatura de la cámara frigorífica. El rango de ajuste de temperatura de la cámara frigorífica es de 2°C ~ 8°C.

- **Ajuste de temperatura de la cámara de congelación**

Pulse el botón TEMP. SELECT para elegir la zona de temperatura de la cámara de congelación y, a continuación, pulse \wedge o \vee para ajustar la temperatura de la cámara de congelación. El rango de temperatura para la cámara de congelación es de -24°C~ -16°C.

- **Ajuste de la temperatura de la Zona EasyCool**

Pulse el botón de VARIO TEMP. para ajustar la temperatura de la cámara, el rango de ajuste es Fruta/verdura, bebida y refrigerado.

- **Ajuste de modo**

Ajuste el modo PowerCool (refrigeración rápida) después de ajustar la temperatura de la cámara frigorífica a 2°C, pulse el botón de bajada de temperatura " \vee " para entrar en el modo de refrigeración rápida. En el modo PowerCool, la temperatura de la cámara frigorífica se ajusta automáticamente a 2°C. Salga del modo de refrigeración rápida: pulse el botón de subida de temperatura " \wedge " para salir del modo PowerCool o salga automáticamente del modo de refrigeración rápida después de 6h. Después de salir del modo PowerCool, la temperatura del frigorífico volverá automáticamente a la temperatura ajustada antes del modo de refrigeración rápida.

Ajuste el modo PowerFreeze: una vez ajustada la temperatura de la cámara de congelación a -24°C, pulse el botón de descenso de temperatura " \vee " para entrar en el modo de congelación rápida. En el modo de PowerFreeze, la temperatura de la cámara de congelación se ajusta automáticamente a -24°C.

Salir del modo de congelación rápida: pulse el botón de subida de temperatura " \wedge " para salir del modo PowerFreeze o salga automáticamente del modo de congelación rápida después de 32h. Tras salir del modo de congelación rápida, la temperatura de la cámara de congelación volverá automáticamente a la temperatura ajustada antes del modo de PowerFreeze.

De acuerdo con la norma IEC62552:2007, las condiciones de prueba son las siguientes: iniciar el modo congelado rápido por adelantado, y esperar cuando el frigorífico entre en descongelación automática después de 18 horas, y, a continuación, aplicar la carga de congelación. El tiempo máximo de descongelación es de 72 horas y el mínimo de 12 horas a 32°C.

Ajuste recomendado: Cámara frigorífica 4°C, Cámara de congelación -18°C.

NOTA

La función de congelación rápida está diseñada para mantener el valor nutricional de los alimentos en el congelador. Puede congelar la comida en el menor tiempo. Si se congela una gran cantidad de alimentos a la vez, se recomienda que el usuario active la función de congelación rápida y coloque la comida. En este momento, la velocidad de congelación del compartimento congelador se incrementa, lo que permitirá congelar rápidamente los alimentos, conservar eficazmente los nutrientes de los alimentos y facilitar el almacenamiento.

- **Almacenamiento en caso de fallo de alimentación**

En caso de fallo de alimentación, el estado de funcionamiento instantáneo se bloqueará y se mantendrá hasta que se vuelva a conectar.

- **Indicación de fallo**

Los siguientes códigos de advertencia que aparecen en la pantalla indican posibles fallos del frigorífico. Aunque el frigorífico puede mantener sus funciones a pesar de mostrar alguno de los fallos siguientes, el usuario debe ponerse en contacto con el servicio técnico oficial o un especialista en mantenimiento para que lo revise, a fin de garantizar un funcionamiento óptimo del aparato.

Código de fallo	Descripción de fallo
E1	Fallo del sensor de temperatura de la cámara frigorífica
E2	Fallo del sensor de temperatura de la cámara de congelación
E3	Fallo del sensor de temperatura de la cámara de temperatura variable
E5	Error de circuito de detección del sensor de descongelamiento de congelación
E6	Error de comunicación
E7	Error del sensor de temperatura ambiente
EH	Error del sensor de humedad

2.7 Patas de nivelación

- Diagrama esquemático de las patas de nivelación

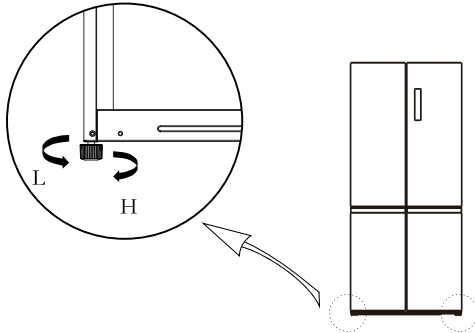

- Procedimientos de ajuste:
 - Gire las patas en sentido de las agujas del reloj para elevar el refrigerador.
 - Gire las patas en sentido contrario a las agujas del reloj para bajar el refrigerador.
 - Ajuste las patas derecha e izquierda según los procedimientos anteriores hasta que queden niveladas.

La imagen superior sirve solo como referencia. La configuración real dependerá del producto físico o de la ficha del distribuidor.

2.8 Nivelación de puerta

- Precauciones antes del montaje:

Antes de utilizar los accesorios, asegúrese de que el refrigerador está desconectado de la corriente.

Antes de ajustar la puerta, se deben tomar precauciones para evitar daños personales.

- Esquema de nivelación del cuerpo de la puerta

Lista de herramientas que debe proporcionar el usuario

	alicates
--	----------

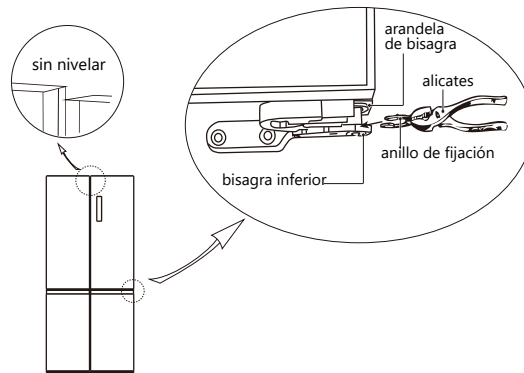

- Levante la puerta inferior hasta el nivel de la puerta superior.
- Inserte el anillo de fijación suministrado utilizando un alicate en el hueco entre la arandela de la bisagra y la bisagra inferior.

La imagen superior sirve solo como referencia. La configuración real dependerá del producto físico o de la ficha del distribuidor.

3. MANTENIMIENTO DEL FRIGORÍFICO

3.1 Limpieza general

- El polvo de detrás del frigorífico y en el suelo deben limpiarse a menudo para mejorar el efecto de enfriamiento del aparato y el ahorro de energía.
- Revise las juntas de las puertas regularmente para asegurarse de que no haya residuos. Limpie las juntas con un paño suave humedecido con agua jabonosa o detergente diluido.
- El interior del frigorífico debe limpiarse regularmente para evitar olores.
- Desconecte el frigorífico y saque todos los alimentos, bebidas, estantes, cajones, etc. antes de limpiar el interior.
- Use un paño suave o una esponja para limpiar el interior del frigorífico, con dos cucharadas de bicarbonato de sodio con un litro de agua tibia. Luego enjuague con agua y limpie. Después de la limpieza, abra la puerta y deje que se seque antes de conectarlo a la corriente.
- Se recomienda limpiar las zonas más difíciles del frigorífico (como juntas estrechas, huecos o esquinas) regularmente con un trapo suave, un cepillo suave, etc. y, cuando sea necesario, combinarlos con algunas herramientas auxiliares (como palos delgados) para garantizar que no se acumulen contaminantes ni bacterias en dichas áreas.
- No use jabón, detergente (líquido o en polvo), limpiador en aerosol, etc., ya que pueden causar olores en el interior del frigorífico o contaminar alimentos.
- Limpie el marco del botellero, los estantes y los cajones con un paño suave humedecido con agua jabonosa o detergente diluido. Séquelo con un paño suave o de forma natural.
- Limpie la superficie exterior del frigorífico con un paño suave humedecido con agua jabonosa, detergente, etc., y luego séquela.
- No use cepillos duros, estropajos de acero, cepillos de alambre, abrasivos (como dentífrico), disolventes orgánicos (como alcohol, acetona, etc.), agua hirviendo, ni elementos ácidos o alcalinos que pueden dañar la superficie e interior del frigorífico. El agua hirviendo y los disolventes orgánicos como el benceno pueden deformar o dañar las piezas de plástico.
- No aclare directamente con agua y otros líquidos durante la limpieza para evitar cortocircuitos y no afectar al aislante eléctrico del frigorífico.



Desenchufe el frigorífico para su descongelación y limpieza.

3.2 Descongelación

- El frigorífico funciona con base en el principio de enfriamiento de aire y, por lo tanto, dispone de una función de descongelación automática. El hielo que se forma debido a cambios de estación o de temperatura también puede eliminarse manualmente desconectando el aparato de la corriente o frotándolo con una toalla seca.

3.3 Fuera de servicio

- Fallo de corriente: En caso de que haya un corte de corriente, los alimentos que hay en el interior del aparato pueden conservarse durante varias horas, incluso en verano. Durante el corte de corriente, reduzca los tiempos de apertura de la puerta y no meta más alimentos en el frigorífico.
- Si no se va a usar durante mucho tiempo: El aparato debe desenchufarse y luego limpiarse. Deje las puertas abiertas para evitar la formación de olores.
- Desplazamiento: Antes de mover el frigorífico, saque todos los objetos del interior, fije con cinta adhesiva los estantes de cristal, la zona fresh para frutas y verduras, los cajones de la cámara de congelación, etc. y apriete las patas niveladoras. Cierre las puertas y fíjelas con cinta adhesiva. Durante el desplazamiento, el aparato no debe colocarse boca abajo u horizontalmente, y debe evitarse cualquier sacudida. La inclinación durante el desplazamiento no será superior a 45°.

IMPORTANTE:

El aparato debe funcionar de forma continua una vez puesto en marcha. En general, evite interrumpir el funcionamiento del aparato, de lo contrario, su vida útil puede verse afectada.

3.4 Limpieza de la bandeja de puerta

- Siguiendo las instrucciones en la imagen inferior, utilice ambas manos para apretar la bandeja, y empuje hacia arriba, para poder sacar la bandeja.
- Tras lavar la bandeja, puede ajustar su altura de instalación de acuerdo con sus necesidades.

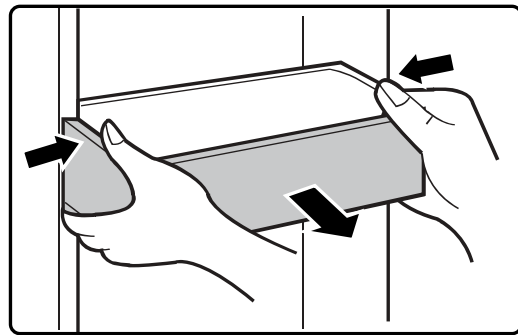

4. SOLUCIÓN DE PROBLEMAS

Puede intentar solucionar estos problemas usted mismo. Si no se resuelven, póngase en contacto con el servicio técnico oficial.

Fallo de funcionamiento	<p>Compruebe si el aparato está conectado a la corriente y si el enchufe hace contacto correctamente.</p> <p>Compruebe si el voltaje es demasiado bajo.</p> <p>Compruebe si hay un corte de corriente o si ha fallado algún circuito.</p>
Olor	<p>Envuelva muy bien las comidas con olores fuertes.</p> <p>Compruebe si hay algún alimento en mal estado.</p> <p>Limpie el interior del frigorífico.</p>
El compresor está en marcha durante mucho tiempo	<p>Esto es normal en verano cuando la temperatura ambiente es más alta.</p> <p>No es recomendable que el frigorífico esté muy lleno.</p> <p>Deje que la comida se enfríe antes de introducirla.</p> <p>Las puertas se abren con demasiada frecuencia.</p>
La luz no se enciende	<p>Compruebe si el frigorífico está conectado a la corriente y si la bombilla del frigorífico está dañada.</p>
La puerta no se cierra bien	<p>Que un especialista cambie la bombilla.</p> <p>La puerta puede estar bloqueada por algún alimento.</p> <p>El frigorífico está inclinado.</p>
Ruidos fuertes	<p>Compruebe que el suelo es llano y que el frigorífico está estable.</p> <p>Compruebe que los accesorios están correctamente colocados.</p>
El sello de la puerta no cierra apropiadamente	<p>Retire los residuos u objetos que pueda haber en las juntas.</p> <p>Caliente el sello de la puerta y deje que se enfríe (puede usar un secador eléctrico o una toalla caliente).</p>
La bandeja de agua se desborda	<p>Hay demasiados alimentos almacenados, o éstos contienen demasiada agua, lo que da lugar al desescarhe.</p> <p>Las puertas no están bien cerradas. La entrada de aire genera hielo y aumenta el agua por la descongelación.</p>
Paredes calientes	<p>La disipación de calor del condensador incorporado mediante las paredes es normal. Si se debe a una temperatura ambiente muy alta o a que hay demasiados alimentos almacenados, se recomienda una buena ventilación para facilitar la disipación de calor.</p>
Condensación en la superficie	<p>La condensación en la parte exterior y en las juntas de la puerta es normal si la humedad ambiente es muy alta. Séquela con un paño limpio.</p>
Ruido anormal	<p>Zumbido: El compresor puede emitir zumbidos durante el funcionamiento, especialmente durante el arranque y la detención. Esto es normal.</p> <p>Crujido: El flujo de refrigerante en el interior del frigorífico puede producir crujidos que también son normales.</p>

5. APÉNDICE

Instrucciones de instalación

Para aparatos frigoríficos con clase climática

Dependiendo de la clase climática, este aparato de refrigeración está diseñado para usarse en los rangos de temperatura ambiente que se especifican en la siguiente tabla. La clase climática se encuentra en la placa de características. Es posible que el producto no funcione correctamente a temperaturas fuera del rango especificado.

Puede encontrar la clase climática en la etiqueta dentro de su frigorífico

Rango de temperatura efectivo

El frigorífico está diseñado para funcionar con normalidad en el rango de temperatura especificado por su clasificación de clase.

Clase	Símbolo	Rango de temperatura ambiente °C	
		IEC 62552 (ISO 15502)	ISO 8561
Templado extendido	SN	+ 10 to + 32	+ 10 to + 32
Templado	N	+ 16 to + 32	+ 16 to + 32
Subtropical	ST	+ 16 to + 38	+ 18 to + 38
Tropical	T	+ 16 to + 43	+ 18 to + 43

NOTA

El rendimiento de refrigeración y el consumo de energía del frigorífico pueden verse afectados por la temperatura ambiente, la frecuencia de apertura de la puerta y la ubicación del frigorífico. Recomendamos ajustar la configuración de temperatura según corresponda.

Cómo almacenar para una mejor conservación (solo modelos aplicables)

Tape los alimentos para que retengan la humedad y para evitar que adquieran olores de otros alimentos. Los grandes recipientes de comida como sopas o guisos deben dividirse en porciones menores y colocarse en recipientes menos profundos antes de refrigerarse. Un corte grande de carne o un ave entera debe dividirse en porciones más pequeñas o colocarse en envases poco profundos antes de refrigerarse.

Colocación de alimentos

Estantes	Los estantes son ajustables para adaptarse a una variedad de paquetes.
Compartimento especializado (solo modelos aplicables)	Los cajones para frutas y verduras sellados brindan un ambiente de almacenamiento óptimo para frutas y verduras. Las verduras requieren mayor humedad mientras que la fruta requiere menor humedad. Los para frutas y verduras están equipados con dispositivos de control para controlar el nivel de humedad. (*Según modelo y opciones) Un cajón para carne con temperatura ajustable maximiza el tiempo de almacenamiento de carnes y quesos.
Almacenado en la puerta	No guarde alimentos perecederos en la puerta. Los huevos deben almacenarse en el cartón en un estante. La temperatura de los contenedores de almacenamiento en la puerta fluctúa más que la temperatura en el gabinete. Mantenga la puerta cerrada tanto como sea posible.
Compartimento del congelador	Puede almacenar alimentos congelados, preparar cubitos de hielo y congelar alimentos frescos en el compartimento del congelador.

📄 NOTA

Congele únicamente alimentos frescos que no estén dañados. Mantenga los alimentos que se van a congelar lejos de los alimentos que ya están congelados. Para evitar que los alimentos pierdan su sabor o se sequen, colóquelos en recipientes herméticos.

Tabla de almacenamiento de frigoríficos y congeladores

La longevidad de la frescura depende de la temperatura y la exposición a la humedad. Dado que las fechas de los productos no son una guía para el uso seguro de un producto, consulte este cuadro y siga estos consejos.

Productos lácteos

Producto	Frigorífico	Congelador
Leche	1 semana	1 mes
Mantequilla	2 semanas	12 meses
Helado	-	2-3 semanas
Queso natural	1 mes	4-6 meses
Queso crema	2 semana	No recomendado
Yogur	1 mes	-

Carne

Producto	Frigorífico	Congelador
Asados, filetes, chuletas frescas	3-4 días	2-3 meses
Carne molida fresca, carne para guisar	1-2 días	3-4 meses
Tocino	7 días	1 mes
Salchicha, cruda de cerdo, ternera, pavo	1-2 días	1-2 meses

Aves / Huevos

Producto	Frigorífico	Congelador
Aves de corral frescas	2 días	6-8 meses
Ensalada de aves	1 día	-
Huevos frescos con cáscara	2-4 semanas	No recomendado

Pescados / Mariscos

Producto	Frigorífico	Congelador
Pescado fresco	1-2 días	3-6 meses
Pescado cocinado	3-4 días	1 mes
Ensalada de pescado	1 día	No recomendado
Pescado seco o en escabeche	3-4 semanas	-

Fruta

Producto	Frigorífico	Congelador
Manzanas	1 mes	-
Melocotones	2-3 semanas	-
Piña	1 semana	-
Otras frutas frescas	3-5 días	9-12 meses

Vegetales

Producto	Frigorífico	Congelador
Espárragos	2-3 días	-
Brócoli, coles de Bruselas, guisantes, champiñones	3-5 días	-
Repollo, coliflor, apio, pepinos, lechuga	1 semana	-
Zanahorias, remolachas, rábanos	2 semanas	-

ESPECIAL PARA LA NUEVA NORMA EUROPEA

Las piezas solicitadas en la siguiente tabla se pueden adquirir del canal del proveedor de servicios

Pieza pedida	Suministrada por	Tiempo mínimo requerido para el suministro
Termostatos	Personal de mantenimiento profesional	Al menos 7 años después de que el último modelo esté lanzado en el mercado
Sensores de temperatura	Personal de mantenimiento profesional	Al menos 7 años después de que el último modelo esté lanzado en el mercado
Placas de circuito impreso	Personal de mantenimiento profesional	Al menos 7 años después de que el último modelo esté lanzado en el mercado
Fuentes de luz	Personal de mantenimiento profesional	Al menos 7 años después de que el último modelo esté lanzado en el mercado
Manijas de puerta	Reparadores profesionales y usuarios finales	Al menos 7 años después de que el último modelo esté lanzado en el mercado
Bisagras de puerta	Reparadores profesionales y usuarios finales	Al menos 7 años después de que el último modelo esté lanzado en el mercado
Bandejas	Reparadores profesionales y usuarios finales	Al menos 7 años después de que el último modelo esté lanzado en el mercado
Cestas	Reparadores profesionales y usuarios finales	Al menos 7 años después de que el último modelo esté lanzado en el mercado
Juntas de puerta	Reparadores profesionales y usuarios finales	Al menos 10 años después de que el último modelo esté lanzado en el mercado

Estimado cliente

1. Si desea devolver o reemplazar el producto, comuníquese con la tienda donde compra.

(Recuerde traer la factura de compra)

2. Si su producto se descompone y necesita reparación, comuníquese con el proveedor de servicios postventa.

NOTA

La información del modelo en la base de datos del producto, así como el identificador del modelo, se puede obtener a través de un enlace web escaneado por un código QR, si lo hubiera, en la etiqueta de eficiencia energética del producto.

CONDICIONES DE LA GARANTÍA

Este aparato tiene una garantía de reparación de tres años, a partir de la fecha de venta, contra todo defecto de funcionamiento proveniente de la fabricación, incluyendo mano de obra y piezas de recambio. Para justificar la fecha de compra será obligatorio presentar la factura o ticket de compra. Las condiciones de esta garantía se aplican únicamente a España y Portugal. Si ha adquirido este producto en otro país, consulte con su distribuidor las condiciones aplicables.

EXCLUSIONES DE LA GARANTÍA

1. Mandos a distancia, gomas de admisión de desagüe, atranques y juntas de puertas, burletes.
2. Daños en esmaltes, pinturas, niquelados, cromados, oxidaciones u otro tipo de piezas o componentes estéticos que no afecten al funcionamiento interno del aparato.
3. Daños en piezas de desgaste por uso, corrosión u oxidación, ya sea causada por el uso normal del aparato o deterioro acelerado por circunstancias ambientales o climáticas no propicias. No aptos para uso en exterior.
4. Daños en piezas frágiles de cristal, cristal vitrocerámico, plásticos, manetas, cestillos, puertas o bombillas cuando su fallo o rotura no sea atribuible a un defecto de fabricación.
5. Averías producidas por causas fortuitas o siniestros de fuerza mayor, o como consecuencia de un uso anormal, negligente o inadecuado del aparato.
6. Responsabilidades civiles de cualquier naturaleza.
7. Daños consecuenciales al aparato siempre que estos no hayan sido provocados por una avería interna de funcionamiento.
8. Mantenimientos o conservación del aparato: revisiones periódicas, ajustes y engrases.
9. Las averías que pueden sufrir los accesorios y complementos, adaptadores, cables externos, bolsas, recambios sueltos de todo tipo, lámparas, así como cualquier pieza considerada consumible por el fabricante.
10. Averías causadas por una instalación incorrecta o no legal, ventilación inadecuada, falta de toma de tierra en la vivienda, alteraciones de corriente, modificaciones inapropiadas o utilización de piezas de recambio no originales.
11. Electrodomésticos que se utilicen en aplicaciones industriales o para fines comerciales.
12. Electrodomésticos con número de serie ilegible o alterado.
13. Defectos o averías producidas como consecuencia de arreglos, reparaciones, modificaciones, o desarme de la instalación del aparato por el usuario o por un técnico no autorizado por el fabricante, o como resultado del incumplimiento manifiesto de las instrucciones de uso y mantenimiento del fabricante.
14. Durante el periodo de garantía es imprescindible conservar todos los manuales junto con el equipo. Si el equipo se vende, dona o regala, se debe entregar el manual y todos los documentos relacionados al nuevo usuario. Si alguno de estos se perdiera, no podrá ser reclamada su reposición.
15. Las averías que tengan su origen o sean consecuencia directa o indirecta de: contacto con líquidos, productos químicos y otras sustancias, así como de condiciones derivadas del clima o el entorno: terremotos, incendios, inundaciones, calor excesivo o cualquier otra fuerza externa, como insectos, roedores y otros animales que puedan tener acceso al interior de la máquina o sus puntos de conexión.
16. Daños derivados de terrorismo, motín, alboroto o tumulto popular, manifestaciones y huelgas legales o ilegales; hechos de actuaciones de la Fuerzas Armadas o de los Cuerpos de Seguridad del Estado en tiempos de paz; conflictos armados y actos de guerra (declarada o no); reacción o radiación nuclear o contaminación radiactiva; vicio o defecto propio de los bienes; hechos calificados por el Gobierno de la Nación como de "catástrofe o calamidad nacional".

El diseño y las especificaciones están sujetos a cambios sin previo aviso para la mejora del producto.



1.SAFETY INFORMATION	3
2.PROPER USE OF REFRIGERATOR	11
2.1 Placement	11
2.2 Energy Saving Tips.....	12
2.3 Changing The Light	12
2.4 Start To Use	12
2.5 Names Of Components	13
2.6 Functions	14
2.7 Leveling Feet.....	17
2.8 Leveling Door.....	17
3.MAINTENANCE OF REFRIGERATOR.....	18
3.1 Overall Cleaning	18
3.2 Defrosting	19
3.3 Out Of Operation.....	19
3.4 Cleaning Of Door Tray.....	19
4.TROUBLE SHOOTING.....	20
5.APPENDIX.....	21
6.WARRANTY.....	25

1. SAFETY INFORMATION

YOUR SAFETY AND THE SAFETY OF OTHERS ARE VERY IMPORTANT

To prevent injury to the user or other people and property damage, the instructions shown here must be followed. Incorrect operation due to ignoring of instructions may cause harm or damage, including death.

The level of risk is shown by the following indications.



This is a prohibition symbol.

Any non-compliance with instructions marked with this symbol may result in damage to the product or endanger the personal safety of the user.



This is a warning symbol.

It is required to operate in strict observance of instructions marked with this symbol; or otherwise damage to the product or personal injury may be caused.



This is a cautioning symbol.

Instructions marked with this symbol require special caution. Insufficient caution may result in slight or moderate injury, or damage to the product.

IMPORTANT SAFETY INSTRUCTIONS



Risk Of Fire / Flammable Materials

WARNING

- This appliance is intended to be used in household and similar applications such as staff kitchen areas in shops, offices and other working environments; farm houses and by clients in hotels, motels and other residential type environments; bed and breakfast type environments; catering and similar non-retail applications.
- This appliance is not intended for use by persons (including children) with reduced physical, sensory or mental capabilities, or lack of experience and knowledge, unless they have been given supervision or instruction concerning use of the appliance by a person responsible for their safety.

- Children should be supervised to ensure that they do not play with the appliance.
- If the supply cord is damaged, it must be replaced by the manufacturer, its service agent or similarly qualified persons in order to avoid a hazard.
- Do not store explosive substances such as aerosol cans with a flammable propellant in this appliance.
- The appliance has to be unplugged after use and before carrying out user maintenance on the appliance.
- **WARNING:** Keep ventilation openings, in the appliance enclosure or in the built-in structure, clear of obstruction.
- **WARNING:** Do not use mechanical devices or other means to accelerate the defrosting process, other than those recommended by the manufacturer.
- **WARNING:** Do not damage the refrigerant circuit.
- **WARNING:** Do not use electrical appliances inside the food storage compartments of the appliance, unless they are of the type recommended by the manufacturer.
- **WARNING:** Please abandon the refrigerator according to local regulators for its use flammable blowing gas and refrigerant.
- **WARNING:** When positioning the appliance, ensure the supply cord is not trapped or damaged.
- **WARNING:** Do not locate multiple portable socket-outlets or portable power supplies at the rear of the appliance.
- Do not use extension cords or ungrounded two prong adapters.
- **WARNING:** Connect to potable water supply only. (suitable for ice cube maker)

DANGER





- The refrigerator must be disconnected from the source of electrical supply before attempting the installation of accessory.
- Refrigerant and cyclopentane foaming material used for the appliance are flammable. Therefore, when the appliance is scrapped, it shall be kept away from any fire source and be recovered by a special recovering company with corresponding qualification other than be disposed by combustion, so as to prevent damage to the environment or any other harm.

WARNING

- Risk of child entrapment. Before you throw away your old refrigerator or freezer:
 - Take off the doors.
 - Leave the shelves in place so that children may not easily climb inside.

WARNING

For EU standard:

- This appliance can be used by children aged from 8 years and above and persons with reduce physical sensory or mental capabilities or lack of experience and knowledge if they have been given supervision or instruction concerning use of the appliance in a safe way and understand the hazards involved. Children shall not play with the appliance. Cleaning and user maintenance shall not be made by children without supervision. Children aged from 3 to 8 years are allowed to load and unload refrigerating appliances.
 - To avoid contamination of food, please respect the following instructions:
 - Opening the door for long periods can cause a significant increase of the temperature in the compartments of the appliance.
 - Clean regularly surfaces that can come in contact with food and accessible drainage systems.
 - Clean water tanks if they have not been used for 48h; flush the water system connected to a water supply if water has not been drawn for 5 days. (Note 1)
 - Store raw meat and fish in suitable containers in the refrigerator, so that it is not in contact with or drip onto other food.
 - Two-star  frozen-food compartments are suitable for storing pre-frozen food, storing or making ice-cream and making ice cubes. (Note 2)
 - One- , two-  and three-star for  compartments are not suitable the freezing of fresh food. (note 3)
 - For appliances without a 4-star  compartment: this refrigerating appliance is not suitable for freezing foodstuffs. (note 4)
 - If the refrigerating appliance is left empty for long periods, switch off, defrost, clean, dry, and leave the door open to prevent mould developing within the appliance.
- Note 1,2,3,4: Please confirm whether it is applicable according to your product compartment type.
- For a freestanding appliance: this refrigerating appliance is not intended to be used as a built-in appliance.
 - Any replacement or maintenance of the LED lamps is intended to be made by the manufacturer, its service agent or similar qualified person.
 - This product contains a light source of energy efficiency class (G).

SAVE THESE INSTRUCTIONS

THIS APPLIANCE IS FOR HOUSEHOLD USE ONLY

State of California Proposition 65 Warnings:

 **WARNING:** Cancer and Reproductive Harm -
www.P65Warnings.ca.gov.

PROPER DISPOSAL

WARNING

Suffocation Hazard

Before you throw away your old freezer or refrigerator:

- Remove the door or lid so that children cannot hide or get trapped inside your old appliance.
- Leave any shelves in place so that children may not easily climb inside.
- Failure to follow these instructions can result in death or brain damage.

IMPORTANT:

Flammable gas and refrigerant used. It is the consumer's responsibility to comply with Federal and Local regulations when disposing of this product. Refrigerants must be evacuated by a licensed, EPA certified refrigerant technician in accordance with established procedures.

ELECTRICITY RELATED WARNINGS

- Do not pull the power cord when pulling the power plug of the refrigerator. Please firmly grasp the plug and pull out from the socket.
- To ensure safe use, do not damage the power cord or use the power cord when it is damaged or worn.
- Please use a dedicated power socket; the power socket shall not be shared with other electrical appliances.

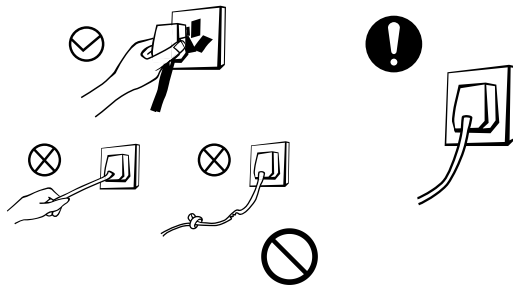

- The power cord should be firmly contacted with the socket, otherwise fire may be caused.
- Please ensure that the grounding electrode of the power socket is equipped with a reliable grounding line.
- Please turn off the valve of leaking gas and then open doors and windows in case of leakage of gas and other flammable substances. Do not unplug the refrigerator and other electrical appliances considering that spark may cause a fire.

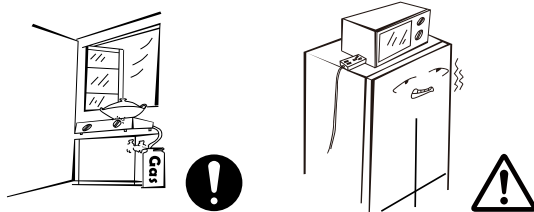

- Do not use electrical appliances on top of the appliance, unless they are of the type recommended by the manufacturer.

WARNINGS RELATED TO PLACING ITEMS

- Do not place flammable, explosive, volatile and highly corrosive items in the refrigerator to prevent damages to the product or fire accidents.
- Do not place flammable items near the refrigerator to avoid fires.

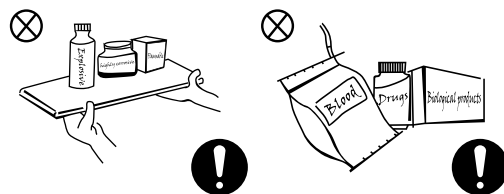

- This product is a household refrigerator and is only suitable for the storage of foods. According to national standards, a household refrigerator shall not be used for other purposes, such as storage of blood, drugs or biological products.
- Do not store beer, beverages or other fluids contained in bottles or enclosed containers in the freezing chamber of the refrigerator, otherwise the bottles or enclosed containers may crack due to freezing and cause damages.



WARNINGS FOR USE

- Do not arbitrarily disassemble or reconstruct the refrigerator, nor damage the refrigerant circuit; maintenance of the appliance must be conducted by a specialist.
- A damaged power cord must be replaced by the manufacturer, its maintenance department or related professionals in order to avoid danger.
- Do not allow children to enter or climb inside the refrigerator to prevent that children are sealed in the refrigerator or injured by the falling refrigerator.
- Do not spray or wash the refrigerator; do not place the refrigerator in moist places easy to be splashed with water so as not to affect the electrical insulation properties of the refrigerator.

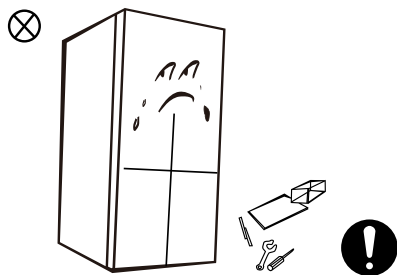

- The gaps between refrigerator doors and between doors and refrigerator body are small, do not place your hands in these areas to prevent squeezing your fingers. Please be gentle when opening the refrigerator door to avoid articles falling out.
- Do not pick up food or containers with wet hands in the freezing chamber when the refrigerator is running, especially metal containers in order to avoid frostbite.

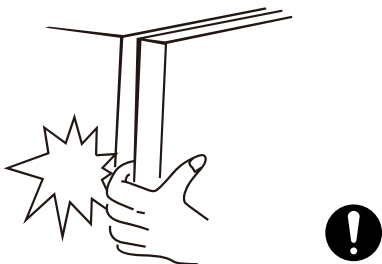

- Do not place heavy objects on top of the refrigerator considering that objects may fall when opening the door, and accidental injuries might be caused.
- Please pull out the plug in case of power failure or cleaning. Do not connect the refrigerator to power supply within five minutes to prevent damages to the compressor due to successive starts.

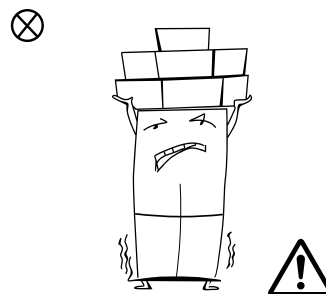

ENERGY WARNINGS

1. Refrigerating appliances might not operate consistently (possibility of defrosting of contents or temperature becoming too warm in the frozen food compartment) when set for an extended period of time below the cold end of the temperature range for which the refrigerating appliance is designed.
2. Effervescent drinks should not be stored in food freezer compartments or cabinets or in low-temperature compartments or cabinets because some products such as water ice should not be consumed too cold;
3. Do not exceed the storage time(s) recommended by the food manufacturers for any kind of food and particularly for commercially quick-frozen food in food-freezer and frozen-food storage compartments or cabinets
4. Prevent an undue rise in temperature of frozen food while defrosting the refrigerating appliance, such as wrapping the frozen food in several layers of newspaper.
5. A rise in temperature of frozen food during manual defrosting, maintenance or cleaning can shorten the storage life

DISPOSAL



Refrigerant and cyclopentane foaming material used for the refrigerator are flammable. Therefore, when the refrigerator is scrapped, it shall be kept away from any fire source and be recovered by a special recovering company with corresponding qualification other than be disposed by combustion, so as to prevent damage to the environment or any other harm.



When the refrigerator is scrapped, disassemble the doors, and remove gasket of door and shelves; put the doors and shelves in a proper place, so as to prevent trapping of any child.



DISPOSAL: Do not dispose this product as unsorted municipal waste. Collection of such waste separately for special treatment is necessary.

The European directive 2012/19 /UE on wasted electrical and electronic equipments (WEEE), requires that household electrical appliances must not be disposed of in the normal unsorted municipal waste stream. Appliances must be collected separately in order to optimize the recovery and recycling of the materials they contain, and reduce the impact on human health and the environment.

The crossed out “wheeled bin” symbol on the product reminds you of your obligation, that when you disposed of the appliances, it must be separately collected. Consumers should contact their local authority or retailer for information concerning the correct disposal of their old appliance.

2. PROPER USE OF REFRIGERATOR

2.1 PLACEMENT

- Before use, remove all packing materials, including bottom pads, foam pads and tapes inside of the refrigerator; tear off the protective film on the doors and the refrigerator body.

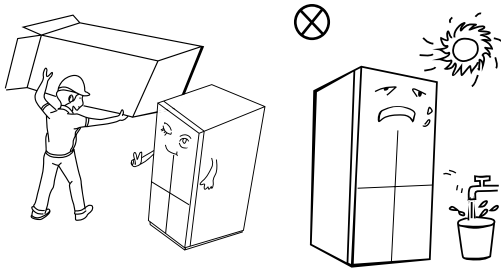

- Keep away from heat and avoid direct sunlight. Do not place the freezer in moist or wet places to prevent rust or reduction of the insulating effect.
- Do not spray or wash the refrigerator; do not put the refrigerator in moist places easy to be splashed with water so as not to affect the electrical insulation properties of the refrigerator.

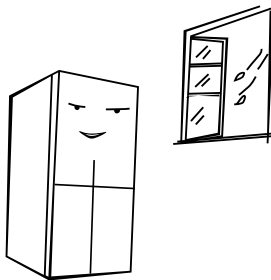

- The space on top of the refrigerator shall be greater than 10cm, and the refrigerator should be placed against a wall with a distance of more than 10cm to facilitate heat dissipation.

Spare enough space for convenient opening of the doors and drawers or statement by the distributor.

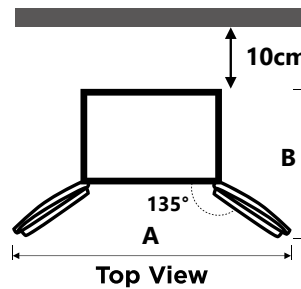
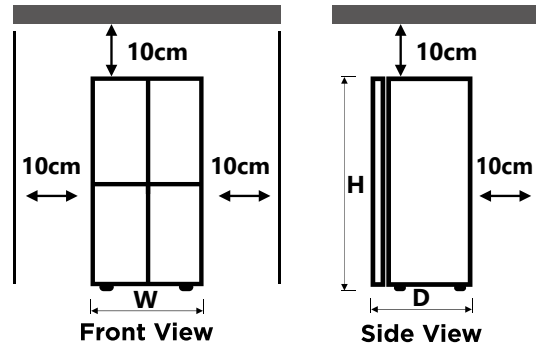

Width "w"	833
Depth "D" (without handle)	653
Height "H"	1898
A	1400
B	1000

(unit: mm)

The measurements in the above table may differ, depending on the measuring method.

NOTE

This refrigerator needs to be installed independently and cannot be used as a built-in. Otherwise, it will cause problems such as failure to install into the cabinet, the performance and life of the product are reduced. And the manufacturer does not provide basic product warranty.

2.2 ENERGY SAVING TIPS

- The appliance should be located in the coolest area of the room, away from heat producing appliances or heating ducts, and out of the direct sunlight.
- Let hot foods cool down to room temperature before placing it in the appliance. Overloading the appliance forces the compressor to run longer. Foods that freezes too slowly may lose quality, or spoil.
- Be sure to wrap foods properly, and wipe containers dry before placing them in the appliance. This cuts down on frost build-up inside the appliance.
- Appliance storage bins should not be lined with tin foil, wax paper, or paper toweling. Liners interfere with cold air circulation, making the appliance less efficient.
- Organize and label food to reduce door openings and extended searches. Remove as many items as needed at one time, and close the door as soon as possible

2.3 CHANGING THE LIGHT

- Any replacement or maintenance of the LED lamps is intended to be made by the manufacturer, its service agent or similar qualified person.

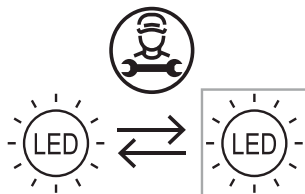

- Light source in this product is replaceable only by qualified engineers.

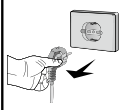
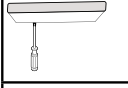
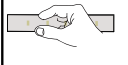
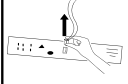
	1. Please take out the plug before removal.
	2. Remove the lampshade with a screwdriver.
	3. Take down the lamp panel.
	4. Remove the connection terminal.

2.4 START TO USE

- Before initial start, keep the refrigerator still for two hours before connecting it to power supply.
- Before placing any fresh or frozen foods, the refrigerator should have run for 2 - 3 hours, or for above 4 hours in summer when the ambient temperature is high. NOTE

NOTE

This product is not recommended for use with sockets or main switch with the A/GFCI function, otherwise it may cause false tripping.

- 1. it's not pose a safety risk when tripped.**
- 2. If tripping persists, it is recommended to replace the sockets or main switch without A/GFCI function.**

2.5 NAMES OF COMPONENTS

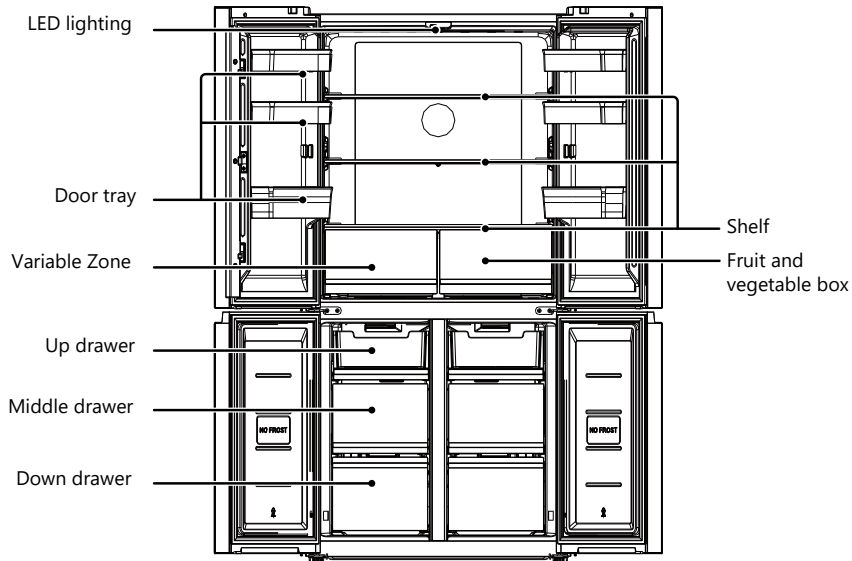

The picture above is only for reference. The actual configuration will depend on the physical product or statement by the distributor

Refrigerating chamber

- The Refrigerating Chamber is suitable for storage of a variety of fruits, vegetables, beverages and other food consumed in the short term, suggested storage time 3 days to 5 days.
- Cooking foods shall not be put in the refrigerating chamber until cooled to room temperature.
- Foods are recommended to be sealed up before putting into the refrigerator.
- The glass shelves can be adjusted up or down for a reasonable amount of storage space and easy use.

Freezing chamber

- The low temperature freezing chamber may keep food fresh for a long time and it is mainly used to store frozen foods and making ice.
- The freezing chamber is suitable for storage of meat, fish, rice balls and other foods not to be consumed in short term.
- Chunks of meat are preferably to be divided into small pieces for easy access. Please be noted food shall be consumed within the shelf time.

Drawers, food boxes, shelves, etc. placed according to the position in the picture above are the most energy efficient.

When the product is tested according to IEC 62552:2007, the test conditions are as follows: Remove the middle drawers of the freezer compartment and move the up drawers to the middle drawers position.

NOTE

Storage of too much food during operation after the initial connection to power may adversely affect the freezing effect of the refrigerator. Foods stored shall not block the air outlet; or otherwise the freezing effect will also be adversely affected

2.6 FUNCTIONS

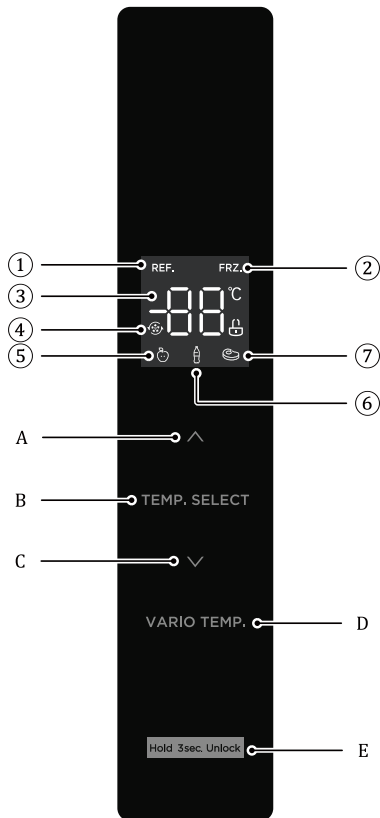

- ① Refrigerating icon
 - ② Freezer icon
 - ③ Temperature display icon
 - ④ PowerCool / PowerFreeze icon
 - ⑤ Fruit/vegetable icon
 - ⑥ Drink icon
 - ⑦ Chilled icon
- A. Temperature up button
 - B. Temperature zone selection button
 - C. Temperature down button
 - D. Vario temp select
 - E. Lock/Unlock button





Operation instructions

- **Display**

When electrify the refrigerator,, the display screen will total display for 3 seconds. Meanwhile the starting up bell rings and then the screen enters the normal display of the operation. The first time for using the refrigerator, the default set temperature of refrigerating chamber and freezing chamber is 4° C/-18 °C respectively. When the error occurs, the display shows the error code (see next page); during normal running, the display shows the set temperature of the refrigerating chamber or freezing chamber. Under normal circumstances, if

there is no operation on display panel or door opening action within 30s, then the display is lock, and the safe  goes out.

- **Lock /unlock**

In the unlocked state, long press the lock button  for 3 seconds, enter the lock state, the logo  goes out and buzzer sounds, it means the display panel is locked, at this time, button operation cannot be implemented;
In the locked state, long press the lock button  for 3 seconds, enter the unlocked state, the logo  lights up and buzzer sounds, it means the display panel is unlocked, at this time, button operation can be implemented;

- **Temperature setting of refrigerating chamber**

Press temperature zone selection button TEMP. SELECT to choose the setting temperature zone of refrigerating chamber, and then press ^ or v to adjust the setting temperature of refrigerating chamber. The temperature setting range for refrigerating chamber is 2°C ~ 8°C.

- **Temperature setting of freezing chamber**

Press temperature zone selection button TEMP. SELECT to choose the setting temperature zone of freezing chamber, and then press ^ or v to adjust the setting temperature of freezing chamber. The temperature setting range for refrigerating chamber is -24°C~ -16°C.

- **Temperature setting of variable temperature chamber**

Press Variable temperature button to VARIO TEMP. adjust the setting temperature of the chamber, the adjusting range is Fruit/vegetable, drink and chilled.

- **Mode setting**

Set the PowerCool mode: after the temperature of the refrigeration room is adjusted to 2°C, press the temperature down button " v " to enter the super cooling mode. In the super cooling mode, the temperature of the refrigerating chamber is automatically set to 2°C.

Exit the PowerCool mode: press the temperature up button " ^ " to exit the super cooling mode or automatically exit the super cooling mode after 6h. After exiting the super cooling mode, the temperature of the

refrigerator will automatically return to the temperature set before the PowerCool mode

Set the PowerFreeze mode: after the temperature of the freezing chamber is adjusted to -24°C, press the temperature down button " v " to enter the PowerFreeze mode. In the PowerFreeze mode, the temperature of the freezing chamber is automatically set to -24°C

Exit the PowerFreeze mode: press the temperature up button " ^ " to exit the PowerFreeze mode or automatically exit the PowerFreeze mode after 32h. After exiting the PowerFreeze mode, the freezing chamber temperature will automatically return to the temperature set before the PowerFreeze mode.

**According to IEC62552:2007, the test condition as follow:
start the super freezer mode in advance, and wait when the fridge enters automatic defrosting after 18 hours, and then apply the freezer load. The maximum defrosting time is 72 hours and the minimum is 12 hours at 32°C.**

Recommended setting : Refrigerated chamber 4°C freezing chamber -18°C.

NOTE

The quick-freezing function is designed to maintain the nutritional value of the food in the freezer. It can freeze the food in the shortest time. If a large amount of food is frozen at one time, it is recommended that the user turn on the quick-freezing function and put the food in. At this time, the freezing speed of the freezer compartment is increased, which can quickly freeze the food, effectively lock the nutrition of the food, and facilitate storage.

- **Storage upon power failure**
In case of power failure, the instant working state will be locked and maintained till re-electrification.
- **Fault indication**
The following warnings appearing on the display indicate corresponding faults of the refrigerator. Though the refrigerator may still have cold storage function with the following faults, the user shall contact a maintenance specialist for maintenance, so as to ensure optimized operation of the appliance.

Fault Code	Fault Description
E1	Temperature sensor failure of refrigerating chamber
E2	Temperature sensor failure of freezing chamber
E3	Temperature sensor failure of variable temperature chamber
E5	Freezing defrost sensor detection circuit error
E6	Communication error
E7	Circulation of temperature detection circuit error
EH	Moisture sensor error

2.7 LEVELING FEET

- Schematic diagram of the leveling feet

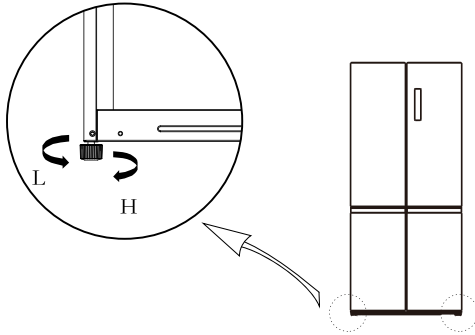

- Adjusting procedures:
 - a. Turn the feet clockwise to raise the refrigerator;
 - b. Turn the feet counterclockwise to lower the refrigerator;
 - c. Adjust the right and left feet based on the procedures above to a horizontal level.

The picture above is only for reference. The actual configuration will depend on the physical product or statement by the distributor

2.8 LEVELING DOOR

- Precautions before operation: Before operation of accessories, it shall be ensured that the refrigerator is disconnected from power. Before adjusting the door, precautions shall be taken to prevent any personal injury.
- Schematic diagram of leveling the door body

List of tools to be provided by the user	
	plier

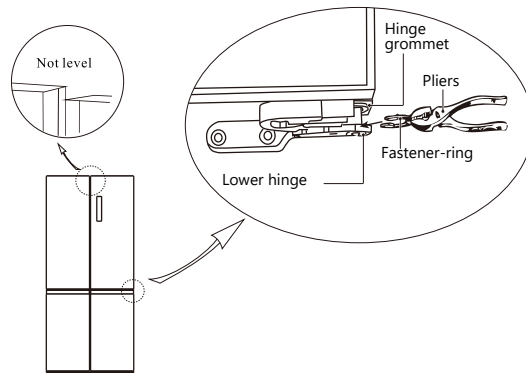

- Raise the lower door up to the level of the higher door;
- Insert the supplied fastener-ring by using plier in the gap between the hinge-grommet and the lower hinge. The number of fastener-rings you will need to insert depends on the gap.

The picture above is only for reference. The actual configuration will depend on the physical product or statement by the distributor

3. MAINTENANCE OF REFRIGERATOR

3.1 OVERALL CLEANING

- Dust behind the refrigerator and on the floor must be cleaned to improve the cooling effect and energy saving.
- Check the door gasket regularly to make sure there is no debris. Clean the door gasket with a soft cloth dampened with soapy water or diluted detergent.
- The interior of the refrigerator should be cleaned regularly to avoid odors.
- Please turn off the power before cleaning the interior, remove all foods, drinks ,shelves, drawers, etc.
- Use a soft cloth or sponge to clean the inside of the refrigerator, with two tablespoons of baking soda and a quart of warm water. Then rinse with water and wipe clean. After cleaning, open the door and let it dry naturally before turning on the power.
- For areas that are difficult to clean inside the refrigerator (such as narrow places, gaps or corners), we recommend to wipe them regularly with a soft rag, soft brush, etc. and when necessary, with some tools (such as thin sticks) to ensure no contaminants or bacterial accumulation in these areas.
- Do not use soap, detergent, scrub powder, spray cleaner, etc., as these may cause odors inside the refrigerator or contaminat food.
- Clean the door tray, shelves and drawers with a soft cloth dampened with soapy water or diluted detergent. Dry with a soft cloth or dry naturally.
- Wipe the outer surface of the refrigerator with a soft cloth dampened with soapy water, detergent, etc., and then wipe dry.
- Do not use hard brushes, scouring pads, wire brushes, abrasives (such as toothpaste), organic solvents (such as alcohol, acetone, banana oil, etc.), boiling water, acid or alkaline items, which may damage the fridge surface and interior. Boiling water and organic solvents such as benzene may deform or damage plastic parts..
- Do not rinse directly with water or other liquids during cleaning to avoid short circuit or affect electrical insulation after immersion.



Please unplug the refrigerator for defrost and cleaning.

3.2 DEFROSTING

- The refrigerator is made based on the air-cooling principle and thus has automatic defrosting function. Frost formed due to change of season or temperature may also be manually removed by disconnection of the appliance from power supply or by wiping with a dry towel.

3.3 OUT OF OPERATION

- Power failure: In case of power failure, even if it is in summer, foods inside the appliance can be kept for several hours; during the power failure, the times of door opening shall be reduced, and no more fresh food shall be put into the appliance.
- Long-time nonuse: The appliance shall be unplugged and then cleaned; then the doors are left open to prevent odor.
- Moving: Before the refrigerator is moved, take all objects inside out, fix the glass partitions, vegetable holder, freezing chamber drawers and etc. with tape, and tighten the leveling feet; close the doors and seal them with tape. During moving, the appliance shall not be laid upside down or horizontally, or be vibrated; the inclination during movement shall be no more than 45°.

IMPORTANT:

The appliance shall run continuously once it is started. Generally, the operation of the appliance shall not be interrupted; otherwise the service life may be impaired

3.4 CLEANING OF DOOR TRAY

- According to the direction arrow in the figure below, use both hands to squeeze the tray, and push it upward, then you can take it out.
- After washing the tray having been taken out, you can adjust its installing height in accordance with your requirement.

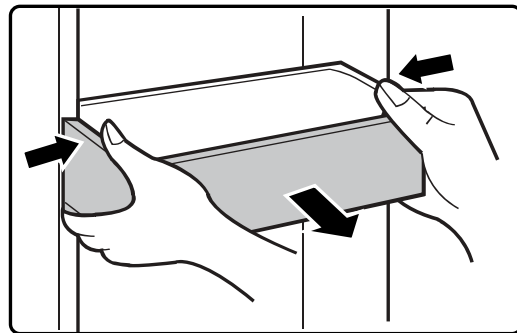

4. TROUBLE SHOOTING

The following simple issues can be handled by the user. Please call the after-sale service department if the issues are not solved.

Failed operation	<p>Check whether the appliance is connected to power or whether the plug is in well contact</p> <p>Check whether the voltage is too low</p> <p>Check whether there is a power failure or partial circuits have tripped</p>
Odor	<p>Odorous foods shall be tightly wrapped</p> <p>Check whether there is any rotten food Clean the inside of the refrigerator</p>
Long-time operation of the compressor	<p>Long operation of the refrigerator is normal in summer when the ambient temperature is high It is not suggestible having too much food in the appliance at the same time</p> <p>Food shall get cool before being put into the appliance</p> <p>The doors are opened too frequently</p>
Light fails to get lit	<p>Check whether the refrigerator is connected to power supply and whether the illuminating light is damaged</p> <p>Have the light replaced by a specialist</p>
Door can not be properly closed	<p>The door is stuck by food packages Too much food is placed The refrigerator is tilted.</p>
Loud noises	<p>Check whether the floor is level and whether the refrigerator is placed stably Check whether accessories are placed at proper locations</p>
Door seal fails to be tight	<p>Remove foreign matters on the door seal</p> <p>Heat the door seal and then cool it for restoration (or blow it with an electrical drier or use a hot towel for heating)</p>
Water pan overflows	<p>There is too much food in the chamber or food stored contains too much water,resulting in heavy defrosting</p> <p>The doors are not closed properly, resulting in frosting due to entry of air and increased water due to defrosting</p>
Hot housing	<p>Heat dissipation of the built-in condenser via the housing, which is normal When housing becomes hot due to high ambient temperature, storage of too much food or shutdown of the compressor is shut down, provide sound ventilation to facilitate heat dissipation</p>
Surface condensation	<p>Condensation on the exterior surface and door seals of the refrigerator is normal when the ambient humidity is too high. Just wipe the condensate with a clean towel.</p>
Abnormal noise	<p>Buzz: The compressor may produce buzzes during operation, and the buzzes are loud particularly upon start or stop. This is normal.</p> <p>Creak: Refrigerant flowing inside of the appliance may produce creak, which is normal.</p>

5. APPENDIX

Installation Instructions

For refrigerating appliances with climate class

Depending on the climate class, this refrigerating appliance is intended to be used at ambient temperature ranges as specified following table.

The climate class can be found on the rating plate. The product may not operate properly at temperatures outside of the specified range.

You can find the climate class on the label inside your refrigerator.

Effective temperature range

The refrigerator is designed to operate normally in the temperature range specified by its class rating.

Class	Symbol	Ambient temperature range °C	
		IEC 62552 (ISO 15502)	ISO 8561
Extended temperate	SN	+ 10 to + 32	+ 10 to + 32
Temperate	N	+ 16 to + 32	+ 16 to + 32
Subtropical	ST	+ 16 to + 38	+ 18 to + 38
Tropical	T	+ 16 to + 43	+ 18 to + 43

NOTE

The cooling performance and power consumption of the refrigerator may be affected by the ambient temperature, the door-opening frequency, and the location of the refrigerator. We recommend adjusting the temperature settings as appropriate.

How to store for best preservation (applicable models only)

Cover foods to retain moisture and prevent them from picking up odors from other foods. A large pot of food like soup or stew should be divided into small portions and put in shallow containers before being refrigerated. A large cut of meat or whole poultry should be divided into smaller pieces or placed in shallow containers before being refrigerated.

Placement of Foods

Shelves	Shelves are adjustable to accommodate a variety of packages.
Specialized compartment (applicable models only)	Sealed crisper drawers provide an optimal storage environment for fruit and vegetables. Vegetables require higher humidity while fruit requires lower humidity. Crispers are equipped with control devices to control the humidity level. (*Depending on model and options) An adjustable temperature meat drawer maximizes the storage time of meats and cheeses.
Stored on the door	Don't store perishable foods in the door. Eggs should be stored in the carton on a shelf. The temperature of the storage bins in the door fluctuate more than the temperature in the cabinet. Keep the door closed as much as possible.
Freezer Compartment	You can store frozen food, make ice cubes and freeze fresh food in the freezer compartment.

NOTE

Freezer fresh, undamaged food only. Keep food which is to be frozen away from food which is already frozen. To prevent food from losing its flavour or drying out, place in airtight containers.

Refrigerator & Freezer Storage Chart

The freshness longevity depends on temperature and exposure to moisture. Since product dates aren't a guide for safe use of a product, consult this chart and follow these tips.

Milk products

Product	Refrigerator	Freezer
Milk	1 week	1 month
Butter	2 weeks	12 months
Ice cream	-	2-3 weeks
Natural cheese	1 month	4-6 months
Cream cheese	2 weeks	Not recommended
Yogurt	1 month	-

Meat

Product	Refrigerator	Freezer
Fresh roasts, steaks, chops	3-4 days	2-3 months
Fresh ground meat, stew meat	1-2 days	3-4 months
Bacon	7 days	1 month
Sausage, Raw from pork, beef, turkey	1-2 days	1-2 months

Poultry / Eggs

Product	Refrigerator	Freezer
Fresh poultry	2 days	6-8 months
Poultry salad	1 day	-
Eggs, Fresh in shell	2-4 weeks	Not recommended

Fish / Seafood

Product	Refrigerator	Freezer
Fresh fish	1-2 days	3-6 months
Cooked fish	3-4 days	1 month
Fish salad	1 day	Not recommended
Dried or pickled fish	3-4 weeks	-

Fruits

Product	Refrigerator	Freezer
Apples	1 month	-
Peaches	2-3 weeks	-
Pineapple	1 week	-
Other fresh fruit	3-5 days	9-12 months

Vegetables

Product	Refrigerator	Freezer
Asparagus	2-3 days	-
Broccoli, Brussels sprouts, green peas, mushrooms	3-5 days	-
Cabbage, cauliflower, celery, cucumbers, lettuce	1 week	-
Carrots, beets, radishes	2 weeks	-

SPECIAL FOR NEW EUROPEAN STANDARD

The ordered parts in the following table can be acquired from Service provider channel

Ordered part	Provided by	Minimum time required for Provision
Thermostats	Professional maintenance personnel	At least 7 years after the last model is launched on the market
Temperature sensors	Professional maintenance personnel	At least 7 years after the last model is launched on the market
Printed circuit boards	Professional maintenance personnel	At least 7 years after the last model is launched on the market
Light sources	Professional maintenance personnel	At least 7 years after the last model is launched on the market
Door handles	Professional repairers and final users	At least 7 years after the last model is launched on the market
Door hinges	Professional repairers and final users	At least 7 years after the last model is launched on the market
Trays	Professional repairers and final users	At least 7 years after the last model is launched on the market
Baskets	Professional repairers and final users	At least 7 years after the last model is launched on the market
Door gaskets	Professional repairers and final users	At least 10 years after the last model is launched on the market

Dear customer

1. If you want to return or replace the product, please contact the store where you buy.
(Remember to bring the purchase invoice)
2. If your product breaks down which needs to repair, please contact after-sales service provider.

NOTE

The model information in the product database, as well as the model identifier, can be obtained through a weblink scanned by a QR code, if any, on the energy efficiency label of the product.

WARRANTY CONDITIONS

This appliance is guaranteed for three years from the date of sale against all manufacturing defects, including labour and spare parts. In order to justify the date of purchase, it will be compulsory to present the invoice or purchase receipt. The conditions of this warranty apply only to Spain and Portugal. If you have purchased this product in another country, please consult your distributor for the applicable conditions.

WARRANTY EXCLUSIONS

1. Remote controls, drain intake rubbers, dockings and door seals, weather stripping.
2. Damage to enamels, paints, nickel plating, chrome plating, oxidation or other types of aesthetic parts or components that do not affect the internal functioning of the appliance.
3. Damage to wear parts due to use, corrosion or oxidation, whether caused by normal use of the appliance or accelerated deterioration due to unfavorable environmental or climatic circumstances. Not suitable for outdoor use.
4. Damage to fragile pieces of glass, glass ceramic, plastics, handles, baskets, doors or light bulbs when their failure or breakage is not attributable to a manufacturing defect.
5. Faults produced by fortuitous causes or accidents of force majeure, or as a consequence of abnormal, negligent or inappropriate use of the device.
6. Civil liabilities of any nature.
7. Consequential damage to the appliance as long as it has not been caused by an internal malfunction.
8. Maintenance or upkeep of the appliance: periodic reviews, adjustments and greases.
9. Faults that accessories and complements, adapters, external cables, bags, spare parts of all kinds, lamps, as well as any part considered consumable by the manufacturer, may suffer.
10. Faults caused by incorrect or illegal installation, inadequate ventilation, lack of grounding in the home, power disturbances, inappropriate modifications or use of non-original spare parts.
11. Appliances used in industrial applications or for commercial purposes.
12. Appliances with illegible or altered serial number.
13. Defects or breakdowns produced as a result of fixes, repairs, modifications, or disassembly of the installation of the device by the user or by a technician not authorized by the manufacturer, or as a result of manifest non-compliance with the manufacturer's instructions for use and maintenance.
14. During the warranty period it is essential to keep all manuals together with the equipment. If the equipment is sold, donated or given away, the manual and all related documents must be given to the new user. If any of these are lost, their replacement cannot be claimed.
15. Faults that have their origin or are a direct or indirect consequence of: contact with liquids, chemicals and other substances, as well as conditions derived from the climate or the environment: earthquakes, fires, floods, excessive heat or any other external force, such as insects, rodents and other animals that may have access to the interior of the machine or its connection points.
16. Damages derived from terrorism, riot or popular tumult, legal or illegal demonstrations and strikes; facts of actions of the Armed Forces or the State Security Forces in times of peace; armed conflicts and acts of war (declared or not); nuclear reaction or radiation or radioactive contamination; vice or defect of the goods; facts classified by the Government of the Nation as "national catastrophe or calamity".

Design and specifications are subject to change without notice for product improvement. Any changes to the manual will be updated on our website, you can check the latest version.



www.ponjohnsonentuvda.es

1. INFORMATIONS SUR LA SÉCURITÉ	3
2. UTILISATION CORRECTE DU RÉFRIGÉRATEUR	11
2.1 Emplacement.....	11
2.2 Conseils pour économiser de l'énergie	12
2.3 Remplacement de la lumière	12
2.4 Mise en marche.....	12
2.5 Noms des composants	13
2.6 Fonctions	14
2.7 Nivellement.....	17
2.8 Nivellement de la porte	17
3. MAINTENANCE DU RÉFRIGÉRATEUR	18
3.1 Nettoyage général	18
3.2 Dégivrage	19
3.3 Hors service.....	19
3.4 Nettoyage du plateau de la porte	19
4. SOLUTION DE PROBLÈMES	20
5. ANNEXE	21
6. GARANTIE	25

1. INFORMATIONS SUR LA SÉCURITÉ

VOTRE SÉCURITÉ ET CELLE DES AUTRES EST TRÈS IMPORTANTE.

Pour éviter tout risque pour votre vie ou vos biens et ceux des autres, vous devez suivre ces instructions. Toute utilisation incorrecte peut entraîner des dommages, des blessures ou la mort.

La gravité est classé selon les indications suivantes:



Symbole d'interdiction

Ceci est un symbole d'interdiction.

Tout non-respect des instructions marquées de ce symbole peut entraîner des dommages au produit ou des risques pour la sécurité de l'utilisateur.



Symbole d'avertissement

Ceci est un symbole d'avertissement.

Toute opération doit être effectuée en totale conformité avec les instructions marquées de ce symbole, car le non-respect de cette consigne peut entraîner des dommages au produit ou entraîner des risques de blessures.



Symbole de mise en garde

Ceci est un symbole de prudence.

Les instructions marquées de ce symbole nécessitent une prudence particulière. Le non-respect de cette consigne peut entraîner des blessures mineures et des dommages au produit.

INSTRUCTIONS IMPORTANTES DE SÉCURITÉ



Risque d'incendie / matériaux inflammables

! AVERTISSEMENT

- Cet appareil est conçu pour être utilisé dans des applications domestiques et similaires, telles que les zones réservées au personnel de cuisine dans les magasins, les bureaux et autres environnements de travail; maisons de campagne et par des clients dans des hôtels, motels et autres établissements de type résidentiel; les paramètres de type de chambre d'hôtes; restauration et applications similaires non destinées au commerce de détail.
- Cet appareil peut être utilisé par des personnes (y compris des enfants) ayant des capacités physiques, sensorielles ou mentales réduites, ou un manque d'expérience et de connaissances, à condition qu'elles aient reçu une supervision ou des instructions sur l'utilisation de l'appareil par une personne responsable de leur sécurité.

- Les enfants doivent être surveillés pour s'assurer qu'ils ne jouent pas avec l'appareil.
- Si le cordon d'alimentation est endommagé, il doit être remplacé par le fabricant, son agent de service ou des personnes de qualification similaire pour éviter tout danger.
- Ne stockez pas de substances explosives telles que des aérosols contenant un propulseur inflammable dans cet appareil.
- L'appareil doit être débranché après utilisation et avant l'entretien de l'appareil.
- **AVERTISSEMENT:** Gardez les ouvertures de ventilation, dans l'appareil ou dans la structure intégrée, libres de tout obstacle.
- **AVERTISSEMENT:** N'utilisez pas de dispositifs mécaniques ou d'autres moyens pour accélérer le processus de dégivrage, autres que ceux recommandés par le fabricant.
- **AVERTISSEMENT:** Ne pas endommager le circuit du réfrigérant.
- **AVERTISSEMENT:** N'utilisez pas d'appareils électriques à l'intérieur des compartiments de stockage des aliments de l'appareil, à moins qu'ils ne soient du type recommandé par le fabricant.
- **AVERTISSEMENT:** Mettez le réfrigérateur au rebut conformément aux réglementations locales car il contient des articles inflammables et / ou du gaz réfrigérant.
- **AVERTISSEMENT:** Lors du positionnement de l'appareil, assurez-vous que le cordon d'alimentation n'est pas coincé ou endommagé.
- **AVERTISSEMENT:** Ne placez pas plusieurs fiches ou blocs d'alimentation portables à l'arrière de l'appareil.
- N'utilisez pas de rallonges ni d'adaptateurs non mis à la terre (à deux pins).
- **AVERTISSEMENT:** Raccorder uniquement à l'alimentation en eau potable (pour les machines à glaçons).

DANGER





- Le réfrigérateur doit être débranché de la source d'alimentation électrique avant de tenter d'installer des accessoires.
- Les matériaux réfrigérants et cyclopentane utilisés dans l'appareil sont inflammables. Par conséquent, lorsque l'appareil est mis au rebut, il doit être tenu à l'écart de toute source d'incendie et il sera récupéré par une entreprise de récupération spéciale avec la qualification correspondante; et il ne sera pas éliminé par combustion, pour éviter des dommages à l'environnement ou tout autre dommage.

AVERTISSEMENT

- Risque de piégeage d'enfants. Avant de jeter votre ancien réfrigérateur ou congélateur.
 - Retirez les portes.
 - Laissez les étagères en place afin que les enfants ne puissent pas entrer facilement.

AVERTISSEMENT

Norme UE:

- Cet appareil peut être utilisé par des enfants à partir de 8 ans et par des personnes ayant des capacités physiques, sensorielles ou mentales réduites ou un manque d'expérience et de connaissances, si elles ont été supervisées ou instruites sur la façon d'utiliser l'appareil en toute sécurité et comprennent les dangers encourus. Les enfants ne doivent pas jouer avec l'appareil. Les enfants ne doivent pas effectuer de nettoyage et de maintenance par l'utilisateur sans surveillance. Les enfants de 3 à 8 ans peuvent charger et décharger le réfrigérateur.
- Pour éviter la contamination des aliments, respectez les instructions suivantes:
 - Une ouverture prolongée de la porte peut entraîner une augmentation significative de la température dans les compartiments de l'appareil.
 - Nettoyez régulièrement les surfaces qui peuvent entrer en contact avec la nourriture et des systèmes de drainage accessibles.
 - Nettoyez les réservoirs d'eau s'ils n'ont pas été utilisés pendant 48 heures. Rincez le système d'eau connecté à une alimentation en eau si aucune eau n'a été prélevée pendant 5 jours. (Remarque 1)
 - Conservez la viande et le poisson crus dans des récipients appropriés au réfrigérateur, afin qu'ils n'entrent pas en contact avec d'autres aliments ou ne coulent pas dessus.
 - Les compartiments à deux étoiles  pour les aliments surgelés conviennent pour la conservation des aliments précongelés, la conservation ou la fabrication de glaces, ainsi que pour la fabrication de glaçons. (Remarque 2)
 - Les compartiments à une , deux  et trois  étoiles ne conviennent pas à la congélation de produits frais. (Remarque 3)
 - Pour les équipements sans compartiment 4 étoiles  Ce réfrigérateur ne convient pas à la congélation des aliments. (Remarque 4)
- Si le réfrigérateur est laissé vide pendant une longue période, éteignez-le, dégivrez, nettoyez, séchez et laissez la porte ouverte pour empêcher la formation de moisissure à l'intérieur de l'appareil.

Remarques 1 - 4: veuillez confirmer si cela s'applique en fonction du type de compartiment de votre produit.

- Cet appareil de réfrigération n'est pas conçu pour être utilisé comme appareil encastrable.
- Tout remplacement ou entretien de lampes LED doit être effectué par le fabricant, son service technique officiel ou un professionnel également qualifié.
- Ce produit contient une source lumineuse de classe d'efficacité énergétique (G).

CONSERVER CES INSTRUCTIONS

CET APPAREIL EST RÉSERVÉ À UN USAGE DOMESTIQUE

Avertissements de la Proposition 65 de l'État de Californie:

 AVERTISSEMENT: Cancer et effets nocifs sur la reproduction - www.P65Warnings.ca.gov.

ÉLIMINATION CORRECTE

AVERTISSEMENT

Risque de suffocation

Avant de jeter votre ancien réfrigérateur ou congélateur:

- Retirez la porte ou le couvercle afin que les enfants ne puissent pas se cacher ou se retrouver piégés à l'intérieur de votre ancien appareil.
- Laissez les étagères en place pour que les enfants ne puissent pas grimper facilement à l'intérieur.
- Le non-respect de ces instructions peut entraîner la mort ou des lésions cérébrales.

IMPORTANTE:

Gaz inflammable et réfrigérant utilisés. Il est de la responsabilité du consommateur de se conformer aux réglementations fédérales et locales lors de la mise au rebut de ce produit. Les réfrigérants doivent être évacués par un technicien agréé, certifié par l'EPA, conformément aux procédures établies.

AVERTISSEMENT LIÉS À L'ÉLECTRICITÉ

- Ne tirez pas sur le cordon d'alimentation pour débrancher le réfrigérateur. Tenez fermement la fiche et retirez-la directement de la prise.
- Pour garantir une utilisation sûre, veillez à ne pas endommager le câble et n'utilisez pas de câbles effilochés ou endommagés.
- Utilisez une prise dédiée, qui n'est pas partagée avec d'autres appareils électriques.

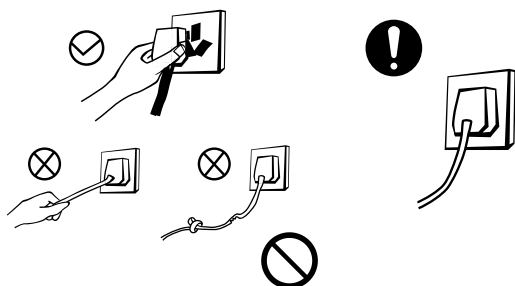

- La fiche doit être en contact ferme avec la prise ou cela peut provoquer un incendie.
- Vérifiez que la terre est correctement connectée.
- Si du gaz réfrigérant ou d'autres gaz inflammables fuient, fermez la vanne qui fuit et ouvrez les portes et les fenêtres. Ne débranchez pas le réfrigérateur ou tout autre appareil électrique, car une étincelle pourrait provoquer un incendie.

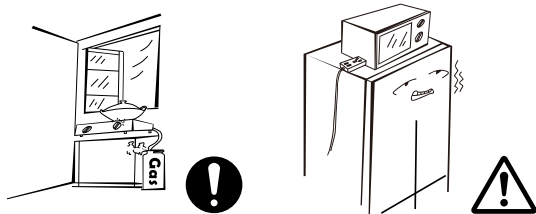

- Ne placez pas d'autres appareils électriques sur le dessus du réfrigérateur, à moins qu'il ne s'agisse de produits sûrs spécifiés par le fabricant.

LES AVERTISSEMENTS RELATIFS AU PLACEMENT D'OBJETS

- Ne mettez pas d'articles hautement corrosifs inflammables, explosifs ou volatils dans le réfrigérateur pour éviter d'endommager le produit ou de provoquer un incendie.
- Ne placez pas de substances ou d'objets inflammables à proximité du réfrigérateur pour éviter tout risque d'incendie.

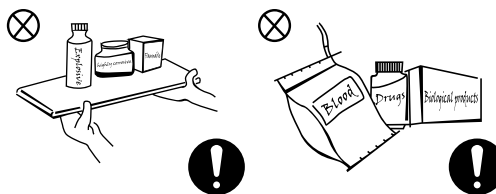

- Ce réfrigérateur est conçu pour un usage domestique tel que le stockage des aliments. Il ne doit pas être utilisé à d'autres fins, telles que pour stocker du sang, des médicaments ou d'autres produits biologiques, etc.
- Ne conservez pas de bière, de boissons ou d'autres liquides dans des bouteilles ou des récipients fermés dans le compartiment congélateur, sinon les bouteilles pourraient se casser à cause du gel et causer des dommages.



AVERTISSEMENTS SUR L'UTILISATION DE L'APPAREIL

- Ne démontez pas et ne remontez pas le réfrigérateur vous-même. L'entretien de l'appareil est la tâche exclusive d'un professionnel.
- Si le cordon d'alimentation est endommagé, il doit être remplacé par le fabricant, son service après-vente ou d'autres professionnels concernés pour éviter tout risque.
- Ne laissez pas un enfant monter sur l'appareil ou entrer dans le réfrigérateur, car il pourrait y avoir un risque d'étouffement ou de chute.
- Ne nettoyez pas le réfrigérateur avec un spray ou de l'eau, et ne le placez pas à un endroit où il pourrait être éclaboussé avec de l'eau, afin que les propriétés d'isolation électrique du réfrigérateur ne soient pas affectées.

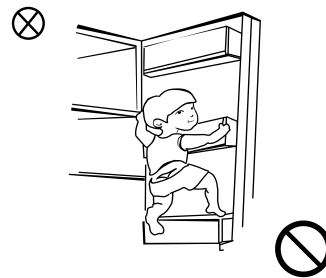
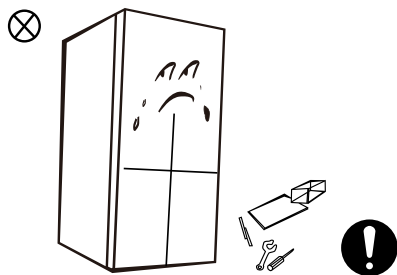

- Les espaces entre les portes du réfrigérateur et le corps principal sont étroits, veillez donc à ne pas placer votre main dans ces zones pour éviter de vous pincer les doigts. Fermez soigneusement la porte afin qu'aucun objet ne tombe.
- Ne touchez pas d'aliments ou de récipients avec les mains mouillées du compartiment congélateur pendant que l'appareil est en marche, en particulier les récipients en métal, pour éviter les dommages dus au gel.
- Ne placez pas d'objets lourds sur le dessus du réfrigérateur car ils pourraient tomber lors de la fermeture ou de l'ouverture de la porte et il existe un risque de blessure.
- Débranchez l'appareil en cas de panne de courant ou si vous devez le nettoyer. Ne le reconnectez pas à l'alimentation dans les cinq minutes suivant le débranchement, pour éviter d'endommager le compresseur en raison de plusieurs démarrages successifs.

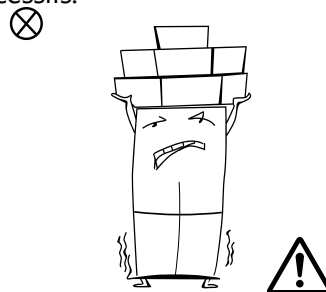
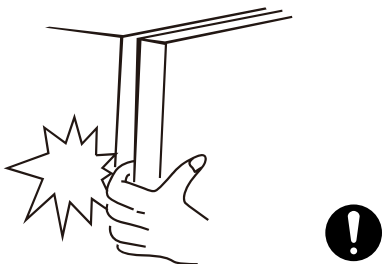

AVERTISSEMENT ÉNERGÉTIQUES

- 1.** Le réfrigérateur peut ne pas fonctionner régulièrement (le contenu peut dégivrer ou le compartiment congélateur peut devenir trop chaud) s'il est placé sous la température minimale de la plage de températures pour laquelle l'appareil est conçu pendant une longue période.
- 2.** Vous ne devez pas mettre de boissons gazeuses dans le congélateur ou les compartiments à basse température, et certains produits, comme les glaçons, ne doivent pas être consommés trop froids.
- 3.** Ne dépassez pas la durée de conservation recommandée par les fabricants de produits alimentaires de tout type, et en particulier pour les aliments surgelés commercialement dans les congélateurs et les compartiments de stockage des produits surgelés.
- 4.** Prenez les précautions nécessaires pour éviter une augmentation excessive de la température des aliments surgelés pendant la décongélation de l'appareil, par exemple en les enveloppant dans plusieurs couches de papier journal.
- 5.** Une augmentation de la température des aliments surgelés pendant la décongélation manuelle, l'entretien ou le nettoyage peut raccourcir la durée pendant laquelle les aliments peuvent être congelés.

ÉLIMINATION



Le gaz réfrigérant et la mousse de cyclopentane utilisés dans ce réfrigérateur sont inflammables. Par conséquent, lorsque l'appareil est mis au rebut, il doit être tenu à l'écart de toute source d'incendie et il doit être recyclé par une entreprise de recyclage spécialement qualifiée. Il ne doit jamais être éliminé en brûlant, afin d'éviter des dommages à l'environnement et tout autre risque.



Lorsque le réfrigérateur doit être mis hors service, retirez les portes et retirez les joints et les étagères. Placez les portes et les étagères dans un endroit approprié pour éviter que les enfants ne soient piégés s'ils entrent dans l'appareil.



ÉLIMINATION: Ne jetez pas ce produit avec les déchets municipaux non triés. Ces déchets doivent être collectés séparément pour un traitement spécial.

Conformément à la directive européenne 2012/19 / UE relative aux déchets d'équipements électriques et électroniques (DEEE), les appareils électro-ménagers ne peuvent pas être jetés dans les conteneurs municipaux habituels; Ils doivent être collectés de manière sélective pour optimiser la récupération et le recyclage des composants et des matériaux qui les composent et réduire leur impact sur la santé humaine et l'environnement.

Le symbole de la poubelle barrée est inscrit sur tous les produits pour rappeler aux consommateurs l'obligation de les séparer pour une collecte séparée. Le consommateur doit contacter les autorités locales ou le vendeur pour se renseigner sur l'élimination correcte de son appareil.

2. UTILISATION CORRECTE DU RÉFRIGÉRATEUR

2.1 Emplacement

- Avant utilisation, retirez tous les emballages, y compris les bou-chons et le ruban adhésif de l'intérieur du réfrigérateur, et retirez le film protecteur des portes et des murs.

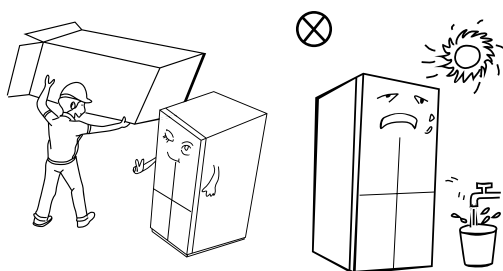

- Gardez le réfrigérateur à l'abri de la chaleur et de la lumière directe du soleil. Ne placez pas l'appareil dans des zones humides pour éviter l'oxydation ou une réduction de l'effet isolant.
- Ne nettoyez pas le réfrigérateur avec un spray ou de l'eau, et ne le placez pas à un endroit où il pourrait être éclaboussé avec de l'eau, afin que les propriétés d'isolation électrique du réfrigérateur ne soient pas affectées.

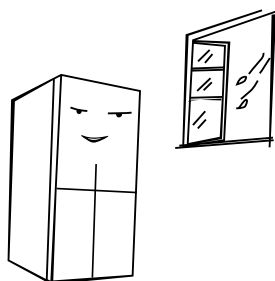

- L'espace libre au-dessus du réfrigérateur doit être supérieur à 10 cm et une distance de plus de 10 cm doit être maintenue sur les côtés et à l'arrière pour faciliter la dissipation thermique.

Réservez suffisamment d'espace pour permettre une ouverture aisée des portes et des tiroirs.

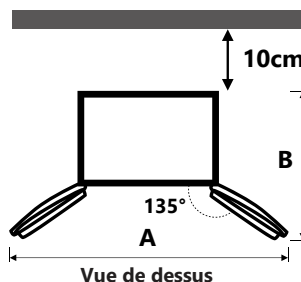
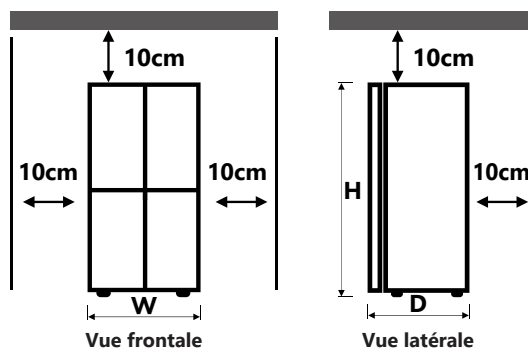

Largeur "W"	833
Profondeur "D" (sans poignée)	653
Hauteur "H"	1898
A	1400
B	1000

(unité: mm)

Les valeurs du tableau ci-dessus peuvent varier en fonction de la méthode de mesure utilisée.

REMARQUE

Ce réfrigérateur doit être installé de manière autonome et ne peut pas être utilisé de manière encastrée. Dans le cas contraire, il causera des problèmes tels que l'absence d'installation dans le conteneur, la performance et la durée de vie du produit seront réduites. De plus, le fabricant n'offre pas de garantie de base sur le produit.

2.2 Conseils pour économiser de l'énergie

- L'appareil doit être placé dans la partie la plus froide de la pièce, loin des appareils produisant de la chaleur, des conduits de chauffage et de la lumière directe du soleil.
- Laisser refroidir les aliments encore chauds avant de les mettre au réfrigérateur. La surcharge de l'appareil force le compresseur à fonctionner plus longtemps et les aliments qui gèlent plus lentement peuvent perdre de la qualité ou se gâter.
- Bien envelopper les aliments et sécher les contenants avant de les mettre. Cela empêche l'accumulation de givre à l'intérieur du réfrigérateur.
- Les parois du réfrigérateur ne doivent pas être recouvertes de papier d'aluminium, de papier ciré ou de serviettes en papier, car ils interfèrent avec la circulation de l'air froid et réduisent l'efficacité de l'appareil.
- Organisez et étiquetez les aliments pour réduire le nombre de fois où la porte est ouverte. Sortez autant d'objets que nécessaire à la fois et fermez la porte dès que possible.

2.3 Remplacement de la lumière

- Toute réparation ou main-tenance d'ampoules LED doit être effectuée par le fabricant, son service technique ou un autre professionnel technique également qualifié.

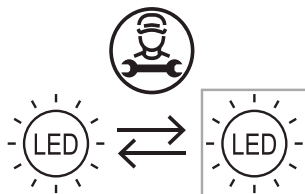

- La source lumineuse de ce produit ne peut être remplacée que par des ingénieurs qualifiés.

	1. Retirez le bouchon avant de l'enlever.
	2. Retirez l'abat-jour à l'aide d'un tournevis.
	3. Retirez le panneau de la lampe.
	4. Retirez la borne de raccordement.

2.4 Mise en service

- Avant le démarrage initial, gardez le réfrigérateur immobile et droit pendant 2 heures avant de le brancher au secteur.
- Avant d'ajouter des aliments frais ou surgelés, le réfrigérateur doit avoir fonctionné pendant au moins 2 à 3 heures et jusqu'à 4 heures si c'est l'été et que la température ambiante est plus élevée.

REMARQUE

Il n'est pas recommandé d'utiliser ce produit avec des prises ou des interrupteurs principaux dotés de la fonction A/GFCI, sous peine de provoquer des déclenchements intempestifs.

1. Il ne présente pas de risque de sécurité en cas de déclenchement.
2. Si le déclenchement persiste, il est recommandé de remplacer les prises ou l'interrupteur principal sans fonction A/GFCI.

2.5 Noms des composants

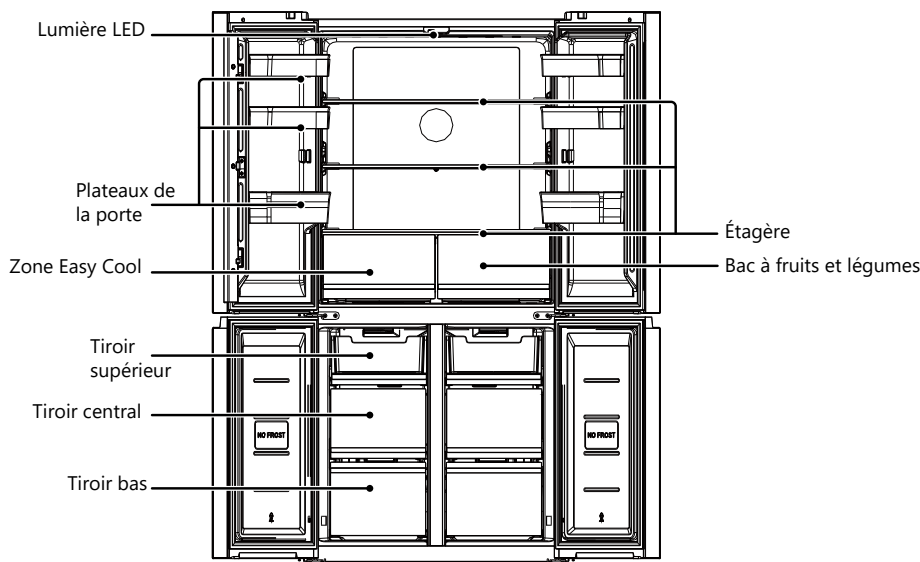

(L'image ci-dessus est pour référence seulement. La configuration réelle dépend du produit physique ou de la déclaration du distributeur.)

Chambre de refroidissement

- La chambre froide est adaptée pour stocker une variété de fruits, légumes, boissons et autres aliments pour une consommation à court terme. La durée de conservation recommandée est de 3 à 5 jours.
- Vous ne devez pas mettre d'aliments cuits dans la chambre froide avant qu'ils ne soient refroidis à température ambiante.
- Il est recommandé de sceller les aliments avant de les placer dans le réfrigérateur.
- Les plateaux en verre peuvent être ajustés vers le haut ou vers le bas pour organiser l'espace de rangement et faciliter l'utilisation.

Chambre de congélation

- La chambre de congélation à basse température peut conserver les aliments au frais pendant longtemps et est principalement utilisée pour stocker des aliments surgelés et faire de la glace.
- La chambre de congélation convient au stockage de viande, de poisson et d'autres aliments qui ne seront pas consommés à court terme.
- Les morceaux de viande doivent de préférence être divisés en petits morceaux pour un accès facile. Veuillez noter que les aliments doivent être consommés pendant la durée de conservation.

Disposez les tiroirs, les boîtes de nourriture, les étagères, etc. en fonction de sa position dans l'image ci-dessus pour obtenir une efficacité énergétique optimale.

Lorsque le produit est testé conformément à la norme IEC 62552:2007, les conditions d'essai sont les suivantes :

Retirez les tiroirs du milieu du compartiment congélateur et mettez les tiroirs du haut en position de tiroirs du milieu.

REMARQUE

Le stockage d'une trop grande quantité d'aliments pendant le fonctionnement après le branchement initial peut nuire à l'effet de congélation du réfrigérateur. Les aliments stockés ne doivent pas bloquer la sortie d'air, faute de quoi l'effet de congélation sera également altéré.

2.6 Fonctions

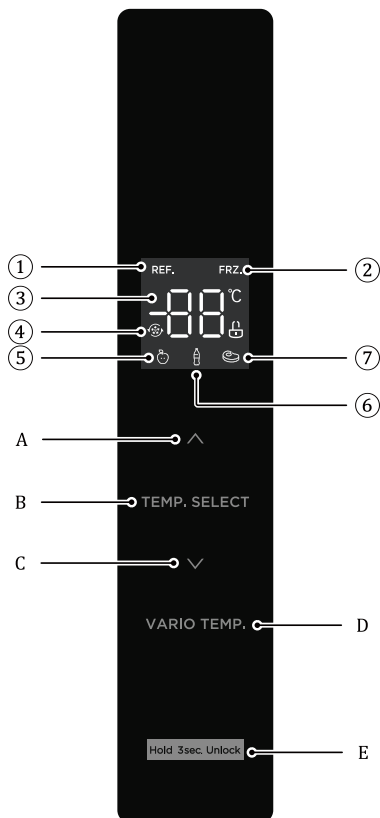

- ① Icône de réfrigération
- ② Icône de congélation
- ③ Icône d'affichage de la température
- ④ Icône PowerCool / PowerFreeze
- ⑤ Icône de fruit/légume
- ⑥ Icône de boisson
- ⑦ Icône de froid

- A. Bouton d'augmentation de la température
- B. Sélection de la zone de température
- C. Bouton de réduction de la température
- D. Bouton de température variable
- E. Bouton de verrouillage/déverrouillage

Instructions pour l'utilisation





- **Visualización**

Lorsque le réfrigérateur est mis en marche pour la première fois, tout le panneau d'affichage s'allume pendant 3 secondes. Ensuite, le panneau d'affichage entre dans l'écran normal. Lors du premier démarrage du réfrigérateur, les températures par défaut de la chambre de réfrigération et de la chambre de congélation sont respectivement de 4°C et -18°C. Si une erreur survient, le panneau d'affichage affiche le code d'erreur (voir page suivante). Pendant le fonctionnement normal, le panneau d'affichage indique la température de consigne de la chambre de réfrigération ou de la chambre de congélation.

En conditions normales, si aucune

opération n'est effectuée sur l'écran ou si la porte n'est pas ouverte dans les 30 secondes, l'écran est verrouillé et l'état  est désactivé.

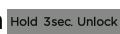
- **Verrouillage / déverrouillage**

En mode déverrouillé, appuyez sur le bouton  pendant 3 secondes pour entrer en mode verrouillé, l'icône  s'éteint et l'avertisseur sonore retentit, ce qui signifie que l'écran est verrouillé et qu'il n'est pas possible d'utiliser les boutons à ce moment-là. En mode verrouillé, appuyez sur le bouton  pendant 3 secondes pour passer en mode déverrouillé, l'icône  s'allume et l'avertisseur sonore retentit, ce qui signifie que l'écran est déverrouillé et qu'il est possible d'utiliser les boutons.

- **Réglage de la température de la chambre de réfrigération**

Appuyez sur le bouton TEMP. SELECT pour sélectionner la zone de température de la chambre froide, puis appuyez sur ^ ou v pour régler la température de la chambre froide. La plage de réglage de la température de la chambre froide est comprise entre 2°C ~ 8°C.

- **Réglage de la température de la chambre de congélation**

Appuyez sur le bouton TEMP. SELECT pour choisir la zone de température de la chambre de congélation, puis appuyez sur ^ ou v pour régler la température de la chambre de congélation. La plage de température de la chambre de congélation est de -24°C ~ -16°C.

- **Réglage de la température de la zone EasyCool**

Appuyez sur le bouton VARIO TEMP. pour régler la température de la chambre, la plage de réglage étant fruits/légumes, boissons et réfrigéré.

- **Réglage du mode**

Régler le mode PowerCool (refroidissement rapide) après avoir réglé la température de la chambre froide à 2°C, appuyez sur la touche de diminution de la température "v" pour entrer dans le mode de refroidissement rapide. En mode PowerCool, la température de la chambre froide est automatiquement ajustée à 2°C. Quitter le mode de refroidissement rapide : appuyez sur la touche d'augmentation de la température "^" pour quitter le mode PowerCool ou quitter automatiquement le mode de refroidissement rapide après 6 heures. Après avoir quitté le mode PowerCool, la température du réfrigérateur revient automatiquement à la température réglée avant le mode de refroidissement rapide.

Régler le mode PowerFreeze : une fois la température de la chambre de congélation réglée à -24°C, appuyez sur la touche de diminution de la température "v" pour entrer dans le mode de congélation rapide. En mode PowerFreeze, la température de la chambre de congélation est automatiquement réglée à -24°C.

Quitter le mode de congélation rapide : appuyez sur la touche d'augmentation de la température "^" pour quitter le mode PowerFreeze ou quittez automatiquement le mode de congélation rapide après 32 heures. Après avoir quitté le mode de congélation rapide, la température de la chambre de congélation revient automatiquement à la température réglée avant le mode PowerFreeze.

Conformément à la norme IEC62552:2007, les conditions de test sont les suivantes : démarrer le mode congélation rapide à l'avance, et attendre que le réfrigérateur passe en dégivrage automatique après 18 heures, puis appliquer la charge de congélation. La durée maximale de dégivrage est de 72 heures et la durée minimale de 12 heures à 32°C.

Réglage recommandé: chambre de réfrigération à 4°C, chambre de congélation à -18°C.

REMARQUE

La fonction de congélation rapide est conçue pour maintenir la valeur nutritionnelle des aliments dans le congélateur. Elle permet de congeler les aliments en un minimum de temps. Si une grande quantité d'aliments doit être congelée en une seule fois, il est recommandé à l'utilisateur d'activer la fonction de congélation rapide et de placer les aliments. La vitesse de congélation du compartiment congélateur est alors augmentée, ce qui permet de congeler rapidement les aliments, de préserver efficacement leurs nutriments et de faciliter leur stockage.

- **Stockage en cas de panne de courant**

En cas de coupure de courant, l'état de fonctionnement instantané est verrouillé et maintenu jusqu'à la réalimentation.

- **Indication de défaut**

Les codes d'avertissement suivants qui apparaissent à l'écran indiquent les pannes possibles du réfrigérateur. Bien que le réfrigérateur puisse conserver ses fonctions malgré l'un des défauts suivants, l'utilisateur doit contacter le service technique officiel ou un spécialiste de la maintenance pour un contrôle, afin d'assurer un fonctionnement optimal de l'appareil.

Code d'erreur	Description de l'erreur
E1	Erreur du capteur de température de la chambre de réfrigération
E2	Erreur de la sonde de température de la chambre de congélation
E3	Erreur du capteur de température de la chambre à température variable
E5	Erreur du circuit de détection du capteur de dégivrage de zone de congélation
E6	Erreur de communication
E7	Erreur de sonde de température ambiante
EH	Erreur du capteur d'humidité

2.7 Nivellement

- Diagramme des jambes de nivellement

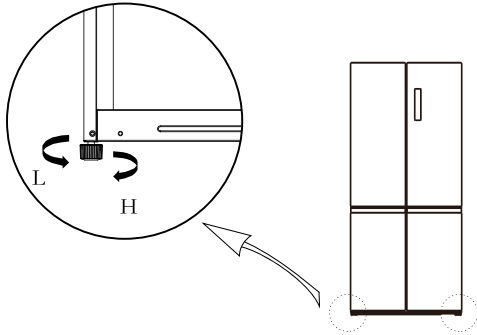

- Procédures d'ajustement:
 - a. Tournez les jambes dans le sens des aiguilles d'une montre pour soulever le réfrigérateur.
 - b. Tournez les pieds dans le sens antihoraire pour abaisser le réfrigérateur.
 - c. Ajustez les pieds gauche et droit selon les procédures ci-dessus jusqu'à ce qu'ils soient de niveau.

L'image ci-dessus est pour référence seulement. La configuration réelle dépendra du produit physique ou du dossier du revendeur.

2.8 Nivellement de la porte

- Précautions avant l'assemblage:

Avant d'utiliser les accessoires, assurez-vous que le réfrigérateur est débranché de l'alimentation électrique.

Avant de régler la porte, des précautions doivent être prises pour éviter les blessures.

- Diagramme de nivellement du corps de la porte

Liste des outils à fournir par l'utilisateur	
	pinces

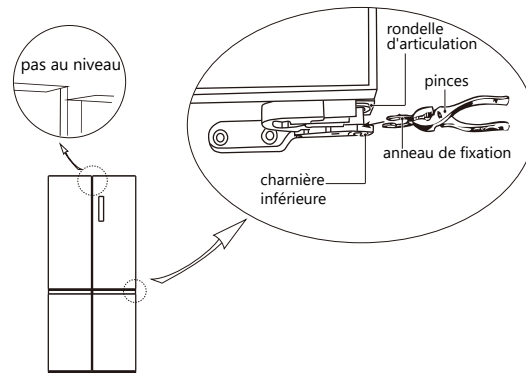

- Lever la porte inférieure jusqu'au niveau de la porte supérieure
- Insérez l'anneau de fixation fourni à l'aide d'une pince dans l'espace entre le cadre de la charnière et la charnière inférieure.

L'image ci-dessus est pour référence seulement. La configuration réelle dépendra du produit physique ou du dossier du revendeur.

3. MAINTENANCE DE L'APPAREIL

3.1 Nettoyage général

- La poussière derrière le réfrigérateur et sur le sol doit être nettoyée souvent pour améliorer l'effet de refroidissement de l'appareil et économiser de l'énergie.
- Vérifiez régulièrement les joints de la porte pour vous assurer qu'il n'y a aucun résidu. Nettoyez les joints avec un chiffon doux imbibé d'eau savonneuse ou de détergent dilué.
- L'intérieur du réfrigérateur doit être nettoyé régulièrement pour éviter les odeurs.
- Débranchez le réfrigérateur avant de nettoyer l'intérieur et retirez tous les aliments, boissons, étagères, tiroirs, etc.
- Utilisez un chiffon doux ou une éponge pour nettoyer l'intérieur du réfrigérateur, avec deux cuillères à soupe de bicarbonate de soude mélangées à un litre d'eau tiède. Puis rincez à l'eau et nettoyez. Après le nettoyage, ouvrez la porte et laissez-la sécher avant de la connecter à l'alimentation.
- Il est recommandé de nettoyer régulièrement les zones les plus difficiles du réfrigérateur (telles que les joints étroits, les interstices ou les coins) avec un chiffon doux, une brosse douce, etc. et si nécessaire, combinez-les avec des outils auxiliaires (comme des bâtonnets minces) pour éviter que les contaminants et les bactéries ne s'accumulent dans ces zones.
- N'utilisez pas de savon, de détergent (liquide ou en poudre), de nettoyant en aérosol, etc., car ils peuvent provoquer des odeurs à l'intérieur du réfrigérateur ou contaminer les aliments.
- Nettoyez le cadre du porte-bouteilles, les étagères et les tiroirs avec un chiffon doux imbibé d'eau savonneuse ou de détergent dilué. Sécher avec un chiffon doux ou laisser sécher naturellement.
- Nettoyez la surface extérieure du réfrigérateur avec un chiffon doux imbibé d'eau savonneuse, de détergent, etc., et séchez.
- N'utilisez pas de brosses dures, de tampons à récurer en aluminium, d'abrasifs (comme du dentifrice), les solvants organiques (tels que l'alcool ou l'acétone, etc.), l'eau bouillante ou les substances acides ou alcalines qui peuvent endommager la surface du réfrigérateur et son intérieur. L'eau bouillante et les solvants organiques tels que le benzène peuvent déformer ou endommager les pièces en plastique.
- Ne pas rincer directement avec de l'eau et d'autres liquides pendant le nettoyage pour éviter les courts-circuits et ne pas affecter l'isolation électrique du réfrigérateur.



Débranchez le réfrigérateur pour le dégivrage et le nettoyage.

3.2 Dégivrage

Le réfrigérateur fonctionne sur le principe du refroidissement par air et dispose donc d'une fonction de dégivrage automatique. La glace qui se forme en raison des changements saisonniers ou de température peut également être éliminée manuellement en débranchant l'appareil ou en l'essuyant avec une serviette sèche.

3.3 Hors service

- Coupure de courant: en cas de panne de courant, les aliments à l'intérieur de l'appareil peuvent être conservés plusieurs heures, même en été. Pendant la panne de courant, réduisez les temps d'ouverture de la porte et ne mettez plus d'aliments dans le réfrigérateur.
- S'il ne doit pas être utilisé pendant une longue période: l'appareil doit être débranché puis nettoyé; et laissez les portes ouvertes pour éviter la formation d'odeurs.
- Déplacement: avant de déplacer le réfrigérateur, retirez tous les articles à l'intérieur, collez les clayettes en verre, la Zone Fresh à fruits et légumes, les tiroirs du congélateur, etc., et serrez les pieds de nivellement. Fermez les portes et collez-les. Pendant le mouvement, l'appareil ne doit pas être placé à l'envers ou horizontalement et tout tremblement doit être évité. L'inclinaison en mouvement ne doit pas dépasser 45°.

IMPORTANTE:

L'appareil doit fonctionner en continu après avoir été mis en marche. En général, le fonctionnement de l'appareil ne doit pas être interrompu, sinon sa durée de vie peut être affectée.

3.4 Nettoyage du plateau de la porte

- En suivant les instructions de l'image ci-dessous, utilisez vos deux mains pour presser le plateau et poussez vers le haut afin de retirer le plateau.
- Après avoir lavé le plateau, vous pouvez ajuster sa hauteur d'installation en fonction de vos besoins.

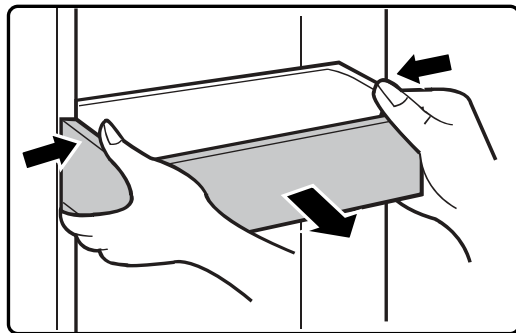

4. SOLUTION DE PROBLÈMES

Vous pouvez essayer de résoudre ces problèmes vous-même. S'ils ne sont pas résolus, contactez le service technique officiel.

Mauvais fonctionnement	Vérifiez si l'appareil est connecté au secteur et si la fiche établit un bon contact. Vérifiez si la tension est trop basse. Recherchez une panne de courant ou une panne de circuit.
Odeur	Enveloppez bien les aliments à forte odeur. Vérifiez les aliments avariés. Nettoyez l'intérieur du réfrigérateur.
Le compresseur fonctionne depuis longtemps	Ceci est normal en été lorsque la température ambiante est plus élevée. Il n'est pas recommandé que le réfrigérateur soit très plein. Laissez refroidir les aliments avant de les mettre. Les portes sont ouvertes trop souvent.
La lumière ne s'allume pas	Vérifiez si le réfrigérateur est connecté au secteur et si l'ampoule du réfrigérateur est endommagée. Faire remplacer la lampe par un spécialiste
Les portes ne se ferment pas correctement	La porte peut être bloquée par de la nourriture. Le réfrigérateur est incliné.
Bruit fort	Vérifiez que le sol est plat et que le réfrigérateur est stable. Vérifiez que les accessoires sont correctement fixés.
Le joint de porte ne se ferme pas correctement	Retirez tous les débris ou objets qui pourraient se trouver sur les joints. Chauffez le joint de la porte et laissez-le refroidir (vous pouvez utiliser un sèche-linge électrique ou une serviette chaude).
Le bac à eau déborde	Il y a trop de nourriture dans le réfrigérateur, ou il contient trop d'eau, ce qui conduit à la décongélation. Les portes ne sont pas fermées correctement. La prise d'air génère de la glace et augmente l'eau en raison du dégivrage.
Murs chauds	La dissipation thermique du condenseur intégré à travers les parois est normale. Si cela est dû à une température ambiante très élevée ou si trop d'aliments sont stockés, une bonne ventilation est recommandée pour faciliter la dissipation de la chaleur.
Condensation en surface	La condensation à l'extérieur et sur le coupe-froid est normale si l'humidité ambiante est très élevée. Séchez-le avec un chiffon propre.
Bruit anormal	Bourdonnement: le compresseur peut bourdonner pendant le fonctionnement, en particulier lors du démarrage et de l'arrêt. C'est normal. Fissuration: le flux de réfrigérant à l'intérieur du réfrigérateur peut produire des craquements qui sont également normaux.

5. ANNEXE

Instructions d'installation

Pour les appareils de réfrigération avec classe climatique

En fonction de la classe climatique, cet appareil de réfrigération est conçu pour être utilisé dans les plages de températures ambiantes spécifiées dans le tableau suivant. Le produit peut ne pas fonctionner correctement à des températures situées en dehors de la plage spécifiée.

La classe climatique est indiquée sur l'étiquette située à l'intérieur de votre réfrigérateur.

Plage de température effective

Le réfrigérateur est conçu pour fonctionner normalement dans la plage de températures spécifiée par sa classe.

Classe	Symbole	Plage de température ambiante °C	
		IEC 62552 (ISO 15502)	ISO 8561
Tempéré prolongé	SN	+ 10 to + 32	+ 10 to + 32
Tempéré	N	+ 16 to + 32	+ 16 to + 32
Subtropical	ST	+ 16 to + 38	+ 18 to + 38
Tropicale	T	+ 16 to + 43	+ 18 to + 43

REMARQUE

Les performances de refroidissement et la consommation d'énergie du réfrigérateur peuvent être affectées par la température ambiante, la fréquence d'ouverture de la porte et l'emplacement du réfrigérateur. Nous recommandons d'ajuster les réglages de température en conséquence.

Mode d'entreposage pour une meilleure conservation (modèles applicables uniquement)

Couvrez les aliments pour conserver l'humidité et éviter qu'ils n'absorbent les odeurs d'autres aliments. Une grande casserole, comme une soupe ou un ragoût, doit être divisée en petites portions et placée dans des récipients peu profonds avant d'être réfrigérée. Une grosse pièce de viande ou une volaille entière doit être divisée en petits morceaux ou placée dans des récipients peu profonds avant d'être réfrigérée.

Placement des aliments

Étagères	Les étagères sont réglables pour accueillir une variété d'emballages.
Compartiment spécialisé (modèles applicables uniquement)	Les tiroirs à légumes hermétiques offrent un environnement de stockage optimal pour les fruits et les légumes. Les légumes ont besoin d'un taux d'humidité plus élevé, tandis que les fruits ont besoin d'un taux d'humidité plus faible. Les tiroirs à légumes sont équipés de dispositifs de régulation pour contrôler le niveau d'humidité. (*Selon le modèle et les options) Un tiroir à viande à température réglable maximise la durée de conservation des viandes et des fromages.
Stocké à la porte	Ne conservez pas les denrées périssables dans la porte. Les œufs doivent être conservés dans leur emballage sur une étagère. La température des bacs de stockage dans la porte fluctue davantage que celle de l'armoire. Gardez la porte fermée autant que possible.
Compartiment de congélation	Le compartiment congélateur permet de conserver les aliments surgelés, de faire des glaçons et de congeler les aliments frais.

REMARQUE

Ne congeler que des aliments frais et en bon état. Tenez les aliments à congeler à l'écart des aliments déjà congelés. Pour éviter que les aliments ne perdent leur saveur ou ne se dessèchent, placez-les dans des récipients hermétiques.

Charte de stockage des réfrigérateurs et congélateurs

La longévité de la fraîcheur dépend de la température et de l'exposition à l'humidité. Les dates de péremption n'étant pas un guide pour l'utilisation sûre d'un produit, consultez ce tableau et suivez ces conseils.

Produits laitiers

Produit	Réfrigérateur	Congélateur
Lait	1 semaine	1 mois
Beurre	2 semanas	12 mois
Crème glacée	-	2-3 semaines
Fromage naturel	1 mois	4-6 mois
Fromage à la crème	2 semana	Non recommandé
Yogourt	1 mois	-

Viande

Produit	Réfrigérateur	Congélateur
Rôtis, steaks et côtelettes fraîches	3-4 jours	2-3 mois
Viande fraîche hachée, viande en ragoût	1-2 jours	3-4 mois
Bacon	7 días	1 mois
Saucisses, crues de porc, de bœuf, de dinde	1-2 jours	1-2 mois

Volaille / Oeufs

Produit	Réfrigérateur	Congélateur
Volaille fraîche	2 jours	6-8 mois
Salade de volaille	1 jour	-
Oeufs frais en coquille	2-4 semaines	Non recommandé

Poissons / Fruits de mer

Produit	Réfrigérateur	Congélateur
Poisson frais	1-2 jours	3-6 mois
Poisson cuisiné	3-4 jours	1 mois
Salade de poisson	1 jour	Non recommandé
Poisson séché ou mariné	3-4 semaines	-

Fruit

Produit	Réfrigérateur	Congélateur
Pommes	1 mois	-
Pêches	2-3 semaines	-
Ananas	1 semaine	-
Autres fruits frais	3-5 jours	9-12 mois

Légumes

Produit	Réfrigérateur	Congélateur
Asperges	2-3 jours	-
Brocolis, choux de Bruxelles, pois verts, champignons	3-5 jours	-
Chou, chou-fleur, céleri, concombre, laitue	1 semaine	-
Carottes, betteraves, radis	2 semaines	-

SPÉCIAL POUR LA NOUVELLE NORME EUROPÉENNE

Les pièces commandées dans le tableau suivant peuvent être acquises auprès des fournisseurs de services.

Pièce commandée	Fournis par	Temps minimum requis pour la mise à disposition
Thermostat	Personnel professionnel d'entretien	Au moins 7 ans après le lancement du dernier modèle sur le marché
Sondes de température	Personnel professionnel d'entretien	Au moins 7 ans après le lancement du dernier modèle sur le marché
Cartes de circuits imprimés	Personnel professionnel d'entretien	Au moins 7 ans après le lancement du dernier modèle sur le marché
Sources lumineuses	Personnel professionnel d'entretien	Au moins 7 ans après le lancement du dernier modèle sur le marché
Poignées de porte	Réparateurs professionnels et utilisateurs finaux	Au moins 7 ans après le lancement du dernier modèle sur le marché
Charnières de porte	Réparateurs professionnels et utilisateurs finaux	Au moins 7 ans après le lancement du dernier modèle sur le marché
Plateaux	Réparateurs professionnels et utilisateurs finaux	Au moins 7 ans après le lancement du dernier modèle sur le marché
Paniers	Réparateurs professionnels et utilisateurs finaux	Au moins 7 ans après le lancement du dernier modèle sur le marché
Joints de porte	Réparateurs professionnels et utilisateurs finaux	Au moins 10 ans après le lancement du dernier modèle sur le marché

Cher client,

1. Si vous souhaitez retourner ou remplacer le produit, veuillez contacter le magasin où vous l'avez acheté.

(N'oubliez pas de vous munir de la facture d'achat)

2. Si votre produit tombe en panne et doit être réparé, veuillez contacter le service après-vente.

REMARQUE

Les informations sur le modèle dans la base de données des produits, ainsi que l'identifiant du modèle, peuvent être obtenus par le biais d'un lien web scanné par un code QR, le cas échéant, sur l'étiquette d'efficacité énergétique du produit.

CONDITIONS DE GARANTIE

Cet appareil est garanti pendant trois ans à compter de la date de vente contre tout défaut de fabrication, y compris la main-d'œuvre et les pièces de rechange. Afin de prouver la date d'achat, la facture ou le ticket de caisse doit être présenté. Les conditions de cette garantie s'appliquent uniquement à l'Espagne et au Portugal. Si vous avez acheté ce produit dans un autre pays, veuillez consulter votre revendeur pour connaître les conditions applicables.

EXCLUSIONS DE LA GARANTIE

1. Les télécommandes, les caoutchoucs des bouches d'égout, les serrures et les joints des portes, les coupe-bise.
2. Les dommages causés à l'émail, à la peinture, au nickelage, au chromage, à la rouille ou à d'autres types de pièces ou composants esthétiques qui n'affectent pas le fonctionnement interne de l'appareil.
3. Dommages aux pièces d'usure dus à l'utilisation, à la corrosion ou à l'oxydation, qu'ils soient causés par l'utilisation normale de l'appareil ou par une détérioration accélérée due à des circonstances environnementales ou climatiques défavorables. Ne convient pas à une utilisation en extérieur.
4. Les dommages aux parties fragiles du verre, de la vitrocéramique, des matières plastiques, des poignées, des paniers, des portes ou des ampoules lorsque leur défaillance ou leur rupture n'est pas imputable à un défaut de fabrication.
5. Les pannes produites par des causes fortuites ou des accidents de force majeure, ou résultant d'une utilisation anormale, négligente ou inadéquate de l'appareil.
6. Les responsabilités civiles de toute nature.
7. Les dommages consécutifs à l'appareil pour autant qu'ils n'aient pas été causés par un dysfonctionnement interne.
8. La maintenance ou l'entretien de l'appareil : vérifications périodiques, réglages et graissage.
9. Les pannes que peuvent subir les accessoires et les compléments, les adaptateurs, les câbles externes, les sacs, les pièces détachées de toutes sortes, les lampes, ainsi que toute pièce considérée comme consommable par le fabricant.
10. Les pannes causées par une installation incorrecte ou non légale, une ventilation inadéquate, un manque de mise à la terre dans l'habitation, des altérations courantes, des modifications inappropriées ou l'utilisation de pièces de rechange non originales.
11. Appareils utilisés dans des applications industrielles ou à des fins commerciales.
12. Les appareils dont le numéro de série est illisible ou altéré.
13. Les défauts ou pannes causés à la suite de réparations, de modifications ou de démontage de l'installation de l'appareil par l'utilisateur ou par un technicien non autorisé par le fabricant, ou à la suite du non-respect manifeste des instructions d'utilisation et d'entretien du fabricant.
14. Tous les manuels doivent être conservés avec l'appareil pendant la période de garantie. Si l'équipement est vendu, donné ou cédé, le manuel et tous les documents connexes doivent être remis au nouvel utilisateur. Si l'un de ces documents est perdu, il ne pourra pas être remplacé.
15. Les pannes ayant pour origine ou résultant directement ou indirectement : du contact avec des liquides, des produits chimiques et d'autres substances, ainsi que des conditions liées au climat ou à l'environnement : tremblements de terre, incendies, inondations, chaleur excessive ou toute autre force extérieure, comme les insectes, les rongeurs et autres animaux qui peuvent avoir accès à l'intérieur de la machine ou à ses points de connexion.
16. Les dommages dérivés du terrorisme, de l'émeute, du tumulte populaire, des manifestations et des grèves légales ou illégales ; des actes des Forces Armées ou des Forces de Sécurité de l'Etat en temps de paix ; des conflits armés et des actes de guerre (déclarés ou non) ; de la réaction nucléaire ou des radiations ou de la contamination radioactive ; du défaut ou de la défectuosité des biens ; des événements classés par le Gouvernement National comme "catastrophe ou calamité nationale".

La conception et les spécifications peuvent être modifiées sans préavis pour améliorer le produit.



www.ponjohnsonentuvda.es

1.INFORMAÇÃO DE SEGURANÇA.....	3
2.UTILIZAÇÃO CORRECTA DO FRIGORÍFICO	11
2.1 Colocação	11
2.2 Dicas para economizar energia.....	12
2.3 Substituição da luz	12
2.4 Começar a usar	12
2.5 Nomes dos componentes	13
2.6 Funções	14
2.7 Pés de nivelamento	17
2.8 Nivelamento das portas.....	17
3.MANUTENÇÃO DO FRIGORÍFICO	18
3.1 Limpeza geral	18
3.2 Descongelação	19
3.3 Fora de operação.....	19
3.4 Limpieza de la bandeja de la puerta	19
4.SOLUÇÃO DE PROBLEMAS	20
5.APÊNDICE.....	21
6.GARANTIA.....	25

1. INFORMAÇÃO DE SEGURANÇA

A SUA SEGURANÇA E A SEGURANÇA DOS OUTROS SÃO MUITO IMPORTANTES

Para evitar danos ao utilizador ou a outras pessoas e danos materiais, as instruções aqui mostradas devem ser seguidas. O funcionamento incorrecto devido à ignorância das instruções pode causar danos ou danos, incluindo a morte.

O nível de risco é demonstrado pelas seguintes indicações:



Símbolo de proibição

Este é um símbolo de proibição.

Qualquer falha em seguir as instruções marcadas com este símbolo pode resultar em danos ao produto ou riscos à segurança do usuário.



Símbolo de advertência

Este é um símbolo de advertência.

Todas as operações devem ser realizadas de acordo com as instruções marcadas com este símbolo, pois o não cumprimento pode resultar em danos ao produto ou risco de ferimentos.



Símbolo de precaución

Este é um símbolo de cautela.

As instruções marcadas com este símbolo requerem um nível especial de cuidado. Não fazer isso pode resultar em ferimentos leves ou moderados e danos ao produto.

INSTRUÇÕES IMPORTANTES DE SEGURANÇA



Perigo de incêndio / materiais inflamáveis

! ADVERTÊNCIA

- Este aparelho foi projetado para ser usado em aplicações domésticas e semelhantes, como áreas de cozinha em lojas, escritórios e outros ambientes de trabalho; casas de campo e por clientes em hotéis, motéis e outros ambientes residenciais; configurações de tipo de cama e café da manhã; restauração e aplicações semelhantes não de varejo.
- Este aparelho pode ser usado por pessoas (incluindo crianças) com capacidades físicas, sensoriais ou mentais reduzidas ou com falta de experiência e conhecimento, desde que tenham recebido supervisão ou instruções sobre o uso do aparelho por uma pessoa responsável pela sua segurança

- As crianças devem ser supervisionadas para garantir que não brinquem com o aparelho.
- Se o cabo de alimentação estiver danificado, deve ser substituído pelo fabricante, seu agente de serviço ou pessoas igualmente qualificadas para evitar perigo.
- Não armazene substâncias explosivas, como latas de aerossol com propelente inflamável, neste aparelho.
- O aparelho deve ser desconectado após o uso e antes de fazer a manutenção do aparelho.
- **ADVERTÊNCIA:** Mantenha as aberturas de ventilação, no aparelho ou na estrutura embutida, desobstruídas.
- **ADVERTÊNCIA:** Não utilize dispositivos mecânicos ou outros meios para acelerar o processo de degelo, além dos recomendados pelo fabricante.
- **ADVERTÊNCIA:** Não danifique o circuito refrigerante.
- **ADVERTÊNCIA:** Não use aparelhos elétricos dentro dos compartimentos de armazenamento de alimentos do aparelho, a menos que sejam do tipo recomendado pelo fabricante.
- **ADVERTÊNCIA:** Descarte o refrigerador de acordo com os regulamentos locais, pois ele inclui itens inflamáveis e / ou gás refrigerante.
- **ADVERTÊNCIA:** Ao posicionar o aparelho, certifique-se de que o cabo de alimentação não esteja preso ou danificado.
- **ADVERTÊNCIA:** Não coloque vários plugues portáteis ou fontes de alimentação portáteis na parte traseira do aparelho.
- Não use cabos de extensão ou adaptadores não aterrados (dois pinos).
- **ADVERTÊNCIA:** Ligar apenas ao abastecimento de água potável (aplicável às máquinas de gelo)

CAUTELA





- O refrigerador deve ser desconectado da fonte de alimentação elétrica antes de tentar instalar acessórios.
- Os materiais refrigerantes e ciclopentanos usados no aparelho são inflamáveis. Portanto, quando o aparelho for sucateado, deve ser mantido longe de qualquer fonte de fogo e será recuperado por uma empresa de recuperação especial com a qualificação correspondente que não a de ser descartado por combustão, para evitar danos ao meio ambiente ou qualquer outro dano.

ADVERTENCIA

- Risco de crianças ficarem presas. Antes de jogar fora sua geladeira velha ou congelador:
 - Remova as portas.
 - Deixe as prateleiras no lugar para que as crianças não possam entrar facilmente.

ADVERTÊNCIA

Norma UE:

- Este aparelho pode ser usado por crianças a partir dos 8 anos de idade e por pessoas com capacidades físicas, sensoriais ou mentais reduzidas ou com falta de experiência e conhecimento, se tiverem sido supervisionadas ou instruídas sobre como usar o aparelho com segurança e compreender os perigos envolvidos. As crianças não devem brincar com o aparelho. As crianças não devem realizar a limpeza e manutenção do usuário sem supervisão. Crianças de 3 a 8 anos podem carregar e descarregar o frigorífico.
 - Para evitar a contaminação dos alimentos, observe as seguintes instruções:
 - Abrir a porta por muito tempo pode causar um aumento significativo da temperatura nos compartimentos do aparelho.
 - Limpe regularmente as superfícies que possam entrar em contato com sistemas de drenagem bons e acessíveis.
 - Limpe os tanques de água se não forem usados por 48 horas. Lave o sistema de água conectado a um suprimento de água se nenhuma água tiver sido retirada por 5 dias. (Nota 1)
 - Conservar a carne e o peixe crus em recipientes adequados no frigorífico, para que não entrem em contacto com outros alimentos nem pinguem sobre eles.
 - Os compartimentos de duas estrelas  para alimentos congelados são adequados para armazenar alimentos pré-congelados, armazenar ou fazer sorvete, bem como fazer cubos de gelo. (Nota 2)
 - Os compartimentos de uma , dos  e tres estrelas  não são adequados para congelar produtos frescos. (Nota 3)
 - Aparelhos sem compartimento 4 estrelas : este aparelho frigorífico não é adequado para congelar produtos alimentares. (Nota 4).
 - Se o refrigerador ficar vazio por muito tempo, desligue-o, descongele, limpe, seque e deixe a porta aberta para evitar a formação de mofo no interior do aparelho.
- Notas 1 a 4: Confirme se é aplicável de acordo com o tipo de compartimento do seu produto.
- Este aparelho de refrigeração não foi projetado para ser usado como um aparelho embutido.
 - Qualquer substituição ou manutenção de lâmpadas LED deve ser realizada pelo fabricante, seu serviço técnico oficial ou por profissional igualmente habilitado.
 - Este produto contém uma fonte de luz da classe de eficiência energética (G).

GUARDAR ESTAS INSTRUÇÕES

ESTE APARELHO É APENAS PARA USO DOMÉSTICO

Estado da Califórnia Proposta 65 Avisos:

 AVISO: Cancro e danos reprodutivos - www.P65Warnings.ca.gov.

ELIMINAÇÃO ADEQUADA

ADVERTÊNCIA

Perigo de sufocamento

Antes de deitar fora o seu velho congelador ou frigorífico:

- Retire a porta ou tampa para que as crianças não se possam esconder ou ficar presas dentro do seu velho aparelho
- Deixe quaisquer prateleiras no lugar, para que as crianças não possam facilmente subir para dentro.
- O não cumprimento destas instruções pode resultar em morte ou danos cerebrais.

IMPORTANTE:

Gás inflamável e refrigerante utilizado. É da responsabilidade do consumidor cumprir os regulamentos federais e locais ao eliminar este produto. Os frigoríficos devem ser evacuados por um técnico de refrigeração licenciado e certificado pela EPA, de acordo com os procedimentos estabelecidos.

AVISOS RELACIONADOS À ELECTRICIDADE

- Não puxe o cabo de alimentação para desconectar o refrigerador. Segure o plugue com firmeza e retire-o diretamente do soquete.
- Para garantir o uso seguro, tome cuidado para não danificar o cabo e não use cabos desgastados ou danificados.
- Use uma tomada dedicada, que não é compartilhada com outros aparelhos elétricos.

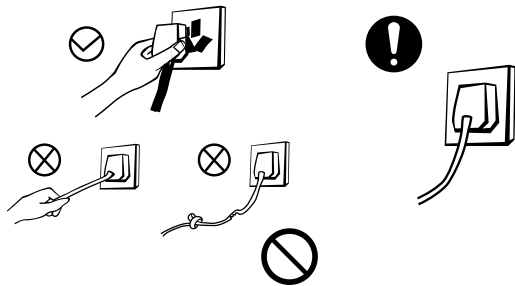

- O plugue deve estar em contato firme com a tomada ou pode causar um incêndio.
- Verifique se o aterramento está conectado de forma confiável.
- Se houver vazamento de gás refrigerante ou outros gases inflamáveis, feche a válvula de vazamento e abra as portas e janelas. Não desligue o refrigerador ou outros aparelhos elétricos, pois uma faísca pode causar um incêndio.

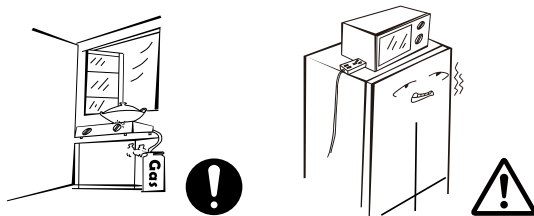

- Não coloque outros aparelhos elétricos em cima do refrigerador, a menos que sejam produtos seguros especificados pelo fabricante.

AVISOS RELATIVOS À COLOCAÇÃO DE ARTIGOS

- Não coloque itens inflamáveis, explosivos, voláteis ou altamente corrosivos no frigorífico para evitar danos ao produto ou risco de incêndio.
- Não coloque substâncias ou objetos inflamáveis perto do frigorífico para evitar o risco de incêndio.

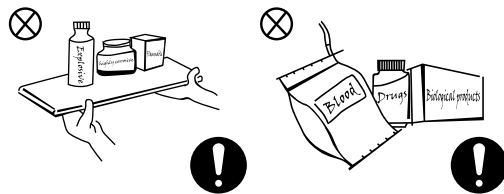

- Este refrigerador foi projetado para uso doméstico, como armazenamento de alimentos. Não deve ser usado para outros fins, como armazenar sangue, medicamentos ou outros produtos biológicos, etc.
- Não guarde cerveja, bebidas ou outros líquidos armazenados em garrafas ou recipientes fechados no compartimento do congelador, ou as garrafas podem quebrar devido ao congelamento e causar danos.

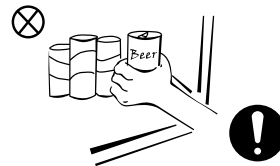

AVISOS DE UTILIZAÇÃO

- Não desmonte ou remonte o refrigerador por conta própria. A manutenção do aparelho é tarefa exclusiva de um profissional.
- Se o cabo de alimentação estiver danificado, deve ser substituído pelo fabricante, seu departamento de serviço técnico ou outros profissionais relacionados para evitar acidentes.
- Não permita que nenhuma criança suba no aparelho ou entre na geladeira, pois pode haver risco de asfixia ou queda.
- Não limpe o frigorífico com spray ou água, nem o coloque onde possa respingar água, para que as propriedades de isolamento elétrico do refrigerador não sejam afetadas.

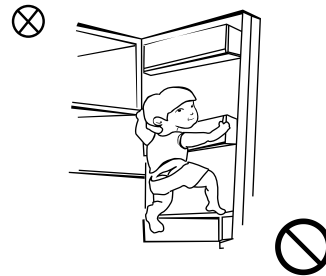
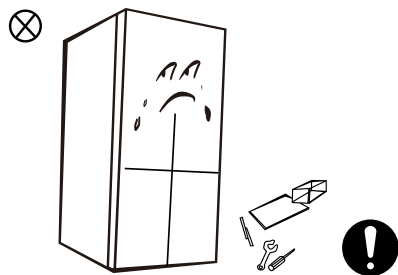

- Os espaços entre as portas da geladeira e o corpo principal são estreitos, portanto, tome cuidado para não colocar as mãos nessas áreas para evitar prender os dedos. Feche a porta com cuidado para que nenhum objeto caia.
- Não retire alimentos ou recipientes com as mãos molhadas do compartimento do congelador com o aparelho a funcionar, especialmente recipientes de metal, para evitar danos devido ao congelamento.
- Não coloque objetos pesados em cima do refrigerador, pois eles podem cair ao fechar ou abrir a porta e há risco de ferimentos.
- Desconecte o aparelho se houver falha de energia ou se precisar limpá-lo. Não reconecte à energia dentro de cinco minutos após desconectar, para evitar danos ao compressor devido a várias partidas sucessivas.

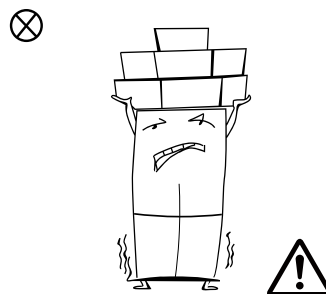
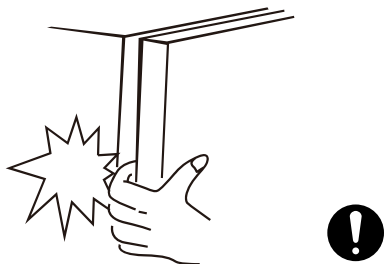

ADVERTÊNCIAS ENERGÉTICAS

- 1.** O frigorífico pode não funcionar de forma consistente (o conteúdo pode descongelar ou o compartimento do congelador pode ficar demasiado quente) se for colocado abaixo da temperatura mínima do intervalo de temperatura para o qual o aparelho foi concebido há muito tempo.
- 2.** Não coloque bebidas carbonatadas no congelador ou compartimentos de baixa temperatura e alguns produtos, como cubos de gelo, não devem ser consumidos muito frios.
- 3.** Não exceda o tempo de armazenamento recomendado por fabricantes de alimentos de qualquer tipo, e especialmente para alimentos congelados comercialmente rápidos em freezers e compartimentos de armazenamento de produtos congelados.
- 4.** Tome as precauções necessárias para evitar um aumento indevido da temperatura dos alimentos congelados durante a descongelação do aparelho, como embrulhá-los em várias camadas de jornal.
- 5.** Um aumento na temperatura de alimentos congelados durante o descongelamento manual, manutenção ou limpeza pode reduzir o tempo que os alimentos podem ser congelados.

DISPOSIÇÃO



O gás refrigerante e a espuma de ciclopentano usados neste refrigerador são inflamáveis. Portanto, quando o aparelho for descartado, ele deve ser mantido longe de qualquer fonte de fogo e deve ser reciclado por uma empresa de reciclagem especialmente qualificada. Nunca deve ser descartado por meio de queimadas, a fim de evitar danos ao meio ambiente e qualquer outro risco.



Quando o refrigerador tiver que ser colocado fora de serviço, remova as portas e remova as juntas e prateleiras. Coloque as portas e prateleiras em local adequado para evitar que crianças fiquem presas ao entrarem no aparelho.



DISPOSIÇÃO: Não eliminar este produto como lixo municipal não separado. É necessário recolher estes resíduos separadamente para tratamento especial.

De acordo com a directiva europeia 2012/19/UE relativa aos resíduos de equipamentos eléctricos e electrónicos (REEE), os aparelhos domésticos não podem ser eliminados nos contentores municipais habituais; devem ser recolhidos separadamente a fim de otimizar a recuperação e reciclagem dos seus componentes e materiais e de reduzir o impacto na saúde humana e no ambiente.

O símbolo do caixote do lixo com uma cruz é marcado em todos os produtos para lembrar ao consumidor a obrigação de os separar para recolha separada. O consumidor deve contactar a autoridade local ou o retalhista para obter informações sobre a correta eliminação do seu aparelho eléctrico.

2. UTILIZAÇÃO CORRECTA DO FRIGORÍFICO

2.1 Colocação

- Antes de usar, remova todas as embalagens, incluindo rolhas e fitas adesivas, de dentro do frigorífico e remova a película protetora das portas e paredes

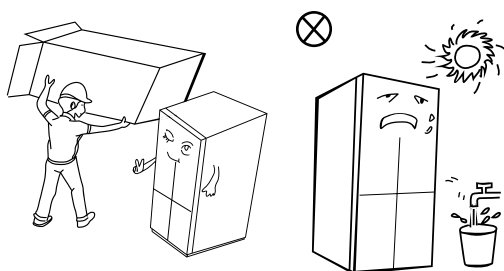

- Mantenha o frigorífico longe do calor e da luz solar direta. Não coloque o aparelho em locais húmidos para evitar a oxidação ou a redução do efeito isolante.
- Não limpe o frigorífico com spray ou água, nem o coloque onde possa respingar água, para que as propriedades de isolamento elétrico do refrigerador não sejam afetadas.

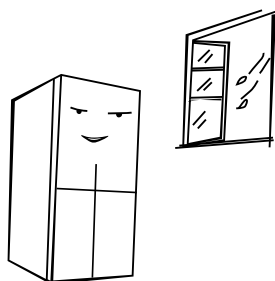

- O espaço livre acima do frigorífico deve ser maior que 10cm, e uma distância de mais de 10cm deve ser mantida nas laterais e atrás para facilitar a dissipação do calor.

Reservar espaço suficiente para a abertura conveniente das portas e gavetas ou declaração do distribuidor.

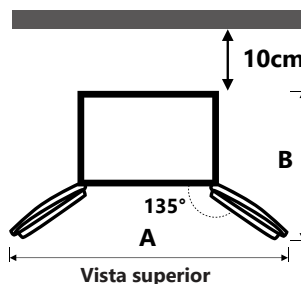
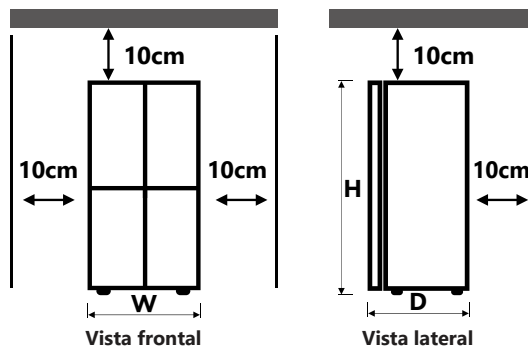

Ancho "w"	833
Profundidade "D" (sem cabo)	653
Altura "H"	1898
A	1400
B	1000

(unidade: mm)

As medições na tabela acima podem diferir, dependendo do método de medição.

NOTA

Este frigorífico precisa de ser instalado independentemente e não pode ser utilizado como um refrigerador incorporado. Caso contrário, causará problemas tais como falha de instalação no armário, o desempenho e a vida útil do produto são reduzidos. E o fabricante não fornece a garantia básica do produto.

2.2 Dicas para economizar energia

- O aparelho deve ser colocado na parte mais fria da divisão, longe de aparelhos que produzam calor, dutos de aquecimento e luz solar direta.
- Deixe os alimentos ainda quentes esfriarem antes de colocá-los na geladeira. Sobrecarregar o aparelho força o compressor a funcionar por mais tempo e os alimentos que congelam mais lentamente podem perder qualidade ou estragar.
- Embrulhe bem os alimentos e seque os recipientes antes de os colocar. Isso evita o acúmulo de gelo dentro do frigorífico.
- As paredes do frigorífico não devem ser forradas com papel alumínio, papel encerado ou papel toalha, pois interferem na circulação de ar frio e reduzem a eficiência do aparelho.
- Organize e etiquete os alimentos para reduzir o número de vezes que a porta é aberta. Retire quantos objetos você precisar de uma vez e feche a porta o mais rápido possível.

2.3 Substituição da luz

- Qualquer reparação ou manutenção das lâmpadas LED deve ser efectuada pelo fabricante, pelo seu serviço técnico ou por outro profissional técnico igualmente qualificado.

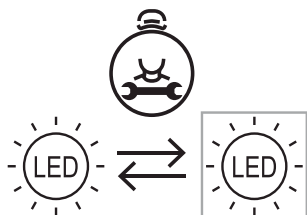

- A fonte de luz neste produto só pode ser substituída por engenheiros qualificados.

	1. Desligar a ficha antes de a retirar.
	2. Retirar o abajur com uma chave de fendas.
	3. Retirar o painel da lâmpada.
	4. Retirar o terminal de ligação.

2.4 Começar a usar

- Antes da primeira inicialização, mantenha o refrigerador parado e na posição vertical por 2 horas antes de conectá-lo à energia.
- Antes de adicionar alimentos frescos ou congelados, o frigorífico deve estar funcionando por pelo menos 2-3 horas e até 4 horas se for verão e a temperatura ambiente for mais alta.

📄 NOTA

Este produto não é recomendado para uso com tomadas ou interruptor principal com a função A/GFCI, caso contrário pode causar tropeços falsos.

- 1. Não representa um risco de segurança quando tropeçado.**
- 2. Se o tropeçar persistir, recomenda-se a substituição das tomadas ou do interruptor principal sem função A/GFCI.**

2.5 Nomes dos componentes

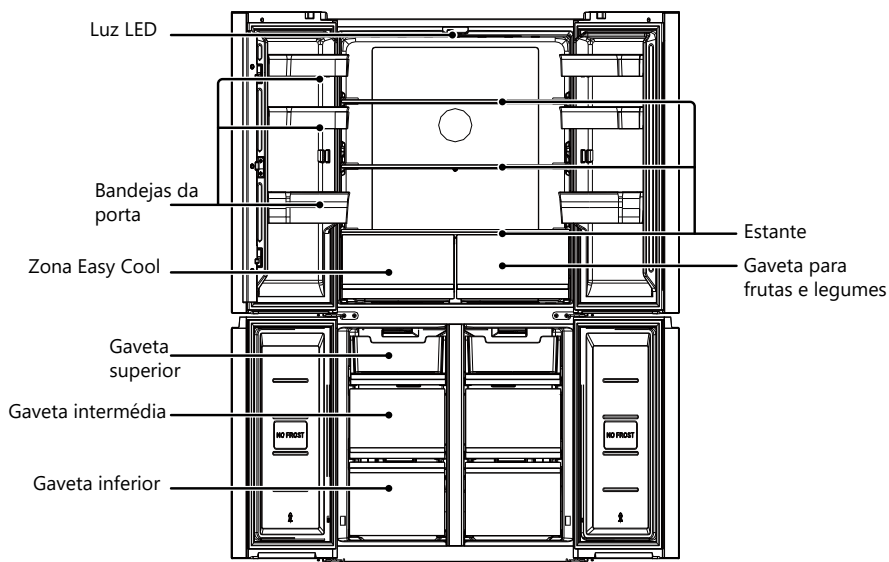

A imagem acima é apenas para referência. A configuração real depende do produto físico ou da declaração do distribuidor.

Câmara de refrigeração

- A câmara frigorífica é adequada para armazenar uma variedade de frutas, vegetais, bebidas e outros alimentos para consumo de curto prazo. O tempo de armazenamento recomendado é de 3 a 5 dias.
- Você não deve colocar alimentos cozidos na câmara fria até que tenham esfriado à temperatura ambiente.
- Recomenda-se que os alimentos sejam selados antes de serem colocados no frigorífico.
- As prateleiras de vidro podem ser ajustadas para cima ou para baixo para organizar o espaço de armazenamento e facilitar o uso.

Câmara de congelamento

- A câmara de congelamento de baixa temperatura pode manter os alimentos frescos por muito tempo e é usada principalmente para armazenar alimentos congelados e fazer gelo.
- A câmara de congelação é adequada para armazenar carne, peixe e outros alimentos que não serão consumidos a curto prazo.
- Os pedaços de carne devem ser preferencialmente divididos em pedaços pequenos para fácil acesso. Observe que os alimentos devem ser consumidos dentro do tempo de armazenamento.

Organize gavetas, caixas de alimentos, prateleiras, etc. de acordo com sua posição na imagem superior para alcançar a eficiência energética ideal.

Quando o produto é testado de acordo com a IEC 62552:2007, as condições de teste são as seguintes:

Retirar as gavetas centrais do congelador e colocar as gavetas superiores na posição central da gaveta.

📖 NOTA

O armazenamento de demasiados alimentos durante o funcionamento após a ligação inicial de energia pode afectar negativamente o efeito de congelação do frigorífico. Os alimentos armazenados não devem bloquear a saída de ar, caso contrário, o efeito de congelamento também será afectado negativamente.

2.6 Funções

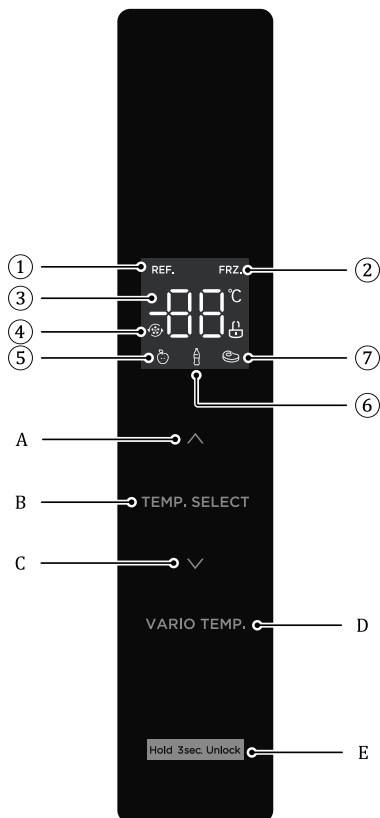

- ① Ícone refrigerante
 - ② Ícone do congelador
 - ③ Ícone de visualização da temperatura
 - ④ Ícone PowerCool / PowerFreeze
 - ⑤ Ícone de fruta/legumes
 - ⑥ Ícone da bebida
 - ⑦ Ícone refrigerado
- A. Botão de aumento de temperatura
- B. Botão de selecção de zona de temperatura
- C. Botão de redução de temperatura
- D. Botão de temperatura variável
- E. Botão de bloqueio/desbloqueio

Instruções para utilização





- **Visualização**

Quando o frigorífico é ligado pela primeira vez, todo o painel de visualização se acenderá durante 3 segundos. Depois, o painel de visualização entra na visualização normal. A primeira vez que o frigorífico é ligado, as temperaturas predefinidas da câmara frigorífica e da câmara frigorífica são de 4°C / -18°C respectivamente. Se ocorrer um erro, o painel de visualização mostra o código de erro (ver página seguinte). Durante o funcionamento normal, o painel de visualização mostra a temperatura definida da câmara frigorífica ou da sala de congelação.

Em circunstâncias normais, se não for

realizada nenhuma operação no visor ou se a porta não for aberta dentro de 30 segundos, o visor é bloqueado  e o estado é desligado.

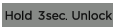
- **Bloqueio / desbloqueio**

No estado desbloqueado, premir durante 3 segundos o botão , introduzir o estado bloqueado, o ícone  desliga-se e a campainha toca, significa que o painel de visualização está bloqueado, neste momento, a operação do botão não pode ser implementada. No estado bloqueado, premir o botão  durante 3 segundos, introduzir o estado desbloqueado, o ícone  acende-se e o sinal sonoro soa, significa que o painel de visualização está desbloqueado, neste momento, a operação do botão pode ser implementada.

- **Regulação da temperatura da câmara fria**

Prima o botão TEMP. SELECT para seleccionar a zona de temperatura da câmara fria, depois prima ^ ou v para ajustar a temperatura da câmara fria. O intervalo de ajuste da temperatura da câmara fria é de 2°C ~ 8°C.

- **Configuração da temperatura da câmara de congelação**

Pressione o botão TEMP. SELECT para escolher a zona de temperatura da câmara frigorífica, e depois pressione ^ ou v para ajustar a temperatura da câmara frigorífica. O intervalo de temperatura para a câmara de congelação é de -24°C ~ -16°C.

- **Configuração da temperatura da Zona EasyCool**

Premir o botão VARIO TEMP. para ajustar a temperatura da câmara, o intervalo de ajuste é Fruta/Legumes, bebida e refrigerado.

- **Configuração do modo**

Configurar o modo PowerCool (refrigeração rápida) após definir a temperatura da câmara fria para 2°C, premir o botão de temperatura para baixo "v" para entrar no modo de refrigeração rápida. No modo PowerCool, a temperatura da câmara fria é automaticamente definida para 2°C. Sair do modo de refrigeração rápida: premir o botão de subida de temperatura "^" para sair do modo PowerCool ou sair automaticamente do modo de refrigeração rápida após 6h. Após sair do modo PowerCool, a temperatura do frigorífico volta automaticamente para a temperatura definida antes do modo de refrigeração rápida.

Definir o modo PowerFreeze: uma vez que a temperatura da câmara de congelação tenha sido definida para -24°C, prima o botão de redução de temperatura "v" para entrar no modo de congelação rápida. No modo PowerFreeze, a temperatura da câmara de congelação é automaticamente regulada para -24°C.

Sair do modo de PowerFreeze: premir o botão de aumento de temperatura "^" para sair do modo PowerFreeze ou sair automaticamente do modo de congelação rápida após 32h. Após sair do modo de congelação rápida, a temperatura da câmara de congelação volta automaticamente para a temperatura definida antes do modo PowerFreeze.

De acordo com a IEC62552:2007, as condições de teste são as seguintes: iniciar o modo de congelamento rápido, e esperar quando o frigorífico entrar em descongelamento automático após 18 horas, e depois aplicar a carga de congelamento. O tempo máximo de descongelação é de 72 horas e o mínimo é de 12 horas a 32°C.

Temperatura recomendada: Sala frigorífica 4°C, Sala de congelação -18°C.

NOTA

A função de congelação rápida foi concebida para manter o valor nutricional dos alimentos no congelador. Pode congelar os alimentos no mais curto espaço de tempo. Se uma grande quantidade de alimentos for congelada de uma vez, recomenda-se que o utilizador ligue a função de congelação rápida e coloque os alimentos dentro. Neste momento, a velocidade de congelação do compartimento de congelação é aumentada, o que pode congelar rapidamente os alimentos, bloquear eficazmente a nutrição dos alimentos e facilitar o seu armazenamento.

- **Armazenamento em caso de falha de energia**

Em caso de falha de energia, o estado de funcionamento instantâneo deve ser bloqueado e mantido até ser novamente ligado.

- **Indicação de avaria**

Os seguintes avisos que aparecem no visor indicam as falhas correspondentes do frigorífico. Embora o frigorífico pode ainda ter função de refrigeração com as seguintes avarias, o utilizador deve contactar um especialista em manutenção, de modo a assegurar um funcionamento otimizado do aparelho.

Código de erro	Descrição do erro
E1	Falha do sensor da temperatura da câmara fria
E2	Falha do sensor de temperatura da câmara de congelação
E3	Falha do sensor de temperatura da câmara de temperatura variável
E5	Falha no circuito de detecção do sensor de descongelamento por congelação
E6	Erro de comunicação
E7	Erro do sensor de temperatura ambiente
EH	Erro do sensor de humidade

2.7 Pés de nivelamento

- Diagrama esquemático dos pés de nivelamento.

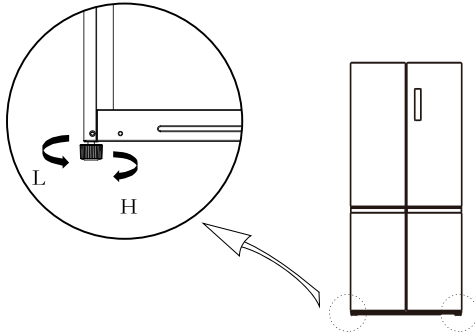

- Procedimentos de ajuste:
 - a. Gire os pés no sentido horário para elevar o frigorífico.
 - b. Gire os pés no sentido anti-horário para abaixar o frigorífico.
 - c. Ajuste los pés esquerdo e direito de acordo com os procedimentos acima até que estejam nivelados.

A imagem acima é apenas para referência. A configuração real dependerá do produto físico ou do revendedor

2.8 Nivelamento das portas

- Precauções antes da assembleia:

Antes de utilizar os acessórios, certifique-se de que o frigorífico está desligado da fonte de alimentação.

Antes de ajustar a porta, devem ser tomadas precauções para evitar lesões pessoais..

- Diagrama para nivelamento de corpos de portas

Lista de ferramentas a serem fornecidas pelo utilizador	
	alicate

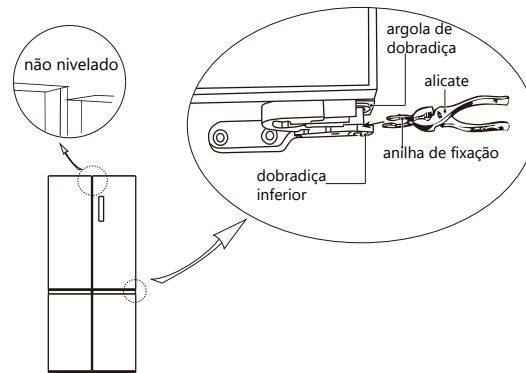

- Levantar a porta inferior até ao nível da porta superior.
- Inserir a anilha de fixação fornecida usando um alicate no espaço entre a arruela da dobradiça e a dobradiça inferior.

A imagem acima é apenas para referência. A configuração real dependerá do produto físico ou do revendedor

3. MANUTENÇÃO DO FRIGORIFICO

3.1 Limpeza geral

- O pó atrás do frigorífico e no chão deve ser limpo com frequência para melhorar o efeito de refrigeração do aparelho e poupar energia.
- Verifique as vedações da porta regularmente para garantir que não haja resíduos. Limpe as juntas com um pano macio umedecido com água e sabão ou detergente diluído.
- O interior do frigorífico deve ser limpo regularmente para evitar odores.
- Desligue o frigorífico antes de limpar o interior e remova todos os alimentos, bebidas, prateleiras, gavetas, etc..
- Use um pano macio ou esponja para limpar o interior do frigorífico, com duas colheres de sopa de bicar-bonato de sódio misturadas a um litro de água morna. Em seguida, enxágue com água e limpe. Após a limpeza, abra a porta e deixe-a secar antes de conectá-la à energia.
- Recomenda-se limpar as áreas mais difíceis do frigorífico (como juntas estreitas, aberturas ou cantos) regularmente com um pano macio, uma escova macia, etc. e quando necessário, combine-os com algumas ferramentas auxiliares (como varetas finas) para garantir que contaminantes e bactérias não se acumulem nessas áreas.
- Não use sabão, detergente (líquido ou pó), limpador em spray, etc., pois podem causar odores dentro do refrigerador ou contaminar os alimentos.
- Limpe a estrutura do suporte para garrafas, rateleiras e gavetas com um pano macio umedecido em água com sabão ou detergente diluído. Seque com um pano macio ou deixe secar naturalmente.
- Limpar a superfície exterior do frigorífico com um pano macio humedecido com água com sabão, detergente, etc., e depois limpá-lo com um pano seco.
- Não use escovas duras, esfregões de alumínio, abrasivos (como pasta de dente), solventes orgânicos (como álcool ou acetona, etc.), água fervente ou substâncias ácidas ou alcalinas que podem danificar a superfície do frigorífico e seu interior. Água fervente e solventes orgânicos, como benzeno, podem deformar ou danificar as peças de plástico.
- Não enxágue diretamente com água e outros líquidos durante a limpeza para evitar curto-circuitos e não afetar o isolamento elétrico do refrigerador.

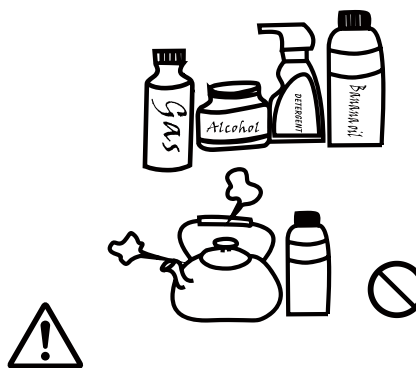

Desligue o frigorífico para descongelar e limpar.

3.2 Descongelamento

O refrigerador funciona com o princípio de resfriamento a ar e, portanto, tem uma função de degelo automático. O gelo que se forma devido a mudanças sazonais ou de temperatura também pode ser removido manualmente, desligando o aparelho ou enxugando-o com uma toalha seca

3.3 Fora de serviço

- Falha de energia: Em caso de falha de energia, os alimentos dentro do aparelho podem ser guardados por várias horas, mesmo no verão. Durante o corte de energia, reduza o tempo de abertura da porta e não coloque mais alimentos no frigorífico.
- Se não for usado por muito tempo: O aparelho deve ser desligado e limpo; e deixe as portas abertas para evitar a formação de odores.
- Movimentação: antes de mover o frigorífico, remova todos os itens de dentro, prenda as prateleiras de vidro, gaveta de vegetais, gavetas do congelador, etc., e aperte os pés niveladores. Feche as portas e prendas com fita adesiva. Durante o movimento, o aparelho não deve ser colocado ao contrário ou na horizontal e deve ser evitado qualquer movimento. A inclinação durante o movimento não deve exceder 45°.

IMPORTANTE:

O aparelho deve funcionar continuamente assim que for posto em funcionamento. Geralmente, o funcionamento do aparelho não deve ser interrompido; caso contrário, a vida útil pode ser prejudicada.

3.4 Limpeza da bandeja da porta

- Seguindo as instruções da imagem abaixo, usar ambas as mãos para apertar o tabuleiro, e empurrar para cima, a fim de remover o tabuleiro.
- Depois de lavar o tabuleiro, pode ajustar a sua altura de instalação de acordo com as suas necessidades.

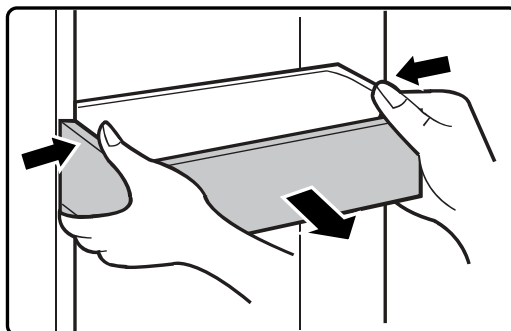

4. SOLUÇÃO DE PROBLEMAS

Você pode tentar consertar esses problemas sozinho. Caso não sejam resolvidos, entre em contato com o serviço técnico oficial.

Mau funcionamento	Verifique se o aparelho está ligado à rede e se a ficha faz um bom contacto. Verifique se a tensão está muito baixa. Verifique se há queda de energia ou falha no circuito.
Odor	Embrulhe bem os alimentos com odores fortes. Verifique se há comida estragada. Limpe o interior do frigorífico.
O compressor está funcionando por um longo tempo	Isso é normal no verão, quando a temperatura ambiente é mais alta. Não é recomendado que o refrigerador esteja muito cheio. Deixe os alimentos esfriarem antes de colocá-los. As portas são abertas com muita frequência.
A luz não acende	Verifique se o refrigerador está conectado à rede elétrica e se a lâmpada do refrigerador está danificada. Mandar substituir a luz por um especialista
Portas não fecham corretamente	A porta pode estar bloqueada por algum alimento. O frigorífico está inclinado.
Barulho alto	Verifique se o piso é plano e se o refrigerador é estável. Verifique se os acessórios estão fixados corretamente.
A vedação da porta não fecha corretamente	Remova quaisquer detritos ou objetos que possam estar nas juntas. Aqueça a vedação da porta e deixe esfriar (você pode usar um secador elétrico ou uma toalha quente).
A bandeja de água transborda	Há muita comida armazenada ou contém muita água, o que leva ao descongelamento. As portas não estão fechadas corretamente. A entrada de ar gera gelo e aumenta a água devido ao degelo.
Paredes quentes	A dissipação de calor do condensador embutido pelas paredes é normal. Se for devido a temperaturas ambientes muito altas ou muitos alimentos armazenados, uma boa ventilação é recomendada para facilitar a dissipação de calor.
Condensação na superfície	A condensação na parte externa e na calafetagem é normal se a umidade ambiente for muito alta. Seque com um pano limpo.
Barulho anormal	Zumbido: O compressor pode zumbir durante o funcionamento, especialmente durante o arranque e paragem. Isso é normal. Rachadura: O fluxo de refrigerante dentro da geladeira pode produzir sons de estalo que também são normais.

5. APÊNDICE

Instruções de instalação

Para aparelhos frigoríficos com classe climática

Dependendo da classe climática, este aparelho frigorífico destina-se a ser utilizado nas gamas de temperatura ambiente, tal como especificado na tabela seguinte. A classe climática pode ser encontrada na placa de classificação. O produto pode não funcionar correctamente a temperaturas fora da gama especificada.

A classe climática pode ser encontrada na etiqueta no interior do seu frigorífico.

Gama de temperaturas efectivas

O frigorífico é concebido para funcionar normalmente na gama de temperaturas especificada pela sua classificação por classe.

Classe	Símbolo	Gama de temperatura ambiente °C	
		IEC 62552 (ISO 15502)	ISO 8561
Temperado prolongado	SN	+ 10 to + 32	+ 10 to + 32
Temperado	N	+ 16 to + 32	+ 16 to + 32
Subtropical	ST	+ 16 to + 38	+ 18 to + 38
Tropical	T	+ 16 to + 43	+ 18 to + 43

NOTA

O desempenho de arrefecimento e o consumo de energia do frigorífico podem ser afectados pela temperatura ambiente, pela frequência de abertura das portas e pela localização do frigorífico. Recomendamos o ajuste das definições de temperatura, conforme apropriado.

Como armazenar para melhor conservação (apenas modelos aplicáveis)

Cobrir os alimentos para reter a humidade e evitar que estes apanhem odores de outros alimentos. Uma grande panela de alimentos como sopa ou guisado deve ser dividida em pequenas porções e colocada em recipientes pouco profundos antes de ser refrigerada. Um grande corte de carne ou de aves inteiras deve ser dividido em pedaços menores ou colocado em recipientes pouco profundos antes de ser refrigerado.

Colocação de alimentos

Estantes	As prateleiras são ajustáveis para se adaptarem a uma variedade de embalagens.
Compartimento especializado (apenas modelos aplicáveis)	As caixas seladas de frutas e legumes proporcionam um ambiente óptimo para o armazenamento de frutas e legumes. Os legumes requerem maior humidade enquanto a fruta requer menor humidade. As caixas de frutas e legumes são equipadas com dispositivos de controlo para controlar o nível de humidade. (*De acordo com o modelo e opções) Uma gaveta de carne com temperatura ajustável maximiza o tempo de armazenamento para carnes e queijos.
Armazenado na porta	Não armazenar alimentos perecíveis na porta. Os ovos devem ser armazenados na caixa de cartão numa prateleira. A temperatura dos recipientes de armazenamento na porta flutua mais do que a temperatura no armário. Manter a porta fechada o mais possível.
Compartimento do congelador	É possível armazenar alimentos congelados, preparar cubos de gelo e congelar alimentos frescos no compartimento de congelação.

NOTA

Congelar apenas alimentos frescos e não danificados. Manter os alimentos a congelar longe de alimentos que já estão congelados. Para evitar que os alimentos percam o seu sabor ou sequem, coloque-os em recipientes herméticos.

Quadro de armazenamento para frigoríficos e congeladores

A longevidade da frescura depende da temperatura e da exposição à humidade. Uma vez que as datas dos produtos não são um guia para a utilização segura de um produto, consultar este quadro e seguir estas dicas.

Produtos lácteos

Produto	Frigorífico	Congelador
Leite	1 semana	1 mês
Manteiga	2 semanas	12 meses
Gelado	-	2-3 semanas
Queijo natural	1 mês	4-6 meses
Queijo cremoso	2 semana	No recomendado
logurte	1 mês	-

Carne

Produto	Frigorífico	Congelador
Assados, bifes, costeletas frescas	3-4 dias	2-3 meses
Carne moída fresca, carne guisada	1-2 dias	3-4 meses
Toucinho	7 dias	1 mês
Salsicha, cru de porco, carne de vaca, peru	1-2 dias	1-2 meses

Aves / Ovos

Produto	Frigorífico	Congelador
Aves de capoeira frescas	2 dias	6-8 meses
Salada de aves de capoeira	1 dia	-
Ovos frescos com casca	2-4 semanas	No recomendado

Peixe / Frutos do Mar

Produto	Frigorífico	Congelador
Peixe fresco	1-2 dias	3-6 meses
Peixe cozinhado	3-4 dias	1 mês
Salada de peixe	1 dia	No recomendado
Peixe seco ou em salmoura	3-4 semanas	-

Fruta

Produto	Frigorífico	Congelador
Maçãs	1 mês	-
Pêssegos	2-3 semanas	-
Ananás	1 semana	-
Outras frutas frescas	3-5 dias	9-12 meses

Legumes

Produto	Frigorífico	Congelador
Espargos	2-3 dias	-
Brócolos, couves-de-bruxelas, ervilhas verdes, cogumelos	3-5 dias	-
Repolho, couve-flor, aipo, pepino, alface	1 semana	-
Cenouras, beterrabas, rabanetes	2 semanas	-

ESPECIAL PARA A NOVA NORMA EUROPEIA

As peças encomendadas na tabela seguinte podem ser adquiridas no canal do prestador de serviços

Peça encomendada	Fornecida por	Tempo mínimo necessário para o fornecimento
Termostatos	Pessoal de manutenção profissional	Pelo menos 7 anos após o último modelo ter sido lançado no mercado
Sensores de temperatura	Pessoal de manutenção profissional	Pelo menos 7 anos após o último modelo ter sido lançado no mercado
Placas de circuito impresso	Pessoal de manutenção profissional	Pelo menos 7 anos após o último modelo ter sido lançado no mercado
Fontes de luz	Pessoal de manutenção profissional	Pelo menos 7 anos após o último modelo ter sido lançado no mercado
Puxadores das portas	Reparadores profissionais e utilizadores finais	Pelo menos 7 anos após o último modelo ter sido lançado no mercado
Dobradiças de porta	Reparadores profissionais e utilizadores finais	Pelo menos 7 anos após o último modelo ter sido lançado no mercado
Bandejas	Reparadores profissionais e utilizadores finais	Pelo menos 7 anos após o último modelo ter sido lançado no mercado
Cestas	Reparadores profissionais e utilizadores finais	Pelo menos 7 anos após o último modelo ter sido lançado no mercado
Gaxetas de porta	Reparadores profissionais e utilizadores finais	Pelo menos 10 anos após o último modelo ter sido lançado no mercado

Caro cliente

1. Se deseja devolver ou substituir o produto, por favor contacte a loja onde o compra.

(Lembre-se de trazer a factura de compra)

2. Se o seu produto se avariar e precisar de reparação, contacte por favor o fornecedor do serviço pós-venda.

NOTA

A informação do modelo na base de dados do produto, bem como o identificador do modelo, podem ser obtidos através de um código QR, se existir, no rótulo de eficiência energética do produto.

CONDIÇÕES DA GARANTIA

Este aparelho é garantido por três anos a partir da data de venda contra todos os defeitos de fabrico, incluindo mão-de-obra e peças sobressalentes. A fim de justificar a data de compra, será obrigatório apresentar a factura ou o recibo de compra. As condições desta garantia aplicam-se apenas a Espanha e Portugal. Se tiver adquirido este produto noutro país, consulte o seu distribuidor para as condições aplicáveis.

EXCLUSÕES DA GARANTIA

1. Controles remotos, borrachas de entrada de drenagem, encaixes e vedações de portas, proteção contra calafetação
2. Danos em esmaltes, tintas, niquelagem, cromagem, oxidação ou outros tipos de peças ou componentes estéticos que não afetam o funcionamento interno do aparelho.
3. Danos nas peças de desgaste devido ao uso, corrosão ou oxidação, sejam causados pelo uso normal do aparelho ou deterioração acelerada devido a circunstâncias ambientais ou climáticas desfavoráveis. Não é adequado para uso ao ar livre.
4. Danos em peças frágeis de vidro, vitrocerâmica, plásticos, puxadores, cestos, portas ou lâmpadas, quando a sua falha ou quebra não seja atribuível a defeito de fabricação.
5. Avarias causadas por causas fortuitas ou acidentes de força maior, ou como consequência de uso anormal, negligente ou impróprio do dispositivo.
6. Responsabilidade civil de qualquer natureza.
7. Danos consequentes no aparelho, desde que não sejam causados por uma avaria interna.
8. Manutenção ou conservação do aparelho: revisões periódicas, ajustes e graxas.
9. Defeitos que possam sofrer acessórios e complementos, adaptadores, cabos externos, bolsas, peças de reposição de todos os tipos, lâmpadas, bem como qualquer peça considerada consumível pelo fabricante.
10. Falhas causadas por instalação incorreta ou ilegal, ventilação inadequada, falta de aterramento em casa, falhas de energia, modificações inadequadas ou uso de peças sobressalentes não originais.
11. Aparelhos usados em aplicações industriais ou para fins comerciais.
12. Aparelhos com número de série ilegível ou alterado.
13. Defeitos ou avarias produzidos como resultado de reparos, modificações ou desmontagem da instalação do dispositivo pelo usuário ou por um técnico não autorizado pelo fabricante, ou como resultado do não cumprimento manifesto das instruções do fabricante para uso e manutenção.
14. Durante o período de garantia é imprescindível manter todos os manuais junto com o equipamento. Se o equipamento for vendido, ou doado, o manual e todos os documentos relacionados devem ser entregues ao novo usuário. Se algum deles for perdido, sua substituição não poderá ser reivindicada.
15. Falhas que tenham origem ou sejam consequência direta ou indireta de: contato com líquidos, produtos químicos e outras substâncias, bem como condições derivadas do clima ou do meio ambiente: terremotos, incêndios, inundações, calor excessivo ou qualquer outra força externa, como insetos, roedores e outros animais que possam ter acesso ao interior da máquina ou seus pontos de conexão.
16. Danos derivados de terrorismo, motim ou tumulto popular, manifestações e greves legais ou ilegais; fatos das ações das Forças Armadas ou das Forças de Segurança do Estado em tempos de paz; conflitos armados e atos de guerra (declarados ou não); reação nuclear ou radiação ou contaminação radioativa; vício ou defeito das mercadorias; factos classificados pelo Governo da Nação como "catástrofe ou calamidade nacional".

O design e as especificações estão sujeitos a alterações sem aviso prévio para melhoramento do produto. Quaisquer alterações ao manual serão actualizadas no nosso sítio web, pode consultar a versão mais recente.



www.ponjohnsonentuvida.es



Escanee para ver este manual en otros idiomas y actualizaciones
Scan for manual in other languages and further updates
Manuel dans d'autres langues et mis à jour
Manual em outras línguas e atualizações

johnson

Polígono Industrial San Carlos,
Camino de la Sierra S/N Parcela 11
03370 - Redován (Alicante)
www.ponjohnsonentuida.es

Toda la documentación del producto
Complete documents about the product
Documentation plus complète sur le produit
Mais documentação do produto



V.2