

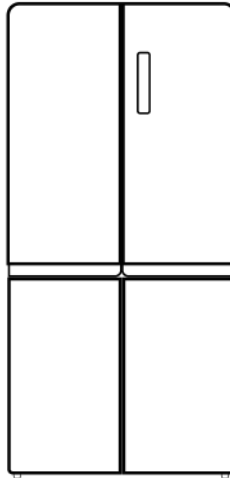

## FRIGORÍFICO 4 PUERTAS

4 DOOR REFRIGERATOR  
RÉFRIGÉRATEUR À 4 PORTES  
FRIGORÍFICO DE 4 PORTAS



**JR4D1986ENDX**

**MANUAL  
DE INSTRUCCIONES**  
INSTRUCTION MANUAL  
GUIDE D'UTILISATION  
MANUAL DE INSTRUÇÕES



Escanee para ver este manual en otros idiomas y actualizaciones  
Scan for manual in other languages and further updates  
Manual dans d'autres langues et mis à jour  
Manual em outras línguas e atualizações

Instrucciones de seguridad	2
Producto	5
Manipulación y colocación	6
Preparativos previos al uso	7
Funciones	8
Limpieza y mantenimiento	14
Análisis de error	15
Fenómenos que no son fallos	15
Características técnicas	16
Lista de embalaje	16
Instrucciones de disposición	17
Descripción de las clases climáticas	17
Garantía	18

1. Este dispositivo no está diseñado para ser utilizado por personas (incluidos niños) con capacidades físicas, sensoriales o mentales reducidas, o con falta de experiencia y conocimiento, a menos que hayan sido supervisados o instruidos sobre el uso del dispositivo por parte de una persona responsable por su seguridad. Los niños deben ser supervisados para asegurarse de que no jueguen con el aparato.
2. Si el cable de alimentación está dañado, debe sustituirlo el fabricante, su servicio técnico u otros profesionales de similar cualificación para evitar riesgos.
3. Este dispositivo puede ser usado por niños de 8 años en adelante y personas con capacidades físicas, sensoriales o mentales reducidas o con falta de experiencia y conocimiento, siempre que se les proporcione supervisión o instrucciones sobre el uso del dispositivo de manera segura y que entiendan los peligros que su uso implica. Los niños no deben jugar con el aparato. La limpieza y el mantenimiento del usuario no deben ser realizados por niños sin supervisión.
4. **ADVERTENCIA:** Evite cualquier obstrucción de las aberturas de ventilación del interior de la carcasa del aparato o en la estructura incorporada.
5. **ADVERTENCIA:** No utilice dispositivos mecánicos u otros medios para acelerar el proceso de descongelación que no sean los recomendados por el fabricante.
6. **ADVERTENCIA:** No dañe el circuito de refrigerante.
7. **ADVERTENCIA:** No utilice aparatos eléctricos dentro de los compartimentos de almacenamiento de alimentos del aparato, a menos que sean del tipo recomendado por el fabricante.
8. **No** almacene sustancias explosivas como latas de aerosol con carburante inflamable en este aparato
9. Este aparato está diseñado para ser utilizado en entornos domésticos y similares, como áreas de cocina del personal en tiendas, oficinas y otros entornos de trabajo; Casas rurales y por clientes en hoteles, moteles y otros entornos de tipo residencial; ambientes tipo bed&breakfast; Catering y aplicaciones similares no minoristas.
10. Este producto contiene una fuente de luz de clase de eficiencia energética F para fuente de luz ERP, probado con (sin) cubierta de luz.

## **1.Advertencia**

**Advertencia:** Evite cualquier obstrucción de las aberturas de ventilación del interior de la carcasa del aparato o en la estructura incorporada.

**Advertencia:** No utilice dispositivos mecánicos u otros medios para acelerar el proceso de descongelación que no sean los recomendados por el fabricante.

**Advertencia:** No dañe el circuito de refrigeración.

**Advertencia:** No utilice aparatos eléctricos dentro de los compartimentos de almacenamiento de alimentos del aparato, a menos que sean del tipo recomendado por el fabricante.

**Advertencia:** No coloque nunca una bebida líquida o un alimento contenido en un recipiente de vidrio en el congelador puesto que puede romperse.

**Advertencia:** Si se apaga el frigorífico, debe esperar 5 minutos antes de volver a encenderlo para evitar dañar el compresor.

**Advertencia:** Si durante el uso se detecta alguna pieza con tensión, ruidos anormales, olores, humos u otras anomalías, es necesario apagar inmediatamente el aparato y ponerse en contacto con el servicio postventa de la empresa.

**Advertencia:** No coloque nunca la mano debajo del frigorífico, especialmente en la parte trasera inferior; hay piezas afiladas que podrían causarle heridas.

**Advertencia:** Los niños no deben jugar ni subirse al frigorífico. Manténgalos supervisados mientras usan el aparato.

**Advertencia:** No coloque nunca la mano entre las puertas para abrirlas o cerrarlas para evitar pillarse los dedos. Utilice el tirador de la puerta para abrirla o cerrarla.

**Advertencia:** En los tipos de clima SN, N y ST, el rango de temperatura ambiente de funcionamiento del aparato es de 10°C~38°C; en los tipos de clima SN, N, ST y T, el rango de temperatura ambiente de funcionamiento del aparato es de 10°C~43°C. Si el aparato funciona fuera del tipo de clima nominal (rango de temperatura ambiente), el aparato puede no mantener una temperatura interior adecuada.



**Advertencia:** Riesgo de incendio / materiales inflamables

**Advertencia:** Asegúrese de que el cable de alimentación no quede atrapado ni sufra daños durante la instalación.

**Advertencia:** No coloque regletas, enchufes portátiles ni fuentes de alimentación en la parte trasera del aparato.

Los niños de 3 a 8 años pueden cargar y descargar aparatos frigoríficos.

La apertura prolongada de la puerta puede provocar un aumento significativo de la temperatura en los compartimentos del aparato.

Limpie regularmente las superficies que puedan entrar en contacto con los alimentos y los desagües accesibles.

Limpie los depósitos de agua si no se han utilizado durante 48 h; purgue el sistema de agua conectado a un suministro de agua si no se ha extraído agua durante 5 días.

Guarde la carne y el pescado crudos en recipientes adecuados en el frigorífico, de modo que no estén en contacto con otros alimentos ni goteen sobre ellos.

Los compartimentos de alimentos congelados de dos estrellas son adecuados para guardar alimentos precongelados, guardar o preparar helados y hacer cubitos de hielo.

Los compartimentos de una, dos y tres estrellas no son adecuados para la congelación de alimentos frescos.

Si el aparato frigorífico se deja vacío durante mucho tiempo, apáguelo, descongélelo, límpielo, séquelo y deje la puerta abierta para evitar la formación de moho en el interior del aparato.

## 2. Precauciones

**Atención:** La fuente de alimentación de este producto debe ser conforme con la fuente de alimentación mencionada en la placa de identificación, y debe utilizarse la toma de corriente estándar independiente de 3 orificios (superior a 10 A y con conexión a tierra fiable). No debe compartirse una toma con más de un aparato; de lo contrario, podría producirse un incendio por sobrecalentamiento.

**Atención:** No tire del cable de alimentación para desconectar del aparato, utilice el enchufe. No toque el cable de alimentación ni el enchufe con las manos mojadas, hay riesgo de descarga eléctrica.

**Atención:** Asegúrese de que el cable de alimentación no está aplastado por el aparato ni ninguna carga pesada, así como que no esté doblado. Si se daña o pela, hay riesgo de incendio o descarga eléctrica. Póngase en contacto con el servicio postventa en caso de que el cable esté dañado.

**Atención:** No almacene materiales inflamables o explosivos, materias ácidas o alcalinas corrosivas en el frigorífico.

**Atención:** El frigorífico no debe ser expuesto a la lluvia o a la luz del sol.

**Atención:** Está prohibido colocar ningún recipiente con líquido sobre el frigorífico, ya que la rotura o el desplazamiento del recipiente puede afectar al aislamiento eléctrico del frigorífico y provocar una descarga eléctrica o un incendio.

**Atención:** El frigorífico no debe desmontarse ni modificarse sin autorización. La reparación del frigorífico debe ser realizada por un especialista.

**Atención:** En caso de fuga de cualquier gas inflamable, como el gas de hulla, es necesario cerrar primero la válvula de fuga y ventilar la habitación. No desenchufe el frigorífico de forma inmediata por riesgo a incendio o explosión.

**Atención:** El frigorífico podría no funcionar de forma consistente (podría descongelarse el contenido o el compartimento del congelador puede calentarse demasiado) si está colocado durante mucho tiempo por debajo de la temperatura mínima del rango de temperaturas para el que está diseñado el aparato.

**Atención:** No debe colocar bebidas gaseosas en los compartimentos de congelación o de baja temperatura, y algunos productos, como los cubitos de hielo, no se deben ingerir demasiado fríos.

**Atención:** No exceda el tiempo de almacenamiento recomendado por los fabricantes de alimentos de cualquier tipo.

**Atención:** Tome las precauciones necesarias para evitar un aumento indebido de la temperatura de los alimentos congelados mientras se descongela el aparato, como envolverlos en varias capas de papel de periódico.

**Atención:** Un aumento de la temperatura de la comida congelada durante la descongelación manual, mantenimiento o limpieza puede acortar el tiempo que dicho alimento puede pasar congelado.

**Atención:** Tenga cuidado con los alimentos congelados almacenados en caso de que el aparato frigorífico deje de funcionar durante un tiempo prolongado (interrupción del suministro eléctrico o avería del sistema de refrigeración).

**Atención:** Tome las medidas necesarias antes de apagar el frigorífico de manera temporal o durante un período prolongado (el aparato debe ser vaciado, limpiado y secado, y deben mantenerse las puertas ligeramente abiertas).

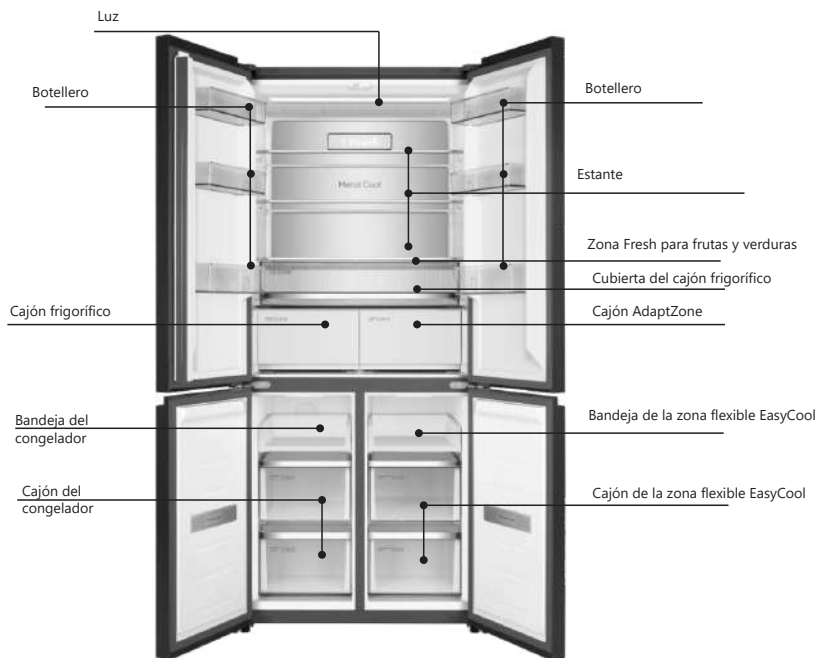

Las imágenes son sólo de referencia. Consulte el producto real.

**Nota**

Si su producto ha sido mejorado, puede que no sea exactamente igual al de las instrucciones, pero no cambiará el rendimiento ni el método de aplicación. Puede utilizarlo con total tranquilidad.

## Manipulación y colocación

Deje cierto espacio alrededor del refrigerífico, como se muestra en la figura.

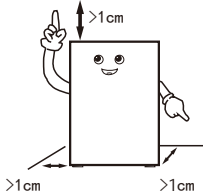

Durante la manipulación, el lado de la puerta del refrigerífico no debe entrar en contacto con las herramientas de manipulación.

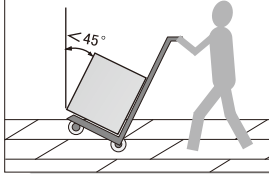

Conviene colocar el refrigerífico en un entorno seco, con buena ventilación, lejos de la luz solar directa y de fuentes de calor.

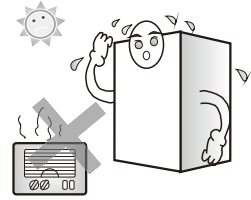

El refrigerífico debe colocarse sobre una superficie plana y firme. Si el suelo no es plano, ajuste las patas de ajuste para mantenerlo nivelado.

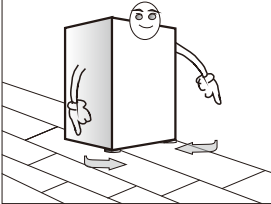

No coloque el refrigerífico en un lugar demasiado frío o con riesgo de congelación.

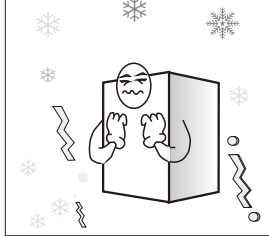

Retirar la base de espuma beneficia la disipación del calor inferior y puede evitar incendios.

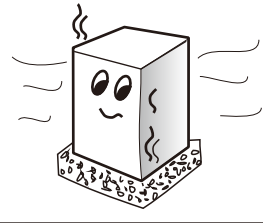

### Nota

--Para manipular el refrigerífico, se necesitan al menos dos personas: una para levantar la parte superior trasera y la otra para la parte inferior (sujetar el refrigerífico sólo por una parte es muy peligroso y puede provocar un accidente).

--Al mover el refrigerífico, el patín inferior puede dañar y rayar el suelo. Si necesita trasladar el refrigerífico una distancia larga, fije los accesorios internos con cinta adhesiva. De lo contrario, los accesorios podrían dañarse al chocar entre sí.

--Coloque el refrigerífico en un lugar poco expuesto a vibraciones. Si se encuentra en una zona donde se producen terremotos con frecuencia, coloque el refrigerífico contra la pared o un poste. De lo contrario, la caída del refrigerífico podría causar accidentes.

--Debe dejarse suficiente espacio libre alrededor. Si el espacio es demasiado pequeño o se colocan objetos en la parte superior o cerca del lateral, o se pegan en los laterales, se reducirá la disipación de calor del refrigerífico, lo que provocará un gasto innecesario de energía eléctrica y sobrecalentará la pared y otros objetos; y el contacto entre la parte trasera y la pared provocará vibraciones y ruido.

--Ajuste la parte delantera y la pata de ajuste del refrigerífico para nivelarlo. Si el refrigerífico no está nivelado, se producirán vibraciones y ruidos.

## Manipulación y colocación

Este aparato frigorífico no está destinado a ser utilizado como aparato integrable.

Las dimensiones generales del producto y el espacio necesario para su uso se muestran en las siguientes imágenes:

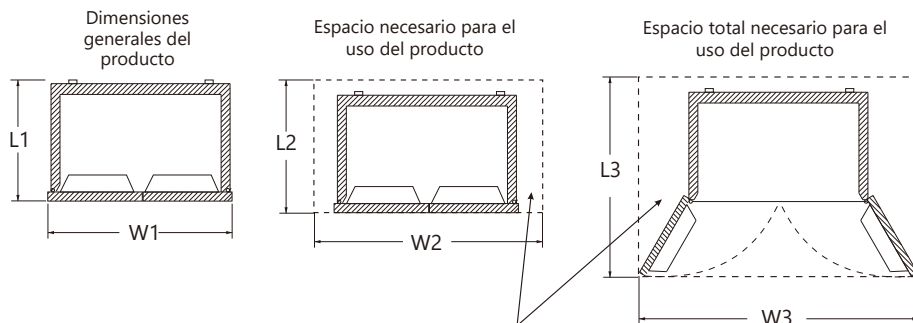

Espacio necesario para la libre ventilación

Unidad: mm

Dimensiones generales del producto		Espacio necesario para el uso del producto		Espacio total necesario para el uso del producto	
L1	W1	L2	W2	L3	W3
640	833	>L1+20	>W1+20	>L1+450	>W1+480

### Notas:

- Al instalar el frigorífico como mueble empotrado, es importante tener en cuenta la exactitud de las medidas del armario y la nivelación del suelo.
- Debido a las variaciones en los tamaños de los enchufes y las ubicaciones de las tomas, las dimensiones W2 y W3 para el espacio de colocación del frigorífico no incluyen el tamaño de instalación del enchufe. Al instalar el enchufe, tenga en cuenta el grosor del mismo y reserve espacio suficiente según la situación real.

## Preparativos previos al uso

- Retire todos los elementos de embalaje, como la cinta de fijación de la caja, etc., especialmente la base de espuma.
- Utilice un paño húmedo caliente para limpiar tanto el interior como el exterior del frigorífico, (se puede añadir detergente neutro en agua tibia).
- Después de nivelar y limpiar el frigorífico, déjelo reposar durante unas 2 horas antes de enchufarlo a la corriente para encenderlo, y enfríe el frigorífico durante 2 ó 3 horas antes de guardar alimentos.

### 1. Retire la cinta de fijación



Limpiar con un paño húmedo

En verano y épocas de mucho calor, se necesitan 24h para congelar completamente los alimentos. Compruebe el estado de refrigeración al segundo día.

### 2. Conectar a la corriente



### 3. Esperar 2-3h antes de almacenar los alimentos



El desodorante plástico desaparecerá automáticamente después de congelarse durante un tiempo.

## Preparativos previos al uso

El aparato debe colocarse en la zona más fría de la habitación, lejos de aparatos que produzcan calor, de conductos de calefacción y de la luz directa del sol.

Deje enfriar los alimentos que aún estén calientes antes de meterlos en el frigorífico. Sobrecargar el aparato obliga al compresor a funcionar durante más tiempo, y los alimentos que se congelan más lentamente pueden perder calidad o echarse a perder.

Envuelva bien los alimentos, y seque los recipientes antes de introducirlos. Esto evita la acumulación de escarcha dentro del frigorífico.

No deben forrarse las paredes del frigorífico con papel de aluminio, papel encerado o toallas de papel, ya que interfieren con la circulación de aire frío y reducen la eficiencia del aparato.

Organice y etiquete la comida para reducir la cantidad de veces que se abre la puerta. Saque tantas cosas como necesite de una sola vez y cierre la puerta cuanto antes.

Consulte la imagen de presentación del producto en la página 5 para ver la colocación de los accesorios.

## Funciones

Ilustración y funcionamiento del panel display

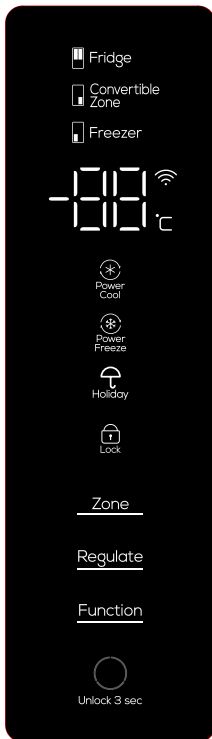

Panel del cajón AdaptZone



### Encendido por primera vez

Cuando se enciende por primera vez, el frigorífico iniciará el modo inteligente y funcionará a 5°C para la cámara frigorífica, -18°C para el compartimento flexible y -18°C para el congelador.

### Función de bloqueo infantil

Activar: si no se pulsa ninguna tecla en la pantalla, transcurridos 30 segundos, el teclado se bloquea automáticamente y se activa la función de bloqueo para niños.

Apagado: cuando la pantalla está bloqueada, pulse la tecla "Unlock 3 sec" y manténgala pulsada durante 3 segundos para desbloquear. La función de bloqueo para niños se desactivará.

### Ajuste manual de la temperatura

Si no se pulsa ninguna tecla en la pantalla en 30 segundos, la pantalla se apagará automáticamente y el teclado se bloqueará. Cuando la pantalla esté apagada, pulse el botón por primera vez para activar la pantalla; mantenga pulsado el botón "Unlock 3 sec" durante 3 segundos para desbloquear y, a continuación, pulse el botón de nuevo para hacer efectiva la función del botón.

### Ajuste de la temperatura de la cámara frigorífica (2°C ~ 8°C)

En el estado desbloqueado, pulse repetidamente el botón "Zone" hasta que se ilumine la zona de temperatura de la cámara frigorífica y, a continuación, pulse el botón "Regulate" para ajustar la temperatura. La temperatura de la cámara frigorífica debe ser ajustada entre "02" - "03" - "04" - "05" - "06" - "07" - "08" - "02". Ajuste la temperatura deseada y deje de pulsar los botones para confirmar la selección.

### Ajuste de la temperatura del congelador (-24° ~ -15°C)

En el modo desbloqueado, pulse repetidamente el botón "Zone" hasta que se ilumine la zona de temperatura del congelador y, a continuación, pulse el botón "Regulate" para ajustar la temperatura. La temperatura del congelador debe ajustarse entre "-24" - "-23" - "-22" - "-21" - "-20" - "-19" - "-18" - "-17" - "-16" - "-15" - "-24". Ajuste la temperatura deseada y deje de pulsar los botones para confirmar la selección.

### Regulación de la temperatura de la zona flexible EasyCool (-20°C~5°C)

En el modo desbloqueado, pulse repetidamente el botón "Zone" hasta que se ilumine la zona de refrigeración y, a continuación, pulse el botón "Regulate" para regular la temperatura de la zona flexible. La temperatura ajustada en la zona flexible EasyCool puede variar entre "-20" - "-19" - "-18" - "-17" - "-16" - "-15" - "-14" - "-13" - "-12" - "-11" - "-10" - "-09" - "-08" - "-07" - "-06" - "-05" - "-04" - "-03" - "-02" - "-01" - "00" - "01" - "02" - "03" - "04" - "05" - "0F" - "-20" de forma cíclica. Ajuste la temperatura deseada y deje de pulsar los botones para confirmar la selección.

### Descripción de las funciones del cajón AdaptZone

Con la puerta del frigorífico abierta, el icono "Fast Chill" se encenderá y la función MasterCool de refrigeración exprés se activará. Pulse "Fish&Meat" para activar la función de carne y pescado, o "Fruit&Veg." para activar la función de fruta y verduras.

El cajón AdaptZone estará a una temperatura de -3°C en la función "Fast Chill", -1°C en la función "Fish&Meat" y 4°C en la función "Fruit&Veg.". Sólo se puede activar una función a la vez. La función predeterminada de fábrica del cajón AdaptZone es "Fish&Meat". Los botones deben mantenerse pulsados más de 1 segundo para evitar cambiar de función accidentalmente al tocarlos.

### Función de desactivación de la zona EasyCool

En el modo desbloqueado, pulse repetidamente el botón "Zone" hasta que se ilumine la zona flexible EasyCool, y luego pulse el botón "Regulate" hasta ajustarlo en "0F" para desactivar la zona. La función de desactivación de la zona EasyCool se cancelará automáticamente al ajustar otra función o en caso de que la temperatura no esté ajustada en "0F". Nota: Antes de desactivar la zona EasyCool, vacíe el compartimento flexible, ya que en este modo la zona flexible deja de funcionar.

### Función PowerCool

Cuando el frigorífico esté desbloqueado, pulse el botón "Function" repetidamente hasta que parpadee el icono "PowerCool"; a continuación, deje de pulsar el botón y espere 3 segundos para acceder a la función PowerCool de la cámara frigorífica. Puede salir de la función PowerCool con la misma operación. La función PowerCool se desactivará automáticamente tras 2 horas.

En el modo "PowerCool", la temperatura ajustada para la cámara frigorífica se muestra en 2°C hasta que se desactiva la función. La función "PowerCool" se desactivará automáticamente al ajustar otra función o al mantener la puerta del frigorífico abierta más de 3 minutos.

### Función PowerFreeze

Cuando el frigorífico esté desbloqueado, pulse el botón "Function" repetidamente hasta que el icono "PowerFreeze" parpadee; a continuación, deje de pulsar el botón y espere 3 segundos para acceder a la función PowerFreeze del congelador. Puede salir de la función PowerFreeze con la misma operación. La función "PowerFreeze", se desactivará automáticamente tras 24 horas de funcionamiento.

En el modo "PowerFreeze", la temperatura ajustada para la cámara de congelación se muestra a -32°C hasta que se desactiva la función. La función "PowerFreeze" se desactivará automáticamente al ajustar otra función.

### Función Holiday (Vacaciones)

En el estado desbloqueado, pulse la tecla "Function" repetidamente hasta que el icono "Holiday" parpadee, deje de pulsar el botón y espere 3 segundos para entrar en la función Holiday. En el modo "Holiday", la posición de la cámara frigorífica muestra "OF", y la cámara frigorífica entra en el estado de cierre. (La función "Holiday" se desactivará automáticamente al ajustar otras funciones.)

Nota: Antes de activar la función Holiday, saque los alimentos de la cámara frigorífica.

### Memoria de apagado

Si hay un corte de corriente, el aparato memoriza el estado de funcionamiento activo en el momento de la desconexión. Al recuperar la corriente, seguirá funcionando según la configuración anterior al apagado.

### Alarma de la puerta

Si la puerta del frigorífico, la puerta de la zona variable EasyCool o la puerta del congelador no se cierran herméticamente o se mantienen abiertas durante más de 1 minuto, se oír una alarma acústica. Pulse cualquier tecla para detener temporalmente la alarma, ésta volverá a sonar 1 minuto más tarde. Cierre bien la puerta del frigorífico o del congelador para detener la alarma.

### Aviso de sobretemperatura del congelador

Estando conectado a la corriente, si la temperatura del congelador es superior a -12°C, se enciende el cuadro esquemático correspondiente a la zona de temperatura del congelador y el display digital parpadea. Pulse cualquier tecla para visualizar la temperatura del congelador cuando esté encendida, presione de nuevo la tecla o transcurridos 10 segundos, volverá al estado normal de visualización.

### Función de protección de la pantalla

Si no se pulsa ninguna tecla en 30 segundos, el frigorífico entrará en la función de protección de pantalla y el teclado se bloqueará automáticamente. Con este modo activado, pulse cualquier tecla para salir de la función de protección de pantalla.

### Almacenamiento de alimentos

Frigorífico (2°C~8°C)

- La cámara frigorífica se utiliza principalmente para almacenar los alimentos que se van a conservar durante un periodo corto, como leche, huevos y bebidas embotelladas.
- Las verduras y frutas se deben almacenar en el cajón de verduras y frutas para evitar la pérdida de agua.
- Los alimentos cocinados deben almacenarse en recipientes y se colocarán en el frigorífico una vez fríos para evitar que aumente el consumo de energía.

Zona flexible EasyCool (-20°C~5°C)

- La zona flexible EasyCool está configurada para el cambio de temperatura a un nivel que satisfaga los requisitos del usuario.
- El cambio de temperatura depende del tipo de alimentos que se encuentren en la zona flexible EasyCool. La zona EasyCool consiste en una cámara independiente de almacenamiento, conservación de la frescura y congelación. El usuario puede beneficiarse de un uso correcto de la zona flexible EasyCool.

Congelador (-24°C~ -15°C)

- El congelador se utiliza para almacenar los productos que se van a conservar durante un largo periodo de tiempo.
- Los trozos de carne y pescado deben dividirse preferiblemente en trozos pequeños y guardados en diferentes bolsas de almacenamiento antes de guardarse en el cajón del congelador.
- No guarde botellas o recipientes de cristal con líquido en el congelador, podrían quebrarse por la congelación y causar daños.
- No guarde los productos frescos con los congelados.

#### ★ Nota:

Los alimentos almacenados no deberán obstruir la salida del conducto de aire ni el orificio de retorno para no afectar al rendimiento de refrigeración.  
Deje enfriar los alimentos que aún estén calientes antes de meterlos en el frigorífico.

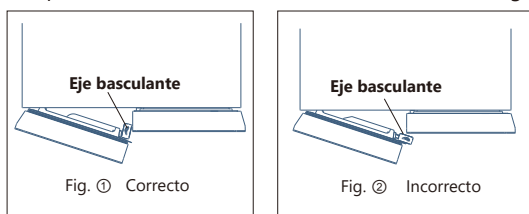

#### Eje basculante

- Para cerrar la puerta del frigorífico, deberá colocar el eje basculante en la posición indicada en la Fig. ①; si la coloca en la posición indicada en la Fig. ②, podría dañar el eje basculante o impedir que la puerta quede bien cerrada.
- El conductor de calor capaz de evitar la condensación está instalado en el interior del eje basculante. El sobrecalentamiento de la superficie del eje basculante es normal y no afecta al funcionamiento normal del frigorífico.

### Desmontaje y reinstalación de los estantes del frigorífico

#### Proceso de desmontaje

Paso 1: Extraiga el estante horizontalmente siguiendo la flecha mostrada en la Fig.1.

Paso 2: Tire del estante superior hacia abajo y hacia delante siguiendo la flecha mostrada en la Fig. 2, y del estante inferior hacia arriba y hacia delante siguiendo la flecha mostrada en la Fig. 3.

Paso 3: Levante verticalmente el extremo derecho del estante y gírelo en el sentido de la flecha de la Fig. 4 para facilitar su extracción.

#### Reinstalación

Realice la reinstalación del estante siguiendo el orden inverso al desmontaje.

Nota: Para desmontar el estante, abra la puerta al máximo para facilitar el desmontaje del estante o evitar que choque contra la puerta. (La imagen es sólo de referencia. Para los detalles de la configuración interior específica, prevalecerá el producto real).

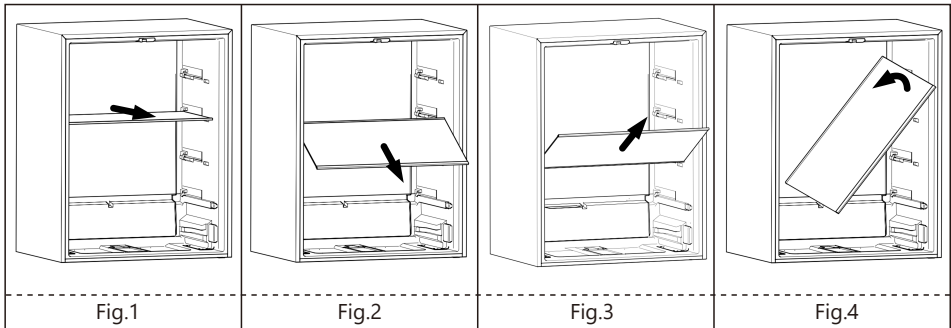

### Desmontaje y reinstalación del cajón para frutas y verduras

#### Proceso de desmontaje

Paso 1: En primer lugar, extraiga el estante del compartimento frigorífico.

Paso 2: Extraiga el cajón para frutas y verduras horizontalmente siguiendo la flecha mostrada en la Fig.1 hasta que el cajón para frutas y verduras deje de estar apoyado en el rail guía.

Paso 3: Extraiga el cajón para frutas y verduras hacia arriba y hacia delante siguiendo la flecha mostrada en la Fig. 2.

Paso 4: Levante verticalmente el extremo derecho del cajón para frutas y verduras y gírelo convenientemente en el sentido de la flecha mostrada en la Fig.3 para facilitar su extracción.

#### Reinstalación

Realice la reinstalación del cajón para frutas y verduras siguiendo el orden inverso al desmontaje.

Nota: Para desmontar el cajón para frutas y verduras, abra la puerta al máximo para facilitar el desmontaje del cajón o evitar la colisión contra la puerta. (La imagen es sólo de referencia. Para los detalles de la configuración interior específica, prevalecerá el producto real).

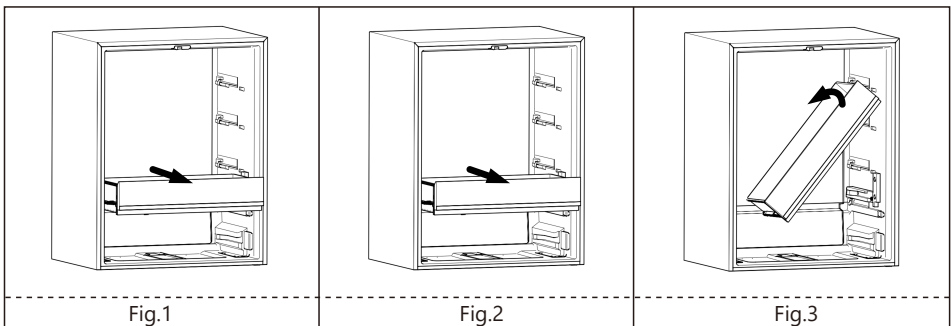

### Desmontaje y reinstalación de la cubierta del cajón frigorífico

Proceso de desmontaje

Paso 1: En primer lugar, extraiga el cajón para frutas y verduras. Este paso puede omitirse si no se dispone de tal cajón.

Paso 2: Retire el tornillo de fijación que sujeta el riel guía derecho en la posición indicada por la flecha en la Fig.1, y retire el riel guía derecho.

Paso 3: Extraiga la cubierta horizontalmente siguiendo la flecha de la Fig.2.

Paso 4: Levante verticalmente el extremo derecho de la cubierta y gírelo en el sentido de la flecha que se muestra en la Fig. 3 para facilitar su extracción.

Reinstalación

Realice la reinstalación de la cubierta siguiendo el orden inverso al desmontaje.

Nota: Para desmontar la cubierta, abra la puerta al máximo para facilitar el desmontaje del estante o evitar que choque contra la puerta. (La imagen es sólo de referencia. Para los detalles de la configuración interior específica, prevalecerá el producto real).

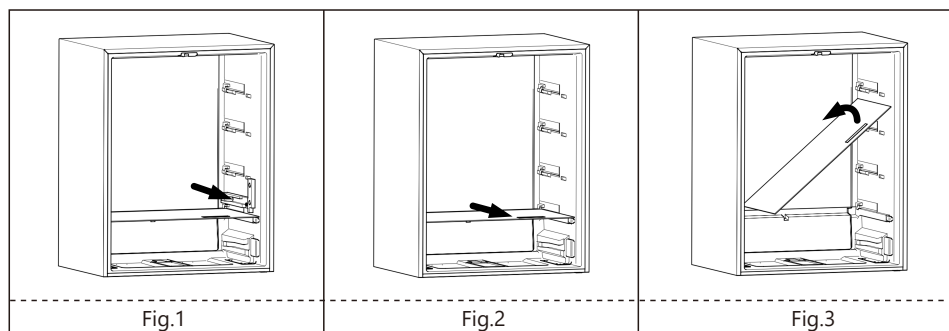

### Método de desmontaje y montaje de accesorios

--Cajón en el congelador: almacena alimentos que deben conservarse a largo plazo, como carne y pescado. Se puede extraer tirando hacia fuera y levantando hacia arriba.

Consejos: Se recomienda introducir las piezas más grandes de carne después de haberlas cortado en trozos pequeños, para evitar la dificultad de cortarlas una vez congeladas. Los alimentos de congelación rápida deben distribuirse uniformemente y almacenarse juntos después de ser congelados.

--Botellero en la puerta frigorífica: para guardar huevos, bebidas embotelladas y otros productos. Se puede extraer levantándolo ligeramente.

Nota: No tire a la fuerza del botellero de la puerta frigorífica durante el desmontaje, para evitar dañar el frigorífico.

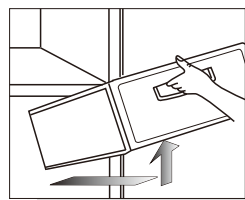

### Cambio de luz

Cualquier reparación o mantenimiento de las bombillas LED debe llevarla a cabo el fabricante, su servicio técnico u otro profesional técnico igualmente cualificado.

Consejos:

No se permite la retirada no autorizada de ninguna luz defectuosa, panel de control, etc.

## Limpieza y mantenimiento

Se recomienda limpiar el frigorífico una vez al mes.

--Desenchufe el cable de alimentación para evitar descargas eléctricas.

--Utilice un paño húmedo o detergente neutro para limpiar la contaminación de aceite y otra suciedad. A continuación, limpie completamente los restos del detergente.

--No utilice detergentes alcalinos, jabón en polvo, gasolina, alcohol, talco, etc., ya que podrían dañarse los revestimientos o los plásticos;

--Limpie regularmente el exterior del frigorífico y elimine el polvo del suelo para mantener el frigorífico limpio.

Inspecciones tras el mantenimiento:

1. Si hay daños en el cable de alimentación y en el enchufe.
2. Si hay polvo en el enchufe.
3. Si hay un calentamiento anormal en el enchufe.
4. Si el enchufe está suelto.
5. Si el enchufe está totalmente insertado.

### Nota:

Si el cable de alimentación y el enchufe están dañados y hay polvo, puede producirse una descarga eléctrica o un incendio.

Después de desconectar el enchufe, deben pasar 5 minutos antes de volver a conectarlo.

No ponga las manos debajo del frigorífico para evitar hacerse daño.

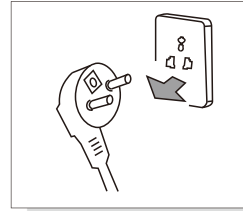

Desenchufe el frigorífico antes de limpiarlo



Utilice un detergente neutro

---

## **Análisis de error**

Realice las siguientes comprobaciones antes de ponerse en contacto con el servicio técnico en caso de que se produzcan fallos que requieran mantenimiento:

### **Error: La nevera no funciona. El efecto de refrigeración es deficiente.**

Causas: 1. Compruebe la conexión de la fuente de alimentación. 2. Compruebe si el frigorífico está expuesto a la luz solar directa o si hay alguna fuente de calor cerca. 3. Compruebe si hay espacio para disipar el calor alrededor del frigorífico.

Remedios: 1. Conecte la fuente de alimentación. 2. Traslade el frigorífico a un lugar sin luz solar directa ni fuentes de calor. 3. Deje suficiente espacio entre el frigorífico y la pared.

### **Error: Los alimentos de la cámara frigorífica están congelados**

Causas: 1. Compruebe si la temperatura de ajuste es demasiado baja. 2. Compruebe si los alimentos con alto contenido de agua están demasiado cerca de la pared posterior.

Remedios: 1. Aumente adecuadamente la temperatura. 2. Mueva los alimentos con demasiada agua hacia el lado de la puerta del estante de cristal.

### **Error: Hay un sonido anormal en el frigorífico**

Causas: 1. Compruebe si la parte inferior del frigorífico está estable. 2. Compruebe si el frigorífico está demasiado cerca de la pared. 3. Compruebe si el frigorífico toca otros objetos.

Remedios: 1. Ajuste la pata de ajuste inferior para estabilizar el frigorífico. 2. Deje suficiente espacio alrededor del frigorífico. 3. Retire los obstáculos.

### **Error: Hay un olor anormal en el frigorífico**

Causas: 1. Compruebe si los alimentos están sellados para su almacenamiento. 2. Compruebe si el frigorífico está limpio. 3. Compruebe si los alimentos llevan demasiado tiempo almacenados. Remedios: 1. Sellar los alimentos para su almacenamiento. 2. Limpiar regularmente el frigorífico. 3. No almacene alimentos durante demasiado tiempo

---

## **Fenómenos que no son fallos**

### **Fenómeno: Temperatura alta en ambos lados y superficie de la parte espaciada entre la cámara frigorífica y el congelador**

Causa: Los tubos del frigorífico (condensador, tubos antivaho) están a ambos lados y en la parte delantera del frigorífico para disipar el calor y evitar la condensación.

### **Fenómeno: Cuesta demasiado abrir la puerta**

Causa: La reapertura de la puerta inmediatamente después de cerrarla es difícil porque el aire caliente entra en el frigorífico y se contrae produciendo una diferencia de presión. Es más fácil abrir la puerta transcurrido un rato.

### **Fenómeno: Hay sonido de agua en el frigorífico**

Causa: Al encenderse o apagarse el compresor, el refrigerante emitirá este sonido; el agua producida después del desescarche también emitirá este sonido.

### **Fenómeno: Se oye un "clic" en el frigorífico**

Causa: La contracción y dilatación del exterior producen este sonido; cuando la parte exterior está fría o se abre la puerta, se produce este sonido.

### **Fenómeno: Se oye un zumbido en el frigorífico**

Causa: El funcionamiento del compresor produce este sonido (si el frigorífico no está nivelado, este sonido será más fuerte).

### **Fenómeno: Hay condensación o escarcha congelando la superficie de la puerta o la superficie de los alimentos**

Causa: La temperatura o la humedad alrededor del frigorífico es alta; La puerta está abierta durante demasiado tiempo; Los alimentos con demasiada agua no están sellados o bien envueltos

### **Fenómeno: Hay condensación en la superficie de la bombilla o el panel de luz**

Causa: La luz produce calor después de encenderse y la puerta permanece abierta demasiado tiempo. Por lo tanto, hay una diferencia de temperatura y se produce condensación en la carcasa de la luz.

### **Fenómeno: Hay condensación y vapor en la carcasa.**

Causa: La humedad alrededor del frigorífico es alta, y la humedad del aire se acumula en la carcasa formando condensación.

## Características técnicas

Modelo	JR4D1986ENDX
Clase climática	SN/N/ST/T
Resistencia a los choques eléctricos	I
Signo de estrella	<b>✱***</b>
Volumen total	521L
Capacidad de almacenamiento	351L
Volumen del congelador	80L
Volumen variable de temperatura	90L
Tipo de potencia	220-240~/~/50Hz
Corriente nominal	1.0A
Capacidad de congelación	10Kg/24h
Consumo anual de energía AE	314 kWh/a
Potencia de la lámpara	9W
Peso	94kg
Dimensiones (AnxPrxAI mm)	833x640x1900
Refrigerante y carga	R600a,68g
Nivel de ruido (dB(A) re 1 pW)	35

### Notas:

- 1). El consumo de energía indicado se basa en pruebas realizadas de acuerdo con las normas locales, simulando el funcionamiento del usuario en una condición no integrada. Es normal que el consumo real de energía del frigorífico sea ligeramente superior al valor marcado cuando se instala integrado.
- 2). Es normal que el consumo real de energía sea superior al valor marcado cuando hay una mayor cantidad de alimentos almacenados, la temperatura ambiente es alta o la puerta se abre con frecuencia.

## Lista de embalaje

Anexo	Modelo	JR4D1986ENDX
Estante del frigorífico		3
Cajón del frigorífico		1
Cajón inferior		2
Cubierta del cajón inferior		1
Botellero		6
Bandeja de congelación		1
Cajón del congelador		2
Bandeja de zona flexible		1
Cajón de zona flexible		2
Manual de instrucciones		1

Este producto tiene múltiples configuraciones, consulte el producto real para más detalles.

## Instrucciones de disposición

### Eliminación

Los electrodomésticos viejos siguen teniendo cierto valor residual. Un enfoque respetuoso con el medio ambiente garantizará el reciclaje de materias primas valiosas.

Los refrigerantes utilizados en sus equipos y materiales de aislamiento requieren procedimientos especiales de manipulación. Asegúrese de que no hay daños en las tuberías de la parte trasera del equipo antes de manipularlo.

Puede obtener información actualizada sobre las opciones de eliminación de equipos antiguos y envases de equipos antiguos en la oficina municipal local.

	<p>Según la directiva europea 2012/19/UE de residuos de aparatos eléctricos y electrónicos (RAEE), los electrodomésticos no pueden ser arrojados en los contenedores municipales habituales; tienen que ser recogidos selectivamente para optimizar la recuperación y reciclado de los componentes y materiales que los constituyan y reducir el impacto en la salud humana y el medio ambiente.</p> <p>El símbolo del cubo de basura tachado se marca sobre todos los productos para recordar al consumidor la obligación de separarlos para la recogida selectiva. El consumidor debe contactar con la autoridad local o con el vendedor para informarse en relación a la correcta eliminación de su electrodoméstico.</p>
<p><b>ELIMINACIÓN: No elimine este producto como residuos municipales sin clasificar. Es necesario recoger estos residuos por separado para un tratamiento especial.</b></p>	

## Descripción de las clases climáticas

Table 1 Clases climáticas

Clase	Símbolo	Rangos de temperatura ambiente °C
Templado extendido	SN	+ 10 a + 32
Templado	N	+ 16 a + 32
Subtropical	ST	+ 16 a + 38
Tropical	T	+ 16 a + 43

Templado extendido: este aparato de refrigeración está destinado a ser utilizado a temperaturas ambientes que oscilan entre los 10°C y 32°C;

Templado: este aparato de refrigeración está destinado a ser utilizado a temperaturas ambientes que oscilan entre los 16°C y 32°C;

Subtropical: este aparato de refrigeración está destinado a ser utilizado a temperaturas ambientes que oscilan entre los 16°C y 38°C;

Tropical: este aparato de refrigeración está destinado a ser utilizado a temperaturas ambientes que oscilan entre los 16°C y 43°C.

### Estimado usuario/a,

Si necesita servicio de atención al cliente, consulte la sección Contacto y Asistencia de nuestra web [www.ponjohnsonentuida.es](http://www.ponjohnsonentuida.es) para obtener más información.

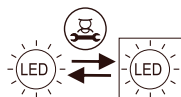

La fuente de luz puede ser sustituida por personal profesional (sólo LED)

## CONDICIONES DE LA GARANTÍA

Este aparato tiene una garantía de reparación de tres años, a partir de la fecha de venta, contra todo defecto de funcionamiento proveniente de la fabricación, incluyendo mano de obra y piezas de recambio. Para justificar la fecha de compra será obligatorio presentar la factura o ticket de compra. Las condiciones de esta garantía se aplican únicamente a España y Portugal. Si ha adquirido este producto en otro país, consulte con su distribuidor las condiciones aplicables.

## EXCLUSIONES DE LA GARANTÍA

1. Mandos a distancia, gomas de admisión de desagüe, atranques y juntas de puertas, burletes.
2. Daños en esmaltes, pinturas, niquelados, cromados, oxidaciones u otro tipo de piezas o componentes estéticos que no afecten al funcionamiento interno del aparato.
3. Daños en piezas de desgaste por uso, corrosión u oxidación, ya sea causada por el uso normal del aparato o deterioro acelerado por circunstancias ambientales o climáticas no propicias. No aptos para uso en exterior.
4. Daños en piezas frágiles de cristal, cristal vitrocerámico, plásticos, manetas, cerrillos, puertas o bombillas cuando su fallo o rotura no sea atribuible a un defecto de fabricación.
5. Averías producidas por causas fortuitas o siniestros de fuerza mayor, o como consecuencia de un uso anormal, negligente o inadecuado del aparato.
6. Responsabilidades civiles de cualquier naturaleza.
7. Daños consecuenciales al aparato siempre que estos no hayan sido provocados por una avería interna de funcionamiento.
8. Mantenimientos o conservación del aparato: revisiones periódicas, ajustes y engrases.
9. Las averías que pueden sufrir los accesorios y complementos, adaptadores, cables externos, bolsas, recambios sueltos de todo tipo, lámparas, así como cualquier pieza considerada consumible por el fabricante.
10. Averías causadas por una instalación incorrecta o no legal, ventilación inadecuada, falta de toma de tierra en la vivienda, alteraciones de corriente, modificaciones inapropiadas o utilización de piezas de recambio no originales.
11. Electrodomésticos que se utilicen en aplicaciones industriales o para fines comerciales.
12. Electrodomésticos con número de serie ilegible o alterado.
13. Defectos o averías producidas como consecuencia de arreglos, reparaciones, modificaciones, o desarme de la instalación del aparato por el usuario o por un técnico no autorizado por el fabricante, o como resultado del incumplimiento manifiesto de las instrucciones de uso y mantenimiento del fabricante.
14. Durante el periodo de garantía es imprescindible conservar todos los manuales junto con el equipo. Si el equipo se vende, dona o regala, se debe entregar el manual y todos los documentos relacionados al nuevo usuario. Si alguno de estos se perdiera, no podrá ser reclamada su reposición.
15. Las averías que tengan su origen o sean consecuencia directa o indirecta de: contacto con líquidos, productos químicos y otras sustancias, así como de condiciones derivadas del clima o el entorno: terremotos, incendios, inundaciones, calor excesivo o cualquier otra fuerza externa, como insectos, roedores y otros animales que puedan tener acceso al interior de la máquina o sus puntos de conexión.
16. Daños derivados de terrorismo, motín, alboroto o tumulto popular, manifestaciones y huelgas legales o ilegales; hechos de actuaciones de la Fuerzas Armadas o de los Cuerpos de Seguridad del Estado en tiempos de paz; conflictos armados y actos de guerra (declarada o no); reacción o radiación nuclear o contaminación radiactiva; vicio o defecto propio de los bienes; hechos calificados por el Gobierno de la Nación como de "catástrofe o calamidad nacional".

**El diseño y las especificaciones están sujetos a cambios  
sin previo aviso para la mejora del producto.**

## Contents

Safety instructions .....	2
Product introduction .....	5
Handling and placement .....	6
Preparations prior to use .....	7
Operation keys .....	8
Care and maintenance .....	14
Fault analysis .....	15
Non-failure .....	15
Technical parameters .....	16
Packing list .....	16
Safe recovery instructions .....	17
Description of climate types.....	17
Warranty .....	18

1. This appliance is not intended for use by persons (including children) with reduced physical, sensory or mental capabilities, or lack of experience and knowledge, unless they have been given supervision or instruction concerning use of the appliance by a person responsible for their safety. Children should be supervised to ensure that they do not play with the appliance.
2. If the supply cord is damaged, it must be replaced by the manufacturer, its service agent or similarly qualified persons in order to avoid a hazard.
3. This appliance can be used by children aged from 8 years and above and persons with reduced physical, sensory or mental capabilities or lack of experience and knowledge if they have been given supervision or instruction concerning use of the appliance in a safe way and understand the hazards involved. Children shall not play with the appliance. Cleaning and user maintenance shall not be made by children without supervision.
4. **WARNING:** Keep ventilation openings, in the appliance enclosure or in the built-in structure, clear of obstruction.
5. **WARNING:** Do not use mechanical devices or other means to accelerate the defrosting process, other than those recommended by the manufacturer.
6. **WARNING:** Do not damage the refrigerant circuit.
7. **WARNING:** Do not use electrical appliances inside the food storage compartments of the appliance, unless they are of the type recommended by the manufacturer.
8. Do not store explosive substances such as aerosol cans with a flammable propellant in this appliance.
9. This appliance is intended to be used in household and similar applications such as
  - Staff kitchen areas in shops, offices and other working environments;
  - Farm houses and by clients in hotels, motels and other residential type environments;
  - Bed and breakfast type environments;
  - Catering and similar non-retail applications.
10. This product contains a light source of energy efficiency class F fro light source ERP, test with (without) light cover.

## **1.Warning**

**Warning:** No barrier is allowed around the appliance or in the embedded structure in order to ensure the free ventilation.

**Warning:** It is forbidden to speed up the defrosting process with any mechanical equipment or by other method except for the method recommended by the manufacturer.

**Warning:** Never damage the refrigerating circuit.

**Warning:** Never use any electric apparatus in the food chamber of the appliance except for the type recommended by the manufacturer.

**Warning:** Never place the liquid beverage or food contained with glass container in the freezing chamber for fear of cracking.

**Warning:** If powered off, the refrigerator shall be powered on 5min later for fear of damaging the compressor.

**Warning:** If any live part, abnormal noise, smell, smoke or other abnormality is found during use, it is necessary to power off the appliance immediately and contact the after-sales service department of the Company timely.

**Warning:** Never place your finger or hand under the refrigerator, especially rear bottom of refrigerator; otherwise, you may be hurt by the sharp matter.

**Warning:** The children must not play or climb the refrigerator. The operation by the children must be supervised by their parents for fear of danger.

**Warning:** Never place your hand between the doors to open or close door for fear of jamming your finger. The door handle shall be used to open or close the door.

**Warning:** Under the rated climate types SN, N and ST, the operating ambient range of the appliance is 10°C~38°C; under the climate types SN, N, ST and T, the operating ambient range of the appliance is 10°C~43°C. If the appliance operates outside the rated climate type (ambient temperature range), the appliance may not maintain the satisfying interior temperature.



**Warning:** Risk of fire / flammable materials

**Warning:** When positioning the appliance, ensure the supply cord is not trapped or damaged.

**Warning:** Do not locate multiple portable socket-outlets or portable power supplies at the rear of the appliance.

Children aged from 3 to 8 years are allowed to load and unload refrigerating appliances. Opening the door for long periods can cause a significant increase of the temperature in the compartments of the appliance.

Clean regularly surfaces that can come in contact with food and accessible drainage systems.

Clean water tanks if they have not been used for 48 h; flush the water system connected to a water supply if water has not been drawn for 5 days.

Store raw meat and fish in suitable containers in the refrigerator, so that it is not in contact with or drip onto other food.

Two-star frozen-food compartments are suitable for storing pre-frozen food, storing or making ice-cream and making ice cubes.

One-, two- and three-star compartments are not suitable for the freezing of fresh food. If the refrigerating appliance is left empty for long periods, switch off, defrost, clean, dry, and leave the door open to prevent mould developing within the appliance.

## 2. Cautions

**Cautions:** The power supply of this product must be uniform with the power supply mentioned on the nameplate, and the standard independent 3-hole socket shall be used (above 10A, and reliably grounded). One socket must not be shared by more than one appliance; otherwise, fire may be caused due to overheat.

**Cautions:** Never pull the power wire by hand. It is necessary to hold and unplug the power connector from the socket to disconnect the power supply. The power wire or connector must not be touched by the wet hand for fear of electric shock.

**Cautions:** The power wire must not be squeezed by the refrigerator or any heavy load, and the power wire shall not be bent extremely. The damage or peeling of power wire may result in fire or electric shock. If the power wire is broken or cut, please contact the after-sales service department immediately.

**Cautions:** No flammable or explosive matter or corrosive acid or alkaline matter is allowed in the refrigerator.

**Cautions:** The refrigerator must not be used in the rain or under the sunshine.

**Cautions:** It is forbidden to place the container with fluid on the refrigerator because the breakage or turnover of the container may affect the electrical insulation of refrigerator and result in electric shock or fire.

**Cautions:** The refrigerator must not be disassembled or modified without permission. The repair of refrigerator must be performed by the specialist.

**Cautions:** In case of leakage of any flammable gas such as coal gas, it is necessary to close the leaking valve first and then open the window for ventilation, and forbidden to unplug the refrigerator connector immediately for fear of fire or explosion due to electric spark.

**Cautions:** Refrigerating appliances – in particular a refrigerator-freezer Type I – might not operate consistently (possibility of defrosting of contents or temperature becoming too warm in the frozen food compartment) when sited for an extended period of time below the cold end of the range of temperatures for which the refrigerating appliance is designed;

**Cautions:** The fact that effervescent drinks should not be stored in food freezer compartments or cabinets or in low-temperature compartments or cabinets, and that some products such as water ices should not be consumed too cold.

**Cautions:** The need to not exceed the storage time(s) recommended by the food manufacturers for any kind of food.

**Cautions:** The precautions necessary to prevent an undue rise in the temperature of the frozen food while defrosting the refrigerating appliance, such as wrapping the frozen food in several layers of newspaper.

**Cautions:** The fact that a rise in temperature of the frozen food during manual defrosting, maintenance or cleaning could shorten the storage life.

**Cautions:** The care required with regard to frozen food in storage in the event of an extended non-running of the refrigerating appliance (interruption of power supply or failure of the refrigerating system).

**Cautions:** The action to be taken when the refrigerating appliance is switched off and taken out of service temporarily or for an extended period (e.g. emptied, cleaned and dried, and the door(s) or lid(s) propped ajar).

## Product introduction

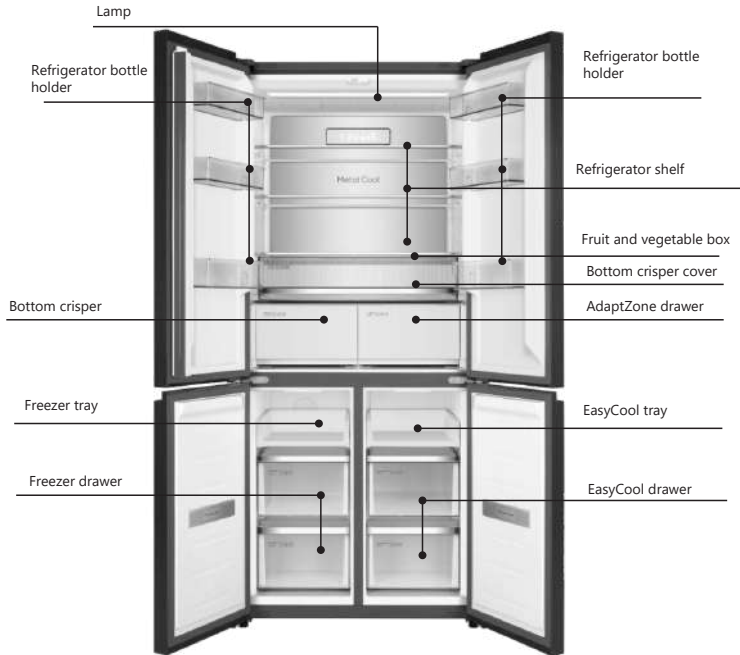

The pictures are for reference only. Please refer to the object

### ***Warm prompt:***

If your product is improved product, it may not be totally same as that in the instructions. But it will not change the performance and method of application. Please feel relieved about usage.

## Handling and placement

Certain space shall be left around the refrigerator, shown in the figure.

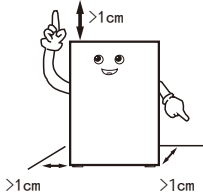

During handling, the door side of the refrigerator shall not contact with the handling tools

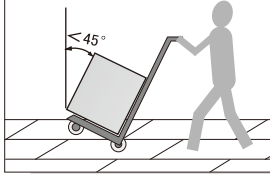

The refrigerator shall be placed in an environment which is dry, has good ventilation, far from direct sunshine and heat source.

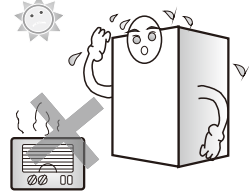

The refrigerator shall be placed on the flat and firm surface. If the ground is not flat, adjust the adjusting leg to keep it level.

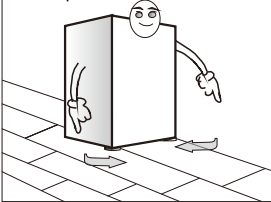

Never place the refrigerator into a too cold environment that may get frozen.

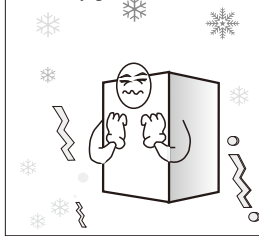

Removing the foam base is beneficial for bottom heat dissipation and can avoid fire.

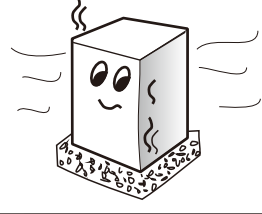

### Warm prompt:

--When handling the refrigerator, at least two persons are required – one lifts the top of rear part, the other one handles the bottom (if one part is clamped, it is quite dangerous and may cause accident).

--When moving the refrigerator, the lower runner may damage and scratch the floor. If you need to move the refrigerator for a long distance, the internal accessories shall be fixed using adhesive tape. Otherwise, the accessories may get damaged due to crashing each other.

--Please place the refrigerator in the position with small vibration or little exposed to vibration. For users in the area where earthquake often occurs, please fix the refrigerator against the wall or pole. Otherwise, the falling of refrigerator will cause accident.

--Sufficient clearance shall be left around. If the clearance is too small or place goods on the top or close to the side, or paste on the sides, the heat dissipation of refrigerator will be affected, and thus to cause unnecessary electric energy waste as well as burn out of the wall and other goods; the contact between the back and wall will cause vibration and noise;

--Adjust the front part and adjusting leg of the refrigerator to level it. Unlevel of the refrigerator will cause vibration and noise.

## Handling and placement

### This refrigerating appliance is not intended to be used as a built-in appliance

The outline dimension of the product and the space needed by the use of product are shown in the following pictures:

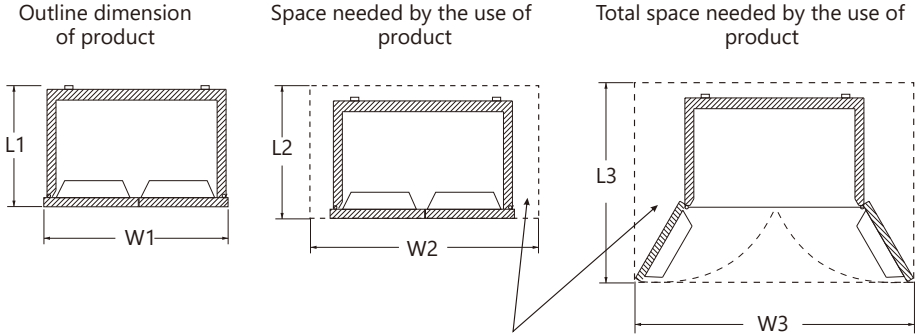

Space needed by the free ventilation

Unit:mm

Outline dimension of product		Space needed by the use of product		Total space needed by the use of product	
L1	W1	L2	W2	L3	W3
640	833	>L1+20	>W1+20	>L1+450	>W1+480

#### Notes:

- When installing the refrigerator as a built-in unit, it is important to consider the accuracy of cabinet measurements and the levelness of the floor.
- Due to variations in plug sizes and socket locations, the dimensions W2 and W3 for the refrigerator placement space do not include the plug installation size. When installing the socket, consider the thickness of the plug and reserve enough space according to the actual situation.

## Preparations prior to use

- Remove all packing assemblies such as case fixing tape etc., especially the foam base.
- Use warm wet cloth to clean both interior and exterior of the refrigerator, (neutral detergent can be added in warm water).
- After leveling and cleaning the refrigerator, stand it for about 2 hours before plugging the power plug for powering on, and cool the refrigerator for 2 to 3 hours before storing foods.

### 1. Remove fixing tape



In hot summer, 24 hours are needed to fully freeze the food. Check the refrigerating condition on the second day.

### 2. Connect to power



### 3. Store food after connecting to power for 2-3 hours

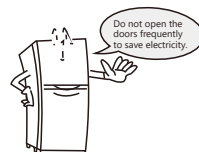

The plastics deodorant will disappear automatically after freezing for a while.

## Preparations prior to use

The appliance should be located in the coolest area of the room, away from heat producing appliances or heating ducts, and out of the direct sunlight.

Let hot foods cool to room temperature before placing in the appliance. Overloading the appliance forces the compressor to run longer. Foods that freeze too slowly may lose quality, or spoil.

Be sure to wrap foods properly, and wipe containers dry before placing them in the appliance. This cuts down on frost build-up inside the appliance.

Appliance storage bin should not be lined with aluminum foil, wax paper, or paper toweling. Liners interfere with cold air circulation, making the appliance less efficient.

Organize and label food to reduce door openings and extended searches. Remove as many items as needed at one time, and close the door as soon as possible.

Please refer to the product introduction picture on page 6 for the placement of accessories

## Operation keys

### Illustration and operation of display panel

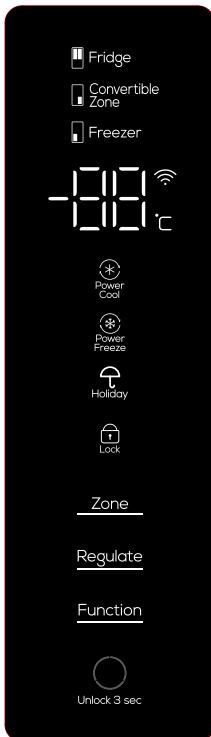

### AdaptZone drawer panel



## Operation keys

### Powered on for the first time

When it is powered on for the first time, the refrigerator will start the intelligent mode and run at 5°C for the refrigerator chamber, -18°C for the Variable chamber and -18°C for the freezer chamber.

### Child lock function

Turn on: when there is no key operation on the display screen, after 30 seconds, the keyboard is automatically locked and the child lock function is turned on;

Turn off: when the display screen is in the locked state, press the "unlock 3 sec" key and hold it for 3 seconds to unlock, and the child lock function is turned off.

### Manual temperature adjustment

When there is no key operation on the display within 30 seconds, the display will go out automatically, and the keyboard will be automatically locked. When the display is off, press the button for the first time to wake up the display; press and hold the "unlock 3 sec" button for 3 seconds to unlock, and then press the button again to make the button function effective.

### Refrigerator chamber temperature adjustment (2°C ~ 8°C)

In the unlocked state, repeatedly press the "Zone" button until the refrigerated storage temperature area is lit, and then press the "Regulate" button to adjust the temperature of the refrigerator chamber. The temperature of the refrigerator chamber should be set between "02" - "03" - "04" - "05" - "06" - "07" - "08" - "02". Select the appropriate temperature to stop the key operation, and then set the temperature range for confirmation.

### Freezer chamber temperature adjustment (-24° ~ -15°C)

In the unlocked state, repeatedly press the "Zone" button until the freeze storage temperature area is lit, and then press the "Regulate" button to adjust the temperature of the freezer chamber. The temperature of the freezer chamber should be set between "-24" - "-23" - "-22" - "-21" - "-20" - "-19" - "-18" - "-17" - "-16" - "-15" - "-24". Select the appropriate temperature to stop the key operation, and then set the temperature range for confirmation.

### Temperature regulation in EasyCool variable zone (-20°C~5°C)

Under the unlocking mode, repeatedly press the "Zone" button until the refrigerating zone is lit up, and then press the "Regulate" button for temperature regulation in the refrigerator compartment. The set temperature in the refrigerator compartment may vary within "-20" - "-19" - "-18" - "-17" - "-16" - "-15" - "-14" - "-13" - "-12" - "-11" - "-10" - "-09" - "-08" - "-07" - "-06" - "-05" - "-04" - "-03" - "-02" - "-01" - "00" - "01" - "02" - "03" - "04" - "05" - "OF" - "-20" cyclic manner. When an appropriate temperature stop button is pressed, the temperature setting is confirmed.

### Description of the AdaptZone drawer functions

With the refrigerator door open, the "Fast Chill" icon will light up and the Mastercool/quick chill function will be activated. Press "Fish&Meat" to activate the meat and fish function, or "Fruit&Veg." to activate the fruit and vegetable function.

The AdaptZone drawer will be at a temperature of -3°C in the Mastercool function, -1°C in the "Fish&Meat" function and 4°C in the "Fruit&Veg." function. Only one function can be activated at a time. The factory default function of the AdaptZone drawer is "Fish&Meat". The buttons must be held down for more than 1 second to avoid accidentally changing function by touching them.

### EasyCool zone deactivation function

In the unlocked mode, press the Zone button repeatedly until the EasyCool variable zone is lit up, then press the Regulate button until it is set to OF to deactivate the zone. Under "EasyCool" state, when setting other functions, you may automatically quit the EasyCool function or in case the temperature is not set to "OF". Note: Before deactivating the EasyCool zone, empty the variable zone compartment, as in this mode the flex zone stops working.

### PowerCool function

When the refrigerator is under unlocked state, press the "Function" button repeatedly till the "PowerCool" icon blinks, after that, stop the key operation and wait for 3 seconds to enter refrigerator chamber PowerCool function. You can quit the PowerCool function with the same operation. Once entering "PowerCool", the refrigerator will automatically quit the PowerCool function after entering it for 2 hours.

Under "PowerCool" state, the setting temperature for the refrigerator chamber is displayed by 2°C till quitting the function. Under "PowerCool" state, when setting other functions, you may automatically quit the PowerCool function. Under "PowerCool" state, you will automatically quit the PowerCool function when the refrigerator door is opened over 3 minutes.

### PowerFreeze function

When the refrigerator is under unlocked state, press the "Function" button repeatedly till the "PowerFreeze" icon blinks, after that, stop the key operation and wait 3 seconds to enter freezer chamber PowerFreeze function. You can quit the PowerFreeze function with the same operation. Once entering "PowerFreeze", the refrigerator will automatically quit the PowerFreeze function after is under in high freezing status for 4 hours.

Under "PowerFreeze" state, the setting temperature for the freezer chamber is displayed by -32°C till quitting the function. Under "PowerFreeze" state, when setting other functions, you may automatically quit the PowerFreeze function.

### Holiday function

In the unlocked state, press the "Function" key repeatedly until the "Holiday" icon flashes, stop the key operation and wait for 3 seconds to enter the holiday function. In Holiday mode, the position of the refrigerator's refrigerating chamber shows "OF", and the refrigerating chamber enters the closed state. (In the "Holiday" state, when other functions are set, the Holiday function may be automatically exited.)

**Note:** Before activating the Holiday function, please take out the food in the refrigerating chamber.

### Power off memory

When power goes off, the instantaneous working state at the time of power off will be locked. After power on, it will still work according to the setting before powering off.

### Door alarm

If the refrigerator compartment door or temperature change compartment door or freezer compartment door is not tightly closed or kept opening for more than 1 minute, the "tick" buzzer alarm will be heard. Press any key to temporarily stop the alarm, followed by alarm again 1 minute later; Close the refrigerator compartment door or freezer compartment door tightly to stop the alarm.

### Over temperature warning of freezer chamber

When the power is switched on, the temperature of the freezer chamber is higher than -12°C, the schematic box corresponding to the temperature zone of the freezer chamber is on, and the digital zone flashes. Press any key to display the temperature of the freezer chamber when it is powered on, press the key again or 10 seconds later, it will return to the normal display state.

### Display protection function

If there is no a key operation within 30 seconds, the refrigerator will enter the display protection function, and the keyboard will be automatically locked. In the display protection mode, press any key to exit the display protection function.

## Operation keys

### Food storage

Cold chamber (2°C~8°C)

–The cold chamber is mainly used to store the food to be stored for a short period, such as milk, eggs and bottled beverages.

–The vegetables and fruits shall be stored in the vegetable and fruit box to avoid loss of water.

–The cooked food shall be contained with storage bags and then placed in the refrigerator in order to avoid increasing the energy consumption.

Temperature change compartment (-20°C~5°C)

-- The temperature change compartment is configured for temperature change to a level satisfying customers' requirements.

-- Temperature change is needed depending on the type of foods in the temperature change compartment. The temperature change compartment consists of an independent storage, of freshness preservation and freezing chamber. Customers may benefit from correct use of the temperature change compartment.

Freezing chamber (-24°C ~ -15°C)

–The freezing chamber is used to store the good to be stored for a long period.

–The fish and meats needing freezing shall be cut to small pieces and contained with separate storage bags, and then placed in the freezing chamber drawer.

–It is forbidden to place the glass or sealed container with liquid in the freezing chamber for fear of cracking and explosion.

–The fresh food shall not be stored together with the frozen food.

### ★ Warm tips:

The stored food, if any, shall not block the air duct outlet and return port for fear of affecting the refrigerating effect.

Before being stored in the refrigerator, the overheated water and food shall be cooled to the room temperature.

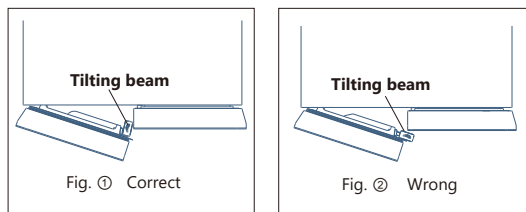

### Tilting beam

– To close the refrigerator door, you shall operate at the position of tilting beam shown in Fig. ①; the operation at the position shown in Fig. ② may damage the tilting beam or cause that the door cannot be closed tightly.

– The heating wire capable of avoiding condensate is installed inside the tilting beam. The overheat on the tilting beam surface is normal and does not affect the normal operation of refrigerator.

## Operation keys

### Disassembly and reinstallation of refrigerating shelf

#### Disassembly procedure

Step 1: Pull out the shelf horizontally following the arrow shown in Fig.1.

Step 2: Pull the top shelf down and forward following the arrow shown in Fig. 2, and the bottom shelf up and forward following the arrow shown in Fig. 3.

Step 3: Vertically lift the right end of the shelf upwards, and appropriately turn it in the arrow shown in Fig.4 to facilitate removal.

#### Reinstallation

Carry out shelf reinstallation in an order of Step 3-1.

Note: For shelf disassembly, open the door to the max. extent to facilitate shelf disassembly or prevent door collision. (The picture is for reference only. For details of the specific interior configuration, the exact product may prevail.)

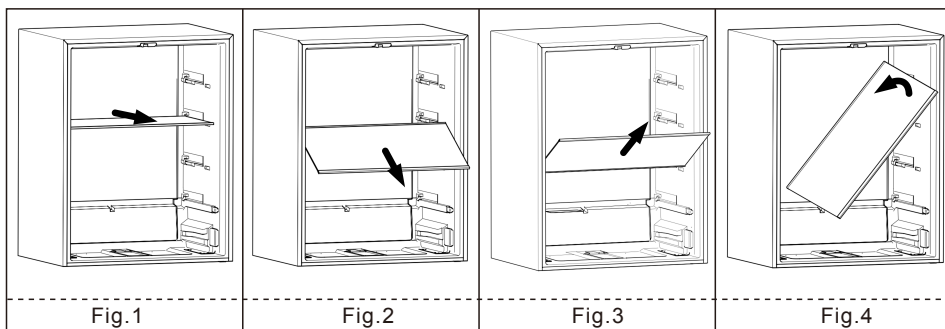

### Disassembly and reinstallation of fruit and vegetable box

#### Disassembly procedure

Step 1: First, pull the shelf out of the refrigerator compartment.

Step 2: Pull out the fruit and vegetable box horizontally following the arrow shown in Fig.1 until the fruit and vegetable box is not supported by the guide rail.

Step 3: Pull out the fruit and vegetable box up and forward following the arrow shown in Fig. 2.

Step 4: Vertically lift the right end of the fruit and vegetable box and appropriately turn it in the arrow shown in Fig.3 to facilitate removal.

#### Reinstallation

Carry out reinstallation of the fruit and vegetable box in an order of Step 4-2.

Note: For disassembly of the fruit and vegetable box, open the door to the max. extent to facilitate its disassembly or prevent door collision. (The picture is for reference only. For details of the specific interior configuration, the exact product may prevail.)

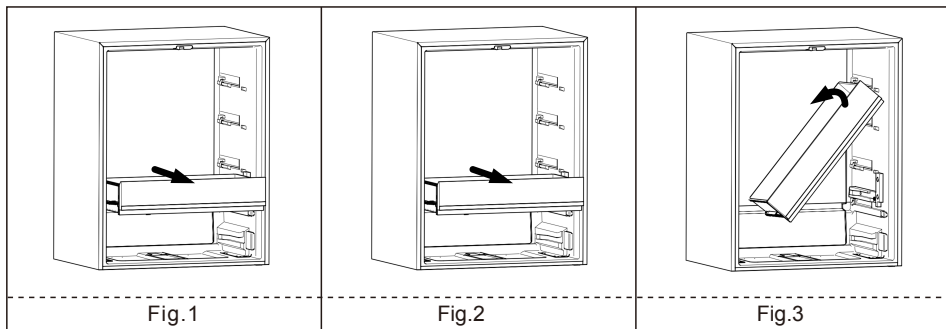

## Operation keys

### Disassembly and reinstallation of the refrigerator Bottom crisper cover

#### Disassembly procedure

Step 1: First, pull out the fruit and vegetable box. This step may be ignored if no such box is provided.

Step 2: Remove the set screw fastening the right guide rail at the position as shown by the arrow in Fig.1, and remove the right guide rail.

Step 3: Pull out the cover horizontally following the arrow in Fig.2.

Step 4: Vertically lift the right end of the cover, and appropriately turn it in the arrow shown in Fig.3 to facilitate removal.

#### Reinstallation

Carry out reinstallation of the cover in an order of Step 4-2.

Note: For disassembly of the cover, open the door to the max. extent to facilitate its disassembly or prevent door collision. (The picture is for reference only. For details of the specific interior configuration, the exact product may prevail.)

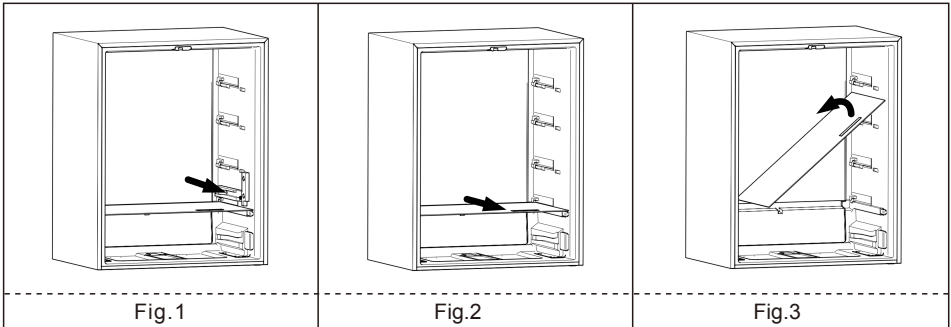

### Disassembly and assembly method of accessory

--Drawer in the freezing chamber: storing foods to be preserved for long-term, such as meat and fish. It can be taken out by pulling outwardly and lifting upwardly.

Kindly tips: It is recommended to put into the large piece of meat after being cut into small pieces, to avoid difficult cutting after being frozen. The quick-freezing foods shall be distributed uniformly and stored together after being frozen.

--Bottle pedestal at the refrigerating door: storing eggs, various bottled drinks and other sundries. It can be taken out by being lifted up slightly.

Note: Don't pull out the bottle pedestal at the refrigerating door forcibly during disassembly, to avoid damaging the refrigerator.

#### Changing the Light

Any replacement or maintenance of the LED lamps is intended to be made by the manufacturer, its service agent or similar qualified person.

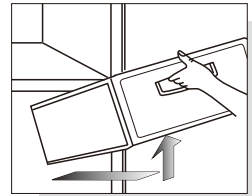

Take out by pulling outwardly and upwardly in a slight way

#### Tips:

Unauthorized removal of any defective light, control panel, etc. is not allowed.

## Care and maintenance

It is suggested to maintain the refrigerator once per month;

- Unplug the power plug to prevent from electric shock;
- Use wet cloth or neutral detergent (cleanser essence) to wipe off the oil contamination and other dirt. Then completely wipe off the detergent.
- Do not use alkaline detergent, soap powder, gasoline and alcohol, talcum powder etc.; otherwise the coats or plastics may be damaged;
- Regularly clean the refrigerator body and clear the ground dusts to keep the refrigerator clean.

Inspections after maintenance:

1. Whether there are damages to the power line and plug;
2. Whether there are dusts on the power plug;
3. Whether there is abnormal heat on the plug;
4. Whether the socket is loose; 5. Whether the plug is totally inserted.

### Note:

If the power line and plug is damaged and there exist dusts, electric shock or fire may occur;

After unplugging the plug, 5 minutes must pass before re-plugging it;

Do not put your hands under the refrigerator to avoid getting hurt.

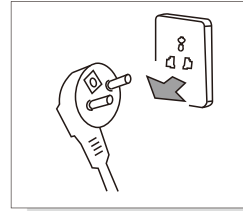

Unplug the refrigerator plug before cleaning



Please use neutral detergent

---

## **Failure analysis**

The following items shall be inspected before occurring failures which require maintenance:

### **Failures: Refrigerator does not work, The refrigeration effect is poor**

Causes: 1. Check the connection of power supply. 2. Check whether the refrigerator is exposed to direct sunlight or whether there is heat source nearby. 3. Check whether there is heat dissipation space around refrigerator.

Remedies: 1. Connect the power supply. 2. Move the refrigerator to a place without direct sunlight and heat source. 3. Leave sufficient space between refrigerator and wall.

### **Failures: Foods in refrigerating chamber are frozen**

Causes: 1. Check whether the setting temperature is too low. 2. Check whether foods with too much water are too close to the rear wall.

Remedies: 1. Adequately increase the temperature. 2. Move the foods with too much water to the door side of glass shelf

### **Failures: There is abnormal sound in refrigerator**

Causes: 1. Check whether the bottom of refrigerator is stable. 2. Check whether the refrigerator is too close to the wall. 3. Check whether the refrigerator touches other objects.

Remedies: 1. Adjust the bottom adjusting leg to stabilize the refrigerator. 2. Leave sufficient space around refrigerator. 3. Remove the obstacles.

### **Failures: There is abnormal odor in refrigerator**

Causes: 1. Check whether the foods are sealed for storage. 2. Check whether the refrigerator is clean. 3. Check whether the foods are stored for too long time.

Remedies: 1. Sealed foods for storage. 2. Regularly clean the refrigerator. 3. Do not store foods for too long time.

---

## **Non-failures**

### **Phenomenon: Fever or hot on two sides and spacing part surface between refrigerating chamber and freezing chamber.**

Cause: Refrigerator pipes (condenser, anti-fog pipes) are on two sides and front part of refrigerator for heat dissipation and to prevent from condensation.

### **Phenomenon: The door is too tight and not easy to open**

Cause: Reopening of the door immediately after closing it is hard because hot air enters the refrigerator and contracts to produce pressure difference. It is easy to open the door after a while.

### **Phenomenon: There is water ripple in refrigerator**

Cause: When starting or stopping the compressor, the refrigerant will make such sound; Water produced after defrosting will also make such sound.

### **Phenomenon: There is "Click" sound or tick sound in refrigerator**

Cause: Shrinkage and swelling of case will make such sound; When the case is cold or the door is opened, this sound will occur;

### **Phenomenon: There is hum sound in refrigerator**

Cause: Running of compressor will make such sound (if the refrigerator is not leveled, this sound will be louder)

### **Phenomenon: There is condensation or frosting freezing chamber door surface or food surface**

Cause: Temperature or humidity around the refrigerator is high; The door is opened for too long time; The foods with too much water are not sealed or tightly wrapped

### **Phenomenon: There is condensation on the built-in light surface**

Cause: Light will produce heat after being lit, and the door is opened for too long time. So there is temperature difference, and thus the light case will have condensation.

### **Phenomenon: There is condensation and water mist on body**

Cause: Humidity around refrigerator is high, and the moisture in the air will gather in the case to form condensation

## Technical parameter

Model	JR4D1986ENDX
Climate type	SN/N/ST/T
Electric shock resistance	I
Star sign	***
Total Volume	521L
Storage Volume of Fridge	351L
Volume of Freezer	80L
Variable temperature volume	90L
Power type	220-240/~/50Hz
Rated current	1.0A
Freezing Capacity	10Kg/24h
Annual energy consumption AE	314 kWh/a
Lamp power	9W
Weight	94kg
Dimension (WxDxHmm)	833x640x1900
Refrigerant and charge amount	R600a, 68g
Noise level (dB(A) re 1 pW)	35

### Notes:

- 1). The marked energy consumption is based on tests conducted according to local standards, simulating user operation in a non-built-in condition. It is normal for the actual energy consumption of the refrigerator to be slightly higher than the marked value when installed in a built-in condition.
- 2). It is normal for the actual energy consumption to be higher than the marked value when there is a larger quantity of food stored, the ambient temperature is high, or the door is frequently opened.

## Packing list

Annex	Model	
	JR4D1986ENDX	
Refrigerator shelf		3
Crisper		1
Bottom crisper		2
Bottom crisper cover		1
Refrigerator bottle holder		6
Bracket freezing tray		1
Freezer drawer		2
Variable temperature tray		1
Variable temperature drawer		2
Operating instruction		1

This product has multiple configurations, please refer to the actual product for details.

## Safe recovery instructions

### Disposal

Old appliances still have some surplus value. An environmentally friendly approach will ensure that valuable raw materials are recycled.

The refrigerants used in your equipment and insulation materials require special handling procedures. Make sure there is no pipe damage on the back of the equipment before handling.

Up-to-date information on the options for disposing of old equipment and packaging from old equipment can be obtained from the local municipal office.

 <p><b>DISPOSAL: Do not dispose this product as unsorted municipal waste. Collection of such waste separately for special treatment is necessary.</b></p>	<p>The European Directive 2012/19 /UE on WEEE, requires that household electrical appliances must not be disposed of in the normal unsorted municipal waste stream. Appliances must be collected separately in order to optimize the recovery and recycling of the materials they contain, and reduce the impact on human health and the environment.</p> <p>The crossed out "wheeled bin" symbol on the product reminds you of your obligation, that when you dispose of the appliances, it must be separately collected. Consumers should contact their local authority or retailer for information concerning the correct disposal of their old appliance.</p>
--	---

## Description of climate types

Table 1 Climate classes

Class	Symbol	Ambient temperature ranges °C
Extended temperate	SN	+ 10 to + 32
Temperate	N	+ 16 to + 32
Subtropical	ST	+ 16 to + 38
Tropical	T	+ 16 to + 43

Extended temperate: 'this refrigerating appliance is intended to be used at ambient temperatures ranging from 10°C to 32°C';

Temperate: 'this refrigerating appliance is intended to be used at ambient temperatures ranging from 16°C to 32°C';

Subtropical: 'this refrigerating appliance is intended to be used at ambient temperatures ranging from 16°C to 38°C';

Tropical: 'this refrigerating appliance is intended to be used at ambient temperatures ranging from 16°C to 43°C'.

### Dear customer

If you need customer service, please see the Contact and Support (Contacto y Asistencia) section of our website [www.ponjohnsonentuvida.es](http://www.ponjohnsonentuvida.es) for more information.

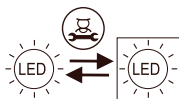

The light source can be replaced by professional personnel (LED only)

## WARRANTY CONDITIONS

This appliance is guaranteed for three years from the date of sale against all manufacturing defects, including labour and spare parts. In order to justify the date of purchase, it will be compulsory to present the invoice or purchase receipt. The conditions of this warranty apply only to Spain and Portugal. If you have purchased this product in another country, please consult your distributor for the applicable conditions.

## WARRANTY EXCLUSIONS

1. Remote controls, drain intake rubbers, dockings and door seals, weather stripping.
2. Damage to enamels, paints, nickel plating, chrome plating, oxidation or other types of aesthetic parts or components that do not affect the internal functioning of the appliance.
3. Damage to wear parts due to use, corrosion or oxidation, whether caused by normal use of the appliance or accelerated deterioration due to unfavorable environmental or climatic circumstances. Not suitable for outdoor use.
4. Damage to fragile pieces of glass, glass ceramic, plastics, handles, baskets, doors or light bulbs when their failure or breakage is not attributable to a manufacturing defect.
5. Faults produced by fortuitous causes or accidents of force majeure, or as a consequence of abnormal, negligent or inappropriate use of the device.
6. Civil liabilities of any nature.
7. Consequential damage to the appliance as long as it has not been caused by an internal malfunction.
8. Maintenance or upkeep of the appliance: periodic reviews, adjustments and greases.
9. Faults that accessories and complements, adapters, external cables, bags, spare parts of all kinds, lamps, as well as any part considered consumable by the manufacturer, may suffer.
10. Faults caused by incorrect or illegal installation, inadequate ventilation, lack of grounding in the home, power disturbances, inappropriate modifications or use of non-original spare parts.
11. Appliances used in industrial applications or for commercial purposes.
12. Appliances with illegible or altered serial number.
13. Defects or breakdowns produced as a result of fixes, repairs, modifications, or disassembly of the installation of the device by the user or by a technician not authorized by the manufacturer, or as a result of manifest non-compliance with the manufacturer's instructions for use and maintenance.
14. During the warranty period it is essential to keep all manuals together with the equipment. If the equipment is sold, donated or given away, the manual and all related documents must be given to the new user. If any of these are lost, their replacement cannot be claimed.
15. Faults that have their origin or are a direct or indirect consequence of: contact with liquids, chemicals and other substances, as well as conditions derived from the climate or the environment: earthquakes, fires, floods, excessive heat or any other external force, such as insects, rodents and other animals that may have access to the interior of the machine or its connection points.
16. Damages derived from terrorism, riot or popular tumult, legal or illegal demonstrations and strikes; facts of actions of the Armed Forces or the State Security Forces in times of peace; armed conflicts and acts of war (declared or not); nuclear reaction or radiation or radioactive contamination; vice or defect of the goods; facts classified by the Government of the Nation as "national catastrophe or calamity".

**Design and specifications are subject to change without notice for product improvement. Any changes to the manual will be updated on our website, you can check the latest version.**



[www.ponjohnsonentuida.es](http://www.ponjohnsonentuida.es)

Instructions de sécurité	2
Produit	5
Manipulation et installation	6
Préparation avant utilisation	7
Fonctions	8
Nettoyage et entretien	14
Analyse des erreurs	15
Pas d'erreurs	15
Caractéristiques techniques	16
Liste d'emballage	16
Instructions pour la dépose	17
Description des classes climatiques	17
Garantie	18

1. Cet appareil n'est pas destiné à être utilisé par des personnes (y compris des enfants) dont les capacités physiques, sensorielles ou mentales sont réduites, ou qui manquent d'expérience et de connaissances, à moins qu'elles n'aient reçu une surveillance ou des instructions concernant l'utilisation de l'appareil de la part d'une personne responsable de leur sécurité.
2. Si le cordon d'alimentation est endommagé, il doit être remplacé par le fabricant, son agent de service ou des personnes qualifiées de façon similaire afin d'éviter tout danger.
3. Cet appareil peut être utilisé par des enfants âgés de 8 ans et plus et par des personnes dont les capacités physiques, sensorielles ou mentales sont réduites ou qui manquent d'expérience et de connaissances, à condition qu'ils aient reçu une surveillance ou des instructions concernant l'utilisation de l'appareil en toute sécurité et qu'ils comprennent les risques encourus. Les enfants ne doivent pas jouer avec l'appareil. Le nettoyage et l'entretien ne doivent pas être effectués par des enfants sans surveillance.
4. **AVERTISSEMENT:** Veillez à ce que les ouvertures de ventilation, dans l'enceinte de l'appareil ou dans la structure intégrée, ne soient pas obstruées.
5. **AVERTISSEMENT:** N'utilisez pas de dispositifs mécaniques ou d'autres moyens pour accélérer le processus de dégivrage, autres que ceux recommandés par le fabricant.
6. **AVERTISSEMENT:** Ne pas endommager le circuit du réfrigérant.
7. **AVERTISSEMENT:** Ne pas utiliser d'appareils électriques à l'intérieur des compartiments de stockage des aliments de l'appareil, sauf s'ils sont du type recommandé par le fabricant.
8. Ne stockez pas de substances explosives telles que des bombes aérosols contenant un gaz propulseur inflammable dans cet appareil.
9. Cet appareil est destiné à être utilisé dans des applications domestiques et similaires telles que les zones réservées au personnel de cuisine dans les magasins, les bureaux et autres environnements de travail; maisons de campagne et par des clients dans des hôtels, motels et autres établissements de type résidentiel; les paramètres de type de chambre d'hôtes; restauration et applications similaires non destinées au commerce de détail.
10. Ce produit contient une source lumineuse de classe d'efficacité énergétique F pour la source lumineuse ERP, test avec (sans) couvercle de lumière.

## **1. Avertissement**

**Avertissement:** Évitez d'obstruer les ouvertures de ventilation à l'intérieur du boîtier de l'appareil ou dans la structure intégrée.

**Avertissement:** N'utilisez pas de dispositifs mécaniques ou d'autres moyens pour accélérer le processus de dégivrage autres que ceux recommandés par le fabricant.

**Avertissement:** Ne pas endommager le circuit de refroidissement.

**Avertissement:** N'utilisez pas d'appareils électriques à l'intérieur des compartiments de stockage des aliments de l'appareil, à moins qu'ils ne soient d'un type recommandé par le fabricant.

**Avertissement:** Ne placez jamais une boisson liquide ou un aliment contenu dans un récipient en verre dans le congélateur, car il pourrait se fissurer.

**Avertissement:** S'il est éteint, le réfrigérateur doit être rallumé 5 minutes plus tard pour éviter d'endommager le compresseur.

**Avertissement:** Si des parties sous tension, des bruits anormaux, des odeurs, des fumées ou d'autres anomalies sont détectés pendant l'utilisation, l'appareil doit être immédiatement éteint et le service après-vente de l'entreprise doit être contacté.

**Avertissement:** Ne mettez jamais la main sous le réfrigérateur, en particulier dans la partie inférieure arrière, car vous pourriez être blessé par des parties tranchantes.

**Avertissement:** Les enfants ne doivent pas jouer ou grimper sur le réfrigérateur. Surveillez-les pendant l'utilisation de l'appareil.

**Avertissement:** Ne passez jamais votre main entre les portes pour les ouvrir ou les fermer, de peur de vous coincer le doigt. Utilisez la poignée de la porte pour l'ouvrir ou la fermer.

**Avertissement:** Dans les types de climat SN, N et ST, la plage de température ambiante de fonctionnement de l'appareil est de 10°C~38 ; dans les types de climat SN, N, ST et T, la plage de température ambiante de fonctionnement de l'appareil est de 10°C ~ 43°C. Si l'appareil est utilisé en dehors du type de climat nominal (plage de température ambiante), il risque de ne pas maintenir une température intérieure satisfaisante.



**Avertissement:** Risque d'incendie / matires inflammables

**Avertissement:** Assurez-vous que le dble d'alimentation n'est pas coincé ou endommagé.

**Avertissement:** Ne placez pas de multiprises, de prises portables ou de blocs d'alimentation à l'arrière de l'appareil.

Les enfants de 3 à 8 ans peuvent charger et décharger les appareils de réfrigération L'ouverture prolongée de la porte peut entraîner une augmentation importante de la température dans les compartiments de l'appareil.

Nettoyer régulièrement les surfaces susceptibles d'entrer en contact avec les aliments et les canalisations accessibles. Rincer les réservoirs d'eau s'ils n'ont pas été utilisés pendant 48 heures ; rincer le système d'eau raccordé à une source d'approvisionnement en eau s'il n'y a pas eu de prélèvement d'eau pendant 5 jours. Conservez la viande et le poisson crus dans des récipients appropriés dans le réfrigérateur afin qu'ils n'entrent pas en contact avec d'autres aliments et qu'ils ne s'égouttent pas sur ces derniers.

Les compartiments à aliments surgelés à deux étoiles conviennent à la conservation d'aliments surgelés, à la conservation ou à la préparation de glaces et à la fabrication de glaçons.

Les compartiments à une, deux et trois étoiles ne conviennent pas à la congélation d'aliments frais. Si le réfrigérateur reste vide pendant une longue période, éteignez-le, dégivrez-le, nettoyez-le, séchez-le et laissez la porte ouverte afin d'éviter la formation de moisissures à l'intérieur de l'appareil.

## **2. Précautions**

**Attention:** L'alimentation électrique de ce produit doit correspondre l'alimentation électrique mentionnée sur la plaque signalétique, et la prise de courant séparée standard 3 trous (plus de 10A et mise la terre fiable) doit tre utilisée. Une prise ne doit pas tre partagée avec plus d'un appareil, sous peine de provoquer un incendie d'une surchauffe.

**Attention:** Ne tirez pas sur le cordon d'alimentation pour débrancher l'appareil, utilisez la fiche. Ne pas toucher le cordon d'alimentation ou la fiche avec des mains mouillées, il y a un risque d'électrocution.

**Attention:** Assurez-vous que le cordon d'alimentation n'est pas écrasé par l'appareil ou une charge lourde, et qu'il n'est pas plié. S'il est endommagé ou dénudé, il y a un risque d'incendie ou d'électrocution. Contactez le service aps-vente si le dble est endommagé.

**Attention:** Ne conservez pas de matires inflammables ou explosives, de matires acides ou alcalines corrosives dans le réfrigérateur.

**Attention:** Le réfrigérateur ne doit pas être utilisé sous la pluie ou au soleil.

**Attention:** Il est interdit de placer le récipient contenant le liquide sur le réfrigérateur, car la rupture ou le déplacement du récipient peut affecter l'isolation électrique du réfrigérateur et provoquer un choc électrique ou un incendie.

**Attention:** Le réfrigérateur ne doit pas être démonté ou modifié sans autorisation. Les réparations du réfrigérateur doivent être effectuées par un spécialiste.

**Attention:** En cas de fuite d'un gaz inflammable, tel que le gaz de houille, il est nécessaire de fermer d'abord la vanne de fuite et de ventiler la pièce. Ne débranchez pas immédiatement le réfrigérateur en raison du risque d'incendie ou d'explosion.

**Attention:** Le réfrigérateur peut ne pas fonctionner correctement (le contenu peut se dégivrer ou le compartiment congélateur peut devenir trop chaud) s'il est placé pendant une longue période en dessous de la température minimale de la plage de température pour laquelle l'appareil est conçu.

**Attention:** Les boissons gazeuses ne doivent pas être placées dans les compartiments congélateur ou basse température, et certains produits, comme les glaçons, ne doivent pas être consommés trop froids.

**Attention:** Ne dépassez pas la durée de conservation recommandée par les fabricants de produits alimentaires, quels qu'ils soient.

**Attention:** Prenez les précautions nécessaires pour éviter une augmentation excessive de la température des aliments congelés pendant le dégivrage de l'appareil, par exemple en les enveloppant dans plusieurs couches de papier journal.

**Attention:** Une augmentation de la température des aliments congelés pendant le dégivrage manuel, l'entretien ou le nettoyage peut réduire la durée de congélation des aliments.

**Attention:** Soyez prudent avec les aliments congelés stockés au cas où le réfrigérateur cesserait de fonctionner pendant une longue période (coupure de courant ou panne du système de réfrigération).

**Attention:** Prenez les mesures nécessaires avant d'éteindre le réfrigérateur temporairement ou pour une période prolongée (par exemple, vidange, nettoyage et séchage ou portes ouvertes).

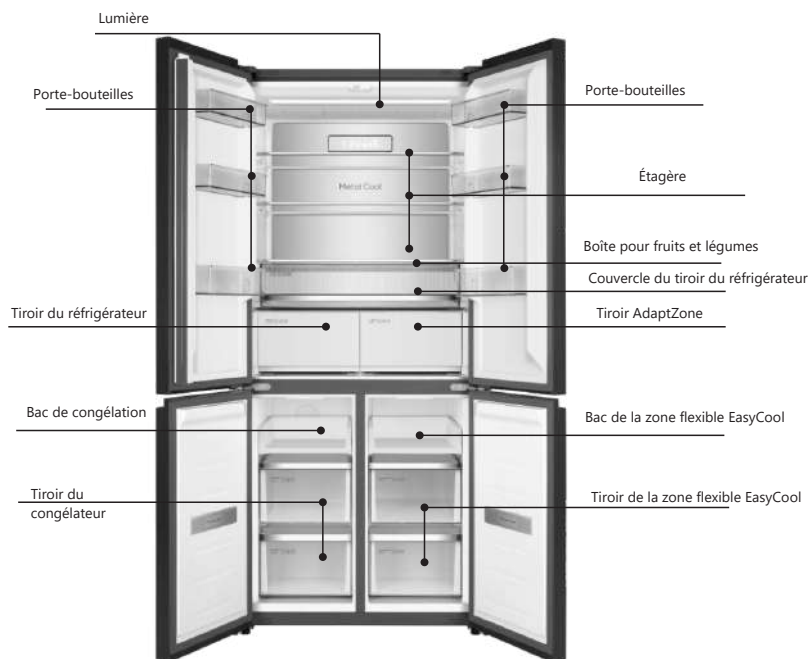

Les images sont fournies à titre de référence uniquement.  
Veuillez vous référer au produit réel.

### **Remarque**

Si votre produit a été amélioré, il se peut qu'il ne soit pas tout à fait identique aux instructions. Mais cela ne changera pas les performances ou la méthode d'application. Vous pouvez l'utiliser en toute tranquillité.

## Manipulation et installation

Laissez un peu d'espace autour du réfrigérateur, comme indiqué sur la figure.

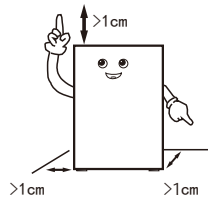

Pendant la manipulation, le côté de la porte du réfrigérateur ne doit pas entrer en contact avec les outils de manipulation.

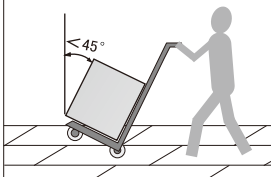

Le réfrigérateur doit être placé dans un environnement sec et bien ventilé, à l'abri de la lumière directe du soleil et des sources de chaleur.

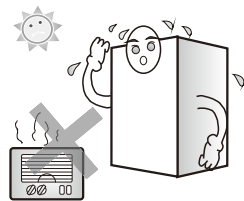

Le réfrigérateur doit être placé sur une surface plane et ferme. Si le sol n'est pas plat, ajustez le pied de réglage pour le maintenir à niveau.

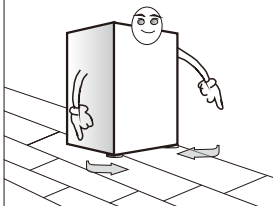

Ne placez pas le réfrigérateur dans un endroit trop froid, il pourrait geler.

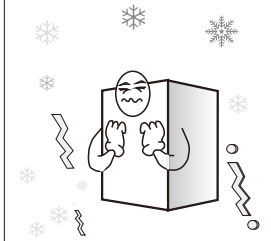

En retirant la base en mousse, on favorise la dissipation de la chaleur du fond et on peut éviter les incendies.

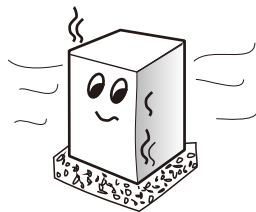

### Remarque

--Pour manipuler le réfrigérateur, il faut au moins deux personnes: l'une pour soulever la partie supérieure de la partie arrière et l'autre pour la partie inférieure (si une seule partie est fixée, c'est très dangereux et cela peut provoquer un accident).

--Lors du déplacement du réfrigérateur, le patin inférieur peut endommager et rayer le sol. Si vous devez déplacer le réfrigérateur sur une longue distance, fixez les accessoires internes avec du ruban adhésif. Sinon, les accessoires risquent d'être endommagés en se heurtant les uns aux autres.

--Placez le réfrigérateur dans un endroit qui n'est pas exposé aux vibrations. Si vous vous trouvez dans une région où les tremblements de terre sont fréquents, placez le réfrigérateur contre un mur ou un poteau. Dans le cas contraire, la chute du réfrigérateur peut provoquer des accidents.

--Un espace libre suffisant doit être laissé autour du réfrigérateur. Si l'espace est trop petit ou si des objets sont placés sur le dessus ou près des côtés, ou collés sur les côtés, cela réduira la dissipation de la chaleur du réfrigérateur, ce qui entraînera un gaspillage inutile d'énergie électrique et brûlera le mur et d'autres objets; le contact entre l'arrière et le mur provoquera des vibrations et du bruit.

--Ajustez l'avant et le pied de réglage du réfrigérateur pour le mettre à niveau. Si le réfrigérateur n'est pas de niveau, des vibrations et des bruits se produiront.

## Manipulation et installation

Cet appareil de réfrigération n'est pas destiné à être utilisé comme appareil encastré.

Les dimensions totales du produit et l'espace nécessaire à son utilisation sont indiqués dans les images suivantes:

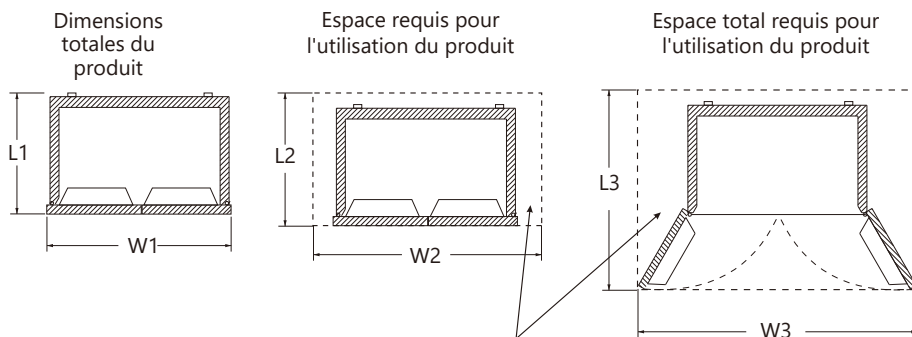

Espace nécessaire à la ventilation libre

Unité: mm

Dimensions totales du produit		Espace requis pour l'utilisation du produit		Espace total requis pour l'utilisation du produit	
L1	W1	L2	W2	L3	W3
640	833	>L1+20	>W1+20	>L1+450	>W1+480

### Remarques:

- Lors de l'installation du réfrigérateur en tant qu'unité encastrée, il est important de s'assurer que les dimensions du meuble sont correctes et que le sol est de niveau.
- En raison des variations de taille des prises et de leur emplacement, les dimensions W2 et W3 de l'espace d'installation du réfrigérateur n'incluent pas la taille d'installation de la prise. Lors de l'installation de la prise, veuillez tenir compte de l'épaisseur de la prise et réserver un espace suffisant en fonction de la situation réelle.

## Préparation avant utilisation

- Retirer tous les éléments de l'emballage, tels que le ruban de fixation de la boîte, etc., en particulier la base en mousse.
- Utilisez un chiffon humide et chaud pour nettoyer l'intérieur et l'extérieur du réfrigérateur (un détergent neutre peut être ajouté à l'eau chaude).
- Après avoir mis le réfrigérateur à niveau et l'avoir nettoyé, laissez-le reposer pendant environ 2 heures avant de le brancher et de le mettre en marche, et laissez-le refroidir pendant 2 à 3 heures avant d'y ranger des aliments.

1. Retirer le ruban de fixation



Nettoyer avec un chiffon humide

En été chaud, il faut 24 heures pour congeler complètement les aliments. Vérifiez l'état de la réfrigération le deuxième jour.

2. Connexion à l'alimentation électrique

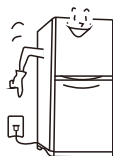

3. Attendre 2 à 3h avant de stocker les aliments

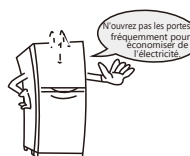

Le déodorant en plastique disparaît automatiquement après un certain temps de congélation.

## Préparation avant utilisation

L'appareil doit être placé dans la partie la plus froide de la pièce, à l'écart des appareils produisant de la chaleur, des conduits de chauffage et de la lumière directe du soleil.

Laissez refroidir les aliments encore chauds avant de les placer dans le réfrigérateur. Une surcharge de l'appareil oblige le compresseur à fonctionner plus longtemps, et les aliments qui gèlent plus lentement risquent de perdre en qualité ou de se gâter.

Enveloppez bien les aliments et séchez les récipients avant de les mettre dans le réfrigérateur. Cela permet d'éviter la formation de givre à l'intérieur du réfrigérateur.

Ne tapissez pas les parois du réfrigérateur avec du papier aluminium, du papier ciré ou des serviettes en papier, car ils gênent la circulation de l'air froid et réduisent l'efficacité de l'appareil.

Organisez et étiquetez les aliments afin de réduire le nombre de fois où la porte est ouverte. Sortez le nombre d'articles dont vous avez besoin en une seule fois et fermez la porte dès que possible.

Reportez-vous à l'image de présentation du produit à la page 5 pour connaître l'emplacement des accessoires.

## Fonctions

Illustration et fonctionnement du panneau d'affichage

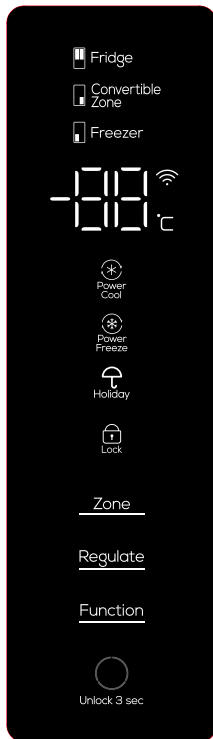

Panneau tiroir AdaptZone



## Fonctions

### Première mise en service

Lors de la première mise en service, le réfrigérateur démarre le mode intelligent et fonctionne à 5°C pour la chambre froide, à -18°C pour le compartiment variable et à -18°C pour le compartiment congélateur.

### Fonction de verrouillage pour enfants

Marche: si aucune touche n'est appuyée sur l'écran, le clavier est automatiquement verrouillé au bout de 30 secondes et la fonction de verrouillage des enfants est activée.

Éteint: lorsque l'écran est verrouillé, appuyez sur la touche "Unlock 3 sec" pendant 3 secondes pour le déverrouiller, et la fonction de verrouillage des enfants est désactivée.

### Réglage manuel de la température

Si aucune touche n'est appuyée sur l'écran dans les 30 secondes, l'écran s'éteint automatiquement et le clavier se verrouille. Lorsque l'écran est éteint, appuyez sur la touche pour la première fois pour activer l'écran, appuyez et maintenez la touche "Unlock 3 sec" pendant 3 secondes pour déverrouiller, puis appuyez à nouveau sur la touche pour rendre la fonction de la touche effective.

### Réglage de la température de la chambre froide (2°C ~ 8°C)

En mode déverrouillé, appuyez plusieurs fois sur la touche Zone jusqu'à ce que la zone de température de la chambre froide s'allume, puis appuyez sur la touche "Regulate" pour régler la température. La température de la chambre froide doit être réglée entre "02" - "03" - "04" - "05" - "06" - "07" - "08" - "02". Sélectionnez la température appropriée pour arrêter le processus, puis ajustez la plage de température pour confirmation.

### Réglage de la température du congélateur (-24° ~ -15°C)

En mode déverrouillé, appuyez plusieurs fois sur la touche "Zone" jusqu'à ce que la zone de température du congélateur s'allume, puis appuyez sur la touche "Regulate" pour régler la température. La température du congélateur doit être réglée entre "-24" - "-23" - "-22" - "-21" - "-20" - "-19" - "-18" - "-17" - "-16" - "-15" - "-17" - "-16" - "-15" - "-24". Sélectionnez la température appropriée pour arrêter le processus, puis réglez la plage de température pour confirmation.

### Réglage de la température de la zone flexible EasyCool (-20 °C~5 °C)

En mode déverrouillé, appuyez plusieurs fois sur la touche "Zone" jusqu'à ce que la zone de refroidissement s'allume, puis appuyez sur la touche "Regulate" pour régler la température de la zone flexible. La température réglée dans la zone flexible EasyCool peut varier entre "-20" - "-19" - "-18" - "-17" - "-16" - "-17" - "-16" - "-17" - "-16" - "-15" - "-14" - "-13" - "-12" - "-11" - "-10" - "-09" - "-08" - "-07" - "-06" - "-05" - "-04" - "-03" - "-02" - "-01" - "00" - "01" - "02" - "03" - "04" - "05" - "OF" - "-20" de manière cyclique. En appuyant sur un bouton d'arrêt de température approprié, le réglage de la température est confirmé.

### Description des fonctions du tiroir AdaptZone

Lorsque la porte du réfrigérateur est ouverte, l'icône "Fast Chill" s'allume et la fonction MasterCool de congélation rapide est activée. Appuyez sur "Fish&Meat" pour activer la fonction viande et poisson, ou sur "Fruit&Veg." pour activer la fonction fruits et légumes.

Le tiroir AdaptZone sera à une température de -3°C dans la fonction "Fast Chill", -1°C dans la fonction "Fish&Meat" et 4°C dans la fonction "Fruit&Veg". Une seule fonction peut être activée à la fois. La fonction par défaut du tiroir AdaptZone est "Poisson&Viande". Les boutons doivent être maintenus enfoncés pendant plus d'une seconde pour éviter de changer accidentellement de fonction en les touchant.

### Fonction de désactivation de la zone EasyCool

En mode déverrouillé, appuyez sur le bouton Zone à plusieurs reprises jusqu'à ce que la zone EasyCool flex s'allume, puis appuyez sur le bouton Régulation jusqu'à ce qu'il soit réglé sur OF pour désactiver la zone. La fonction de désactivation de la zone EasyCool sera automatiquement annulée lorsqu'une autre fonction sera réglée ou si la température n'est pas réglée sur "OF". Remarque : Avant de désactiver la zone EasyCool, videz le compartiment flex, car dans ce mode, la zone flex cesse de fonctionner.

### Fonction PowerCool

Lorsque le réfrigérateur est déverrouillé, appuyez plusieurs fois sur la touche "Function" jusqu'à ce que l'icône "PowerCool" clignote, puis relâchez la touche et attendez 3 secondes pour accéder à la fonction PowerCool de la chambre froide. Vous pouvez quitter la fonction PowerCool par la même opération. La fonction PowerCool sera automatiquement désactivée après 2 heures.

En mode "PowerCool", la température réglée pour la chambre froide est affichée par 2°C jusqu'à ce que la fonction soit désactivée. La fonction "PowerCool" est automatiquement désactivée lorsqu'une autre fonction est réglée ou que la porte du réfrigérateur reste ouverte pendant plus de 3 minutes.

### Fonction PowerFreeze

Lorsque le réfrigérateur est déverrouillé, appuyez plusieurs fois sur la touche "Function" jusqu'à ce que l'icône "PowerFreeze" clignote, puis arrêtez l'opération et attendez 3 secondes pour accéder à la fonction PowerFreeze du congélateur. Vous pouvez sortir de la fonction "PowerFreeze" par la même opération. La fonction "PowerFreeze" se désactive automatiquement au bout de 4 heures.

En mode "PowerFreeze", la température réglée pour le compartiment congélateur est affichée à -32°C jusqu'à ce que la fonction soit désactivée. La fonction "PowerFreeze" est automatiquement désactivée lorsqu'une autre fonction est réglée.

### Fonction Holiday (Vacances)

En mode déverrouillé, appuyez sur la touche "Function" jusqu'à ce que l'icône "Holiday" clignote, arrêtez d'appuyer sur la touche et attendez 3 secondes pour accéder à la fonction "Holiday". En mode "Holiday", la position de la chambre froide indique "OF" et la chambre froide se ferme (la fonction "Holiday" est automatiquement désactivée lorsque d'autres fonctions sont activées).

**Remarque:** Avant d'activer la fonction Vacances, retirez les aliments de la chambre froide.

### Mémoire d'arrêt

Lorsque l'alimentation est interrompue, l'état de fonctionnement instantané est verrouillé au moment de la déconnexion. Après la mise sous tension, il continue à fonctionner selon les réglages effectués avant la mise hors tension.

### Alarme de porte

Si la porte du réfrigérateur, la porte de la zone variable ou la porte du congélateur n'est pas fermée hermétiquement ou reste ouverte pendant plus d'une minute, l'alarme sonore "tick" retentit. Appuyez sur n'importe quelle touche pour arrêter temporairement l'alarme, elle retentira à nouveau 1 minute plus tard. Fermez bien la porte du réfrigérateur ou du congélateur pour arrêter l'alarme.

### Alarme de surchauffe du congélateur

Lorsque l'appareil est mis sous tension et que la température du congélateur est supérieure à -12°C, la boîte schématique correspondant à la zone de température du congélateur s'allume et la zone numérique clignote. Appuyez sur n'importe quelle touche pour afficher la température du congélateur lorsqu'il est en marche, appuyez à nouveau sur la touche ou après 10 secondes, il reviendra à l'état d'affichage normal.

### Fonction de protection de l'affichage

Si aucune touche n'est appuyée dans les 30 secondes, le réfrigérateur entre dans la fonction de protection de l'écran et le clavier se verrouille automatiquement. En mode de protection de l'écran, appuyez sur n'importe quelle touche pour quitter la fonction de protection de l'écran.

### Stockage des aliments

Réfrigérateur (2°C~8°C)

- La chambre froide est principalement utilisée pour stocker les aliments qui doivent être conservés pendant une courte période, tels que le lait, les œufs et les boissons en bouteille.
- Les légumes et les fruits doivent être stockés dans le tiroir à légumes et à fruits afin d'éviter les pertes d'eau.
- Les aliments cuits doivent être contenus dans des sacs de conservation, puis placés dans le réfrigérateur afin d'éviter d'augmenter la consommation d'énergie.

Zone flexible EasyCool (-20°C~5°C)

- La zone flexible EasyCool est configurée pour un changement de température à un niveau qui répond aux exigences des clients.
- Le changement de température est nécessaire en fonction du type d'aliment dans la zone flexible EasyCool. La zone EasyCool se compose d'une chambre de stockage, de préservation de la fraîcheur et de congélation séparée. Les clients peuvent bénéficier d'une utilisation correcte de la zone flexible EasyCool.

Congélateur (-24°C~ -15°C)

- Le congélateur est utilisé pour stocker les produits qui doivent être conservés pendant une longue période.
- Les morceaux de viande et de poisson doivent de préférence être divisés en petits morceaux pour en faciliter l'accès.
- Ne conservez pas de bouteilles en verre ou de récipients contenant du liquide dans le congélateur, car ils risquent de se briser pendant la congélation et de causer des dommages.
- Ne pas stocker des produits frais avec des produits congelés.

#### ★ Remarque:

Les aliments stockés, le cas échéant, ne doivent pas obstruer la sortie du conduit d'air et l'orifice de retour, de peur d'affecter l'effet de refroidissement.

Laissez refroidir les aliments encore chauds avant de les placer dans le réfrigérateur.

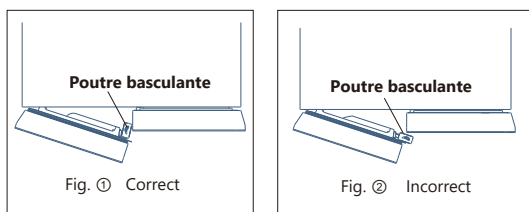

#### Poutre basculante

- Pour fermer la porte du réfrigérateur, vous devez placer la barre de basculement dans la position indiquée à la Fig. ① ; si vous le placez dans la position indiquée sur la Fig. ②, vous risquez d'endommager l'élément basculant ou d'empêcher la fermeture correcte de la porte.
- Le conducteur de chaleur capable d'empêcher la condensation est installé à l'intérieur de la poutre de basculement. La surchauffe de la surface de la poutre de basculement est normale et n'affecte pas le fonctionnement normal du réfrigérateur.

### Démontage et réinstallation de l'étagère du réfrigérateur

#### Procédure de démontage

Étape 1 : Tirez l'étagère horizontalement en suivant la flèche illustrée à la Fig. 1.

Étape 2 : Tirez la tablette supérieure vers le bas et vers l'avant en suivant la flèche de la figure 2, et la tablette inférieure vers le haut et vers l'avant en suivant la flèche de la figure 3.

Étape 3 : Soulevez l'extrémité droite de l'étagère verticalement et tournez-la dans le sens de la flèche de la figure 4 pour la retirer facilement.

#### Réinstallation

Réinstallez l'étagère dans l'ordre inverse du démontage.

Remarque : Pour démonter l'étagère, ouvrez la porte aussi largement que possible afin de faciliter le démontage de l'étagère ou d'éviter toute collision avec la porte. (L'image est fournie à titre de référence uniquement. Pour les détails de la configuration intérieure spécifique, le produit réel prévaut).

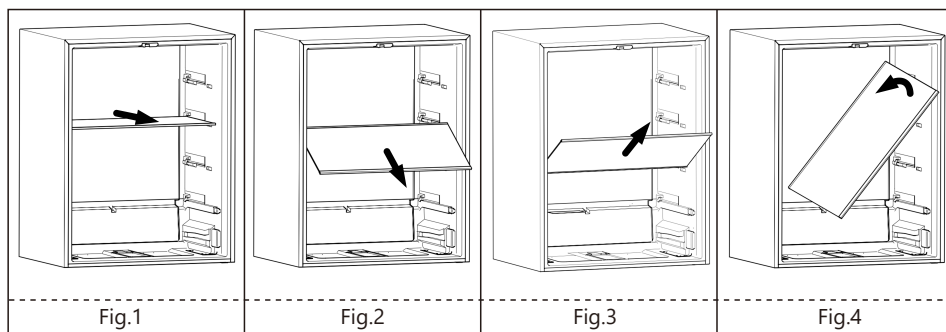

### Démontage et réinstallation du tiroir à fruits et légumes

#### Procédure de démontage

Étape 1: Retirez d'abord l'étagère du compartiment réfrigérateur.

Étape 2: Sortez le tiroir à fruits et légumes horizontalement en suivant la flèche illustrée à la figure 1 jusqu'à ce que le tiroir à fruits et légumes ne repose plus sur le rail de guidage.

Étape 3: Tirez le bac à légumes vers le haut et vers l'avant en suivant la flèche illustrée à la figure 2.

Étape 4: Soulevez l'extrémité droite du bac à légumes à la verticale et tournez-le commodément dans le sens de la flèche illustrée à la figure 3 pour le retirer facilement.

#### Réinstallation

Réinstallez le tiroir à fruits et légumes dans l'ordre inverse du démontage.

Remarque : Pour démonter le tiroir à fruits et légumes, ouvrez la porte aussi largement que possible afin de faciliter le démontage du tiroir ou d'éviter toute collision avec la porte. (L'illustration est fournie à titre de référence uniquement. Pour les détails de la configuration intérieure spécifique, le produit réel prévaut).

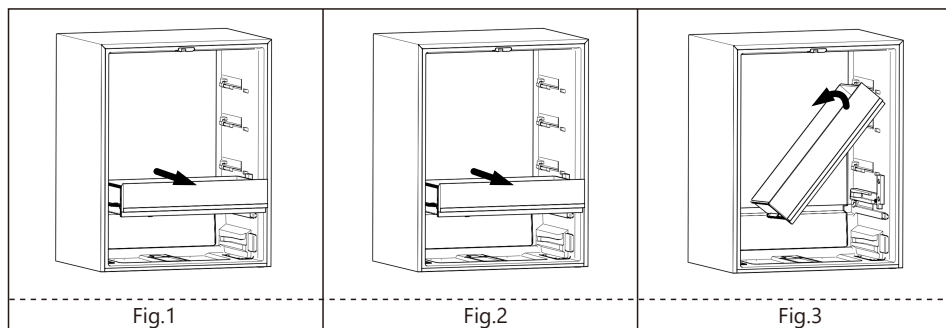

### Démontage et réinstallation du couvercle du tiroir du réfrigérateur

Procédure de démontage

Étape 1: Commencez par retirer le tiroir à fruits et légumes. Cette étape peut être omise si un tel tiroir n'est pas disponible.

Étape 2: Retirez la vis de fixation qui maintient le rail de guidage droit dans la position indiquée par la flèche sur la figure 1, et retirez le rail de guidage droit.

Étape 3: Tirez le couvercle horizontalement en suivant la flèche de la figure 2.

Étape 4: Soulevez l'extrémité droite du couvercle verticalement et tournez-le dans le sens de la flèche indiquée sur la figure 3 pour le retirer facilement.

Réinstallation

Réinstallez le couvercle dans l'ordre inverse de la dépose.

Remarque: Pour retirer le couvercle, ouvrez la porte aussi largement que possible afin de faciliter le retrait de l'étagère ou d'éviter toute collision avec la porte. (L'image est fournie à titre de référence uniquement. Pour les détails de la configuration intérieure spécifique, le produit réel prévaut).

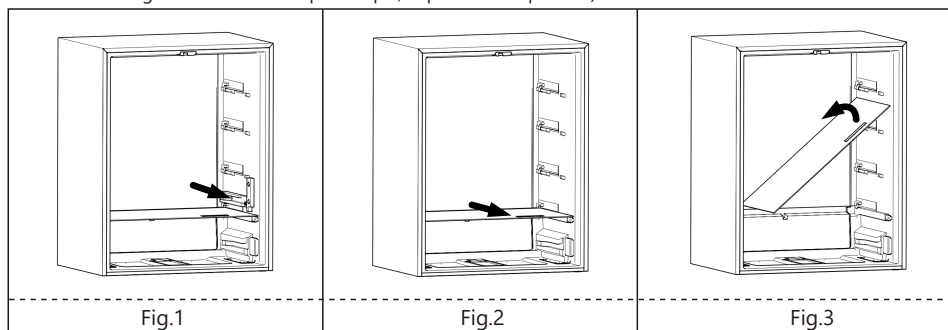

### Méthode de démontage et d'assemblage d'accessoires

--Tiroir du congélateur: il permet de conserver les aliments à long terme, tels que la viande et le poisson. Il peut être retiré en le tirant et en le soulevant vers le haut.

Conseils: Il est recommandé d'insérer le gros morceau de viande après l'avoir coupé en petits morceaux, afin d'éviter toute difficulté à le couper après la congélation. Les aliments surgelés doivent être répartis uniformément et stockés ensemble après la congélation.

--Porte-bouteilles dans la porte du réfrigérateur: pour conserver les œufs, les boissons en bouteille et d'autres produits. Peut être retiré en le soulevant légèrement.

Remarque: Ne tirez pas de force le porte-bouteilles de la porte du réfrigérateur pendant le démontage afin d'éviter tout dommage.

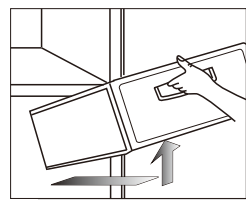

Tirer légèrement vers l'extérieur et vers le haut.

### Changement de lumière

Toute réparation ou maintenance des ampoules LED doit être effectuée par le fabricant, son service technique ou un autre professionnel technique également qualifié.

Remarque

Il est interdit d'enlever sans autorisation les lampes défectueuses, les panneaux de contrôle, etc.

## Nettoyage et entretien

Il est recommandé de nettoyer le réfrigérateur une fois par mois.  
--Débranchez le cordon d'alimentation pour éviter tout choc électrique.

--Utilisez un chiffon humide ou un détergent neutre pour essuyer les traces d'huile et autres saletés. Essuyez ensuite soigneusement le détergent.

--N'utilisez pas de détergents alcalins, de savon en poudre, d'essence, d'alcool, de talc, etc., car cela pourrait endommager les revêtements ou les plastiques.

--Nettoyez régulièrement l'extérieur du réfrigérateur et enlevez la poussière du sol afin de maintenir le réfrigérateur propre.

Inspections après l'entretien:

1. Si le cordon d'alimentation et la fiche sont endommagés
2. En cas de présence de poussière dans la fiche
3. En cas d'échauffement anormal de la prise.
4. Si la fiche est desserrée.
5. Si la fiche est complètement insérée.

### Remarque:

Si le cordon d'alimentation et la fiche sont endommagés et poussiéreux, il y a risque d'électrocution ou d'incendie.

Après avoir débranché la prise, il faut attendre 5 minutes avant de la rebrancher.

Ne pas mettre les mains sous le réfrigérateur pour éviter les blessures.

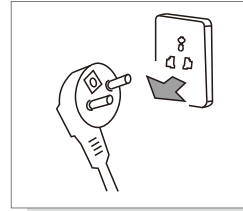

Débranchez le réfrigérateur avant de le nettoyer.



Utiliser un détergent neutre

---

## Analyse des erreurs

Les éléments suivants doivent être inspectés avant que des pannes nécessitant un entretien ne se produisent:

### **Erreur: Le réfrigérateur ne fonctionne pas. L'effet de refroidissement est médiocre.**

Causes: 1. Vérifier la connexion de l'alimentation électrique. 2. Vérifier si le réfrigérateur est exposé à la lumière directe du soleil ou s'il y a une source de chaleur à proximité. 3) Vérifier s'il y a de l'espace pour dissiper la chaleur autour du réfrigérateur.

Remèdes: 1. Mettre le réfrigérateur sous tension. 2. Déplacer le réfrigérateur dans un endroit à l'abri de la lumière directe du soleil et des sources de chaleur. 3. Laissez un espace suffisant entre le réfrigérateur et le mur.

### **Erreur: Les aliments de la chambre froide sont congelés.**

Causes: 1. Vérifiez si la température réglée est trop basse. 2. Vérifiez si les aliments contenant trop d'eau sont trop proches de la paroi arrière.

Remèdes: 1. Augmenter la température de manière appropriée. 2. Déplacer les aliments contenant trop d'eau vers le côté porte de l'étagère en verre.

### **Erreur: Le réfrigérateur émet un son anormal.**

Causes: 1. Vérifiez si le fond du réfrigérateur est stable. 2. Vérifier si le réfrigérateur est trop proche du mur. 3. Vérifiez si le réfrigérateur touche d'autres objets.

Remède: 1. Régler le pied de réglage inférieur pour stabiliser le réfrigérateur. 2. Prévoir un espace suffisant autour du réfrigérateur 3. Éliminer les obstacles.

### **Erreur: Il y a une odeur anormale dans le réfrigérateur.**

Causes : 1. Vérifier si les aliments sont scellés pour le stockage. 2. Vérifiez si le réfrigérateur est propre 3. Vérifiez si les aliments ont été stockés trop longtemps.

Remèdes : 1. Scellez les aliments à conserver. 2. Nettoyer régulièrement le réfrigérateur 3. Ne pas conserver les aliments trop longtemps.

---

## Pas d'erreurs

### **Phénomène: Température élevée des deux côtés et de la surface de la partie espacée entre la chambre froide et le congélateur.**

Cause: Les tubes du réfrigérateur (condenseur, tubes de désembuage) se trouvent sur les deux côtés et à l'avant du réfrigérateur pour dissiper la chaleur et éviter la condensation.

### **Phénomène: La porte est trop serrée et ne s'ouvre pas facilement.**

Cause: Il est difficile de rouvrir la porte immédiatement après l'avoir fermée, car l'air chaud pénètre dans le réfrigérateur et se contracte, ce qui entraîne une chute de pression. Il est facile d'ouvrir la porte après un certain temps.

### **Phénomène: Il y a un bruit d'eau dans le réfrigérateur.**

Cause: Lors de la mise en marche ou de l'arrêt du compresseur, le réfrigérant émet ce son; l'eau produite après le dégivrage émet également ce son.

### **Phénomène: Un "clic" se fait entendre dans le réfrigérateur.**

Cause: Le rétrécissement et le gonflement de l'extérieur produisent ce son; lorsque l'extérieur est froid ou que la porte est ouverte, ce son est produit.

### **Phénomène: Un bourdonnement se fait entendre dans le réfrigérateur.**

Cause : Le fonctionnement du compresseur produit ce bruit (si le réfrigérateur n'est pas à niveau, ce bruit sera plus fort).

### **Phénomène: Condensation ou gel sur la surface de la porte ou sur la surface des denrées alimentaires.**

Cause: La température ou l'humidité autour du réfrigérateur est élevée ; la porte est ouverte trop longtemps ; les aliments contenant trop d'eau ne sont pas scellés ou mal emballés ; les aliments contenant trop d'eau ne sont pas scellés ou mal emballés.

### **Phénomène: Il y a de la condensation à la surface de la lumière incorporée.**

Cause: La lampe produit de la chaleur après l'allumage et la porte reste ouverte trop longtemps. Il y a donc une différence de température et de la condensation se forme dans le boîtier de la lampe.

### **Phénomène: Il y a de la condensation et de la brume d'eau sur le corps.**

Cause: L'humidité autour du réfrigérateur est élevée, et l'humidité de l'air s'accumule dans le boîtier et forme de la condensation.

## Caractéristiques techniques

Modèle	JR4D1986ENDX
Classe climatique	SN/N/ST/T
Résistance aux chocs électriques	I
Signe des étoiles	
Volume total	521L
Capacité de stockage	351L
Volume du congélateur	80L
Volume à température variable	90L
Type d'alimentation	220-240~/~/50Hz
Courant nominal	1.0A
Capacité de congélation	10Kg/24h
Consommation annuelle d'énergie AE	314 kWh/a
Puissance de la lampe	9W
Poids	94kg
Dimensions (LxPxH mm)	833x640x1900
Réfrigérant et charge	R600a,68g
Niveau sonore (dB(A) re 1 pW)	35

### Remarques:

1). La consommation d'énergie indiquée est basée sur des tests effectués conformément aux normes locales, simulant le fonctionnement de l'utilisateur dans un état non encastré. Il est normal que la consommation d'énergie réelle du réfrigérateur soit légèrement supérieure à la valeur indiquée lorsqu'il est encastré.

2). Il est normal que la consommation d'énergie réelle soit supérieure à la valeur indiquée lorsque la quantité d'aliments stockés est importante, que la température ambiante est élevée ou que la porte est ouverte fréquemment.

## Liste d'emballage

Annexe	Modèle	JR4D1986ENDX
Etagère du réfrigérateur		3
Tiroir du réfrigérateur		1
Tiroir inférieur		2
Couvercle du tiroir inférieur		1
Porte-bouteilles		6
Plateau de congélation		1
Tiroir de congélation		2
Plateau de zone flexible		1
Tiroir à zone flexible		2
Manuel d'instruction		1

Ce produit a plusieurs configurations, veuillez vous référer au produit réel pour plus de détails.

## Instructions pour la dépose

### Élimination

Les vieux appareils ont encore une certaine valeur résiduelle. Une approche respectueuse de l'environnement garantit le recyclage de matières premières précieuses.

Les réfrigérants utilisés dans votre équipement et les matériaux d'isolation nécessitent des procédures de manipulation spéciales. Assurez-vous que la tuyauterie située à l'arrière de l'appareil n'est pas endommagée avant de le manipuler.

Des informations actualisées sur les possibilités d'élimination des anciens équipements et de leurs emballages peuvent être obtenues auprès de votre bureau municipal local.

 <p><b>ÉLIMINATION: Ne jetez pas ce produit avec les déchets municipaux non triés. Ces déchets doivent être collectés séparément pour un traitement spécial.</b></p>	<p>Conformément à la directive européenne 2012/19 / UE sur les déchets d'équipements électriques et électroniques (DEEE), les appareils électroménagers ne peuvent pas être jetés dans les conteneurs municipaux habituels; Ils doivent être collectés de manière sélective pour optimiser la récupération et le recyclage des composants et des matériaux qui les composent et réduire l'impact sur la santé humaine et l'environnement.</p> <p>Le symbole de la poubelle barrée est inscrit sur tous les produits pour rappeler aux consommateurs l'obligation de les séparer pour une collecte séparée. Le consommateur doit contacter les autorités locales ou le vendeur pour se renseigner sur l'élimination correcte de son appareil.</p>
---	--

## Description des classes climatiques

Tableau 1 Classes climatiques

Classe	Symbole	Plages de température ambiante °C
Tempéré prolongé	SN	+ 10 à + 32
Tempéré	N	+ 16 à + 32
Subtropical	ST	+ 16 à + 38
Tropical	T	+ 16 à + 43

Tempéré prolongé: cet appareil de réfrigération est destiné à être utilisé à des températures ambiantes comprises entre 10°C et 32°C;

Tempéré: cet appareil de réfrigération est destiné à être utilisé à des températures ambiantes comprises entre 16°C et 32°C;

Subtropical: "cet appareil de réfrigération est destiné à être utilisé à des températures ambiantes comprises entre 16°C et 38°C;

Tropical: cet appareil de réfrigération est destiné à être utilisé à des températures ambiantes comprises entre 16°C et 43°C;

### ***Cher utilisateur,***

Si vous avez besoin d'un service clientèle, veuillez consulter la section Contact et assistance (Contacto y Asistencia) de notre site web [www.ponjohnsonentuvida.es](http://www.ponjohnsonentuvida.es) pour plus d'informations.

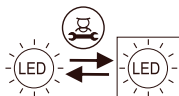

La source lumineuse peut être remplacée par du personnel professionnel (LED uniquement).

## CONDITIONS DE GARANTIE

Cet appareil est garanti pendant trois ans à compter de la date de vente contre tout défaut de fabrication, y compris la main-d'œuvre et les pièces de rechange. Afin de prouver la date d'achat, la facture ou le ticket de caisse doit être présenté. Les conditions de cette garantie s'appliquent uniquement à l'Espagne et au Portugal. Si vous avez acheté ce produit dans un autre pays, veuillez consulter votre revendeur pour connaître les conditions applicables.

### EXCLUSIONS DE LA GARANTIE

1. Les télécommandes, les caoutchoucs des bouches d'égout, les serrures et les joints des portes, les coupe-bise.
2. Les dommages causés à l'émail, à la peinture, au nickelage, au chromage, à la rouille ou à d'autres types de pièces ou composants esthétiques qui n'affectent pas le fonctionnement interne de l'appareil.
3. Dommages aux pièces d'usure dus à l'utilisation, à la corrosion ou à l'oxydation, qu'ils soient causés par l'utilisation normale de l'appareil ou par une détérioration accélérée due à des circonstances environnementales ou climatiques défavorables. Ne convient pas à une utilisation en extérieur.
4. Les dommages aux parties fragiles du verre, de la vitrocéramique, des matières plastiques, des poignées, des paniers, des portes ou des ampoules lorsque leur défaillance ou leur rupture n'est pas imputable à un défaut de fabrication.
5. Les pannes produites par des causes fortuites ou des accidents de force majeure, ou résultant d'une utilisation anormale, négligente ou inadéquate de l'appareil.
6. Les responsabilités civiles de toute nature.
7. Les dommages consécutifs à l'appareil pour autant qu'ils n'aient pas été causés par un dysfonctionnement interne.
8. La maintenance ou l'entretien de l'appareil : vérifications périodiques, réglages et graissage.
9. Les pannes que peuvent subir les accessoires et les compléments, les adaptateurs, les câbles externes, les sacs, les pièces détachées de toutes sortes, les lampes, ainsi que toute pièce considérée comme consommable par le fabricant.
10. Les pannes causées par une installation incorrecte ou non légale, une ventilation inadéquate, un manque de mise à la terre dans l'habitation, des altérations courantes, des modifications inappropriées ou l'utilisation de pièces de rechange non originales.
11. Appareils utilisés dans des applications industrielles ou à des fins commerciales.
12. Les appareils dont le numéro de série est illisible ou altéré.
13. Les défauts ou pannes causés à la suite de réparations, de modifications ou de démontage de l'installation de l'appareil par l'utilisateur ou par un technicien non autorisé par le fabricant, ou à la suite du non-respect manifeste des instructions d'utilisation et d'entretien du fabricant.
14. Tous les manuels doivent être conservés avec l'appareil pendant la période de garantie. Si l'équipement est vendu, donné ou cédé, le manuel et tous les documents connexes doivent être remis au nouvel utilisateur. Si l'un de ces documents est perdu, il ne pourra pas être remplacé.
15. Les pannes ayant pour origine ou résultant directement ou indirectement : du contact avec des liquides, des produits chimiques et d'autres substances, ainsi que des conditions liées au climat ou à l'environnement : tremblements de terre, incendies, inondations, chaleur excessive ou toute autre force extérieure, comme les insectes, les rongeurs et autres animaux qui peuvent avoir accès à l'intérieur de la machine ou à ses points de connexion.
16. Les dommages dérivés du terrorisme, de l'émeute, du tumulte populaire, des manifestations et des grèves légales ou illégales ; des actes des Forces Armées ou des Forces de Sécurité de l'Etat en temps de paix ; des conflits armés et des actes de guerre (déclarés ou non) ; de la réaction nucléaire ou des radiations ou de la contamination radioactive ; du défaut ou de la défectuosité des biens ; des événements classés par le Gouvernement National comme "catastrophe ou calamité nationale".

La conception et les spécifications peuvent être modifiées sans préavis pour améliorer le produit.

Instruções de segurança	2
Produto	5
Manuseamento e instalação	6
Preparação antes da utilização	7
Funções	8
Limpeza e manutenção	14
Análise de erros	15
Não falhas	15
Dados técnicos	16
Lista de embalagem	16
Instruções de eliminação	17
Descrição das classes climáticas	17
Garantia	18

1. Este dispositivo não se destina a ser utilizado por pessoas (incluindo crianças) com capacidades físicas, sensoriais ou mentais reduzidas, ou com falta de experiência e conhecimentos, exceto se tiverem recebido supervisão ou instruções relativas à utilização do dispositivo por uma pessoa responsável pela sua segurança. As crianças devem ser vigiadas para garantir que não brincam com o aparelho.
2. Se o cabo de alimentação eléctrica estiver danificado, deve ser substituído pelo fabricante, pelo seu agente de assistência técnica ou por pessoas com qualificações semelhantes, de modo a evitar qualquer perigo.
3. Este aparelho pode ser utilizado por crianças a partir dos 8 anos de idade e por pessoas com capacidades físicas, sensoriais ou mentais reduzidas ou com falta de experiência e conhecimentos, desde que tenham recebido supervisão ou instruções sobre a utilização do aparelho de forma segura e compreendam os perigos envolvidos. As crianças não devem brincar com o aparelho. A limpeza e a manutenção pelo utilizador não devem ser efectuadas por crianças sem supervisão.
4. **ATENÇÃO:** Evitar qualquer obstrução das aberturas de ventilação no interior da caixa do aparelho ou na estrutura de encastrar.
5. **ATENÇÃO:** Não utilizar dispositivos mecânicos ou outros meios para acelerar o processo de descongelação para além dos recomendados pelo fabricante.
6. **ATENÇÃO:** Não danifique o circuito do refrigerante.
7. **ATENÇÃO:** Não utilize aparelhos eléctricos no interior dos compartimentos de conservação de alimentos do aparelho, exceto se forem do tipo recomendado pelo fabricante.
8. Não guarde substâncias explosivas, tais como latas de aerossol que contenham combustível inflamável, neste aparelho.
9. Este aparelho destina-se a ser utilizado em ambientes domésticos e similares, tais como áreas de cozinha de pessoal em lojas, cozinhas e outros ambientes de trabalho; casas de campo e por hóspedes em hotéis, motéis e outros ambientes de tipo residencial; bed&breakfast; catering e aplicações similares não comerciais.
10. Este produto contém uma fonte de luz de classe de eficiência energética F para a fonte de luz ERP, testada com (sem) cobertura de luz.

## **1.Advertência**

**Advertência:** Evitar qualquer obstrução das aberturas de ventilação no interior da caixa do aparelho ou na estrutura de encastramento.

**Advertência:** Não utilizar dispositivos mecânicos ou outros meios para acelerar o processo de descongelação que não sejam os recomendados pelo fabricante.

**Advertência:** Não danificar o circuito de refrigeração.

**Advertência:** Não utilizar aparelhos eléctricos no interior dos compartimentos de conservação dos alimentos do aparelho, a não ser que sejam do tipo recomendado pelo fabricante.

**Advertência:** Nunca coloque no congelador uma bebida líquida ou um alimento contido num recipiente de vidro, pois este pode partir-se.

**Advertência:** Se for desligado, o frigorífico deve ser ligado 5 minutos mais tarde para evitar danificar o compressor.

**Advertência:** Se forem detectadas partes sob tensão, ruídos anormais, odores, fumos ou outras anomalias durante a utilização, o aparelho deve ser imediatamente desligado e o serviço pós-venda da empresa deve ser contactado.

**Advertência:** Nunca coloque a mão debaixo do frigorífico, especialmente na parte inferior traseira, caso contrário poderá ser ferido por peças afiadas.

**Advertência:** As crianças não devem brincar ou subir para cima do frigorífico. Mantenha-as supervisionadas durante a utilização do aparelho.

**Advertência:** Nunca coloque a mão entre as portas para as abrir ou fechar, com receio de entalar o dedo. Utilize o puxador da porta para abrir ou fechar a porta.

**Advertência:** Nos tipos climáticos SN, N e ST, a gama de temperatura ambiente de funcionamento do aparelho é de 10°C~38; nos tipos climáticos SN, N, ST e T, a gama de temperatura ambiente de funcionamento do aparelho é de 10°C ~ 43°C. Se o aparelho for utilizado fora do tipo de clima classificado (intervalo de temperatura ambiente), o aparelho pode não manter uma temperatura interior satisfatória.



**Advertência:** Risco de incêndio / materiais inflamáveis

**Advertência:** Certifique-se de que o cabo de alimentação não está preso ou danificado.

**Advertência:** Não colocar extensões eléctricas, tomadas portáteis ou fontes de alimentação na parte de trás do aparelho.

As crianças dos 3 aos 8 anos de idade podem carregar e descarregar os aparelhos de refrigeração. Uma abertura prolongada da porta pode provocar um aumento significativo da temperatura nos compartimentos do aparelho.

Limpe regularmente as superfícies que podem entrar em contacto com os alimentos e os ralos acessíveis. Limpar os depósitos de água se não tiverem sido utilizados durante 48 horas; lavar o sistema de água ligado a uma fonte de água se não tiver sido utilizada água durante 5 dias. Guarde a carne e o peixe crus em recipientes adequados no frigorífico, para que não entrem em contacto com outros alimentos ou pinguem sobre eles.

Os compartimentos para alimentos congelados de duas estrelas são adequados para guardar alimentos pré-congelados, armazenar ou preparar gelados e fazer cubos de gelo.

Os compartimentos de uma, duas e três estrelas não são adequados para a congelação de alimentos frescos. Se o aparelho frigorífico for deixado vazio durante muito tempo, desligue-o, descongele-o, limpe-o, seque-o e deixe a porta aberta para evitar a formação de bolor no interior do aparelho.

## 2. Precauções

**Atenção:** A alimentação eléctrica deste produto deve ser uniforme com a alimentação eléctrica mencionada na placa de identificação e deve ser utilizada a tomada separada padrão de 3 orifícios (superior a 10A e com ligação à terra fiável). Uma tomada não deve ser partilhada com mais de um aparelho; caso contrário, pode ocorrer um incêndio devido a sobreaquecimento.

**Atenção:** Não puxe o cabo de alimentação para o desligar do aparelho, utilize a ficha. Não toque no cabo de alimentação ou na ficha com as mãos molhadas, pois existe o risco de choque eléctrico.

**Atenção:** Certifique-se de que o cabo de alimentação não é esmagado pelo aparelho ou por qualquer carga pesada e que não está dobrado. Se estiver danificado ou descarnado, existe o risco de incêndio ou choque eléctrico. Contacte o serviço pós-venda se o cabo estiver danificado.

**Atenção:** Não guarde materiais inflamáveis ou explosivos, materiais ácidos ou alcalinos corrosivos no frigorífico.

**Atenção:** O frigorífico não deve ser exposto à chuva ou à luz solar.

**Atenção:** É proibido colocar o recipiente com líquido sobre o frigorífico, uma vez que a quebra ou deslocação do recipiente pode afetar o isolamento elétrico do frigorífico e provocar choques eléctricos ou incêndios.

**Atenção:** O frigorífico não deve ser desmontado ou modificado sem autorização. As reparações do frigorífico devem ser efectuadas por um especialista.

**Atenção:** Em caso de fuga de qualquer gás inflamável, como o gás de carvão, é necessário fechar primeiro a válvula de fuga e ventilar a divisão. Não desligue imediatamente o frigorífico da tomada devido ao risco de incêndio ou explosão.

**Atenção:** O frigorífico pode não funcionar corretamente (o conteúdo pode descongelar ou o compartimento do congelador pode ficar demasiado quente) se for colocado durante muito tempo abaixo da temperatura mínima da gama de temperaturas para a qual o aparelho foi concebido.

**Atenção:** Os refrigerantes não devem ser colocados no congelador ou nos compartimentos de baixa temperatura, e alguns produtos, como os cubos de gelo, não devem ser consumidos demasiado frios.

**Atenção:** Não exceder o tempo de armazenamento recomendado pelos fabricantes de alimentos de qualquer tipo.

**Atenção:** Tomar as precauções necessárias para evitar um aumento indevido da temperatura dos alimentos congelados durante a descongelação do aparelho, por exemplo, envolvendo-os em várias camadas de jornal.

**Atenção:** Um aumento da temperatura dos alimentos congelados durante a descongelação manual, a manutenção ou a limpeza pode reduzir o tempo que os alimentos podem permanecer congelados.

**Atenção:** Tenha cuidado com os alimentos congelados armazenados no caso de o frigorífico deixar de funcionar durante um longo período de tempo (falha de energia ou avaria do sistema de refrigeração).

**Atenção:** Tomar as medidas necessárias antes de desligar o frigorífico temporariamente ou durante um período de tempo prolongado (por exemplo, esvaziamento, limpeza e secagem ou portas abertas).

## Apresentação do produto

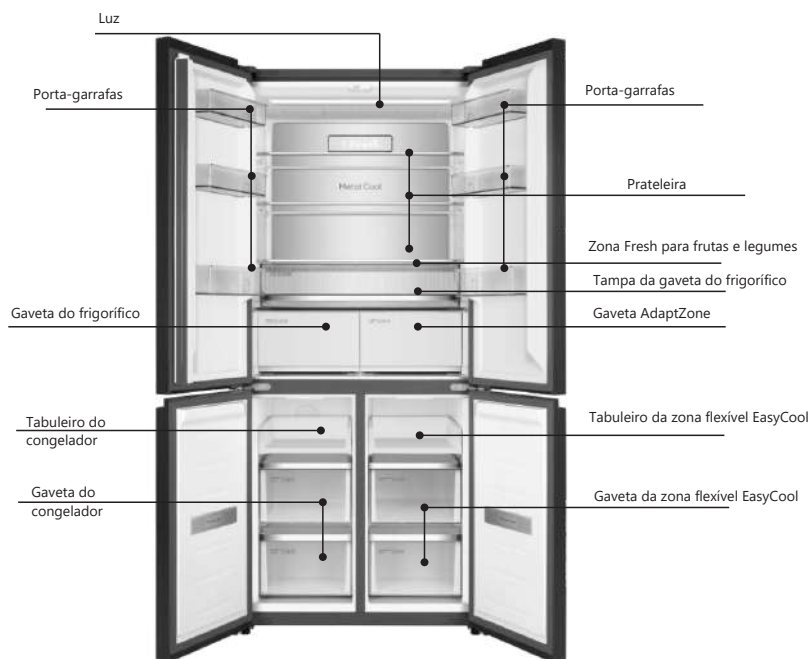

As imagens são apenas para referência. Consulte o produto real.

### **Nota**

Se o seu produto tiver sido melhorado, pode não ser exatamente igual às instruções. Mas isso não altera o desempenho ou o método de aplicação. Pode utilizá-lo com toda a tranquilidade.

## Manuseamento e instalação

Deixe algum espaço à volta do frigorífico, como mostra a figura.

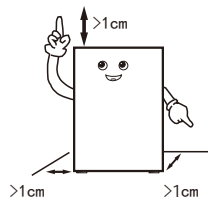

Durante o manuseamento, a parte lateral da porta do frigorífico não deve entrar em contacto com as ferramentas de manuseamento.

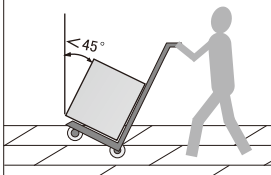

O frigorífico deve ser colocado num ambiente seco e bem ventilado, longe da luz solar direta e de fontes de calor.

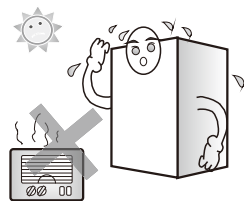

O frigorífico deve ser colocado sobre uma superfície plana e firme. Se o chão não for plano, ajuste o pé de regulação para o manter nivelado.

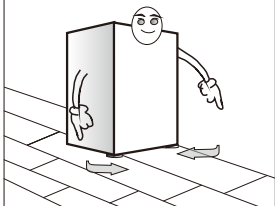

Não coloque o frigorífico num local demasiado frio, pois pode congelar.

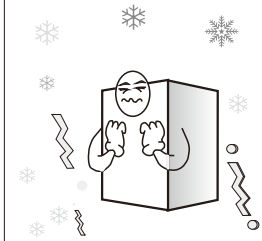

A remoção da base de espuma beneficia a dissipação de calor do fundo e pode evitar incêndios.

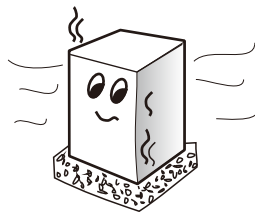

### Nota

--Para manusear o frigorífico, são necessárias pelo menos duas pessoas: uma para levantar a parte superior da parte traseira e a outra para a parte inferior (se apenas uma parte estiver fixada, é muito perigoso e pode provocar um acidente).

--Ao deslocar o frigorífico, o patim inferior pode danificar e riscar o chão. Se for necessário deslocar o frigorífico durante uma longa distância, fixe os acessórios internos com fita adesiva. Caso contrário, os acessórios podem ficar danificados ao chocarem uns com os outros.

--Coloque o frigorífico num local que não esteja exposto a vibrações. Se estiver numa área onde ocorrem frequentemente terremotos, coloque o frigorífico contra a parede ou um poste. Caso contrário, a queda do frigorífico pode provocar acidentes.

--Deve ser deixado um espaço livre suficiente à volta do frigorífico. Se o espaço for demasiado pequeno ou se forem colocados objectos em cima ou perto do lado, ou presos nos lados, isso reduzirá a dissipação de calor do frigorífico, o que causará um desperdício desnecessário de energia eléctrica e queimará a parede e outros objectos; o contacto entre a parte de trás e a parede causará vibração e ruído.

--Ajuste a frente e a perna de ajuste do frigorífico para nivelar o frigorífico. Se o frigorífico não estiver nivelado, ocorrerão vibrações e ruídos.

## Manuseamento e instalação

### Este aparelho de refrigeração não se destina a ser utilizado como aparelho de encastrar.

As dimensões totais do produto e o espaço necessário para a sua utilização são indicados nas imagens seguintes:

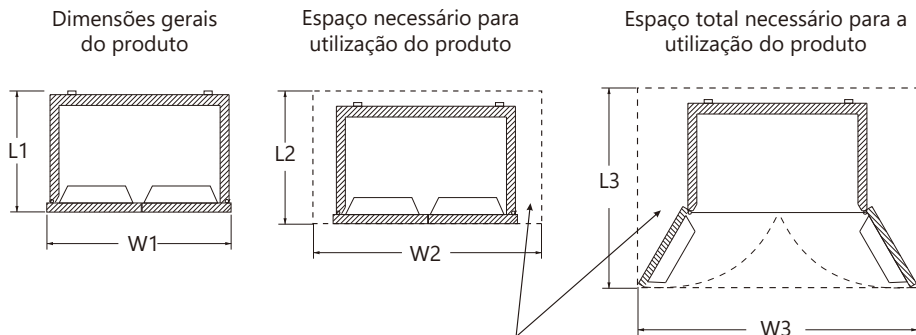

Espaço necessário para a ventilação livre

Unidade: mm

Dimensões gerais do produto		Espaço necessário para utilização do produto		Espaço total necessário para a utilização do produto	
L1	W1	L2	W2	L3	W3
640	833	>L1+20	>W1+20	>L1+450	>W1+480

#### Notas:

1. Ao instalar o frigorífico como unidade de encastrar, é importante garantir que as dimensões do armário estão correctas e que o chão está nivelado.
2. Devido a variações nos tamanhos das fichas e nas localizações das tomadas, as dimensões W2 e W3 para o espaço de instalação do frigorífico não incluem o tamanho de instalação da ficha. Ao instalar a tomada, tenha em conta a espessura da tomada e reserve espaço suficiente de acordo com a situação atual.

## Preparação antes da utilização

1. Remover todos os elementos da embalagem, como a fita de fixação da caixa, etc., especialmente a base de espuma.
2. Utilize um pano húmido quente para limpar o interior e o exterior do frigorífico (pode ser adicionado detergente neutro em água quente).
3. Depois de nivelar e limpar o frigorífico, deixe-o repousar durante cerca de 2 horas antes de o ligar à corrente e arrefeça o frigorífico durante 2 a 3 horas antes de guardar os alimentos.

1. Retire a fita de fixação



Limpar com um pano húmido

No verão quente, são necessárias 24h para congelar completamente os alimentos. Verificar o estado de refrigeração no segundo dia.

2. Ligar à fonte de alimentação



3. Esperar 2-3h antes de armazenar os alimentos



O desodorizante de plástico desaparecerá automaticamente depois de congelado durante algum tempo.

## Preparação antes da utilização

O aparelho deve ser colocado na parte mais fresca da divisão, longe de aparelhos que produzam calor, de condutas de aquecimento e da luz solar direta.

Deixar arrefecer os alimentos ainda quentes antes de os colocar no frigorífico. A sobrecarga do aparelho obriga o compressor a funcionar durante mais tempo e os alimentos que congelam mais lentamente podem perder qualidade ou estragar-se.

Embrulhe bem os alimentos e seque os recipientes antes de os colocar no frigorífico. Isto evita a acumulação de gelo no interior do frigorífico.

Não forre as paredes do frigorífico com folha de alumínio, papel de cera ou toalhas de papel, uma vez que interferem com a circulação do ar frio e reduzem a eficiência do aparelho.

Organize e etiquete os alimentos para reduzir o número de vezes que a porta é aberta. Retirar o máximo de produtos de uma só vez e fechar a porta o mais rapidamente possível.

Consulte a imagem de apresentação do produto na página 5 para ver a colocação dos acessórios.

## Funções

Ilustração e funcionamento do painel de visualização

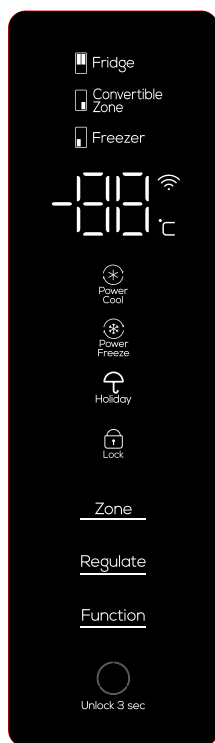

Painel de gaveta AdaptZone



### Ligar pela primeira vez

Quando ligado pela primeira vez, o frigorífico inicia o modo inteligente e funciona a 5°C para a câmara frigorífica, -18°C para o compartimento variável e -18°C para o compartimento congelador.

### Función de bloqueo infantil

Activar: si no se pulsa ninguna tecla en la pantalla, transcurridos 30 segundos, el teclado se bloquea automáticamente y se activa la función de bloqueo para niños.

Apagado: cuando la pantalla está bloqueada, pulse la tecla "Unlock 3 seg" y manténgala pulsada durante 3 segundos para desbloquear, y la función de bloqueo para niños se desactiva.

### Regulação manual da temperatura

Se não for premida nenhuma tecla no ecrã durante 30 segundos, o ecrã desliga-se automaticamente e o teclado fica bloqueado. Quando o ecrã está desligado, prima o botão pela primeira vez para ativar o ecrã, prima e mantenha premido o botão "Unlock 3 sec" durante 3 segundos para desbloquear e, em seguida, prima novamente o botão para tornar a função do botão eficaz.

### Definição da temperatura da câmara frigorífica (2°C ~ 8°C)

No estado desbloqueado, premir repetidamente o botão "Zone" até que a zona de temperatura da câmara fria se ilumine e, em seguida, premir o botão "Regulate" para regular a temperatura. A temperatura da câmara frigorífica deve ser regulada entre "02" - "03" - "04" - "05" - "06" - "07" - "08" - "02". Selecionar a temperatura adequada para parar o processo e, em seguida, ajustar o intervalo de temperatura para confirmação.

### Definição da temperatura do congelador (-24° ~ -15°C)

No modo desbloqueado, premir repetidamente o botão "Zone" até que a zona de temperatura do congelador se ilumine, depois premir o botão "Regulate" para regular a temperatura. A temperatura do congelador deve ser regulada entre "-24" - "-23" - "-22" - "-21" - "-20" - "-19" - "-18" - "-17" - "-16" - "-15" - "-14" - "-13" - "-12" - "-11" - "-10" - "-09" - "-08" - "-07" - "-06" - "-05" - "-04" - "-03" - "-02" - "-01". - 00" - "01" - "02" - "03" - "04" - "05" - "OF" - "-20" de forma cíclica. Ao premir um botão de paragem de temperatura adequado, a regulação da temperatura é confirmada.

### Controlo de temperatura por zona flexível EasyCool (-20°C~5°C)

No modo desbloqueado, prima repetidamente o botão "Zone" até a zona de arrefecimento ficar iluminada e, em seguida, prima o botão "Regulate" para regular a temperatura da zona flexível. A temperatura definida na zona EasyCool flex pode variar entre "-20" - "-19" - "-18" - "-17" - "-16" - "-15" - "-14" - "-13" - "-12" - "-11" - "-10" - "-09" - "-08" - "-07" - "-06" - "-05" - "-04" - "-03" - "-02" - "-01". - 00" - "01" - "02" - "03" - "04" - "05" - "OF" - "-20" de forma cíclica. Ao premir um botão de paragem de temperatura adequado, a regulação da temperatura é confirmada.

### Descrição das funções da gaveta AdaptZone

Com a porta do frigorífico aberta, o ícone "Fast Chill" acende-se e a função MasterCool de congelação rápida é activada. Prima "Fish&Meat" para ativar a função carne e peixe, ou "Fruit&Veg." para ativar a função fruta e legumes.

A gaveta AdaptZone estará a uma temperatura de -3°C na função MasterCool, -1°C na função "Peixe&Carne" e 4°C na função "Fruta&Vegetais". Apenas uma função pode ser activada de cada vez. A função predefinida de fábrica da gaveta AdaptZone é "Fish&Meat". Os botões devem ser mantidos premidos durante mais de 1 segundo para evitar a mudança acidental de função através de um toque.

### Função de desativação da zona EasyCool

No modo desbloqueado, prima o botão "Zone" repetidamente até que a zona flexível EasyCool se ilumine e, em seguida, prima o botão "Regulate" até que esteja definido para "OF" para desativar a zona. A função de desativação da zona EasyCool será cancelada automaticamente quando for definida outra função ou se a temperatura não estiver definida para "OF". Nota: Antes de desativar a zona EasyCool, esvazie o compartimento flexível, pois neste modo a zona flexível deixa de funcionar.

### Função PowerCool

Quando o frigorífico estiver desbloqueado, prima o botão "Função" repetidamente até o ícone "PowerCool" piscar, depois solte o botão e aguarde 3 segundos para aceder à função PowerCool da câmara frigorífica. É possível sair da função PowerCool com a mesma operação. A função PowerCool é automaticamente desactivada após 2 horas.

No modo "PowerCool", a temperatura definida para a câmara frigorífica é indicada em 2°C até à desativação da função. A função "PowerCool" será automaticamente desactivada quando for definida outra função ou se a porta do frigorífico for mantida aberta durante mais de 3 minutos.

### Função PowerFreeze

Quando o frigorífico estiver desbloqueado, prima o botão "Função" repetidamente até o ícone "PowerFreeze" piscar, depois pare a operação e aguarde 3 segundos para aceder à função PowerFreeze do congelador. É possível sair da função PowerFreeze com a mesma operação. A função "PowerFreeze" desativar-se-á automaticamente após 4 horas.

No modo "PowerFreeze", a temperatura definida para o compartimento congelador é indicada a -32°C até a função ser desactivada. A função "PowerFreeze" será automaticamente desactivada quando for definida outra função.

### Função Holiday (Férias)

No estado desbloqueado, premir repetidamente a tecla "Function" até o ícone "Holiday" piscar, parar a operação da tecla e aguardar 3 segundos para entrar na função Férias. No modo Férias, a posição da câmara frigorífica indica "OF" e a câmara frigorífica entra no estado fechado (a função Férias é automaticamente desactivada quando outras funções são programadas). Nota: Antes de ativar a função Férias, retire os alimentos da câmara frigorífica.

### Memória de desligamento

Quando a alimentação é interrompida, o estado de funcionamento instantâneo é bloqueado no momento da desconexão. Depois de ligado, continua a funcionar de acordo com as definições efectuadas antes de ser desligado.

### Alarme da porta

Se a porta do frigorífico, a porta da zona flexível ou a porta do congelador não estiver bem fechada ou for mantida aberta durante mais de 1 minuto, soar o alarme sonoro "tick". Premir uma tecla qualquer para parar temporariamente o alarme, que voltará a soar 1 minuto mais tarde. Fechar bem a porta do frigorífico ou do congelador para parar o alarme.

### Aviso de excesso de temperatura do congelador

Quando a alimentação é ligada, a temperatura do congelador é superior a -12°C, a caixa esquemática correspondente à zona de temperatura do congelador acende-se e a zona digital fica intermitente. Premir uma tecla qualquer para visualizar a temperatura do congelador quando este está ligado, premir novamente a tecla ou após 10 segundos, a temperatura voltará ao estado de visualização normal.

### Função de proteção do ecrã

Se não for premida nenhuma tecla durante 30 segundos, o frigorífico entra na função de proteção do ecrã e o teclado é bloqueado automaticamente. No modo de proteção do ecrã, prima qualquer tecla para sair da função de proteção do ecrã.

### Armazenamento de alimentos

Frigorífico (2°C~8°C)

—O armazém frigorífico é utilizado principalmente para armazenar alimentos que devem ser conservados durante um curto período de tempo, como o leite, os ovos e as bebidas engarrafadas.

—Os legumes e as frutas devem ser armazenados na gaveta de legumes e frutas para evitar a perda de água.

—Os alimentos cozinhados devem ser contidos em sacos de armazenamento e depois colocados no frigorífico para evitar o aumento do consumo de energia.

Zona flexível EasyCool (-20°C~5°C)

-- A zona flexível EasyCool está configurada para mudar a temperatura para um nível que satisfaça os requisitos dos clientes.

-- A mudança de temperatura é necessária consoante o tipo de alimentos na zona flexível EasyCool. A zona EasyCool é constituída por uma câmara separada de armazenamento, de preservação da frescura e de congelação. Os clientes podem beneficiar da utilização correcta da zona flexível EasyCool.

Congelador (-24°C~ -15°C)

—O congelador é utilizado para armazenar produtos que se destinam a ser conservados durante um longo período de tempo.

—Os pedaços de carne e de peixe devem, de preferência, ser divididos em pequenos pedaços para facilitar o acesso.

—Não guarde garrafas de vidro ou recipientes com líquidos no congelador, pois podem partir-se durante a congelação e causar danos.

—Não guarde produtos frescos juntamente com produtos congelados.

#### ★ Nota:

Os alimentos armazenados, se existirem, não devem obstruir a saída da conduta de ar ou o orifício de retorno por receio de afetar o efeito de arrefecimento.

Deixe arrefecer os alimentos que ainda estão quentes antes de os colocar no frigorífico.

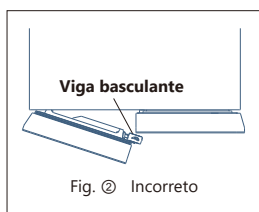
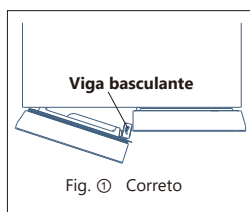

### Viga basculante

- Para fechar a porta do frigorífico, deve colocar a viga de inclinação na posição indicada na Fig. ①; se a colocar na posição indicada na Fig. ②, pode danificar a viga basculante ou impedir que a porta feche corretamente.
- O condutor de calor capaz de evitar a condensação está instalado no interior da viga basculante. O sobreaquecimento da superfície da viga basculante é normal e não afecta o funcionamento normal do frigorífico.

### Desmontagem e reinstalação da prateleira do frigorífico

Procedimento de desmontagem

Passo 1: Puxe a prateleira horizontalmente seguindo a seta indicada na Fig. 1.

Passo 2: Puxe a prateleira superior para baixo e para a frente, seguindo a seta indicada na Fig. 2, e a prateleira inferior para cima e para a frente, seguindo a seta indicada na Fig. 3.

Passo 3: Levante a extremidade direita da prateleira verticalmente e rode-a na direção da seta da Fig. 4 para facilitar a remoção.

Reinstalação

Reinstale a prateleira pela ordem inversa da desmontagem.

Nota: Para desmontar a prateleira, abra a porta o máximo possível para facilitar a desmontagem da prateleira ou evitar colisões com a porta. (A imagem é apenas para referência. Para mais pormenores sobre a configuração específica do interior, prevalece o produto real).

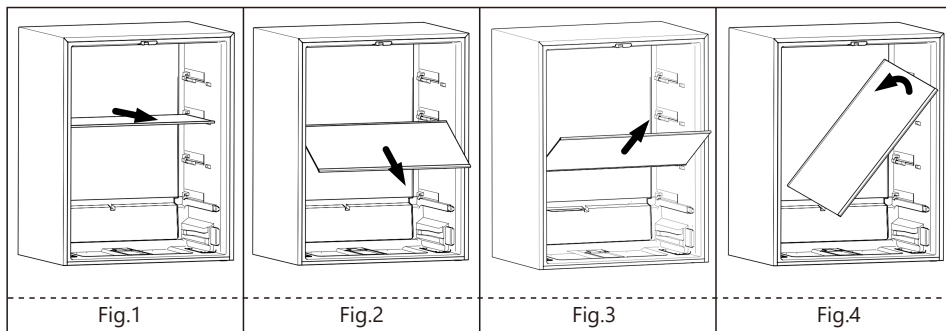

### Desmontagem e reinstalação da gaveta de frutas e legumes

Procedimento de desmontagem

Passo 1: Em primeiro lugar, retirar a prateleira do compartimento do frigorífico.

Passo 2: Puxe a gaveta de fruta e legumes horizontalmente seguindo a seta indicada na Fig. 1 até que a gaveta de fruta e legumes deixe de estar apoiada na calha de guia.

Passo 3: Puxe a gaveta de frutas e legumes para cima e para a frente, seguindo a seta indicada na Fig. 2.

Passo 4: Levante verticalmente a extremidade direita da gaveta de frutas e legumes e rode-a convenientemente na direção da seta indicada na Fig. 3 para facilitar a remoção.

Reinstalação

Reinstale a gaveta de frutas e legumes pela ordem inversa da desmontagem.

Nota: Para desmontar a gaveta de frutas e legumes, abra a porta o mais possível para facilitar a desmontagem da gaveta ou para evitar colisões com a porta. (A imagem é apenas para referência. Para os pormenores da configuração específica do interior, prevalece o produto real).

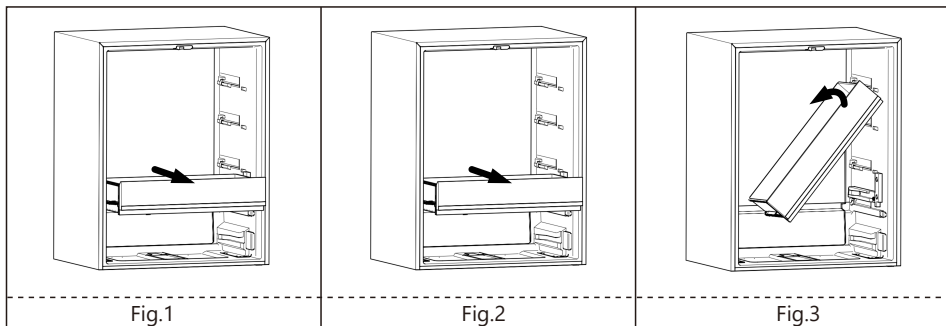

### Desmontagem e reinstalação da tampa da gaveta do frigorífico

Procedimento de desmontagem

Passo 1: Em primeiro lugar, retirar a gaveta de frutas e legumes. Este passo pode ser omitido se não estiver disponível uma gaveta deste tipo.

Passo 2: Retirar o parafuso de fixação que segura a calha de guia direita na posição indicada pela seta na Fig.1 e retirar a calha de guia direita.

Passo 3: Puxe a tampa horizontalmente, seguindo a seta da Fig.2.

Passo 4: Levante a extremidade direita da cobertura verticalmente e rode-a na direção da seta indicada na Fig. 3 para facilitar a remoção.

#### Reinstalação

Reinstale a tampa pela ordem inversa da desmontagem.

Nota: Para desmontar a tampa, abra a porta o máximo possível para facilitar a remoção da prateleira ou para evitar colisões com a porta. (A imagem é apenas para referência. Para mais pormenores sobre a configuração específica do interior, prevalece o produto real).

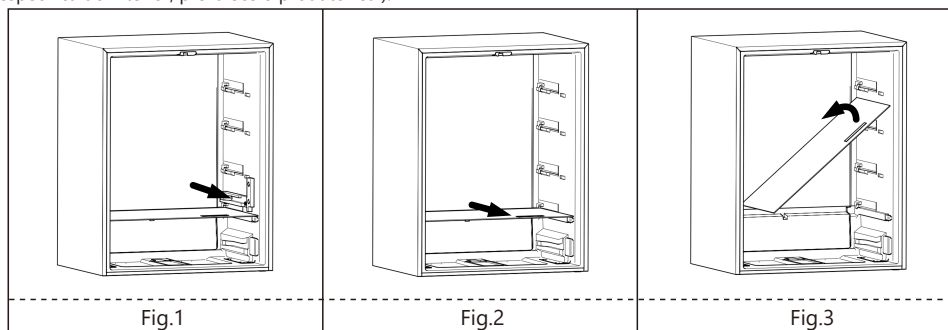

### Método de desmontagem e montagem dos acessórios

--Gaveta do congelador: para guardar alimentos que devem ser conservados a longo prazo, como carne e peixe. Pode ser retirada puxando para fora e levantando para cima.

Conselhos: Recomenda-se que insira o pedaço grande de carne depois de este ter sido cortado em pedaços pequenos, para evitar que seja difícil de cortar depois de congelado. Os alimentos de congelação rápida devem ser distribuídos uniformemente e guardados juntos depois de congelados.

--Suporte para garrafas na porta do frigorífico: para guardar ovos, bebidas engarrafadas e outros produtos. Pode ser retirado levantando-o ligeiramente.

Nota: Não puxe à força o suporte para garrafas para fora da porta do frigorífico durante a desmontagem para evitar danificar o frigorífico.

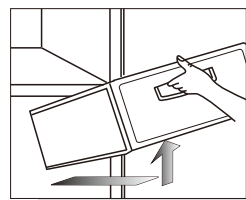

Puxar ligeiramente para fora e para cima.

### Mudança de luz

Qualquer reparação ou manutenção de lâmpadas LED deve ser efectuada pelo fabricante, pelo seu serviço técnico ou por outro profissional técnico igualmente qualificado.

#### Conselhos:

Não é permitida a remoção não autorizada de quaisquer luzes, painéis de controlo, etc. defeituosos. O serviço ao domicílio pode ser efectuada mediante pedido.

## Limpeza e manutenção

Recomenda-se a limpeza do frigorífico uma vez por mês.

- Desligue o cabo de alimentação para evitar choques eléctricos.
- Utilize um pano húmido ou um detergente neutro para limpar a contaminação por óleo e outras sujidades. Em seguida, limpe bem o detergente.
- Não utilize detergentes alcalinos, sabão em pó, gasolina, álcool, pó de talco, etc., pois podem danificar os revestimentos ou os plásticos.
- Limpe regularmente el exterior del frigorífico y elimine el polvo del suelo para mantener el frigorífico limpio.

Inspeções após a manutenção:

1. Se houver danos no cabo de alimentação e na ficha.
2. Se houver pó na ficha.
3. Se houver um aquecimento anormal na tomada.
4. Se a ficha estiver solta.
5. Se a ficha estiver completamente inserida.

### Nota:

Se o cabo de alimentação e a ficha estiverem danificados e houver pó, podem ocorrer choques eléctricos ou incêndios. Depois de desligar a ficha, devem decorrer 5 minutos antes de voltar a ligar a ficha. Não coloque as mãos debaixo do frigorífico para evitar ferimentos.

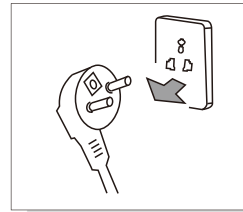

Desligue o frigorífico antes de o limpar.



Utilizar um detergente neutro

## **Análise de erros**

Os seguintes itens devem ser inspeccionados antes de ocorrerem falhas que exijam manutenção:

### **Erro: O frigorífico não funciona. O efeito de arrefecimento é fraco**

Causas: 1. Verifique a ligação da fonte de alimentação. 2. Verifique se o frigorífico está exposto à luz solar direta ou se existe uma fonte de calor nas proximidades. 3. Verifique se existe espaço para dissipar o calor à volta do frigorífico.

Soluções: 1. Ligar a alimentação eléctrica. 2. Desloque o frigorífico para um local fora do alcance da luz solar direta e de fontes de calor. 3. Deixe espaço suficiente entre o frigorífico e a parede.

### **Erro: Os alimentos na câmara frigorífica estão congelados**

Causas: 1. Verifique se a temperatura definida é demasiado baixa. 2. Verifique se os alimentos com demasiada água estão demasiado perto da parede traseira.

Soluções: 1. Aumente a temperatura de forma adequada. 2. Mova os alimentos com demasiada água para o lado da porta da prateleira de vidro.

### **Erro: Há um som anormal no frigorífico**

Causas: 1. Verifique se o fundo do frigorífico está estável. 2. Verifique se o frigorífico está demasiado perto da parede. 3. Verifique se o frigorífico está a tocar noutros objectos.

Soluções: 1. Ajuste o pé de ajuste do fundo para estabilizar o frigorífico. 2. Deixe espaço suficiente à volta do frigorífico. 3. Remova os obstáculos.

### **Erro: Há um cheiro anormal no frigorífico**

Causas: 1. Verifique se os alimentos estão selados para armazenamento. 2. Verifique se o frigorífico está limpo. 3. Verifique se os alimentos foram armazenados durante demasiado tempo.

Soluções: 1. Selar os alimentos para os guardar. 2. Limpar regularmente o frigorífico. 3. Não guardar os alimentos durante demasiado tempo.

## **Sem falhas**

### **Fenómeno: Temperatura elevada em ambos os lados e na superfície da parte espaçada entre a câmara frigorífica e o congelador**

Causa: Os tubos do frigorífico (condensador, tubos anti-embaciamento) encontram-se em ambos os lados e na parte da frente do frigorífico para dissipar o calor e evitar a condensação.

### **Fenómeno: A porta está demasiado apertada e não é fácil de abrir**

Causa: É difícil reabrir a porta imediatamente depois de a fechar, porque o ar quente entra no frigorífico e contrai-se, provocando uma queda de pressão. Passado algum tempo, é fácil abrir a porta.

### **Fenómeno: Há um ruído de água no frigorífico**

Causa: Quando o compressor é ligado ou desligado, o refrigerante emite este som; a água produzida após a descongelação também emite este som.

### **Fenómeno: Ouve-se um som de "clique" no frigorífico**

Causa: A contração e o inchaço do exterior produzem este som; quando o exterior está frio ou a porta é aberta, este som é produzido.

### **Fenómeno: Ouve-se um zumbido no frigorífico**

Causa: O funcionamento do compressor produz este som (se o frigorífico não estiver nivelado, este som será mais forte).

### **Fenómeno: A superfície da porta ou a superfície dos alimentos apresentam condensação ou gelo**

Causa: A temperatura ou a humidade à volta do frigorífico é elevada; A porta está aberta durante demasiado tempo; Os alimentos com demasiada água não estão fechados ou bem acondicionados

### **Fenómeno: Há condensação na superfície da luz incorporada**

Causa: A lâmpada produz calor depois de se ligar e a porta fica aberta durante demasiado tempo. Por isso, há uma diferença de temperatura e ocorre condensação na caixa da lâmpada.

### **Fenómeno: Há condensação e névoa de água na caixa**

Causa: A humidade à volta do frigorífico é elevada e a humidade do ar acumula-se na caixa, formando condensação.

## Dados técnicos

Modelo	JR4D1986ENDX
Classe climática	SN/N/ST/T
Resistência a choques eléctricos	I
Signo da estrela	
Volume total	521L
Capacidade de armazenamento	351L
Volume do congelador	50L
Volume de temperatura variável	90L
Tipo de potência	220-240~/~/50Hz
Corrente nominal	1.0A
Capacidade de congelação	10Kg/24h
Consumo anual de energia AE	314 kWh/a
Potência da lâmpada	5W
Peso	94kg
Dimensões (LxPxA mm)	833x640x1900
Refrigerante e carga	R600a,68g
Nível de ruído (dB(A) re 1 pW)	35

### Notas:

- 1). O consumo de energia indicado baseia-se em testes efectuados de acordo com os regulamentos locais, simulando o funcionamento do utilizador num estado não encastrado. É normal que o consumo de energia real do frigorífico seja ligeiramente superior ao valor marcado quando instalado de origem.
- 2). É normal que o consumo real de energia seja superior ao valor indicado quando existe uma maior quantidade de alimentos armazenados, a temperatura ambiente é elevada ou a porta é aberta frequentemente.

## Lista de embalagem

Anexo	Modelo	JR4D1986ENDX
Prateleira do frigorífico		3
Gaveta do frigorífico		1
Gaveta inferior		2
Tampa da gaveta inferior		1
Porta-garrafas		6
Tabuleiro para congelador		1
Gaveta do congelador		2
Tabuleiro de zona flexível		1
Gaveta de zona flexível		2
Manual de instruções		1

Este produto tem várias configurações; consulte o produto real para obter mais informações.

## Instruções de eliminação

### Eliminação

Os aparelhos antigos ainda têm algum valor residual. Uma abordagem amigável ao ambiente assegurará a reciclagem de matérias-primas valiosas.

Os refrigerantes utilizados no seu equipamento e os materiais de isolamento requerem procedimentos especiais de manuseamento. Certifique-se de que não há danos na tubagem na parte de trás do equipamento antes de o manusear.

Informações atualizadas sobre as opções de eliminação de equipamento antigo e de embalagens de equipamento antigo podem ser obtidas nos serviços municipais locais.

 <p><b>ELIMINAÇÃO:</b> Não elimine este produto como lixo municipal não classificado. Esses resíduos devem ser coletados separadamente para tratamento especial.</p>	<p>Com base na diretiva europeia 2012/19 / UE sobre resíduos de equipamentos elétricos e eletrônicos (WEEE), os eletrodomésticos não podem ser jogados nos contentores municipais habituais; Eles devem ser coletados seletivamente para otimizar a recuperação e reciclagem dos componentes e materiais que os compõem e reduzir o impacto na saúde humana e no meio ambiente.</p> <p>O símbolo de lata de lixo riscado é marcado em todos os produtos para lembrar os consumidores da obrigação de separá-los para coleta seletiva. O consumidor deve entrar em contato com as autoridades locais ou o vendedor para obter informações sobre o descarte correto de seu aparelho.</p>
---	--

## Descrição das classes climáticas

Tabela 1 Classes climáticas

Classe	Símbolo	Gamas de temperatura ambiente °C
Temperado prolongado	SN	+ 10 a + 32
Temperado	N	+ 16 a + 32
Subtropical	ST	+ 16 a + 38
Tropical	T	+ 16 a + 43

Temperado prolongado: este aparelho de refrigeração destina-se a ser utilizado a temperaturas ambientes que vão de 10°C a 32°C;

Temperado: este aparelho de refrigeração destina-se a ser utilizado a temperaturas ambientes entre 16°C e 32°C;

Subtropical: "este aparelho de refrigeração destina-se a ser utilizado a temperaturas ambientes entre 16°C e 38°C";

Tropical: este aparelho de refrigeração destina-se a ser utilizado a temperaturas ambientes entre 16°C e 43°C;

### Caro utilizador,

Se necessitar de apoio ao cliente, consulte a secção Contacto e Apoio (Contacto y Asistencia) do nosso sítio Web [www.ponjohnsonentuvida.es](http://www.ponjohnsonentuvida.es) para obter mais informações.

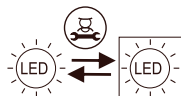

A fonte de luz pode ser substituída por pessoal profissional (apenas LED).

## CONDIÇÕES DA GARANTIA

Este aparelho é garantido por três anos a partir da data de venda contra todos os defeitos de fabrico, incluindo mão-de-obra e peças sobressalentes. A fim de justificar a data de compra, será obrigatório apresentar a factura ou o recibo de compra. As condições desta garantia aplicam-se apenas a Espanha e Portugal. Se tiver adquirido este produto noutro país, consulte o seu distribuidor para as condições aplicáveis.

### EXCLUSÕES DA GARANTIA

1. Controles remotos, borrachas de entrada de drenagem, encaixes e vedações de portas, proteção contra calafetação
2. Danos em esmaltes, tintas, niquelagem, cromagem, oxidação ou outros tipos de peças ou componentes estéticos que não afetam o funcionamento interno do aparelho.
3. Danos nas peças de desgaste devido ao uso, corrosão ou oxidação, sejam causados pelo uso normal do aparelho ou deterioração acelerada devido a circunstâncias ambientais ou climáticas desfavoráveis. Não é adequado para uso ao ar livre.
4. Danos em peças frágeis de vidro, vitrocerâmica, plásticos, puxadores, cestos, portas ou lâmpadas, quando a sua falha ou quebra não seja atribuível a defeito de fabricação.
5. Avarias causadas por causas fortuitas ou acidentadas de força maior, ou como consequência de uso anormal, negligente ou impróprio do dispositivo.
6. Responsabilidade civil de qualquer natureza.
7. Danos consequentes no aparelho, desde que não sejam causados por uma avaria interna.
8. Manutenção ou conservação do aparelho: revisões periódicas, ajustes e graxas.
9. Defeitos que possam sofrer acessórios e complementos, adaptadores, cabos externos, bolsas, peças de reposição de todos os tipos, lâmpadas, bem como qualquer peça considerada consumível pelo fabricante.
10. Falhas causadas por instalação incorreta ou ilegal, ventilação inadequada, falta de aterramento em casa, falhas de energia, modificações inadequadas ou uso de peças sobressalentes não originais.
11. Aparelhos usados em aplicações industriais ou para fins comerciais.
12. Aparelhos com número de série ilegível ou alterado.
13. Defeitos ou avarias produzidos como resultado de reparos, modificações ou desmontagem da instalação do dispositivo pelo usuário ou por um técnico não autorizado pelo fabricante, ou como resultado do não cumprimento manifesto das instruções do fabricante para uso e manutenção.
14. Durante o período de garantia é imprescindível manter todos os manuais junto com o equipamento. Se o equipamento for vendido, ou doado, o manual e todos os documentos relacionados devem ser entregues ao novo usuário. Se algum deles for perdido, sua substituição não poderá ser reivindicada.
15. Falhas que tenham origem ou sejam consequência direta ou indireta de: contato com líquidos, produtos químicos e outras substâncias, bem como condições derivadas do clima ou do meio ambiente: terremotos, incêndios, inundações, calor excessivo ou qualquer outra força externa, como insetos, roedores e outros animais que possam ter acesso ao interior da máquina ou seus pontos de conexão.
16. Danos derivados de terrorismo, motim ou tumulto popular, manifestações e greves legais ou ilegais; fatos das ações das Forças Armadas ou das Forças de Segurança do Estado em tempos de paz; conflitos armados e atos de guerra (declarados ou não); reação nuclear ou radiação ou contaminação radioativa; vício ou defeito das mercadorias; factos classificados pelo Governo da Nação como "catástrofe ou calamidade nacional".

**O design e as especificações estão sujeitos a alterações sem aviso prévio para melhoramento do produto. Quaisquer alterações ao manual serão actualizadas no nosso sítio web, pode consultar a versão mais recente.**



Escanee para ver este manual en otros idiomas y actualizaciones  
Scan for manual in other languages and further updates  
Manuel dans d'autres langues et mis à jour  
Manual em outras línguas e atualizações

**johnson**

Polígono Industrial San Carlos,  
Camino de la Sierra S/N Parcela 11  
03370 - Redován (Alicante)

[www.ponjohnsonentuvida.es](http://www.ponjohnsonentuvida.es)

Toda la documentación del producto  
*Complete documents about the product*  
*Documentation plus complète sur le produit*  
*Mais documentação do produto*

