



FRIGORÍFICO

REFRIGERATOR

RÉFRIGÉRATEUR

FRIGORÍFICO

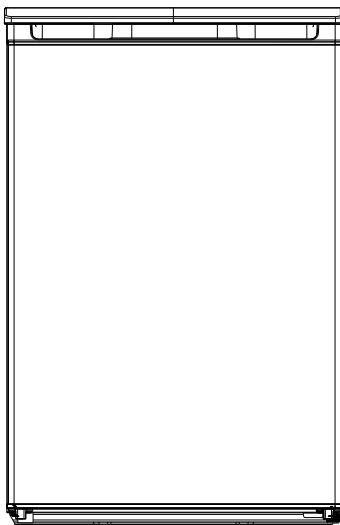

JRR85E

**MANUAL
DE INSTRUCCIONES**

INSTRUCTION MANUAL
GUIDE D'UTILISATION
MANUAL DE INSTRUÇÕES



Escanee para ver este manual en otros idiomas y actualizaciones
Scan for manual in other languages and further updates
Manuel dans d'autres langues et mis à jour
Manual em outras línguas e atualizações

ES

ADVERTENCIAS DE SEGURIDAD

- 1 Advertencias
 - 3 Significado de los símbolos de advertencia
 - 3 Advertencias relacionadas con la electricidad
 - 4 Advertencias sobre el uso
 - 4 Advertencias sobre la ubicación
 - 5 Advertencias sobre energía
 - 5 Advertencias sobre eliminación
-

USO ADECUADO DEL FRIGORÍFICO

- 6 Colocación
- 7 Nivelación de patas
- 8 Cambio de orientación de la puerta
- 9 Cambio de lámpara (Opcional)
- 9 Puesta en marcha
- 9 Consejos de ahorro de energía

ESTRUCTURA Y FUNCIONES

- 10 Componentes
 - 11 Funciones
-

LIMPIEZA Y MANTENIMIENTO

- 12 Limpieza general
 - 12 Descongelación
 - 13 Largos periodos de desuso
-

SOLUCIÓN DE PROBLEMAS

- 14 **GARANTÍA**

1. Advertencias de seguridad

1.1 Advertencias



Advertencia: riesgo de incendio / materiales inflamables

Este aparato está diseñado para ser utilizado en aplicaciones domésticas y similares, como áreas de cocina para el personal en tiendas, oficinas y otros entornos de trabajo; casas de campo y por clientes en hoteles, moteles y otros entornos de tipo residencial; entornos de tipo alojamiento y desayuno; catering y aplicaciones similares no minoristas.

Este electrodoméstico no está destinado a personas (incluidos niños) con capacidades físicas, sensoriales o mentales reducidas, o con falta de experiencia y conocimiento, a menos que hayan recibido supervisión o instrucciones sobre el uso del electrodoméstico por una persona responsable de su seguridad. Los niños deben ser supervisados para asegurarse de que no jueguen con el aparato.

Si el cable de alimentación está dañado, debe ser reemplazado por el fabricante, su agente de servicio o personas calificadas de manera similar para evitar peligros.

No almacene sustancias explosivas como latas de aerosol con propelente inflamable en este aparato.

El electrodoméstico debe desenchufarse después de su uso y antes de realizar el mantenimiento al aparato.

ADVERTENCIA: Mantenga las aberturas de ventilación, en el aparato o en la estructura empotrada, libres de obstrucciones.

ADVERTENCIA: No utilice dispositivos mecánicos u otros medios para acelerar el proceso de descongelación, distintos de los recomendados por el fabricante.

ADVERTENCIA: No dañe el circuito refrigerante.

ADVERTENCIA: No utilice aparatos eléctricos dentro de los compartimentos de almacenamiento de alimentos del aparato, a menos que sean del tipo recomendado por el fabricante.

ADVERTENCIA: Elimine el frigorífico de acuerdo con los reguladores locales en caso de que utilice productos inflamables

ADVERTENCIA: Al colocar el electrodoméstico, asegúrese de que el cable de alimentación no esté atrapado o dañado.

ADVERTENCIA: No coloque varios enchufes portátiles o fuentes de alimentación portátiles en la parte trasera del aparato. No use cables de extensión ni adaptadores sin conexión a tierra (dos clavijas).

PELIGRO: Riesgo de que los niños queden atrapados. Antes de tirar su viejo refrigerador o congelador:

- Quite las puertas.
- Deje los estantes en su lugar para que los niños no puedan entrar fácilmente.

El refrigerador debe estar desconectado de la fuente de suministro eléctrico antes de intentar la instalación de accesorios.

Los materiales refrigerantes y de ciclopentano utilizados en el aparato son inflamables. Por lo tanto, cuando se deseche el frigorífico, debe mantenerse alejado de cualquier fuente de fuego y ser recuperado por una empresa especializada con la calificación correspondiente, y nunca debe eliminarse por combustión, para evitar daños al medio ambiente o cualquier otro riesgo.

Estándar EN: este dispositivo puede ser usado por niños de 8 años en adelante y personas con capacidades físicas, senso-riales o mentales reducidas o con falta de experiencia y conocimiento, siempre que se les proporcione supervisión o instrucciones sobre el uso del dispositivo de manera segura y que entiendan los peligros que su uso implica. Los niños no deben jugar con el aparato. La limpieza y el mantenimiento del usuario no deben ser realizados por niños sin supervisión. Los niños de 3 a 8 años de edad pueden cargar y descargar aparatos de refrigeración.

Para evitar la contaminación o desperdicio de los alimentos, tenga en cuenta las siguientes instrucciones:

- Limpie regularmente las superficies que puedan entrar en contacto con alimentos y sistemas de drenaje accesibles.
- Limpie los tanques de agua si no se han utilizado durante 48 h; y enjuague los sistemas conectados al suministro de agua si no se ha extraído agua durante 5 días. (Nota 1)
- Guarde la carne y el pescado crudos en recipientes adecuados en el frigorífico, de modo que no entren en contacto ni goteen sobre otros alimentos.
- Los compartimentos de alimentos congelados de dos estrellas son adecuados para almacenar alimentos pre-congelados, almacenar o hacer helados y hacer cubitos de hielo. (Nota 2)
- Los compartimentos de dos y tres estrellas no son adecuados para la congelación de alimentos frescos. (Nota 3)
- Los aparatos sin compartimento de 4 estrellas no son aptos para la congelación de alimentos. (Nota 4)
- Si el aparato de refrigeración se va a dejar vacío durante un período prolongado, apáguelo, descongélelo, límpielo, séquelo y deje la puerta abierta para evitar que se forme moho dentro del aparato.

Notas 1, 2, 3, 4: confirme si son aplicables según el tipo de compartimento de su producto.

Para aparatos de libre instalación: estos aparatos no están diseñados para su uso como unidad integrada.

Cualquier sustitución o reparación de las bombillas LED debe ser llevada a cabo por el fabricante, su servicio técnico o un profesional debidamente cualificado. (Consulte capítulo 2.4 "Cambio de lámpara.")

1.2 Significado de los símbolos de advertencia de seguridad



Prohibición

Este es un símbolo de prohibición.

Cualquier incumplimiento de las instrucciones señaladas con este símbolo puede resultar en daños al producto o riesgos para la seguridad del usuario.



Advertencia

Este es un símbolo de advertencia.

Se debe realizar toda operación teniendo muy en cuenta las instrucciones marcadas con este símbolo, ya que no hacerlo puede resultar en daños al producto o conllevar riesgo de lesiones.



Nota

Este es un símbolo de precaución

Las instrucciones marcadas con este símbolo requieren un nivel de precaución especial. No tenerlo en cuenta puede resultar en lesiones leves o moderadas y en daños al producto.

Este manual contiene mucha información sobre seguridad importante que los usuarios deben tener en cuenta.

1.3 Advertencias relacionadas con la electricidad

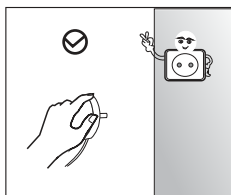

No tire del cable de alimentación para desenchufar el refrigerador. Sujete con firmeza el enchufe y sáquelo de la toma directamente.

Para garantizar un uso seguro, procure que el cable no se dañe, y no utilice cables desgastados o dañados.

Si se produce ruido, olor o humo, desenchufe el aparato inmediatamente y póngase en contacto con el distribuidor o el servicio técnico local.

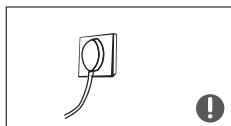

Utilice una toma de corriente dedicada, que no se comparta con otros aparatos eléctricos. El enchufe debe tener contacto firme con la toma o puede dar lugar a incendios

Compruebe que la toma de tierra está conectada de forma fiable.

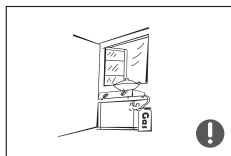

Si se da una fuga de gas refrigerante u otros gases inflamables, cierre la válvula que tenga la fuga y abra puertas y ventanas. No desenchufe el refrigerador ni otros aparatos eléctricos, ya que si salta alguna chispa podría dar lugar a un incendio.

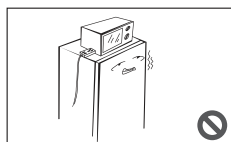

No coloque otros aparatos eléctricos encima del frigorífico, a menos que sean productos seguros especificados por el fabricante.

1.4 Advertencias sobre el uso del aparato

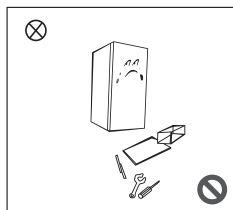

No desmonte ni vuelva a montar el frigorífico usted mismo. El mantenimiento del aparato es tarea exclusiva de un profesional. Si se daña el cable de alimentación, debe sustituirlo el fabricante, su departamento de servicio técnico u otros profesionales relacionados para evitar riesgos.

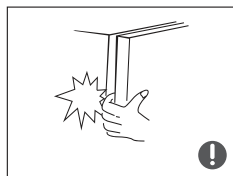

Los huecos entre las puertas del refrigerador y el cuerpo principal son estrechos, así que debe tener cuidado de no colocar la mano en estas zonas para no pillarse los dedos. Cierre la puerta con cuidado para que no se caiga ningún objeto.

No coja alimentos ni recipientes con las manos mojadas del compartimento congelador con el aparato en marcha, sobre todo recipientes de metal, para evitar daños por congelación.

No ponga las manos debajo o detrás del aparato para evitar lesiones.



No permita que ningún niño se encarama al aparato o se meta dentro del frigorífico, ya que puede haber riesgo de asfixia o de caídas.

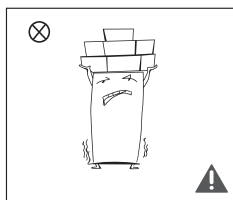

No coloque objetos pesados encima del frigorífico, ya que pueden caerse al cerrar o abrir la puerta y existe riesgo de lesiones.

1.5 Advertencias sobre la colocación

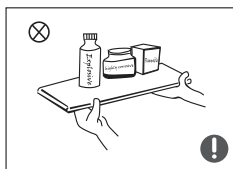

No coloque elementos inflamables, explosivos, volátiles o muy corrosivos en el frigorífico para evitar daños al producto o riesgo de incendio.

No coloque sustancias u objetos inflamables cerca del frigorífico para evitar el riesgo de incendio.

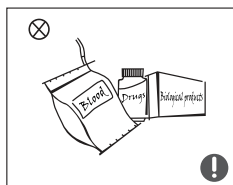

Este frigorífico está diseñado para uso doméstico, como almacenamiento de alimentos. No debe usarse para otros propósitos, como para almacenar sangre, medicamentos u otros productos biológicos, etc.

1.6 Advertencias sobre energía

1. El frigorífico podría no funcionar de forma consistente (podría descongelarse el contenido o el compartimento del congelador puede calentarse demasiado) si está colocado durante mucho tiempo por debajo de la temperatura mínima del rango de temperaturas para el que está diseñado el aparato.
2. No debe colocar bebidas gaseosas en los compartimentos de congelación o de baja temperatura, y algunos productos, como los cubitos de hielo, no se deben ingerir demasiado fríos.
3. No exceda el tiempo de almacenamiento recomendado por los fabricantes de alimentos de cualquier tipo, y sobre todo para los alimentos congelados comercialmente de forma rápida en congeladores y compartimentos de almacenamiento de productos congelados;
4. Tome las precauciones necesarias para evitar un aumento indebido de la temperatura de los alimentos congelados mientras se descongela el aparato, como envolverlos en varias capas de papel de periódico.
5. Un aumento de la temperatura de la comida congelada durante la descongelación manual, mantenimiento o limpieza puede acortar el tiempo que dicho alimento puede pasar congelado.

1.7 Advertencias de eliminación



El gas refrigerante y la espuma de ciclopentano empleados en este frigorífico son inflamables. Por lo tanto, cuando se deseche el aparato, debe mantenerse alejado de cualquier fuente de fuego, y debe reciclarlo una empresa de reciclaje especial con las calificaciones correspondientes. Nunca debe desecharse por combustión, a fin de evitar daños al medio ambiente y cualquier otro riesgo.



Cuando el frigorífico vaya a retirarse de servicio, desmonte las puertas y retire las juntas de puertas y estantes. Coloque las puertas y los estantes en un lugar adecuado para evitar que los niños queden atrapados si se introdujeran en el aparato.



ELIMINACIÓN: No elimine este producto como residuos municipales sin clasificar. Es necesario recoger estos residuos por separado para un tratamiento especial.

Con base en la directiva europea 2012/19/UE de residuos de aparatos eléctricos y electrónicos (RAEE), los electrodomésticos no pueden ser arrojados en los contenedores municipales habituales; tienen que ser recogidos selectivamente para optimizar la recuperación y reciclado de los componentes y materiales que los constituyan y reducir el impacto en la salud humana y el medio ambiente.

El símbolo del cubo de basura tachado se marca sobre todos los productos para recordar al consumidor la obligación de separarlos para la recogida selectiva. El consumidor debe contactar con la autoridad local o con el vendedor para informarse en relación a la correcta eliminación de su electrodoméstico.

2. USO ADECUADO DEL FRIGORÍFICO

2.1 Colocación

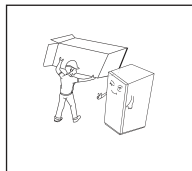

Antes de su uso, retire todo el embalaje, incluidos los corchos y la cinta del interior del frigorífico, y retire la película protectora de las puertas y las paredes.

Deje los materiales de embalaje y otras piezas fuera del alcance de los niños para evitar el riesgo de asfixia.

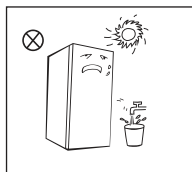

Mantenga el frigorífico alejado del calor y de la luz directa del sol. No coloque el aparato en zonas húmedas para evitar la oxidación o una reducción del efecto aislante.

No limpie el frigorífico con spray ni con agua, ni lo coloque en lugares donde pueda recibir salpicaduras de agua para que las propiedades de aislamiento eléctrico del frigorífico no se vean afectadas.

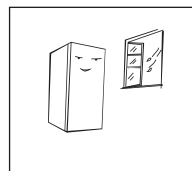

El frigorífico debe colocarse en interiores, en una sala bien ventilada, con un suelo firme y llano (gire a izquierda o derecha para ajustar la rueda para nivelar si es inestable).

Por favor, no utilice el aparato en medios de tráfico (como barcos, etc.)

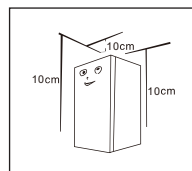

Debe dejarse un espacio de más de 10cm en la parte superior del frigorífico, y debe colocarse contra una pared con un espacio libre por detrás de al menos 10cm para facilitar la disipación de calor.

Este frigorífico debe instalarse de forma independiente y no puede utilizarse como empotrado. De lo contrario, causará problemas tales como la falta de instalación en el armario, el rendimiento y la vida útil del producto se reducen. El fabricante no ofrece garantía básica del producto.

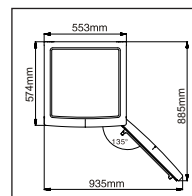

Mantenga una distancia suficiente alrededor del aparato para que puedan abrirse puertas y cajones.

ⓘ Precauciones antes de la instalación:

Antes de instalar o ajustar los accesorios, debe asegurarse de que el frigorífico esté desconectado del suministro de electricidad.

Tome todas las precauciones para evitar lesiones debidas a una caída del aparato.

2.2 Nivelación de las patas

Diagrama esquemático de la nivelación de las patas

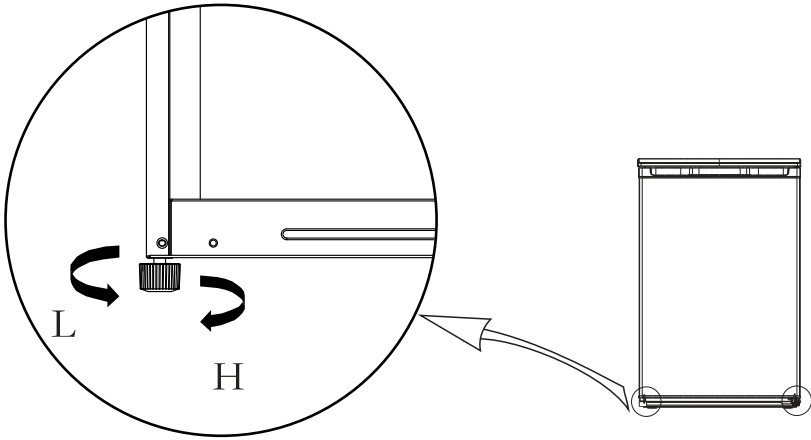





(La imagen anterior sólo sirve como referencia. Consulte la configuración real según sea el producto físico o según la ficha del distribuidor.)

Proceso de ajuste:

- Gire las patas en el sentido de las agujas del reloj para elevar el frigorífico.
- Gire las patas en el sentido contrario a las agujas del reloj para bajar el frigorífico.
- Ajuste las patas izquierda y derecha según las instrucciones anteriores hasta que el frigorífico esté nivelado.

2.3 Cambio de orientación de la puerta

Lista de herramientas que debe proporcionar el usuario			
	Destornillador de estrella		Espátula y destornillador fino
	Llave de trinquete 5/16"		Cinta adhesiva

- 1) Apague el frigorífico y retire todos los objetos de las bandejas de la puerta.
- 2) Desmonte la cubierta superior, retire los tornillos de ajuste y la bisagra superior. Mantenga la puerta siempre en posición vertical para evitar que se caiga.

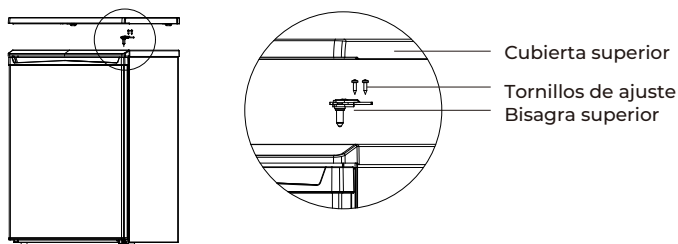

- 3) Desmonte la puerta, la bisagra de ensamblaje inferior y la pata niveladora. Después ajuste la bisagra inferior y la pata niveladora en el otro lado.

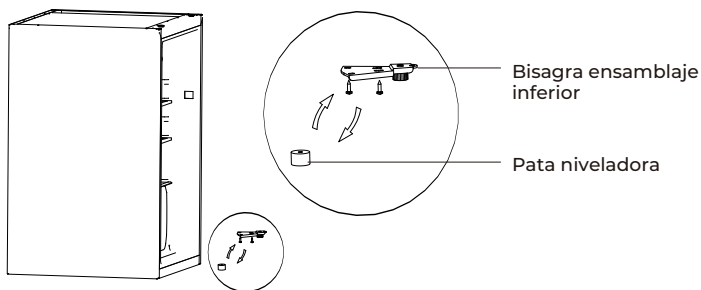

- 4) Coloque la puerta en la bisagra inferior y superior, los tornillos y la cubierta superior.

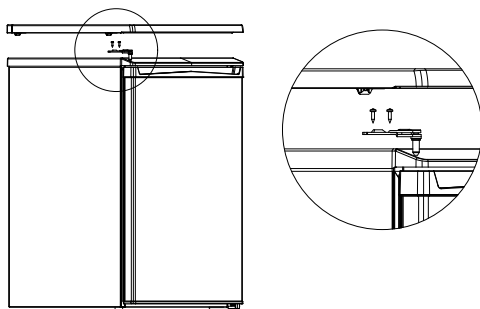

2.4 Cambio de lámpara (opcional)

Cualquier reemplazo de la lámpara LED debe realizarse por el fabricante, su servicio técnico o personal cualificado autorizado.

Reemplazo de la lámpara incandescente:

Desconecte el enchufe de la toma de corriente antes de iniciar el cambio de bombilla. Mantenga y retire la cubierta de la lámpara.

Retire la bombilla girando en el sentido contrario a las agujas del reloj y cámbiela por una nueva (15W) girando esta vez en el sentido de las agujas del reloj.

Vuelva a colocar la cubierta y conecte de nuevo su aparato a la red eléctrica.

(La imagen anterior sólo sirve como referencia. Consulte la configuración real según sea el producto físico o según la ficha del distribuidor.)

2.5 Puesta en marcha

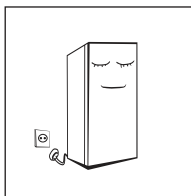

Antes de la puesta en marcha inicial, mantenga el frigorífico quieto y en vertical durante media hora antes de conectarlo a la corriente.

Antes de introducir alimentos frescos o congelados, el frigorífico debe haber estado en marcha durante al menos 2-3 horas, y hasta 4 horas si es verano y la temperatura ambiente es más alta.

Desconecte el enchufe en caso de corte de corriente o limpieza. No conecte el frigorífico a la red eléctrica antes de cinco minutos para evitar daños en el compresor debido a sucesivos arranques.

2.6 Consejos para ahorrar energía

- El aparato debe colocarse en la zona más fría de la habitación, lejos de aparatos que produzcan calor, de conductos de calefacción y de la luz directa del sol.
- Deje enfriar los alimentos que aún estén calientes antes de meterlos en el frigorífico. Sobrecargar el aparato obliga al compresor a funcionar durante más tiempo, y los alimentos que se congelan más lentamente pueden perder calidad o echarse a perder.
- Envuelva bien los alimentos, y seque los recipientes antes de introducirlos. Esto evita la acumulación de escarcha dentro del frigorífico.
- No deben forrarse las paredes del frigorífico con papel de aluminio, papel encerado o toallas de papel, ya que interfieren con la circulación de aire frío y reducen la eficiencia del aparato.
- Organice y etiquete la comida para reducir la cantidad de veces que se abre la puerta. Saque tantas cosas como necesite de una sola vez y cierre la puerta cuanto antes.

3. ESTRUCTURA Y FUNCIONES

3.1 Componentes

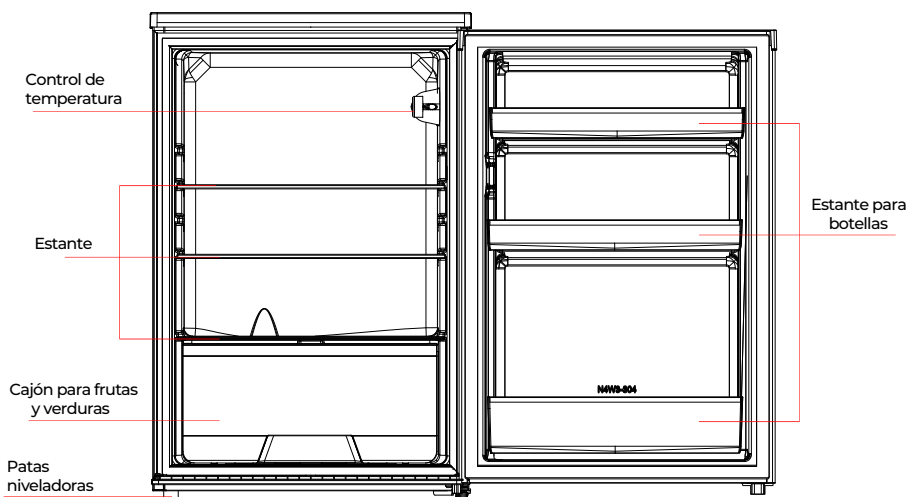

! (La imagen anterior sólo sirve como referencia. Consulte la configuración real según sea el producto físico o según la ficha del distribuidor.)

Frigorífico

- El frigorífico es adecuado para el almacenamiento de una gran variedad de frutas, verduras, bebidas y otros alimentos de consumo a corto plazo. El tiempo de almacenamiento sugerido es de 3 a 5 días. Lo más eficiente desde el punto de vista energético es colocar los alimentos en la posición que se muestra en la imagen superior.
- Los alimentos cocinados no deben introducirse en la cámara frigorífica hasta que se enfríen a temperatura ambiente.
- Se recomienda cerrar herméticamente los alimentos antes de introducirlos en el frigorífico.
- Los estantes de cristal pueden ajustarse hacia arriba o hacia abajo para obtener una cantidad razonable de espacio de almacenamiento y facilitar su uso.

Nota: El almacenamiento de demasiados alimentos tras la conexión inicial a la corriente puede generar la acumulación de escarcha.

3.2 Funciones

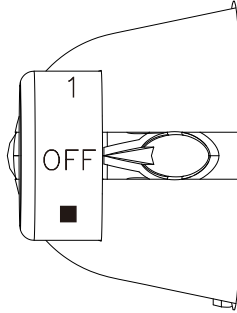

(La imagen anterior sólo sirve como referencia. Consulte la configuración real según sea el producto físico o según la ficha del distribuidor.)

Los números no significan ajuste de temperatura, sino nivel de temperatura.

"1" significa la temperatura más alta.

"4" significa la temperatura más baja.

Cuanto más alto es el número, más baja es la temperatura.

"OFF" significa que no está en funcionamiento.

- Se recomienda el rango 3.
- Nota: Se recomienda ajustar y utilizar en el rango de 1 - 4 marchas. Exceder este rango puede provocar que la temperatura del frigorífico sea baja.

4.LIMPIEZA Y MANTENIMIENTO

4.1 Limpieza general

El polvo de detrás del frigorífico y en el suelo deben limpiarse a menudo para mejorar el efecto de enfriamiento del aparato y el ahorro de energía.

Revise las juntas de las puertas regularmente para asegurarse de que no haya residuos. Limpie las juntas con un paño suave humedecido con agua y jabón o detergente diluido.

El interior de la nevera debe limpiarse regularmente para evitar olores.

Desconecte el frigorífico antes de limpiar el interior, y saque todos los alimentos, bebidas, estantes, cajones, etc.

Use un paño suave o una esponja para limpiar el interior del refrigerador, con dos cucharadas de bicarbonato de sodio mezcladas con un litro de agua tibia. Luego enjuague con agua y limpie. Después de la limpieza, abra la puerta y deje que se seque antes de conectarlo a la corriente.

Se recomienda limpiar las zonas más difíciles del frigorífico (como juntas estrechas, huecos o esquinas) regularmente con un trapo suave, un cepillo suave, etc. y cuando sea necesario, combinarlos con algunas herramientas auxiliares (como palillos) para garantizar que no se acumulen contaminantes ni bacterias en estas áreas.

No use jabón, detergente (líquido o en polvo), limpiador en aerosol, etc., ya que pueden causar olores en el interior del frigorífico o contaminar los alimentos. Limpie el marco del botellero, los estantes y los cajones con un paño suave humedecido con agua y jabón o detergente diluido. Seque con un paño suave o deje que se seque de forma natural.

Limpie la superficie exterior del refrigerador con un paño suave humedecido con agua jabonosa, detergente, etc., y séquela.

No utilice cepillos duros, estropajos de aluminio, abrasivos (como dentífrico), disolventes orgánicos (como alcohol o acetona, etc), agua hirviendo, ni sustancias ácidas o alcalinas que puedan dañar la superficie del frigorífico y su interior. El agua hirviendo y los disolventes orgánicos como el benceno pueden deformar o dañar las piezas de plástico.

No aclare directamente con agua y otros líquidos durante la limpieza para evitar cortocircuitos y no afectar al aislante eléctrico del frigorífico.



Desenchufe el frigorífico para su descongelación y limpieza.

4.2 Descongelación

- Desconecte el cable de alimentación.
- Por favor, retire todos los alimentos y póngalos en un lugar fresco para prevenir que se estropeen. Después prepare un recipiente para recoger el agua descongelada.
- Se recomienda utilizar un paño seco para limpiar el agua descongelada en revestimientos y en el evaporador. Repita el procedimiento cuando haya realizado toda la descongelación.
- Puede utilizar la temperatura ambiente para descongelar o un rascador de hielo (de madera o plástico para evitar dañar los revestimientos).

- También puede utilizar agua caliente para agilizar la descongelación; después deberá secarla, al igual que la generada durante la descongelación.
- Ponga los alimentos en el aparato de nuevo una vez finalice el proceso.

4.3 Cuando el aparato no está en uso

Fallo de corriente: Los alimentos pueden conservarse durante un par de horas, incluso en verano, en caso de corte de energía; se recomienda reducir la frecuencia de apertura de la puerta y no poner alimentos frescos en el frigorífico.

Periodo prolongado de desuso: Desenchufe el frigorífico que no se utilice durante mucho tiempo para limpiarlo. Mantenga la puerta abierta para evitar el mal olor.

Desplazamiento: Retire todos los alimentos antes de trasladarlo. Fije estantes y cajones con cinta y cierre la puerta. No voltee o haga vibrar el frigorífico, el ángulo de transporte no puede ser mayor de 45. No sujete la puerta y la bisagra cuando mueva este aparato.



El aparato debe funcionar de forma continua una vez puesto en marcha. En general, evite interrumpir el funcionamiento del aparato, o su vida útil podría verse afectada.

5. SOLUCIÓN DE PROBLEMAS

Puede intentar solucionar estos problemas usted mismo. Si no se resuelven, póngase en contacto con el servicio técnico oficial.

Fallo de funcionamiento	<p>Compruebe si el aparato está conectado a la corriente y si el enchufe hace contacto correctamente.</p> <p>Compruebe si el voltaje es demasiado bajo.</p> <p>Compruebe si hay un corte de corriente o si ha fallado algún circuito.</p>
Olor	<p>Envuelva muy bien las comidas con olores fuertes.</p> <p>Compruebe si hay algún alimento en mal estado.</p> <p>Limpie el interior del frigorífico.</p>
Funcionamiento prolongado del compresor	<p>Esto es normal en verano, cuando la temperatura ambiente es más alta.</p> <p>No es recomendable que el frigorífico esté muy lleno.</p> <p>Deje que la comida se enfríe antes de introducirla.</p> <p>Las puertas se abren con demasiada frecuencia.</p>
La luz no se enciende	<p>Compruebe si el frigorífico está conectado a la corriente, y si la bombilla del frigorífico está dañada. Si es así, que la sustituya un profesional.</p>
Las puertas no cierran bien	<p>La puerta puede estar bloqueada por algún alimento.</p> <p>Hay demasiada comida.</p> <p>El frigorífico está inclinado.</p>
Ruido fuerte	<p>Compruebe que el suelo es llano y que el frigorífico está estable.</p> <p>Compruebe que los accesorios están correctamente colocados.</p>
El sello de la puerta no cierra bien	<p>Retire los residuos u objetos que pueda haber en las juntas.</p> <p>Caliente el sello de la puerta y deje que se enfríe (puede usar un secador eléctrico o una toalla caliente).</p>
La bandeja de agua se desborda	<p>Hay demasiados alimentos almacenados, o éstos contienen demasiada agua, lo que da lugar al desescarche.</p> <p>Las puertas no están bien cerradas. La entrada de aire genera hielo y aumenta el agua por el desescarche.</p>
Paredes calientes	<p>La disipación de calor del condensador incorporado mediante las paredes es normal. Si se debe a una temperatura ambiente muy alta o a que hay demasiados alimentos almacenados, se recomienda una buena ventilación para facilitar la disipación de calor.</p>
Condensación en la superficie	<p>La condensación en la parte exterior y en los burletes es normal si la humedad ambiente es muy alta. Séquela con un paño limpio.</p>
Ruido anormal	<p>Zumbido: El compresor puede emitir zumbidos durante el funcionamiento, especialmente durante el arranque y la detención. Esto es normal.</p> <p>Crujido: El flujo de refrigerante en el interior del frigorífico puede producir crujidos que también son normales.</p>

CONDICIONES DE LA GARANTÍA

Este aparato tiene una garantía de reparación de tres años, a partir de la fecha de venta, contra todo defecto de funcionamiento proveniente de la fabricación, incluyendo mano de obra y piezas de recambio. Para justificar la fecha de compra será obligatorio presentar la factura o ticket de compra. Las condiciones de esta garantía se aplican únicamente a España y Portugal. Si ha adquirido este producto en otro país, consulte con su distribuidor las condiciones aplicables.

EXCLUSIONES DE LA GARANTÍA

1. Mandos a distancia, gomas de admisión de desagüe, atranques y juntas de puertas, burletes.
2. Daños en esmaltes, pinturas, niquelados, cromados, oxidaciones u otro tipo de piezas o componentes estéticos que no afecten al funcionamiento interno del aparato.
3. Daños en piezas de desgaste por uso, corrosión u oxidación, ya sea causada por el uso normal del aparato o deterioro acelerado por circunstancias ambientales o climáticas no propicias. No aptos para uso en exterior.
4. Daños en piezas frágiles de cristal, cristal vitrocerámico, plásticos, manetas, cerrillos, puertas o bombillas cuando su fallo o rotura no sea atribuible a un defecto de fabricación.
5. Averías producidas por causas fortuitas o siniestros de fuerza mayor, o como consecuencia de un uso anormal, negligente o inadecuado del aparato.
6. Responsabilidades civiles de cualquier naturaleza.
7. Daños consecuenciales al aparato siempre que estos no hayan sido provocados por una avería interna de funcionamiento.
8. Mantenimientos o conservación del aparato: revisiones periódicas, ajustes y engrases.
9. Las averías que pueden sufrir los accesorios y complementos, adaptadores, cables externos, bolsas, recambios sueltos de todo tipo, lámparas, así como cualquier pieza considerada consumible por el fabricante.
10. Averías causadas por una instalación incorrecta o no legal, ventilación inadecuada, falta de toma de tierra en la vivienda, alteraciones de corriente, modificaciones inapropiadas o utilización de piezas de recambio no originales.
11. Electrodomésticos que se utilicen en aplicaciones industriales o para fines comerciales.
12. Electrodomésticos con número de serie ilegible o alterado.
13. Defectos o averías producidas como consecuencia de arreglos, reparaciones, modificaciones, o desarme de la instalación del aparato por el usuario o por un técnico no autorizado por el fabricante, o como resultado del incumplimiento manifiesto de las instrucciones de uso y mantenimiento del fabricante.
14. Durante el periodo de garantía es imprescindible conservar todos los manuales junto con el equipo. Si el equipo se vende, dona o regala, se debe entregar el manual y todos los documentos relacionados al nuevo usuario. Si alguno de estos se perdiera, no podrá ser reclamada su reposición.
15. Las averías que tengan su origen o sean consecuencia directa o indirecta de: contacto con líquidos, productos químicos y otras sustancias, así como de condiciones derivadas del clima o el entorno: terremotos, incendios, inundaciones, calor excesivo o cualquier otra fuerza externa, como insectos, roedores y otros animales que puedan tener acceso al interior de la máquina o sus puntos de conexión.
16. Daños derivados de terrorismo, motín, alboroto o tumulto popular, manifestaciones y huelgas legales o ilegales; hechos de actuaciones de la Fuerzas Armadas o de los Cuerpos de Seguridad del Estado en tiempos de paz; conflictos armados y actos de guerra (declarada o no); reacción o radiación nuclear o contaminación radiactiva; vicio o defecto propio de los bienes; hechos calificados por el Gobierno de la Nación como de "catástrofe o calamidad nacional".

**El diseño y las especificaciones están sujetos a cambios
sin previo aviso para la mejora del producto.**

CONTENTS

EN

SAFETY WARNINGS

- 1 Warning
 - 3 Meanings of safety warning symbols
 - 3 Electricity related warnings
 - 4 Warnings for using
 - 4 Warnings for placement
 - 5 Warnings for energy
 - 5 Warnings for disposal
-

PROPER USE OF REFRIGERATOR

- 6 Placement
- 7 Levelling feet
- 8 Door Right-Left Change
- 9 Changing the Light (optional)
- 9 Start to use
- 9 Energy saving tips

STRUCTURE AND FUNCTIONS

- 10 Key components
 - 11 Functions
-

MAINTENANCE AND CARE OF REFRIGERATOR

- 12 Overall cleaning
 - 12 Defrosting
 - 13 Out of operation
-

TROUBLE SHOOTING

- 15 **WARRANTY**

1.SAFETY WARNING

1.1 Warning



Warning: risk of fire / flammable materials

This appliance is intended to be used in household and similar applications such as staff kitchen areas in shops, offices and other working environments; farm houses and by clients in hotels, motels and other residential type environments; bed and breakfast type environments; catering and similar non-retail applications.

This appliance is not intended for use by persons (including children) with reduced physical, sensory or mental capabilities, or lack of experience and knowledge, unless they have been given supervision or instruction concerning use of the appliance by a person responsible for their safety.) Children should be supervised to ensure that they do not play with the appliance.

If the supply cord is damaged, it must be replaced by the manufacturer, its service agent or similarly qualified persons in order to avoid a hazard.

Do not store explosive substances such as aerosol cans with a flammable propellant in this appliance.

The appliance has to be unplugged after use and before carrying out user maintenance on the appliance.

WARNING: Keep ventilation openings, in the appliance enclosure or in the built-in structure, clear of obstruction.

WARNING: Do not use mechanical devices or other means to accelerate the defrosting process, other than those recommended by the manufacturer.

WARNING: Do not damage the refrigerant circuit.

WARNING: Do not use electrical appliances inside the food storage compartments of the appliance, unless they are of the type recommended by the manufacturer.

WARNING: Please abandon the freezer according to local regulators for it uses flammable blowing gas and refrigerant.

WARNING: When positioning the appliance, ensure the supply cord is not trapped or damaged.

WARNING: Do not locate multiple portable socket-outlets or portable power supplies at the rear of the appliance. Do not use extension cords or ungrounded (two prong) adapters.

DANGER: Risk of child entrapment. Before you throw away your old refrigerator or freezer:

- Take off the doors.
- Leave the shelves in place so that children may not easily climb inside.

The refrigerator must be disconnected from the source of electrical supply before attempting the installation of accessory. Refrigerant and cyclopentane foaming material used for the refrigerator are flammable. Therefore, when the refrigerator is scrapped, it shall be kept away from any fire source and be recovered by a special recovering company with corresponding qualification other than be disposed by combustion, so as to prevent damage to the environment or any other harm.

For EN standard: This appliance can be used by children aged from 8 years and above and persons with reduce physical sensory or mental capabilities or lack of experience and knowledge if they have been given supervision or instruction concerning use of the appliance in a safe way and understand the hazards involved. Children shall not play with the appliance. Cleaning and user maintenance shall not be made by children without supervision. Children aged from 3 to 8 years are allowed to load and unload refrigerating appliances.

To avoid contamination of food, please respect the following instructions:



- Opening the door for long periods can cause a significant increase of the temperature in the compartments of the appliance.
- Clean regularly surfaces that can come in contact with food and accessible drainage systems.
- Clean water tanks if they have not been used for 48 h; flush the water system connected to a water supply if water has not been drawn for 5 days. (Note 1)
- Store raw meat and fish in suitable containers in the refrigerator, so that it is not in contact with or drip onto other food.
- Two-star frozen-food compartments are suitable for storing pre-frozen food, storing and making ice-cream and making ice cubes. (Note 2)
- One, two and three-star compartments are not suitable for the freezing of fresh food. (Note 3)
- Appliances without a 4-star compartment are not suitable for freezing foodstuffs (Note 4).
- If the refrigerating appliance is left empty for long periods, switch off, defrost, clean, dry, and leave the door open to prevent mould developing within the appliance.

Note 1, 2, 3, 4: Please confirm whether it is applicable according to your product compartment type.

For freestanding appliances: this refrigerating appliance is not intended to be used as a built-in appliance.

Any replacement or maintenance of the LED lamps is intended to be made by the manufacturer, its service agent or similar qualified person. (See chapter 2.4 for lamp replacement).

1.2 Meaning of safety warning symbols

	<p>This is a prohibition symbol. Any inobservance with instructions marked with this symbol may result in damage to the product or endanger the personal safety of the user.</p>
	<p>This is a warning symbol. It is required to operate in strict observance of instructions marked with this symbol; or otherwise damage to the product or personal injury may be caused.</p>
	<p>This is a cautioning symbol. Instructions marked with this symbol require special caution. Insufficient caution may result in slight or moderate injury, or damage to the product.</p>

This manual contains lots of important safety information which shall be observed by the users.

1.3 Electricity related warnings

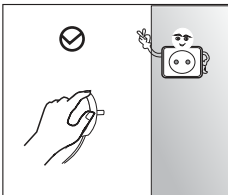

Do not pull the power cord when pulling the power plug of the refrigerator. Please firmly grasp the plug and pull out it from the socket directly.

To ensure safe use, do not damage the power cord or use the power cord when it is damaged or worn.

If noise, odor and smoking happens, please unplug the power plug immediately, and contact the distributor or local service agent.

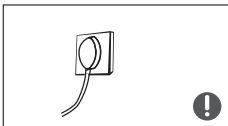

Please use a dedicated power socket and the power socket shall not be shared with other electrical appliances. The power plug should be firmly contacted with the socket or else fires might be caused.

Please ensure that the grounding electrode of the power socket is equipped with a reliable grounding line.

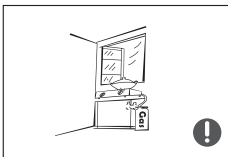

Please turn off the valve of the leaking gas and then open the doors and windows in case of leakage of gas and other flammable gases. Do not unplug the refrigerator and other electrical appliances considering that spark may cause a fire.

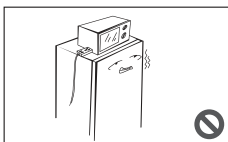

Do not use electrical appliances on the top of the appliance, unless they are of the type recommended by the manufacturer.

1.4 Warnings for using

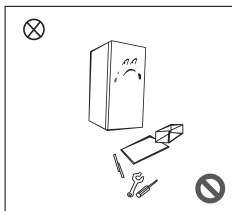

Do not arbitrarily disassemble or reconstruct the refrigerator, nor damage the refrigerant circuit; maintenance of the appliance must be conducted by a specialist.

Damaged power cord must be replaced by the manufacturer, its maintenance department or related professionals in order to avoid danger.

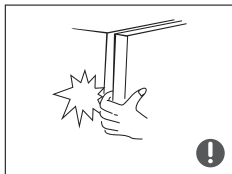

The gaps between refrigerator doors and between doors and refrigerator body are small, be noted not to put your hand in these areas to prevent from squeezing the finger. Please be gentle when closing the refrigerator door to avoid falling articles. Do not pick foods or containers with wet hands in the freezing chamber when the refrigerator is running, especially metal containers in order to avoid frostbite.



Please do not put your hands under or behind the appliance to prevent from being hurt.

Do not allow any child to get into or climb the refrigerator; otherwise suffocation or falling injury of the child may be caused.

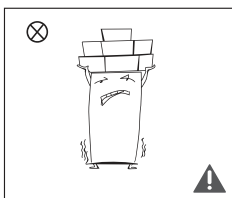

Do not place heavy objects on the top of the refrigerator considering that objectives may fall when you close or open the door, and accidental injuries might be caused.

1.5 Warnings for placement

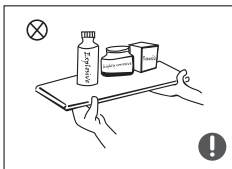

Do not put flammable, explosive, volatile and highly corrosive items in the refrigerator to prevent damages to the product or fire accidents.

Do not place flammable items near the refrigerator to avoid fires.

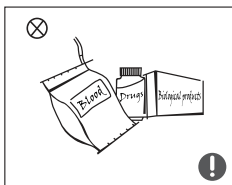

The refrigerator is intended for household use, such as storage of foods; it shall not be used for other purposes, such as storage of blood, drugs or biological products, etc.

1.6 Warnings for energy

1. Refrigerating appliances might not operate consistently (possibility of defrosting of contents or temperature becoming too warm in the frozen food compartment) when sited for an extended period of time below the cold end of the range of temperatures for which the refrigerating appliance is designed.
2. The fact that effervescent drinks should not be stored in food freezer compartments or cabinets or in low-temperature compartments or cabinets, and that some products such as water ices should not be consumed too cold;
3. The need to not exceed the storage time(s) recommended by the food manufacturers for any kind of food and particularly for commercially quick-frozen food in food-freezer and frozen-food storage compartments or cabinets;
4. The precautions necessary to prevent an undue rise in the temperature of the frozen food while defrosting the refrigerating appliance, such as wrapping the frozen food in several layers of newspaper.
5. The fact that a rise in temperature of the frozen food during manual defrosting, maintenance or cleaning could shorten the storage life.

1.7 Warnings for disposal



Refrigerant and cyclopentane foaming material used for the refrigerator are flammable. Therefore, when the refrigerator is scrapped, it shall be kept away from any fire source and be recovered by a special recovering company with corresponding qualification other than be disposed by combustion, so as to prevent damage to the environment or any other harm.



When the refrigerator is scrapped, disassemble the doors, and remove gasket of door and shelves; put the doors and shelves in a proper place, so as to prevent trapping of any child.



DISPOSAL: Do not dispose this product as unsorted municipal waste. Collection of such waste separately for special treatment is necessary.

The european directive 2012/19 /UE on wasted electrical and electronic equipments (WEEE), requires that household electrical appliances must not be disposed of in the normal unsorted municipal waste stream. appliances must be collected separately in order to optimize the recovery and recycling of the materials they contain, and reduce the impact on human health and the environment.

The crossed out "wheeled bin" symbol on the product reminds you of your obligation, that when you disposed of the appliances, it must be separately collected. Consumers should contact their local authority or retailer for information concerning the correct disposal of their old appliance.

2. PROPER USE OF REFRIGERATOR

2.1 Placement

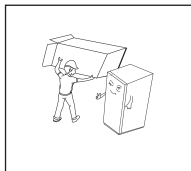

Before use, remove all packing materials, including bottom cushions, foam pads and tapes inside of the refrigerator; tear off the protective film on the doors and the refrigerator body.

Please leave the packing materials and other parts out of the reach of children to prevent from risk of suffocation.

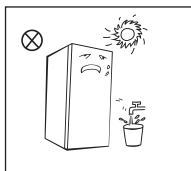

Keep away from heat and avoid direct sunlight. Do not place the freezer in moist or watery places to prevent rust or reduction of insulating effect.

Do not spray or wash the refrigerator; do not put the refrigerator in moist places easy to be splashed with water so as not to affect the electrical insulation properties of the refrigerator.

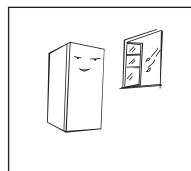

The refrigerator is placed in a well-ventilated indoor place; the ground shall be flat and sturdy (rotate left or right to adjust the wheel for levelling if unstable).

Please do not use the appliance on traffic means (such as boat and so on)

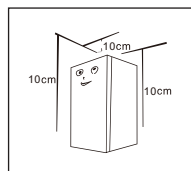

The top space of the refrigerator shall be greater than 10cm, and the refrigerator should be placed against a wall with a free distance more than 10cm to facilitate heat dissipation.

This refrigerator needs to be installed independently and cannot be used as a built-in. Otherwise, it will cause problems such as failure to install into the cabinet, the performance and life of the product are reduced. And the manufacturer does not provide basic product warranty.

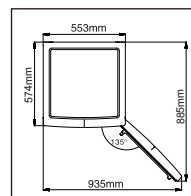

Spare enough space for convenient opening of the doors and drawers or statement by the distributor.

ⓘ Precautions before installation:

Before installation and adjusting of accessories, it shall be ensured that the refrigerator is disconnected from power.

Precautions shall be taken to prevent fall of the handle from causing any personal injury.

2.2 Levelling feet

Schematic diagram of the levelling feet

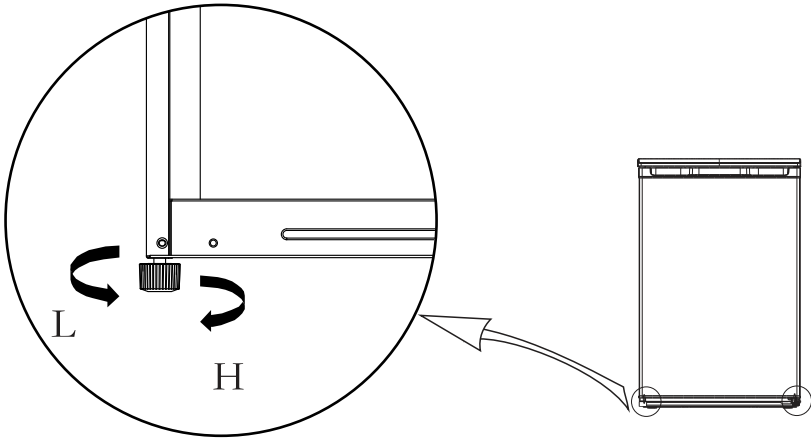





(The picture above is only reference. The actual configuration will depend on the physical product or statement by the distributor)

Adjustment procedures:

- a. Turn the feet clockwise to raise the refrigerator;
- b. Turn the feet counterclockwise to lower the refrigerator;
- c. Adjust the right and left feet based on the procedures above to a horizontal level.

2.3 Door Right-Left Change

List of tools to be provided by the user			
	Cross screwdriver		Putty knife thin-blade screwdriver
	5/16" socket and ratchet		Masking tape

- 1) Power off the refrigerator, and remove all objects from the door trays.
- 2) Dismantle the upper cover, fitting screws of upper hinge, and remove the upper hinge, please keep the door vertical in whole process for avoiding falling down.

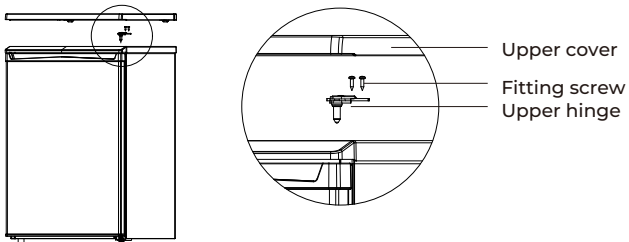

- 3) Dismantle the door and the bottom hinge assembly and adjustable foot, then assemble the bottom hinge assembly and adjustable foot on the other side.

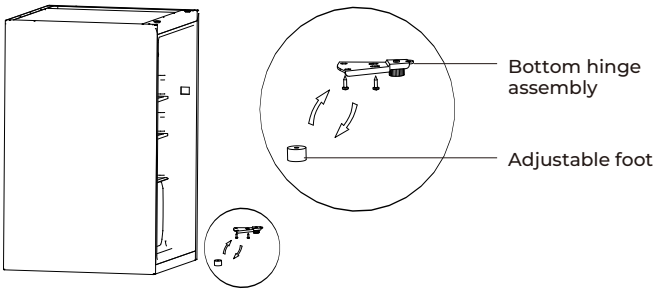

- 4) Put the door on bottom hinge and assemble the upper hinge, screws, and upper cover.

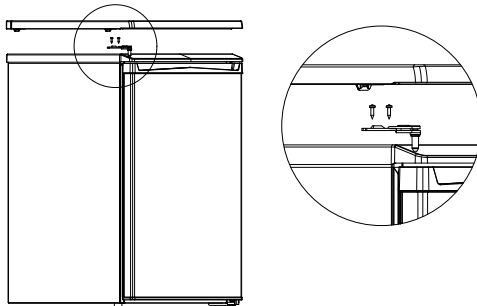

2.4 Changing the Light (optional)

Any replacement or maintenance of the LED lamps is intended to be made by the manufacturer, its service agent or similar qualified person.

Replacement of incandescent lamps:

Disconnecting the power supply before carrying out the bulb replacement.

Hold and remove the light bulb cover.

Dismantle the old bulb by unscrewing it counterclockwise, replace by a new bulb (Max. 15W) by screwing it clockwise, and make sure it is fixed in the bulb holder tightly.

Reassemble the light cover and re-connect your fridge to the power supply.

(Above is only reference. The actual configuration will depend on the physical product or statement by the distributor)

2.5 Start to use

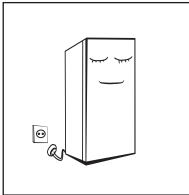

Before initial start, keep the refrigerator still for half an hour before connecting it to power supply.

Before putting any fresh or frozen foods, the refrigerator shall have run for 2-3 hours, or for above 4 hours in summer when the ambient temperature is high.

Please pull out the plug in case of power failure or cleaning. Do not connect the refrigerator to power supply withing five minutes to prevent damages to the compressor due to successive starts.

2.6 Energy saving tips

- The appliance should be located in the coolest area of the room, away from heat producing appliances or heating ducts, and out of the direct sunlight.
- Let hot foods cool to room temperature before placing in the appliance. Overloading the appliance forces the compressor to run longer. Foods that freeze too slowly may lose quality, or spoil.
- Be sure to wrap foods properly, and wipe containers dry before placing them in the appliance. This cuts down on frost build-up inside the appliance.
- Appliance storage bin should not be lined with aluminum foil, wax paper, or paper toweling. Liners interfere with cold air circulation, making the appliance less efficient.
- Organize and label food to reduce door openings and extended searches. Remove as many items as needed at one time, and close the door as soon as possible.

3. STRUCTURE AND FUCTIONS

3.1 Key components

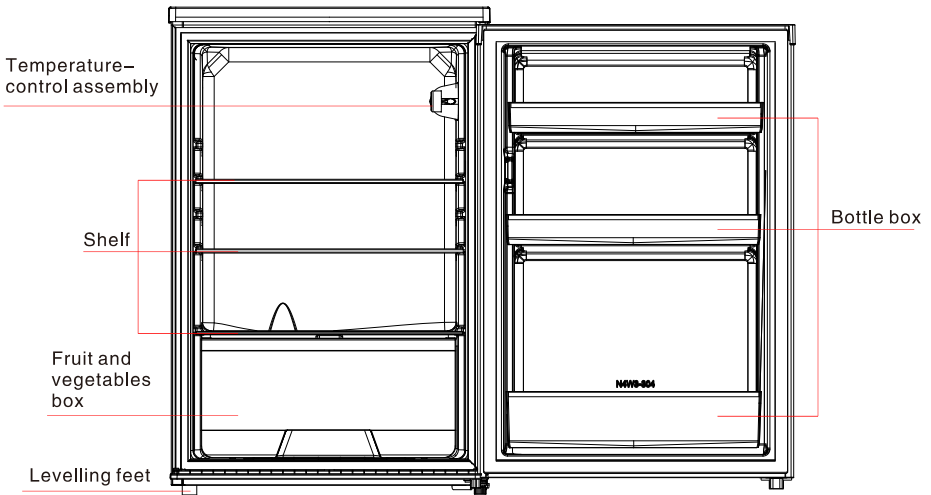

(The picture above is only reference. The actual configuration will depend on the physical product or statement by the distributor)

Refrigerator

- The refrigerator is suitable for storage of a variety of fruits, vegetables, beverages and other food consumed in the short term. Suggested storage time 3 days to 5 days. It is the most energy efficient to place food in the position shown in the picture above.
- Cooking foods shall not be put in the refrigerating chamber until cooled to room temperature.
- Foods are recommended to be sealed up before putting into the refrigerator.
- The glass shelves can be adjusted up or down for a reasonable amount of storage space and easy use.

Note: Storage of too much food during operation after the initial connection to power may adversely affect the freezing effect of the refrigerator.

3.2 Functions

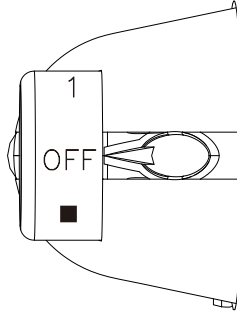

(The picture above is only reference. The actual configuration will depend on the physical product or statement by the distributor)

The figures do not mean specific set temperature, but temperature level.

"1" means the warmest setting.

"4" means the coldest setting.

The higher the figure is, the lower the actual temperature inside the refrigerator shall be.

"OFF" means stop running.

- Recommended gear: 3 gears

Note: It is recommended to adjust and use in the range of 1-4 gears. Exceeding this range may cause the refrigerator temperature to be low.

4. MAINTENANCE AND CARE OF REFRIGERATOR

4.1 Overall cleaning

Dusts behind the refrigerator and on the ground shall be timely cleaned to improve the cooling effect and energy saving.

Check the door gasket regularly to make sure there are no debris. Clean the door gasket with a soft cloth dampened with soapy water or diluted detergent. The interior of the refrigerator should be cleaned regularly to avoid odor. Please turn off the power before cleaning interior, remove all foods, drinks, shelves, drawers, etc.

Use a soft cloth or sponge to clean the inside of the refrigerator, with two tablespoons of baking soda and a quart of warm water. Then rinse with water and wipe clean. After cleaning, open the door and let it dry naturally before turning on the power.

For areas that are difficult to clean in the refrigerator (such as narrow sandwiches, gaps or corners), it is recommended to wipe them regularly with a soft rag, soft brush, etc. and when necessary, combined with some auxiliary tools (such as thin sticks) to ensure no contaminants or bacterial accumulation in these areas.

Do not use soap, detergent, scrub powder, spray cleaner, etc., as these may cause odors in the interior of the refrigerator or contaminated food.

Clean the bottle frame, shelves and drawers with a soft cloth dampened with soapy water or diluted detergent. Dry with a soft cloth or dry naturally. Wipe the outer surface of the refrigerator with a soft cloth dampened with soapy water, detergent, etc., and then wipe dry.

Do not use hard brushes, clean steel balls, wire brushes, abrasives (such as toothpastes), organic solvents (such as alcohol, acetone, banana oil, etc.), boiling water, acid or alkaline items, which may damage the fridge surface and interior.

Boiling water and organic solvents such as benzene may deform or damage plastic parts.

Do not rinse directly with water or other liquids during cleaning to avoid short circuits or affect electrical insulation after immersion.



Please unplug the refrigerator for defrost and cleaning.)

4.2 Defrost

- Unplug the power cord
- Please remove the foods from the refrigerator and place them properly to prevent foods from going bad, then prepare a water container for holding defrosting water.
- It is recommended to use a dry towel to dry the defrosting water on liner and evaporator, then wring dry the towel. Repeat the operation until defrosting completed.

- You can use the natural temperature for the natural defrost, you can also use the ice shovel to eliminate the frost (to use plastic or wooden shovel, for avoiding damage to the liner or pipe).
- You can also use the appropriate amount of hot water to speed up the defrost, with a dry towel to dry the water after defrosting.
- Put back the foods in cabinet, and power on the appliance again.

4.3 Stop using

Power failure: In case of power failure, even if it is in summer, foods inside the appliance can be kept for several hours; during power failure, the times of door opening shall be reduced, and no more fresh food shall be put into the appliance.

Long-time nonuse: The appliance shall be unplugged and then cleaned; then the doors are left open to prevent odor.

Moving: Before the refrigerator is moved, take all objects inside out, fix the glass partitions, vegetable holder, freezing chamber drawers, etc. with tape, and tighten the levelling feet; close the doors and seal them with tape. During moving, the appliance shall not be laid upside down or horizontally, or be vibrated; the inclination during movement shall be no more than 45°. Do not hold the door and hinge when moving this unit.



The appliance shall run continuously once it is started. Generally, the operation of the appliance shall not be interrupted, otherwise the service life may be impaired.

5. TROUBLE SHOOTING

5.1 You may try to solve the following simple problems by yourself. If they cannot be solved, please contact the after-sales department.

Failed operation	<p>Check whether the appliance is connected to power or whether the plug is in well contact.</p> <p>Check whether the voltage is too low.</p> <p>Check whether there is a power failure or partial circuits have tripped.</p>
Odor	<p>Odorous foods shall be tightly wrapped.</p> <p>Check whether there is any rotten food.</p> <p>Clean the inside of the refrigerator.</p>
Long-time operation of the compressor	<p>Long operation of the refrigerator is normal in summer when the ambient temperature is high.</p> <p>It is not suggestible having too much food in the appliance at the same time.</p> <p>Food shall get cool before being put into appliance.</p> <p>The doors are opened too frequently.</p>
Light fails to get lit	<p>Check whether the refrigerator is connected to power supply and whether the illuminating light is damaged.</p> <p>Have the light replaced by a specialist.</p>
Doors cannot be properly closed	<p>The door is stuck by food packages.</p> <p>Too much food is placed.</p> <p>The refrigerator is tilted.</p>
Loud noise	<p>Check whether the floor is level and whether the refrigerator is placed stably.</p> <p>Check whether accessories are placed at proper locations.</p>
Door seal fails to be tight	<p>Remove foreign matters on the door seal.</p> <p>Heat the door seal and then cool it for restoration (or blow it with an electrical drier or use a hot towel for heating)</p>
Water pan overflows	<p>There is too much food in the chamber or food stored contains too much water, resulting in heavy defrosting.</p> <p>The doors are not closed properly, resulting in frosting due to entry of air and increased water due to defrosting.</p>
Hot housing	<p>Heat dissipation of the built-in condenser via the housing, which is normal. When housing becomes hot due to high ambient temperature, storage too much food or shutdown of the compressor is shut down, provide sound ventilation to facilitate heat dissipation.</p>
Surface condensation	<p>Condensation on the exterior surface and door seals of the refrigerator is normal when the ambient humidity is too high. Just wipe the condensate with a clean towel.</p>
Abnormal noise	<p>Buzz: The compressor may produce buzzes during operation, and the buzzes are loud particularly upon start or stop. This is normal.</p> <p>Creak: Refrigerant flowing inside of the appliance may produce creak, which is normal.</p>

WARRANTY CONDITIONS

This appliance is guaranteed for three years from the date of sale against all manufacturing defects, including labour and spare parts. In order to justify the date of purchase, it will be compulsory to present the invoice or purchase receipt. The conditions of this warranty apply only to Spain and Portugal. If you have purchased this product in another country, please consult your distributor for the applicable conditions.

WARRANTY EXCLUSIONS

1. Remote controls, drain intake rubbers, dockings and door seals, weather stripping.
2. Damage to enamels, paints, nickel plating, chrome plating, oxidation or other types of aesthetic parts or components that do not affect the internal functioning of the appliance.
3. Damage to wear parts due to use, corrosion or oxidation, whether caused by normal use of the appliance or accelerated deterioration due to unfavorable environmental or climatic circumstances. Not suitable for outdoor use.
4. Damage to fragile pieces of glass, glass ceramic, plastics, handles, baskets, doors or light bulbs when their failure or breakage is not attributable to a manufacturing defect.
5. Faults produced by fortuitous causes or accidents of force majeure, or as a consequence of abnormal, negligent or inappropriate use of the device.
6. Civil liabilities of any nature.
7. Consequential damage to the appliance as long as it has not been caused by an internal malfunction.
8. Maintenance or upkeep of the appliance: periodic reviews, adjustments and greases.
9. Faults that accessories and complements, adapters, external cables, bags, spare parts of all kinds, lamps, as well as any part considered consumable by the manufacturer, may suffer.
10. Faults caused by incorrect or illegal installation, inadequate ventilation, lack of grounding in the home, power disturbances, inappropriate modifications or use of non-original spare parts.
11. Appliances used in industrial applications or for commercial purposes.
12. Appliances with illegible or altered serial number.
13. Defects or breakdowns produced as a result of fixes, repairs, modifications, or disassembly of the installation of the device by the user or by a technician not authorized by the manufacturer, or as a result of manifest non-compliance with the manufacturer's instructions for use and maintenance.
14. During the warranty period it is essential to keep all manuals together with the equipment. If the equipment is sold, donated or given away, the manual and all related documents must be given to the new user. If any of these are lost, their replacement cannot be claimed.
15. Faults that have their origin or are a direct or indirect consequence of: contact with liquids, chemicals and other substances, as well as conditions derived from the climate or the environment: earthquakes, fires, floods, excessive heat or any other external force, such as insects, rodents and other animals that may have access to the interior of the machine or its connection points.
16. Damages derived from terrorism, riot or popular tumult, legal or illegal demonstrations and strikes; facts of actions of the Armed Forces or the State Security Forces in times of peace; armed conflicts and acts of war (declared or not); nuclear reaction or radiation or radioactive contamination; vice or defect of the goods; facts classified by the Government of the Nation as "national catastrophe or calamity".

Design and specifications are subject to change without notice for product improvement. Any changes to the manual will be updated on our website, you can check the latest version.

CONTENU

FR

AVERTISSEMENTS DE SÉCURITÉ

- 1 Avertissement
 - 3 Signification des symboles d'avertissement
 - 3 Avertissements liés à l'électricité
 - 4 Avertissements d'utilisation
 - 4 Avertissements d'installation
 - 5 Avertissements énergétiques
 - 5 Avertissements relatifs à l'élimination
-

UTILISATION DU RÉFRIGÉRATEUR

- 6 Emplacement
- 7 Mise à niveau des pieds
- 8 Changement d'orientation de la porte
- 9 Changement de la lampe (en option)
- 9 Mise en marche
- 9 Conseils pour économiser de l'énergie

STRUCTURE ET FONCTIONS

- 10 Composants
 - 11 Fonctions
-

MAINTENANCE ET ENTRETIEN

- 12 Nettoyage général
 - 12 Dégivrage
 - 13 Longues périodes d'inactivité
-

SOLUTION DE PROBLÈMES

- 14 **GARANTIE**

1. AVERTISSEMENTS DE SÉCURITÉ

1.1 Consignes de sécurité importantes



Avertissement : Risque d'incendie/matériaux dangereux.

Cet appareil est conçu pour être utilisé dans des applications domestiques et similaires, telles que les zones réservées au personnel de cuisine dans les magasins, les bureaux et autres environnements de travail; maisons de campagne et par des clients dans des hôtels, motels et autres établissements de type résidentiel; les paramètres de type de chambre d'hôtes; restauration et applications similaires non destinées au commerce de détail.

Cet appareil n'est pas destiné à être utilisé par des personnes (y compris des enfants) dont les capacités physiques, sensorielles ou mentales sont réduites, ou qui manquent d'expérience et de connaissances, à moins qu'elles n'aient reçu une surveillance ou des instructions concernant l'utilisation de l'appareil par une personne responsable de leur sécurité. Les enfants doivent être surveillés pour s'assurer qu'ils ne jouent pas avec l'appareil.

Si le cordon d'alimentation est endommagé, il doit être remplacé par le fabricant, son agent de service ou des personnes de qualification similaire pour éviter tout danger.

Ne stockez pas de substances explosives telles que des aérosols contenant un propulseur inflammable dans cet appareil.

L'appareil doit être débranché après utilisation et avant l'entretien de l'appareil.

AVERTISSEMENT: Gardez les ouvertures de ventilation, dans l'appareil ou dans la structure intégrée, libres de tout obstacle.

AVERTISSEMENT: N'utilisez pas de dispositifs mécaniques ou d'autres moyens pour accélérer le processus de dégivrage, autres que ceux recommandés par le fabricant.

AVERTISSEMENT: Ne pas endommager le circuit frigorifique.

AVERTISSEMENT: N'utilisez pas d'appareils électriques à l'intérieur des compartiments de stockage des aliments de l'appareil, à moins qu'ils ne soient du type recommandé par le fabricant.

AVERTISSEMENT: Mettez le réfrigérateur au rebut conformément aux réglementations locales car il contient des articles inflammables et du gaz réfrigérant.

AVERTISSEMENT: Lors du positionnement de l'appareil, assurez-vous que le cordon d'alimentation n'est pas coincé ou endommagé.

AVERTISSEMENT: Ne placez pas plusieurs fiches ou blocs d'alimentation portables à l'arrière de l'appareil. N'utilisez pas de rallonges ni d'adaptateurs non mis à la terre (à deux pins).

DANGER: Risque de piégeage d'enfants. Avant de jeter votre ancien réfrigérateur ou congélateur:

- Retirez les portes.
- Laissez les étagères en place afin que les enfants ne puissent pas entrer facilement.

Le réfrigérateur doit être débranché de la source d'alimentation électrique avant de tenter d'installer des accessoires.

Les matériaux réfrigérants et cyclopentane utilisés dans l'appareil sont inflammables. Par conséquent, lorsque l'appareil est mis au rebut, il doit être tenu à l'écart de toute source d'incendie et il sera récupéré par une entreprise de récupération spéciale avec la qualification correspondante; et il ne sera pas éliminé par combustion, pour éviter des dommages à l'environnement ou tout autre dommage.

Norme EN: Cet appareil peut être utilisé par des enfants à partir de 8 ans et par des personnes ayant des capacités physiques, sensorielles ou mentales réduites ou un manque d'expérience et de connaissances, si elles ont été supervisées ou instruites sur la façon d'utiliser l'appareil en toute sécurité et comprennent les dangers encourus. Les enfants ne doivent pas jouer avec l'appareil. Les enfants ne doivent pas effectuer de nettoyage et de maintenance par l'utilisateur sans surveillance. Les enfants de 3 à 8 ans peuvent charger et décharger le réfrigérateur.

Pour éviter la contamination des aliments, respectez les instructions suivantes:

- Une ouverture prolongée de la porte peut entraîner une augmentation significative de la température dans les compartiments de l'appareil.
- Nettoyez régulièrement les surfaces qui peuvent entrer en contact avec la nourriture et des systèmes de drainage accessibles.
- Nettoyez les réservoirs d'eau s'ils n'ont pas été utilisés pendant 48 heures. Rincez le système d'eau connecté à une alimentation en eau si aucune eau n'a été prélevée pendant 5 jours. (Note 1)
- Conservez la viande et le poisson crus dans des récipients appropriés au réfrigérateur, afin qu'ils n'entrent pas en contact avec d'autres aliments ou ne coulent pas dessus.
- Les compartiments pour aliments surgelés deux étoiles conviennent au stockage d'aliments pré-congelés, au stockage ou à la préparation de glaces et à la fabrication de glaçons. (Note 2)
- Les compartiments à deux et trois étoiles ne conviennent pas à la congélation des aliments frais. (Note 3)
- Les appareils sans compartiment 4 étoiles ne sont pas adaptés à la congélation des aliments. (Note 4)
- Si l'appareil de réfrigération doit rester vide pendant une période prolongée, éteignez-le, dégivrez-le, nettoyez-le, séchez-le et laissez la porte ouverte pour éviter la formation de moisissures à l'intérieur de l'appareil.

Notes 1, 2, 3, 4: Vérifiez si elles sont applicables selon le type de compartiment de votre produit.

Pour les appareils autoportants: cet appareil n'est pas conçu pour être utilisé comme un appareil encastré.

Tout remplacement ou entretien des lampes LED est destiné à être effectué par le fabricant, son agent de service ou une personne qualifiée similaire. (Voir chapitre 2.4 pour le remplacement de la lampe).

1.2 Signification des symboles d'avertissement de sécurité



Symbole d'interdiction

Ceci est un symbole d'interdiction.

Tout non-respect des instructions marquées de ce symbole peut entraîner des dommages au produit ou des risques pour la sécurité de l'utilisateur.



Symbole d'avertissement

Ceci est un symbole d'avertissement.

Toute opération doit être effectuée en totale conformité avec les instructions marquées de ce symbole, car le non-respect de cette consigne peut entraîner des dommages au produit ou entraîner des risques de blessures.



Symbole de mise en garde

Ceci est un symbole de mise en garde.

Les instructions marquées de ce symbole nécessitent une prudence particulière. Le non-respect de cette consigne peut entraîner des blessures mineures ou modérées et des dommages au produit.

Ce manuel contient un grand nombre d'informations importantes sur la sécurité dont les utilisateurs doivent être conscients.

1.3 Avertissements relatifs à l'électricité

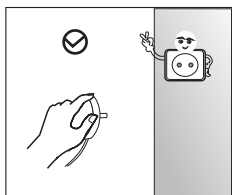

Ne tirez pas sur le cordon d'alimentation pour débrancher le réfrigérateur. Tenez fermement la fiche et retirez-la directement de la prise.

Pour garantir une utilisation sûre, veillez à ne pas endommager le câble et n'utilisez pas de câbles effilochés ou endommagés.

En cas de bruit, d'odeur ou de fumée, débranchez immédiatement l'appareil et contactez le distributeur ou l'agent de service local.

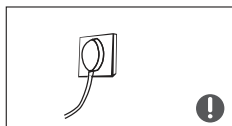

Utilisez une prise dédiée, qui n'est pas partagée avec d'autres appareils électriques. La fiche doit être en contact ferme avec la prise ou cela peut provoquer un incendie.

Vérifiez que la terre est correctement connectée.

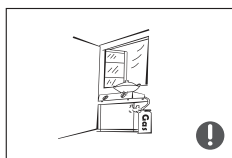

Si du gaz réfrigérant ou d'autres gaz inflammables fuient, fermez la vanne qui fuit et ouvrez les portes et les fenêtres. Ne débranchez pas le réfrigérateur ou tout autre appareil électrique, car une étincelle pourrait provoquer un incendie.

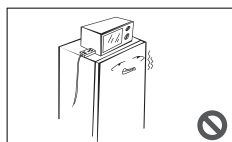

Ne placez pas d'autres appareils électriques sur le dessus du réfrigérateur, à moins qu'il ne s'agisse de produits sûrs spécifiés par le fabricant.

1.4 Avertissements sur l'utilisation de l'appareil

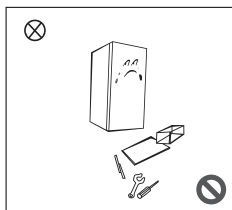

Ne démontez pas et ne remontez pas le réfrigérateur vous-même. L'entretien de l'appareil est la tâche exclusive d'un professionnel.

Si le cordon d'alimentation est endommagé, il doit être remplacé par le fabricant, son service après-vente ou d'autres professionnels concernés pour éviter tout risque.

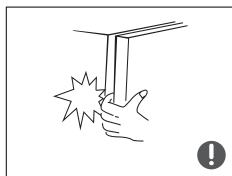

Les espaces entre les portes du réfrigérateur et le corps principal sont étroits, veillez donc à ne pas placer votre main dans ces zones pour éviter de vous pincer les doigts. Fermez soigneusement la porte afin qu'aucun objet ne tombe.

Ne touchez pas d'aliments ou de récipients avec les mains mouillées du compartiment congélateur pendant que l'appareil est en marche, en particulier les récipients en métal, pour éviter les dommages dus au gel.

Ne mettez pas vos mains sous ou derrière l'appareil pour éviter de vous blesser.



Ne laissez pas un enfant monter sur l'appareil ou entrer dans le réfrigérateur, car il pourrait y avoir un risque d'étouffement ou de chute.

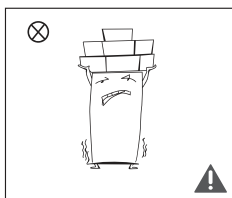

Ne placez pas d'objets lourds sur le dessus du réfrigérateur car ils pourraient tomber lors de la fermeture ou de l'ouverture de la porte et il existe un risque de blessure.

1.5 Avertissements d'utilisation

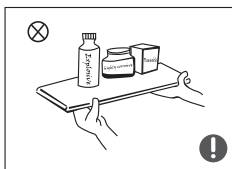

Ne mettez pas d'articles hautement corrosifs inflammables, explosifs ou volatils dans le réfrigérateur pour éviter d'endommager le produit ou de provoquer un incendie.

Ne placez pas de substances ou d'objets inflammables à proximité du réfrigérateur pour éviter tout risque d'incendie.

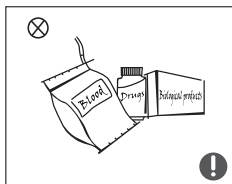



Ce réfrigérateur est conçu pour un usage domestique tel que le stockage des aliments. Il ne doit pas être utilisé à d'autres fins, telles que pour stocker du sang, des médicaments ou d'autres produits biologiques, etc.

1.6 Avertissements énergétiques

1. Le réfrigérateur peut ne pas fonctionner régulièrement (le contenu peut dégivrer ou le compartiment congélateur peut devenir trop chaud) s'il est placé sous la température minimale de la plage de températures pour laquelle l'appareil est conçu pendant une longue période.
2. Vous ne devez pas mettre de boissons gazeuses dans le congélateur ou les compartiments à basse température, et certains produits, comme les glaçons, ne doivent pas être consommés trop froids.
3. Ne dépassez pas la durée de conservation recommandée par les fabricants de produits alimentaires de tout type, et en particulier pour les aliments surgelés commercialement dans les congélateurs et les compartiments de stockage des produits surgelés;
4. Prenez les précautions nécessaires pour éviter une augmentation excessive de la température des aliments surgelés pendant la décongélation de l'appareil, par exemple en les enveloppant dans plusieurs couches de papier journal.
5. Une augmentation de la température des aliments surgelés pendant la décongélation manuelle, l'entretien ou le nettoyage peut raccourcir la durée pendant laquelle les aliments peuvent être congelés.

1.7 Avertissements relatifs à l'élimination

 Le gaz réfrigérant et la mousse de cyclopentane utilisés dans ce réfrigérateur sont inflammables. Par conséquent, lorsque l'appareil est mis au rebut, il doit être tenu à l'écart de toute source d'incendie et il doit être recyclé par une entreprise de recyclage spécialement qualifiée. Il ne doit jamais être éliminé en le brûlant, afin d'éviter des dommages à l'environnement et tout autre risque.

 Lorsque le réfrigérateur doit être mis hors service, retirez les portes et retirez les joints et les étagères. Placez les portes et les étagères dans un endroit approprié pour éviter que les enfants ne soient piégés s'ils entrent dans l'appareil.



ÉLIMINATION: Ne jetez pas ce produit avec les déchets municipaux non triés. Ces déchets doivent être collectés séparément pour un traitement spécial.

Conformément à la directive européenne 2012/19 / UE sur les déchets d'équipements électriques et électroniques (DEEE), les appareils électroménagers ne peuvent pas être jetés dans les conteneurs municipaux habituels; Ils doivent être collectés de manière sélective pour optimiser la récupération et le recyclage des composants et des matériaux qui les composent et réduire l'impact sur la santé humaine et l'environnement.

Le symbole de la poubelle barrée est inscrit sur tous les produits pour rappeler aux consommateurs l'obligation de les séparer pour une collecte séparée. Le consommateur doit contacter les autorités locales ou le vendeur pour se renseigner sur l'élimination correcte de son appareil.

2. UTILISATION DU RÉFRIGÉRATEUR

2.1 Emplacement

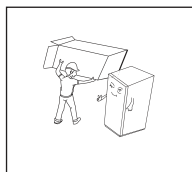

Avant utilisation, retirez tous les emballages, y compris les bouchons et le ruban adhésif de l'intérieur du réfrigérateur, et retirez le film protecteur des portes et des murs.

Veillez laisser les matériaux d'emballage et les autres pièces hors de portée des enfants afin d'éviter tout risque d'asphyxie.

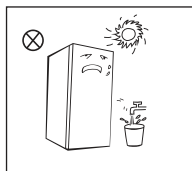

Gardez le réfrigérateur à l'abri de la chaleur et de la lumière directe du soleil. Ne placez pas l'appareil dans des zones humides pour éviter l'oxydation ou une réduction de l'effet isolant.

Ne nettoyez pas le réfrigérateur avec un spray ou de l'eau, et ne le placez pas à un endroit où il pourrait être éclaboussé avec de l'eau, afin que les propriétés d'isolation électrique du réfrigérateur ne soient pas affectées.

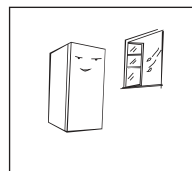

Le réfrigérateur doit être placé à l'intérieur, dans une pièce bien ventilée, avec un sol ferme et plat (tourner à gauche ou à droite pour ajuster la roue afin de la mettre à niveau si elle est instable).

Veillez ne pas utiliser l'appareil sur des moyens de transport (comme un bateau, etc.).

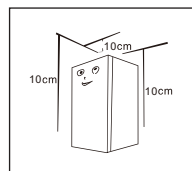

Il faut laisser un espace de plus de 10 cm en haut du réfrigérateur, et le placer contre un mur avec un espace d'au moins 10 cm derrière lui pour faciliter la dissipation de la chaleur.

Ce réfrigérateur doit être installé indépendamment et ne peut pas être utilisé comme un appareil encastré. Dans le cas contraire, il causera des problèmes tels que l'impossibilité de l'installer dans l'armoire, la réduction des performances et de la durée de vie du produit. Le fabricant n'offre pas de garantie de base sur le produit.

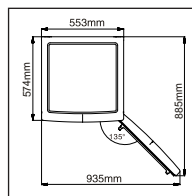

Gardez une distance suffisante autour de l'appareil pour pouvoir ouvrir les portes et les tiroirs.

❗ Précautions avant l'installation:

Avant d'installer ou de régler des accessoires, vous devez vous assurer que le réfrigérateur est déconnecté de l'alimentation électrique.

Prenez toutes les précautions nécessaires pour éviter les blessures dues à la chute de l'appareil.

2.2 Mise à niveau des pieds

Schéma de la mise à niveau des pieds

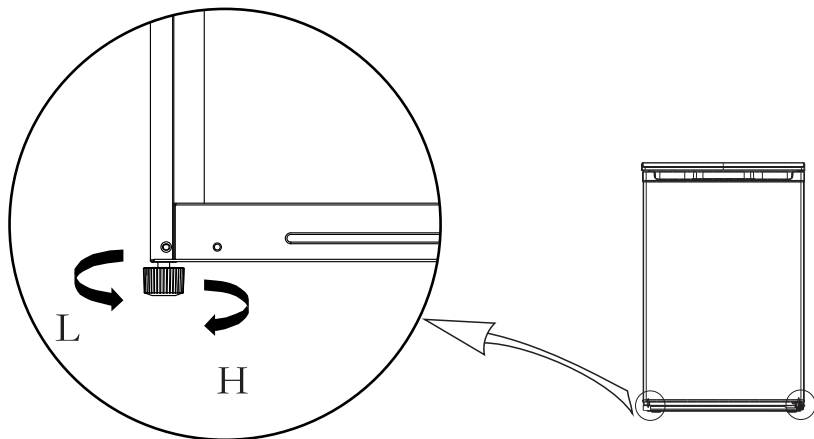





(L'image ci-dessus n'est qu'une référence. Veuillez vous référer à la configuration réelle selon le produit physique ou selon la fiche technique du distributeur).

Processus de réglage:

- Tournez les pieds dans le sens des aiguilles d'une montre pour relever le réfrigérateur.
- Tournez les pieds dans le sens inverse des aiguilles d'une montre pour abaisser le réfrigérateur.
- Ajustez les pieds gauche et droit selon les instructions ci-dessus jusqu'à ce que le réfrigérateur soit de niveau.

2.3 Modification de l'orientation de la porte

Liste des outils à fournir par l'utilisateur			
	Tournevis Phillips		Couteau à mastic et tournevis
	Clé à cliquet 5/16"		Ruban adhésif

- 1) Éteignez le réfrigérateur et retirez tous les articles des plateaux de la porte.
- 2) Démontez le couvercle supérieur, les vis de fixation de la charnière supérieure et retirez la charnière supérieure, en maintenant la porte verticale pendant toute l'opération pour éviter qu'elle ne tombe.

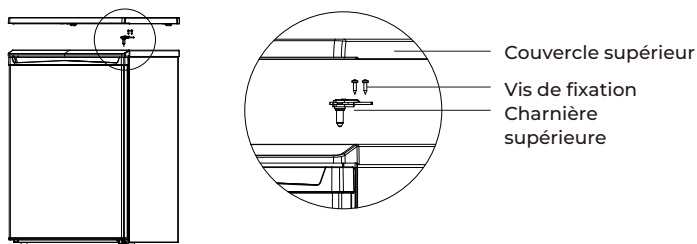

- 3) Démontez la porte et l'ensemble charnière inférieure et pied réglable, puis remonter l'ensemble charnière inférieure et pied réglable de l'autre côté.

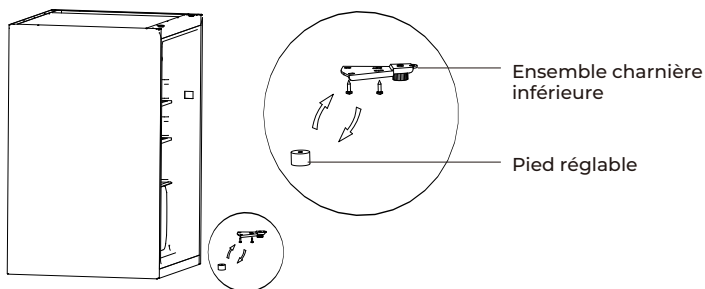

- 4) Placer la porte sur la charnière inférieure et assembler la charnière supérieure, les vis et le couvercle supérieur.

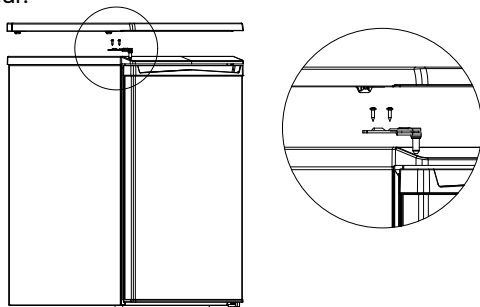

2.4 Changement de la lampe (en option)

Tout remplacement ou entretien des lampes LED doit être effectué par le fabricant, son agent de service ou une personne qualifiée similaire..

Remplacement des lampes à incandescence:

Débrancher l'alimentation électrique avant de procéder au remplacement de l'ampoule. Maintenir et retirer le couvercle de l'ampoule.

Démontez l'ancienne ampoule en la dévissant dans le sens inverse des aiguilles d'une montre, remplacez-la par une nouvelle ampoule (max. 15W) en la vissant dans le sens des aiguilles d'une montre, et assurez-vous qu'elle est bien fixée dans le support d'ampoule.

Remontez le couvercle de l'ampoule et rebranchez votre réfrigérateur à l'alimentation électrique.

(L'image ci-dessus n'est qu'une référence. Veuillez vous référer à la configuration réelle selon le produit physique ou selon la fiche technique du distributeur).

2.5 Mise en service

Avant la première mise en service, laissez le réfrigérateur immobile pendant une demi-heure avant de le brancher sur l'alimentation électrique.

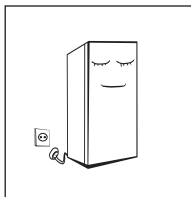

Avant d'introduire des aliments frais ou congelés, le réfrigérateur doit avoir fonctionné pendant au moins 2 à 3 heures, et jusqu'à 4 heures si c'est l'été et que la température ambiante est plus élevée.

Veuillez débrancher la prise en cas de panne de courant ou de nettoyage. Ne branchez pas le réfrigérateur sur l'alimentation électrique avant cinq minutes afin d'éviter d'endommager le compresseur par des démarrages successifs.

2.6 Conseils pour économiser l'énergie

- L'appareil doit être placé dans la partie la plus froide de la pièce, loin des appareils produisant de la chaleur, des conduits de chauffage et de la lumière directe du soleil.
- Laisser refroidir les aliments encore chauds avant de les mettre au réfrigérateur. La surcharge de l'appareil force le compresseur à fonctionner plus longtemps et les aliments qui gèlent plus lentement peuvent perdre de la qualité ou se gâter.
- Bien envelopper les aliments et sécher les contenants avant de les mettre. Cela empêche l'accumulation de givre à l'intérieur du réfrigérateur.
- Les parois du réfrigérateur ne doivent pas être recouvertes de papier d'aluminium, de papier ciré ou de serviettes en papier, car ils interfèrent avec la circulation de l'air froid et réduisent l'efficacité de l'appareil.
- Organisez et étiquetez les aliments pour réduire le nombre de fois où la porte est ouverte. Sortez autant d'objets que nécessaire à la fois et fermez la porte dès que possible.

3. STRUCTURE ET FONCTIONS

3.1 Composants

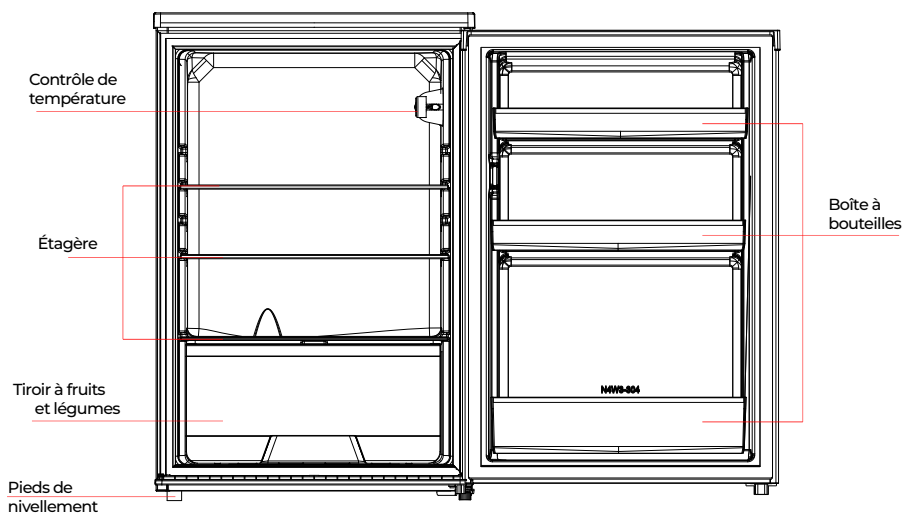

! (L'image ci-dessus n'est qu'une référence. Veuillez vous référer à la configuration réelle selon le produit physique ou selon la fiche technique du distributeur).

Réfrigérateur

- Le réfrigérateur convient à la conservation d'une variété de fruits, de légumes, de boissons et d'autres aliments consommés à court terme. Durée de conservation suggérée : de 3 à 5 jours. Il est plus efficace sur le plan énergétique de placer les aliments dans la position indiquée sur l'image ci-dessus.
- Ne mettez pas d'aliments cuits dans la chambre froide avant qu'ils ne soient refroidis à température ambiante.
- Il est conseillé de bien sceller ou emballer les aliments avant de les conserver.
- Les étagères en verre peuvent être ajustées vers le haut ou vers le bas pour organiser l'espace de rangement et faciliter l'utilisation.

Remarque: Le stockage d'une trop grande quantité d'aliments pendant le fonctionnement du réfrigérateur après le branchement initial peut nuire à l'effet de congélation du réfrigérateur.

3.2 Fonctions

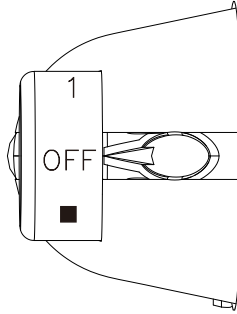

(L'image ci-dessus n'est qu'une référence. Veuillez vous référer à la configuration réelle selon le produit physique ou selon la fiche technique du distributeur).

Les chiffres ne correspondent pas à une température de consigne spécifique, mais à un niveau de température.

"1" signifie que la température est la plus chaude.

"4" signifie que la température est la plus froide.

Plus le chiffre est élevé, plus la température réelle à l'intérieur du réfrigérateur sera basse.

"OFF" signifie que le réfrigérateur s'arrête de fonctionner.

- Vitesse recommandée: Vitesse 3.
- Il est recommandé de régler et d'utiliser l'appareil dans une fourchette de 1 à 4 vitesses. Le dépassement de cette plage peut entraîner une baisse de la température du réfrigérateur.

4. MAINTENANCE ET ENTRETIEN

4.1 Nettoyage général

La poussière derrière le réfrigérateur et sur le sol doit être nettoyée souvent pour améliorer l'effet de refroidissement de l'appareil et économiser de l'énergie. Vérifiez régulièrement les joints de la porte pour vous assurer qu'il n'y a aucun résidu. Nettoyez les joints avec un chiffon doux imbibé d'eau savonneuse ou de détergent dilué.

L'intérieur du réfrigérateur doit être nettoyé régulièrement pour éviter les odeurs. Débranchez le réfrigérateur avant de nettoyer l'intérieur et retirez tous les aliments, boissons, étagères, tiroirs, etc.

Utilisez un chiffon doux ou une éponge pour nettoyer l'intérieur du réfrigérateur, avec deux cuillères à soupe de bicarbonate de soude mélangées à un litre d'eau tiède. Puis rincez à l'eau et nettoyez. Après le nettoyage, ouvrez la porte et laissez-la sécher avant de la connecter à l'alimentation.

Il est recommandé de nettoyer régulièrement les zones les plus difficiles du réfrigérateur (telles que les joints étroits, les interstices ou les coins) avec un chiffon doux, une brosse douce, etc. et si nécessaire, combinez-les avec des outils auxiliaires (comme des bâtonnets minces) pour éviter que les contaminants et les bactéries ne s'accumulent dans ces zones.

N'utilisez pas de savon, de détergent (liquide ou en poudre), ou de nettoyant en aérosol, car ils peuvent provoquer des odeurs à l'intérieur du réfrigérateur ou contaminer les aliments. Nettoyez le cadre du porte-bouteilles, les étagères et les tiroirs avec un chiffon doux imbibé d'eau savonneuse ou de détergent dilué. Sécher avec un chiffon doux ou laisser sécher naturellement.

Nettoyez la surface extérieure du réfrigérateur avec un chiffon doux imbibé d'eau savonneuse, de détergent, etc., et séchez.

N'utilisez pas de brosses dures, de tampons à récurer en aluminium, d'abrasifs (comme du dentifrice), les solvants organiques (tels que l'alcool ou l'acétone, etc.), l'eau bouillante ou les substances acides ou alcalines qui peuvent endommager la surface du réfrigérateur et son intérieur. L'eau bouillante et les solvants organiques tels que le benzène peuvent déformer ou endommager les pièces en plastique.

Ne pas rincer directement avec de l'eau et d'autres liquides pendant le nettoyage pour éviter les courts-circuits et ne pas affecter l'isolation électrique du réfrigérateur.



Débranchez le réfrigérateur pour le dégivrage et le nettoyage.

4.2 Dégivrage

- Débrancher le cordon d'alimentation.
- Retirez les aliments du réfrigérateur et placez-les correctement pour éviter qu'ils ne se détériorent, puis préparez un récipient pour contenir l'eau de décongélation.
- Il est recommandé d'utiliser une serviette sèche pour sécher l'eau de dégivrage sur le revêtement et l'évaporateur, puis d'essorer la serviette. Répétez l'opération jusqu'à ce que le dégivrage soit terminé.

- Vous pouvez utiliser la température naturelle pour le dégivrage naturel, vous pouvez également utiliser la pelle à glace pour éliminer le givre (utiliser une pelle en plastique ou en bois, pour éviter d'endommager le liner ou le tuyau).
- Vous pouvez également utiliser la quantité appropriée d'eau chaude pour accélérer le dégivrage, avec une serviette sèche pour sécher l'eau après le dégivrage.
- Remplacez les aliments dans l'appareil et remettez l'appareil en marche.

4.3 Longues périodes d'inutilisation

Panne de courant: En cas de panne de courant, les aliments contenus dans l'appareil peuvent être conservés pendant plusieurs heures, même en été. En cas de panne de courant, réduisez les temps d'ouverture de la porte et ne mettez plus d'aliments dans le réfrigérateur.

Si l'appareil n'est pas utilisé pendant une longue période: il faut débrancher l'appareil puis le nettoyer et laisser les portes ouvertes pour éviter la formation d'odeurs.

Déménagement: Avant de déplacer le réfrigérateur, retirez tous les objets à l'intérieur, fixez les cloisons en verre, le porte-légumes, les tiroirs de la chambre de congélation, etc. avec du ruban adhésif et serrez les pieds de nivellement ; fermez les portes et scellez-les avec du ruban adhésif. Pendant le déplacement, l'appareil ne doit pas être posé à l'envers ou à l'horizontale, ni subir de vibrations; l'inclinaison pendant le déplacement ne doit pas être supérieure à 45°. Ne tenez pas la porte et les charnières lorsque vous déplacez l'appareil.



L'appareil doit fonctionner en continu une fois qu'il a été mis en marche. En général, il faut éviter d'interrompre le fonctionnement de l'appareil, sinon sa durée de vie risque d'être affectée.

5. DÉPANNAGE

Vous pouvez essayer de résoudre ces problèmes vous-même. S'ils ne sont pas résolus, contactez le service technique officiel.

Mauvais fonctionnement	Vérifiez si l'appareil est connecté au secteur et si la fiche établit un bon contact. Vérifiez si la tension est trop basse. Recherchez une panne de courant ou une panne de circuit.
Odeur	Enveloppez bien les aliments à forte odeur. Vérifiez les aliments avariés. Nettoyez l'intérieur du réfrigérateur.
Le compresseur fonctionne depuis longtemps	Ceci est normal en été lorsque la température ambiante est plus élevée. Il n'est pas recommandé que le réfrigérateur soit très plein. Laissez refroidir les aliments avant de les mettre. Les portes sont ouvertes trop souvent.
La lumière ne s'allume pas	Vérifiez si le réfrigérateur est connecté au secteur et si l'ampoule du réfrigérateur est endommagée.
Les portes ne se ferment pas correctement	La porte peut être bloquée par de la nourriture. Il y a beaucoup de produits alimentaires. Le réfrigérateur est incliné.
Bruit forte	Vérifiez que le sol est plat et que le réfrigérateur est stable. Vérifiez que les accessoires sont correctement fixés.
Le joint de porte ne se ferme pas bien	Retirez tous les débris ou objets qui pourraient se trouver sur les joints. Chauffez le joint de la porte et laissez-le refroidir (vous pouvez utiliser un sèche-cheveux électrique ou une serviette chaude).
Débordement du bac à eau	Il y a trop de nourriture dans le réfrigérateur, ou il contient trop d'eau, ce qui conduit à la décongélation. Les portes ne sont pas fermées correctement. La prise d'air génère de la glace et augmente l'eau en raison du dégivrage.
Murs chauds	La dissipation thermique du condenseur intégré à travers les parois est normale. Si cela est dû à une température ambiante très élevée ou si trop d'aliments sont stockés, une bonne ventilation est recommandée pour faciliter la dissipation de la chaleur.
Condensation en surface	Condensation on the exterior surface and door seals of the refrigerator is normal when the ambient humidity is too high. Just wipe the condensate with a clean towel.
Bruit anormal	Bourdonnement: le compresseur peut bourdonner pendant le fonctionnement, en particulier lors du démarrage et de l'arrêt. C'est normal. Fissuration: le flux de réfrigérant à l'intérieur du réfrigérateur peut produire des craquements qui sont également normaux.

CONDITIONS DE GARANTIE

Cet appareil est garanti pendant trois ans à compter de la date de vente contre tout défaut de fabrication, y compris la main-d'œuvre et les pièces de rechange. Afin de prouver la date d'achat, la facture ou le ticket de caisse doit être présenté. Les conditions de cette garantie s'appliquent uniquement à l'Espagne et au Portugal. Si vous avez acheté ce produit dans un autre pays, veuillez consulter votre revendeur pour connaître les conditions applicables.

EXCLUSIONS DE LA GARANTIE

1. Les télécommandes, les caoutchoucs des bouches d'égout, les serrures et les joints des portes, les coupe-bise.
2. Les dommages causés à l'émail, à la peinture, au nickelage, au chromage, à la rouille ou à d'autres types de pièces ou composants esthétiques qui n'affectent pas le fonctionnement interne de l'appareil.
3. Dommages aux pièces d'usure dus à l'utilisation, à la corrosion ou à l'oxydation, qu'ils soient causés par l'utilisation normale de l'appareil ou par une détérioration accélérée due à des circonstances environnementales ou climatiques défavorables. Ne convient pas à une utilisation en extérieur.
4. Les dommages aux parties fragiles du verre, de la vitrocéramique, des matières plastiques, des poignées, des paniers, des portes ou des ampoules lorsque leur défaillance ou leur rupture n'est pas imputable à un défaut de fabrication.
5. Les pannes produites par des causes fortuites ou des accidents de force majeure, ou résultant d'une utilisation anormale, négligente ou inadéquate de l'appareil.
6. Les responsabilités civiles de toute nature.
7. Les dommages consécutifs à l'appareil pour autant qu'ils n'aient pas été causés par un dysfonctionnement interne.
8. La maintenance ou l'entretien de l'appareil : vérifications périodiques, réglages et graissage.
9. Les pannes que peuvent subir les accessoires et les compléments, les adaptateurs, les câbles externes, les sacs, les pièces détachées de toutes sortes, les lampes, ainsi que toute pièce considérée comme consommable par le fabricant.
10. Les pannes causées par une installation incorrecte ou non légale, une ventilation inadéquate, un manque de mise à la terre dans l'habitation, des altérations courantes, des modifications inappropriées ou l'utilisation de pièces de rechange non originales.
11. Appareils utilisés dans des applications industrielles ou à des fins commerciales.
12. Les appareils dont le numéro de série est illisible ou altéré.
13. Les défauts ou pannes causés à la suite de réparations, de modifications ou de démontage de l'installation de l'appareil par l'utilisateur ou par un technicien non autorisé par le fabricant, ou à la suite du non-respect manifeste des instructions d'utilisation et d'entretien du fabricant.
14. Tous les manuels doivent être conservés avec l'appareil pendant la période de garantie. Si l'équipement est vendu, donné ou cédé, le manuel et tous les documents connexes doivent être remis au nouvel utilisateur. Si l'un de ces documents est perdu, il ne pourra pas être remplacé.
15. Les pannes ayant pour origine ou résultant directement ou indirectement : du contact avec des liquides, des produits chimiques et d'autres substances, ainsi que des conditions liées au climat ou à l'environnement : tremblements de terre, incendies, inondations, chaleur excessive ou toute autre force extérieure, comme les insectes, les rongeurs et autres animaux qui peuvent avoir accès à l'intérieur de la machine ou à ses points de connexion.
16. Les dommages dérivés du terrorisme, de l'émeute, du tumulte populaire, des manifestations et des grèves légales ou illégales ; des actes des Forces Armées ou des Forces de Sécurité de l'Etat en temps de paix ; des conflits armés et des actes de guerre (déclarés ou non) ; de la réaction nucléaire ou des radiations ou de la contamination radioactive ; du défaut ou de la défectuosité des biens ; des événements classés par le Gouvernement National comme "catastrophe ou calamité nationale".

La conception et les spécifications peuvent être modifiées sans préavis pour améliorer le produit.

CONTEÚDO

PT

AVISOS DE SEGURANÇA

- 1 Advertência
 - 3 Significado dos símbolos de aviso
 - 3 Avisos relacionados à eletricidade
 - 4 Avisos de uso
 - 4 Avisos de instalação
 - 5 Avisos de energia
 - 5 Avisos de descarte
-

USO ADEQUADO DO FRIGORÍFICO

- 6 Colocação
 - 7 Nivelamento dos pés
 - 8 Mudar a orientação da porta
 - 9 Substituição da lâmpada (opcional)
 - 9 Comissionamento
 - 9 Dicas de poupança de energia
-

ESTRUTURA E FUNÇÕES

- 10 Componentes
 - 11 Funções
-

LIMPEZA E MANUTENÇÃO

- 12 Limpeza geral
 - 12 Descongelamento
 - 13 Longos períodos de desuso
-

RESOLUÇÃO DE PROBLEMAS

- 15 **GARANTIA**

1. AVISOS DE SEGURANÇA

1.1 Advertência



Aviso: Risco de incêndio / materiais inflamáveis.

Este aparelho destina-se à utilização em ambientes domésticos e similares, tais como áreas de cozinha do pessoal em lojas, offices e outros ambientes de trabalho; casas de campo e por clientes em hotéis, motéis e outros ambientes do tipo residencial; ambientes do tipo bed & breakfast; catering e aplicações similares não retalhistas.

Este aparelho não se destina a ser utilizado por pessoas (incluindo crianças) com capacidades físicas, sensoriais ou mentais reduzidas, ou com falta de experiência e conhecimentos, a menos que tenham recebido supervisão ou instruções relativas à utilização do aparelho por uma pessoa responsável pela sua segurança. As crianças devem ser supervisionadas para garantir que não brincam com o aparelho.

Se o cabo de alimentação estiver danificado, deve ser substituído pelo fabricante, seu agente de serviço ou pessoas igualmente qualificadas para evitar perigo.

Não armazene substâncias explosivas, como latas de aerossol com propelente inflamável, neste aparelho.

O aparelho deve ser desconectado após o uso e antes de fazer a manutenção do aparelho.

AVISO: Evitar qualquer obstrução das aberturas de ventilação no interior da caixa do aparelho ou na estrutura incorporada.

AVISO: Não utilizar dispositivos mecânicos ou outros meios para acelerar o processo de descongelamento para além dos recomendados pelo fabricante.

AVISO: Não danificar o circuito do refrigerante.

AVISO: Não utilizar aparelhos eléctricos dentro dos compartimentos de armazenamento de alimentos do aparelho, a menos que sejam de um tipo recomendado pelo fabricante.

AVISO: Eliminar o frigorífico de acordo com os regulamentos locais, uma vez que este utiliza gás refrigerante e inflamável.

AVISO: Ao instalar o aparelho, certifique-se de que o cabo de alimentação não está preso ou danificado.

AVISO: Não fixar tomadas eléctricas portáteis ou fontes de alimentação na parte de trás do dispositivo. Não utilizar extensões, cabos de extensão, ou adaptadores de dois pinos não ligados à terra para ligar o dispositivo.

PERIGO: Há o risco de as crianças ficarem presas no seu interior.

Antes de deitar fora o seu velho frigorífico ou congelador:

- Retirar as portas.
- Deixar as prateleiras no lugar para que as crianças não possam facilmente subir para dentro.

O frigorífico deve ser desligado da corrente eléctrica antes de instalar quaisquer acessórios.

O material de espuma refrigerante e ciclopentano utilizado para o refrigerador é inflamável. Por conseguinte, ao eliminar o frigorífico, este deve ser mantido afastado de qualquer fonte de incêndio e ser recuperado por uma empresa especializada com o adequado qualificação, e nunca deve ser eliminado por combustão, a fim de evitar danos para o ambiente ou qualquer outro risco.

Norma EN: Este aparelho pode ser utilizado por crianças a partir dos 8 anos de idade e por pessoas com capacidades físicas, sensoriais ou mentais reduzidas ou com falta de experiência e conhecimentos, se lhes tiver sido dada supervisão ou instruções relativas à utilização do aparelho de uma forma segura e compreender os perigos envolvidos. As crianças não devem brincar com o aparelho. A limpeza e a manutenção do utilizador não devem ser feitas por crianças sem supervisão. As crianças dos 3 aos 8 anos de idade podem carregar e descarregar aparelhos de refrigeração.

Para evitar a contaminação ou desperdício de alimentos, observar as seguintes instruções:

- A abertura da porta por longos períodos de tempo pode causar um aumento significativo da temperatura nos compartimentos dos aparelhos.
- Superfícies regularmente limpas que podem entrar em contacto com alimentos e sistemas de drenagem acessíveis.
- Tanques de água limpa, se não tiverem sido utilizados durante 48 h; e sistemas de descarga ligados ao abastecimento de água, se não tiver sido extraída água durante 5 dias. (Nota 1)
- Armazenar carne e peixe crus em recipientes adequados no frigorífico para que não entrem em contacto ou pinguem sobre outros alimentos.
- Os compartimentos de alimentos congelados de duas estrelas são adequados para armazenar alimentos pré-congelados, armazenar ou fazer gelados e fazer cubos de gelo. (Nota 2)
- Os compartimentos de duas e três estrelas não são adequados para congelar alimentos frescos.(Nota 3).
- Os aparelhos sem um compartimento de 4 estrelas não são adequados para congelar alimentos. (Nota 4)
- Se o aparelho de refrigeração for deixado vazio durante um longo período de tempo, desligá-lo, descongelá-lo, limpá-lo, secá-lo, e deixar a porta aberta para evitar a formação de bolor e mofo no interior do aparelho.

Notas 1, 2, 3, 4: Verifique se aplicável de acordo com o tipo de compartimento do seu produto.

Para aparelhos autónomos: estes aparelhos não são concebidos para serem utilizados como unidade incorporada.

Qualquer substituição ou reparação de lâmpadas LED deve ser efectuada pelo fabricante, pelo seu serviço técnico ou por um profissional devidamente qualificado. (Ver capítulo 2.4 para a substituição da lâmpada).

1.2 Significado dos símbolos de aviso de segurança



Símbolo de proibição

Este é um símbolo de proibição.

Qualquer incumprimento das instruções marcadas com este símbolo pode resultar em danos para o produto ou riscos de segurança para o utilizador.



Símbolo de advertência

Este é um símbolo de aviso.

Qualquer operação deve ser realizada em estrita conformidade com as instruções marcadas com este símbolo, pois se não o fizer pode resultar em danos no produto ou em risco de ferimentos.



Símbolo de cuidado

Este é um símbolo de precaução.

As instruções marcadas com este símbolo requerem um nível especial de cautela. A falta de atenção pode resultar em lesões menores ou moderadas e danos no produto.

Este manual contém muitas informações de segurança importantes

1.3 Avisos relacionados à eletricidade

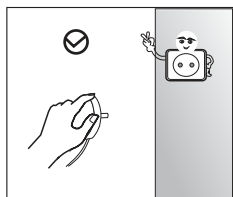

Não puxar o cabo de alimentação para desligar o frigorífico. Segurar firmemente a ficha e puxá-la directamente para fora da tomada.

Para garantir uma utilização segura, ter cuidado para que o cordão não seja danificado, e não utilizar cordões gastos ou danificados.

Se ocorrerem ruídos, odores ou fumo, desligue imediatamente a ficha de alimentação e contacte o distribuidor ou o agente de assistência local

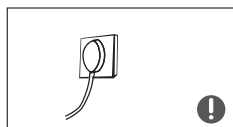

Utilizar uma tomada eléctrica dedicada que não seja partilhada com outros aparelhos eléctricos. A ficha deve ter um contacto firme com a tomada ou pode resultar em incêndio.

Verificar se a ligação à terra está ligada de forma fiável.

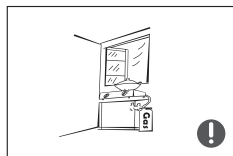

Se houver fuga de refrigerante ou outros gases inflamáveis, fechar a válvula com fugas e abrir portas e janelas. Não desligar o frigorífico ou outros aparelhos eléctricos, uma vez que as faíscas podem causar um incêndio.

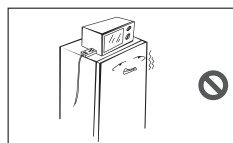

Não colocar outros aparelhos eléctricos em cima do frigorífico, a menos que sejam produtos seguros especificados pelo fabricante.

1.4 Avisos sobre a utilização do dispositivo

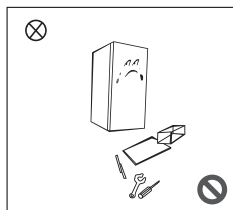

Não desmonte ou volte a montar o frigorífico por conta própria. A manutenção do aparelho só deve ser efectuada por um profissional.

Se o cabo de alimentação for danificado, deve ser substituído pelo fabricante, o seu departamento de serviços ou outros profissionais relacionados para evitar riscos.

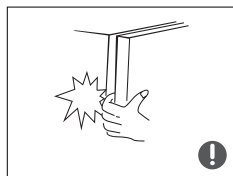

Os espaços entre as portas do frigorífico e o corpo principal são estreitos, por isso tenha cuidado para não colocar a mão nestas áreas para evitar beliscar os dedos. Fechar cuidadosamente a porta para que nenhum objecto caia para fora.

Não recolher alimentos ou recipientes com as mãos molhadas do compartimento do congelador quando o aparelho estiver a funcionar, especialmente recipientes metálicos, para evitar danos causados pelo congelamento.

Não coloque as mãos debaixo ou atrás do aparelho para evitar ferimentos



Não permitir que as crianças subam no aparelho ou subam dentro do frigorífico, pois existe o risco de asfixia ou de queda.

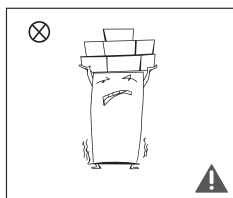

Não colocar objectos pesados em cima do frigorífico, pois podem cair ao fechar ou abrir a porta e existe o risco de ferimentos.

1.5 Avisos sobre a instalação

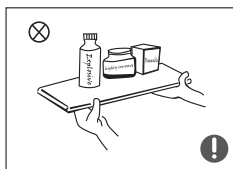

Não colocar artigos inflamáveis, explosivos, voláteis ou altamente corrosivos no frigorífico para evitar danos no produto ou perigo de incêndio.

Não colocar substâncias ou objectos inflamáveis perto do frigorífico para evitar o risco de incêndio.

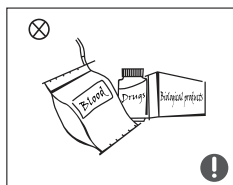

Este frigorífico foi concebido para uso doméstico, tal como o armazenamento de alimentos. Não deve ser utilizado para outros fins, tais como armazenamento de sangue, medicamentos ou outros produtos biológicos, etc.

1.6 Avisos sobre energia

1. O frigorífico pode não funcionar de forma consistente (o conteúdo pode descongelar ou o compartimento do congelador pode ficar demasiado quente) se for colocado abaixo da temperatura mínima do intervalo de temperatura para o qual o aparelho foi concebido durante muito tempo.
2. Não coloque bebidas carbonatadas no congelador ou compartimentos de baixa temperatura e alguns produtos, como cubos de gelo, não devem ser consumidos muito frios.
3. Não exceda o tempo de armazenamento recomendado por fabricantes de alimentos de qualquer tipo, e especialmente para alimentos congelados comercialmente rápidos em freezers e compartimentos de armazenamento de produtos congelados;
4. Tome as precauções necessárias para evitar um aumento indevido da temperatura dos alimentos congelados durante a descongelação do aparelho, como embrulhá-los em várias camadas de jornal.
5. Um aumento na temperatura de alimentos congelados durante o descongelamento manual, manutenção ou limpeza pode reduzir o tempo que os alimentos podem ser congelados.

1.7 Avisos de descarte



O gás refrigerante e a espuma de ciclopentano usados neste refrigerador são inflamáveis. Portanto, quando o aparelho for descartado, ele deve ser mantido longe de qualquer fonte de fogo e deve ser reciclado por uma empresa de reciclagem especialmente qualificada. Nunca deve ser descartado por meio de ser queimado, a fim de evitar danos ao meio ambiente e qualquer outro risco.



Quando o refrigerador tiver que ser colocado fora de serviço, remova as portas e remova as juntas e prateleiras. Coloque as portas e prateleiras em local adequado para evitar que crianças fiquem presas ao entrarem no aparelho.



ELIMINAÇÃO: Não elimine este produto como lixo municipal não classificado. Esses resíduos devem ser coletados separadamente para tratamento especial.

Com base na diretiva europeia 2012/19 / UE sobre resíduos de equipamentos elétricos e eletrônicos (WEEE), os eletrodomésticos não podem ser jogados nos contentores municipais habituais; Eles devem ser coletados seletivamente para otimizar a recuperação e reciclagem dos componentes e materiais que os compõem e reduzir o impacto na saúde humana e no meio ambiente.

O símbolo de lata de lixo riscado é marcado em todos os produtos para lembrar os consumidores da obrigação de separá-los para coleta seletiva. O consumidor deve entrar em contato com as autoridades locais ou o vendedor para obter informações sobre o descarte correto de seu aparelho.

2. USO ADEQUADO DO FRIGORÍFICO

2.1 Colocação

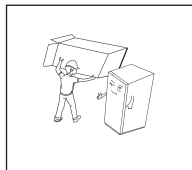

Antes de usar, remova todas as embalagens, incluindo rolas e fitas adesivas, de dentro do frigorífico e remova a película protetora das portas e paredes.

Deixar os materiais de embalagem e outras peças fora do alcance das crianças para evitar o risco de asfixia.

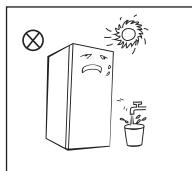

Manter o frigorífico afastado do calor e da luz solar directa. Não colocar o aparelho em áreas húmidas para evitar ferrugem ou efeito de isolamento reduzido.

Não limpar o frigorífico com spray ou água, ou colocá-lo onde possa ser salpicado com água, para que as propriedades de isolamento eléctrico do frigorífico não sejam afectadas.

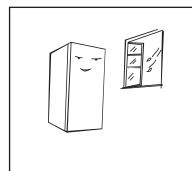

O frigorífico deve ser colocado dentro de casa, numa sala bem ventilada, com um chão firme e nivelado (rodar para a esquerda ou para a direita para ajustar a roda para nivelar se for instável).

Não utilize o aparelho em meios de tráfego (como barcos, etc.)

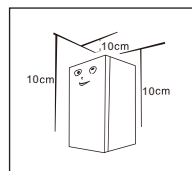

Um espaço de mais de 10cm deve ser deixado no topo do frigorífico, e deve ser colocado contra uma parede com pelo menos 10cm de espaço livre atrás dele para facilitar a dissipação de calor.

Este frigorífico tem de ser instalado de forma independente e não pode ser utilizado como encastrável. Caso contrário, causará problemas como a falha de instalação no armário, o desempenho e a vida útil do produto são reduzidos. E o fabricante não fornece garantia básica do produto.

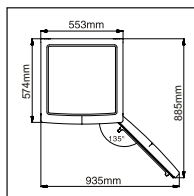

Reservar espaço suficiente para uma abertura cómoda das portas e gavetas ou indicação do distribuidor.

ⓘ Precauções antes da instalação:

Antes de instalar ou ajustar acessórios, certifique-se de que o refrigerador esteja desconectado da rede elétrica.

Tome todas as precauções para evitar ferimentos devido à queda do aparelho.

2.2 Nivelamento das pernas

Diagrama esquemático do nivelamento das pernas

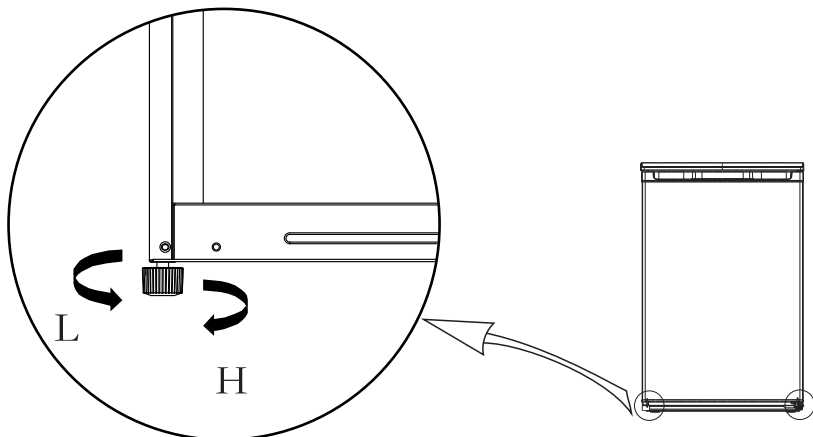





(A imagem acima é apenas para referência. Consultar a configuração real de acordo com o produto físico ou de acordo com a ficha técnica do distribuidor).

Processo de definição:

- Rodar as pernas no sentido dos ponteiros do relógio para levantar o refrigerífico.
- Rodar as pernas no sentido contrário ao dos ponteiros do relógio para baixar o refrigerífico.
- Ajustar as pernas esquerda e direita de acordo com as instruções acima até o refrigerífico estar nivelado.

2.3 Mudar a orientação da porta

Lista de ferramentas a serem fornecidas pelo utilizador			
	Chave de fendas Phillips		Espátula e chave de fendas fina
	Chave de catraca de 5/16".		Fita adesiva

- 1) Desligar o frigorífico e retirar todos os objectos dos tabuleiros da porta.
- 2) Desmontar a tampa superior, colocar os parafusos da dobradiça superior e retirar a dobradiça superior; manter a porta na vertical durante todo o processo para evitar que caia.

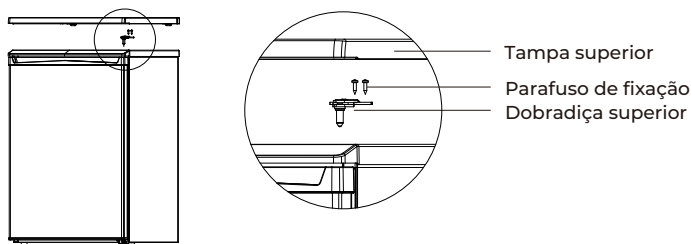

- 3) Desmontar a porta e o conjunto da dobradiça inferior e o pé regulável, depois montar o conjunto da dobradiça inferior e o pé regulável do outro lado.

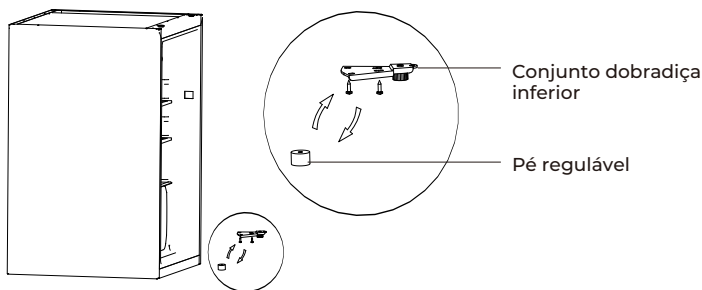

- 4) Colocar a porta na dobradiça inferior e montar a dobradiça superior, os parafusos e a tampa superior.

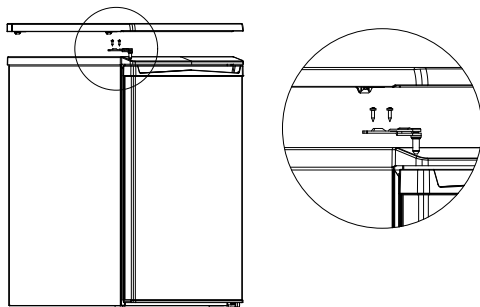

2.4 Substituição da lâmpada (opcional)

Qualquer substituição ou manutenção das lâmpadas LED deve ser efectuada pelo fabricante, pelo seu agente de assistência ou por uma pessoa qualificada semelhante.

Substituição de lâmpadas incandescentes:

Desligar a alimentação eléctrica antes de proceder à substituição da lâmpada.

Segurar e retirar a tampa da lâmpada.

Desmontar a lâmpada antiga, desenroscando-a no sentido contrário ao dos ponteiros do relógio, substituir por uma lâmpada nova (Max. 15W), enroscando-a no sentido dos ponteiros do relógio, e certificar-se de que está bem fixa no suporte da lâmpada.

Volte a montar a tampa da lâmpada e volte a ligar o frigorífico à alimentação eléctrica.

(A imagem acima é apenas para referência. Consultar a configuração real de acordo com o produto físico ou de acordo com a ficha técnica do distribuidor.)

2.5 Comissionamento

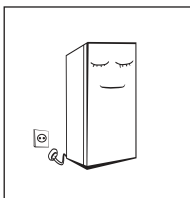

Antes da primeira colocação em funcionamento, mantenha o frigorífico imóvel durante meia hora antes de o ligar à alimentação eléctrica.

Antes de colocar alimentos frescos ou congelados, o frigorífico deve ter estado a funcionar durante pelo menos 2-3 horas, e até 4 horas se for Verão e a temperatura ambiente for mais elevada.

Retirar a ficha da tomada em caso de falha de energia ou de limpeza. Não ligar o frigorífico à alimentação eléctrica antes de cinco minutos para evitar danos no compressor devido a arranques sucessivos.

2.6 Dicas de poupança de energia

- O aparelho deve ser colocado na parte mais fria da sala, longe de aparelhos produtores de calor, condutas de aquecimento e luz solar directa.
- Deixar arrefecer os alimentos que ainda estão quentes antes de os colocar no frigorífico. A sobrecarga do aparelho obriga o compressor a funcionar mais tempo, e os alimentos que congelam mais lentamente podem perder qualidade ou estragar-se.
- Envolver bem os alimentos, e secar os recipientes antes de os colocar. Isto evita a acumulação de gelo no interior do frigorífico.
- Não alinhar as paredes do frigorífico com folha de alumínio, papel de cera ou toalhas de papel, pois interferem com a circulação do ar frio e reduzem a eficiência do aparelho.
- Organizar e rotular os alimentos para reduzir o número de vezes que a porta é aberta. Retire todos os itens que precisar de cada vez e feche a porta o mais rápido possível.

3. ESTRUTURA E FUNÇÕES

3.1 Componentes

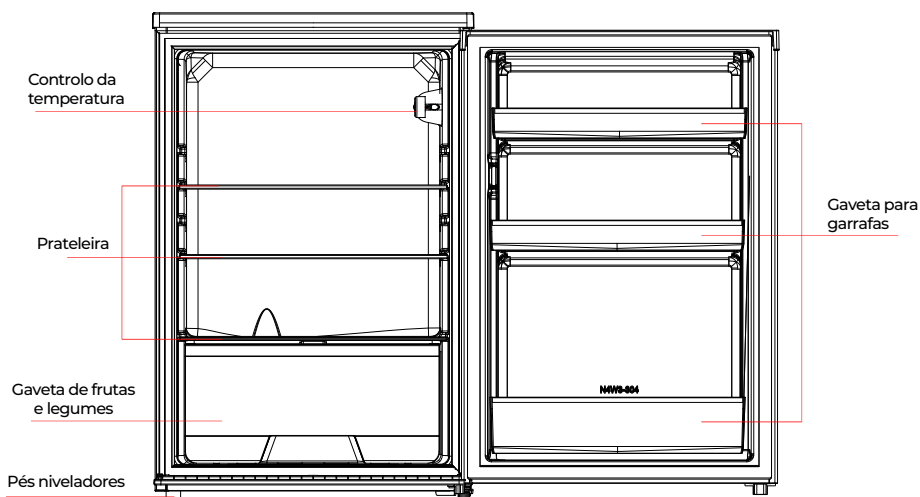

⚠ (A imagem acima é apenas para referência. Consultar a configuração real de acordo com o produto físico ou de acordo com a ficha técnica do distribuidor.)

Frigorífico

- O frigorífico é adequado para a conservação de uma variedade de frutas, legumes, bebidas e outros alimentos consumidos a curto prazo. Tempo de armazenamento sugerido 3 dias a 5 dias. É mais eficiente do ponto de vista energético colocar os alimentos na posição indicada na imagem acima.
- Não colocar os alimentos cozinhados na câmara fria até que sejam arrefecidos à temperatura ambiente.
- Recomenda-se que os alimentos sejam selados ou embalados bem antes de serem armazenados.
- As prateleiras de vidro podem ser ajustadas para cima ou para baixo para organizar o espaço de armazenamento para facilitar a sua utilização.

Nota: O armazenamento de demasiados alimentos durante o funcionamento após a primeira ligação à corrente pode afectar negativamente o efeito de congelação do frigorífico.

3.2 Funções

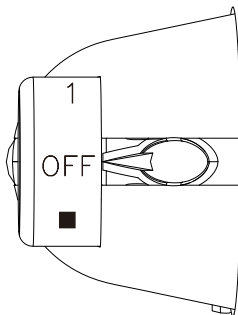

(A imagem acima é apenas para referência. Consultar a configuração real de acordo com o produto físico ou de acordo com a ficha técnica do distribuidor.)

Os números não significam a temperatura definida específica, mas sim o nível de temperatura.

"1" significa a regulação mais quente.

"4" significa a regulação mais fria.

Quanto mais alto for o número, mais baixa será a temperatura real no interior do frigorífico.

"OFF" significa parar de funcionar.

- Recomenda-se a gama 3
- Nota: Recomenda-se a regulação e a utilização na gama de 1 a 4 mudanças. Se exceder este intervalo, a temperatura do frigorífico pode ser baixa.

4. LIMPEZA E MANUTENÇÃO

4.1 Limpeza geral

A poeira atrás do frigorífico e no chão deve ser limpa frequentemente para melhorar o efeito de arrefecimento do aparelho e para poupar energia.

Verificar regularmente os selos das portas para ter a certeza de que não há resíduos. Limpar os selos com um pano macio humedecido com água com sabão ou detergente diluído.

O interior do frigorífico deve ser limpo regularmente para evitar odores. Desligue o frigorífico antes de limpar o interior, e retire todos os alimentos, bebidas, prateleiras, gavetas, etc.

Utilizar um pano macio ou esponja para limpar o interior do frigorífico com duas colheres de sopa de bicarbonato de sódio misturado com um litro de água morna. Em seguida, enxaguar com água e limpar. Após a limpeza, abrir a porta e deixá-la secar antes de a ligar à corrente.

Recomenda-se limpar regularmente as áreas mais difíceis do frigorífico (tais como juntas estreitas, fendas ou cantos) com um pano macio, escova macia, etc. e quando necessário, combiná-las com algumas ferramentas auxiliares (tais como paus finos) para garantir que não se acumulem contaminantes ou bactérias nestas áreas.

Não utilizar sabão, detergente (líquido ou pó), produto de limpeza aerossol, etc., pois podem causar odores no interior do frigorífico ou contaminar os alimentos.

Limpar a estrutura da prateleira, prateleiras e gavetas com um pano macio humedecido com água com sabão ou detergente diluído. Limpar com um pano macio ou deixar secar naturalmente.

Limpar a superfície exterior do frigorífico com um pano macio humedecido com água com sabão, detergente, etc., e secar.

Não utilizar escovas duras, esfregões de alumínio, abrasivos (tais como pasta de dentes), solventes orgânicos (tais como álcool ou acetona, etc.), água a ferver, ou substâncias ácidas ou alcalinas que possam danificar a superfície do frigorífico e o seu interior.

Água a ferver e solventes orgânicos como o benzeno podem deformar ou danificar partes de plástico.

Não lavar directamente com água e outros líquidos durante a limpeza para evitar curto-circuitos e para evitar afectar o isolamento eléctrico do refrigerador.



Desligar o frigorífico para descongelação e limpeza.

4.2 Descongelação

- Desligar o cabo de alimentação.
- Retire os alimentos do frigorífico e coloque-os correctamente para evitar que se estraguem e, em seguida, prepare um recipiente de água para guardar a água de descongelação.
- Recomenda-se a utilização de uma toalha seca para secar a água de descongelação no revestimento e no evaporador e, em seguida, torcer a toalha. Repetir a operação até à conclusão da descongelação.

- Pode utilizar a temperatura natural para a descongelação natural, pode também utilizar a pá de gelo para eliminar a geada (utilizar uma pá de plástico ou de madeira, para evitar danificar o revestimento ou o tubo).
- Pode também utilizar a quantidade adequada de água quente para acelerar a descongelação, com uma toalha seca para secar a água após a descongelação.
- Volte a colocar os alimentos no armário e volte a ligar o aparelho.

4.3 Periodos prolongados de desuso

Falha de corrente: Em caso de falha de energia, a comida dentro do aparelho pode ser guardada durante várias horas, mesmo no Verão. Durante uma falha de energia, reduzir os tempos de abertura das portas e não colocar mais comida no frigorífico.

Se não vai ser usado durante muito tempo: O aparelho deve ser desligado da tomada e depois limpo; e as portas devem ser deixadas abertas para evitar a formação de odores.

Deslocação: Antes de deslocar o frigorífico, retirar todos os artigos do interior, colar as prateleiras de vidro, gaveta mais estaladiça, gavetas de congelação, etc., e apertar os pés de nivelamento. Fechar as portas e prendê-las com fita adesiva. Ao mover o aparelho, este não deve ser colocado de cabeça para baixo ou horizontalmente, e qualquer sacudidela deve ser evitada. A inclinação durante o movimento não deve exceder 45°. Não segurar a porta e a dobradiça durante a deslocação do aparelho.



O dispositivo deve funcionar continuamente depois de ter sido ligado. Em geral, evite interromper o funcionamento do dispositivo, caso contrário a sua vida útil pode ser afectada.

5. RESOLUÇÃO DE PROBLEMAS

Pode tentar resolver estes problemas você mesmo. Se não forem resolvidos, por favor contacte o centro de serviço oficial.

Mau funcionamento	Verificar se o aparelho está ligado à rede e se a ficha faz o contacto correcto. Verificar se a voltagem é demasiado baixa. Verificar se há uma falha de energia ou um circuito defeituoso.
Cheiro	Envolver bem os alimentos com cheiros fortes. Verificar se há comida estragada. Limpar o interior do frigorífico.
Compressor está em funcionamento há muito tempo	Isto é normal no Verão, quando a temperatura ambiente é mais elevada. Não se recomenda que o frigorífico esteja demasiado cheio. Deixe a comida arrefecer antes de a pôr dentro. As portas são abertas com demasiada frequência.
A luz não acende	Verificar se o frigorífico está ligado à fonte de alimentação, e se a lâmpada do frigorífico está danificada. Em caso afirmativo, mandar substituir por um profissional.
As portas não fecham corretamente	A porta pode ser bloqueada por alimentos. São colocados demasiados alimentos. O frigorífico está inclinado.
Barulho alto	Verificar se o chão está nivelado e se o frigorífico está estável. Verificar se os acessórios estão correctamente posicionados.
O fecho da porta não fecha corretamente	Remover quaisquer detritos ou objectos que possam estar nos selos. Aqueça o fecho da porta e deixe-o arrefecer (pode usar um secador eléctrico ou uma toalha quente).
Sobrefluxo de bandeja de água	Demasiada comida é armazenada, ou a comida contém demasiada água, resultando em descongelamento. As portas não estão devidamente fechadas. A entrada de ar cria gelo e aumenta a água devido ao descongelamento.
Paredes quentes	A dissipação de calor do condensador incorporado através das paredes é normal. Se for devido a uma temperatura ambiente muito elevada ou a demasiados alimentos armazenados, recomenda-se uma boa ventilação para facilitar a dissipação de calor.
Condensação da superfície	A condensação no exterior e na previsão do tempo é normal se a humidade ambiente for muito elevada. Limpar com um pano limpo.
Ruído anormal	Zunido: O compressor pode zumbir durante o funcionamento, especialmente durante o arranque e o desligamento. Isto é normal. Rangido: O fluxo de refrigerante no interior do frigorífico pode produzir ruídos de ranger, que também são normais.

CONDIÇÕES DA GARANTIA

Este aparelho é garantido por três anos a partir da data de venda contra todos os defeitos de fabrico, incluindo mão-de-obra e peças sobressalentes. A fim de justificar a data de compra, será obrigatório apresentar a factura ou o recibo de compra. As condições desta garantia aplicam-se apenas a Espanha e Portugal. Se tiver adquirido este produto noutra país, consulte o seu distribuidor para as condições aplicáveis.

EXCLUSÕES DA GARANTIA

1. Controles remotos, borrachas de entrada de drenagem, encaixes e vedações de portas, proteção contra calafetação
2. Danos em esmaltes, tintas, niquelagem, cromagem, oxidação ou outros tipos de peças ou componentes estéticos que não afetam o funcionamento interno do aparelho.
3. Danos nas peças de desgaste devido ao uso, corrosão ou oxidação, sejam causados pelo uso normal do aparelho ou deterioração acelerada devido a circunstâncias ambientais ou climáticas desfavoráveis. Não é adequado para uso ao ar livre.
4. Danos em peças frágeis de vidro, vitrocerâmica, plásticos, puxadores, cestos, portas ou lâmpadas, quando a sua falha ou quebra não seja atribuível a defeito de fabricação.
5. Avarias causadas por causas fortuitas ou acidentadas de força maior, ou como consequência de uso anormal, negligente ou impróprio do dispositivo.
6. Responsabilidade civil de qualquer natureza.
7. Danos consequentes no aparelho, desde que não sejam causados por uma avaria interna.
8. Manutenção ou conservação do aparelho: revisões periódicas, ajustes e graxas.
9. Defeitos que possam sofrer acessórios e complementos, adaptadores, cabos externos, bolsas, peças de reposição de todos os tipos, lâmpadas, bem como qualquer peça considerada consumível pelo fabricante.
10. Falhas causadas por instalação incorreta ou ilegal, ventilação inadequada, falta de aterramento em casa, falhas de energia, modificações inadequadas ou uso de peças sobressalentes não originais.
11. Aparelhos usados em aplicações industriais ou para fins comerciais.
12. Aparelhos com número de série ilegível ou alterado.
13. Defeitos ou avarias produzidos como resultado de reparos, modificações ou desmontagem da instalação do dispositivo pelo usuário ou por um técnico não autorizado pelo fabricante, ou como resultado do não cumprimento manifesto das instruções do fabricante para uso e manutenção.
14. Durante o período de garantia é imprescindível manter todos os manuais junto com o equipamento. Se o equipamento for vendido, ou doado, o manual e todos os documentos relacionados devem ser entregues ao novo usuário. Se algum deles for perdido, sua substituição não poderá ser reivindicada.
15. Falhas que tenham origem ou sejam consequência direta ou indireta de: contato com líquidos, produtos químicos e outras substâncias, bem como condições derivadas do clima ou do meio ambiente: terremotos, incêndios, inundações, calor excessivo ou qualquer outra força externa, como insetos, roedores e outros animais que possam ter acesso ao interior da máquina ou seus pontos de conexão.
16. Danos derivados de terrorismo, motim ou tumulto popular, manifestações e greves legais ou ilegais; fatos das ações das Forças Armadas ou das Forças de Segurança do Estado em tempos de paz; conflitos armados e atos de guerra (declarados ou não); reação nuclear ou radiação ou contaminação radioativa; vício ou defeito das mercadorias; factos classificados pelo Governo da Nação como "catástrofe ou calamidade nacional".

O design e as especificações estão sujeitos a alterações sem aviso prévio para melhoramento do produto. Quaisquer alterações ao manual serão actualizadas no nosso sítio web, pode consultar a versão mais recente.



Escanee para ver este manual en otros idiomas y actualizaciones
Scan for manual in other languages and further updates
Manuel dans d'autres langues et mis à jour
Manual em outras línguas e atualizações

johnson

Polígono Industrial San Carlos,
Camino de la Sierra S/N Parcela 11
03370 - Redován (Alicante)

www.ponjohnsonentuvida.es

Toda la documentación del producto
Complete documents about the product
Documentation plus complète sur le produit
Mais documentação do produto

