

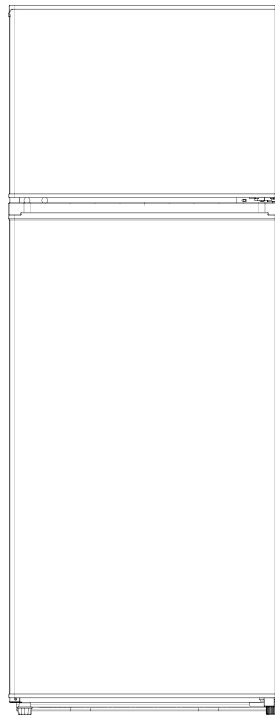

FRIGORÍFICO

FRIDGE
RÉFRIGÉRATEUR
FRIGORIFICO



JRD145E
JRD145EX

MANUAL
DE INSTRUCCIONES
INSTRUCTION MANUAL
GUIDE D'UTILISATION
MANUAL DE INSTRUÇÕES



Escanee para ver este manual en otros idiomas y actualizaciones
Scan for manual in other languages and further updates
Manuel dans d'autres langues et mis à jour
Manual em outras línguas e atualizações

V.3



ES

3 ADVERTENCIAS DE SEGURIDAD

3 Instrucciones importantes de seguridad

6 INSTALACIÓN

6 Ubicación

6 Instalación del tirador de la puerta (opcional)

7 Cambio de sentido de apertura de la puerta

11 Requisitos de espacio de la puerta

11 Nivelar la unidad

11 Limpieza antes del uso

12 Antes de utilizar la unidad

12 Accesorios interiores

13 VISTA DEL PRODUCTO

14 FUNCIONAMIENTO

14 Cómo encender la unidad

14 Ruido en el interior del frigorífico

14 Consejos de conservación de alimentos

14 Sustitución de la bombilla

15 LIMPIEZA

15 Descongelación

15 Limpieza del interior y el exterior del frigorífico

15 Consejos de limpieza

16 MANTENIMIENTO

16 Sustitución de la bombilla interior

16 Precauciones de transporte

16 Mantenimiento y reparación

16 Largos períodos de desuso

16 CONSEJOS

16 AHORRO DE ENERGÍA

17 SOLUCIÓN DE PROBLEMAS

20 CONDICIONES DE LA GARANTÍA

1. ADVERTENCIAS DE SEGURIDAD

1.1 Instrucciones importantes de seguridad



Advertencia: riesgo de fuego/materiales inflamables

Este aparato está diseñado para ser utilizado en entornos domésticos y similares, como áreas de cocina del personal en tiendas, oficinas y otros entornos de trabajo; Casas rurales y por clientes en hoteles, moteles y otros entornos de tipo residencial; ambientes tipo bed&breakfast; Catering y aplicaciones similares no minoristas.

Si el cable de alimentación está dañado, debe sustituirlo el fabricante, su servicio técnico u otros profesionales de similar cualificación para evitar riesgos.

No almacene sustancias explosivas como latas de aerosol con carburante inflamable en este aparato.

El aparato debe desenchufarse después de su uso y antes de llevar a cabo el mantenimiento por parte del usuario.

ADVERTENCIA: Evite cualquier obstrucción de las aberturas de ventilación del interior de la carcasa del aparato o en la estructura incorporada.

ADVERTENCIA: No utilice dispositivos mecánicos u otros medios para acelerar el proceso de descongelación que no sean los recomendados por el fabricante.

ADVERTENCIA: No dañe el circuito de refrigerante.

ADVERTENCIA: No utilice aparatos eléctricos dentro de los compartimentos de almacenamiento de alimentos del aparato, a menos que sean del tipo recomendado por el fabricante.

ADVERTENCIA: Deseche el frigorífico de acuerdo con la normativa local, ya que emplea gas inflamable y refrigerante.

ADVERTENCIA: Al colocar el aparato, asegúrese de que el cable de alimentación no quede atrapado o dañado.

ADVERTENCIA: No coloque tomas de corriente o fuentes de alimentación portátiles en la parte posterior del dispositivo. No utilice cables de extensión, alargaderas ni adaptadores de dos pines sin conexión a tierra para conectar el aparato.

PELIGRO: Existe riesgo de que los niños queden atrapados en el interior. Antes de tirar su viejo frigorífico o congelador:

-Quítele las puertas.

-Deje los estantes en su lugar para que los niños no puedan meterse fácilmente en el interior.

El frigorífico debe desconectarse de la corriente eléctrica antes de realizar la instalación de cualquier accesorio. El refrigerante y el material de espuma de ciclopentano utilizados para el frigorífico son inflamables. Por lo tanto, cuando se deseche el frigorífico, debe mantenerse alejado de cualquier fuente de fuego y ser recuperado por una empresa especializada con la calificación correspondiente, y nunca debe eliminarse por combustión, para evitar daños al medio ambiente o cualquier otro riesgo.

Estándar EN: este dispositivo puede ser usado por niños de 8 años en adelante y personas con capacidades físicas, sensoriales o mentales reducidas o con falta de experiencia y conocimiento, siempre que se les proporcione supervisión o instrucciones sobre el uso del dispositivo de manera segura y que entiendan los peligros que su uso implica. Los niños no deben jugar con el aparato. La limpieza y el mantenimiento del usuario no deben ser realizados por niños sin supervisión. Los niños de 3 a 8 años de edad pueden cargar y descargar aparatos de refrigeración.

Para el estándar IEC: este dispositivo no está diseñado para ser utilizado por personas (incluidos niños) con capacidades físicas, sensoriales o mentales reducidas, o con falta de experiencia y conocimiento, a menos que hayan sido supervisados o instruidos sobre el uso del dispositivo por parte de una persona responsable por su seguridad.

Los niños deben ser supervisados para asegurarse de que no jueguen con el aparato.

Para evitar la contaminación o desperdicio de los alimentos, tenga en cuenta las siguientes instrucciones:

- Abrir la puerta durante períodos prolongados puede provocar un aumento significativo de la temperatura en los compartimentos del aparato.
- Limpie regularmente las superficies que puedan entrar en contacto con alimentos y sistemas de drenaje accesibles.
- Limpie los tanques de agua si no se han utilizado durante 48h; y enjuague los sistemas conectados al suministro de agua si no se ha extraído agua durante 5 días. (Nota 1)
- Guarde la carne y el pescado crudos en recipientes adecuados en el frigorífico, de modo que no entren en contacto ni goteen sobre otros alimentos.
- Los compartimentos de alimentos congelados de dos estrellas son adecuados para almacenar alimentos pre-congelados, almacenar o hacer helados y hacer cubitos de hielo. (Nota 2)
- Los compartimentos de una, dos y tres estrellas no son adecuados para la congelación de alimentos frescos. (Nota 3)
- Los aparatos sin compartimento de 4 estrellas no son adecuados para congelar alimentos. (Nota 4)
- Si el aparato de refrigeración se va a dejar vacío durante un período prolongado, apáguelo, descongélelo, límpielo, séquelo y deje la puerta abierta para evitar que se forme moho dentro del aparato.

Notas 1, 2, 3, 4: confirme si son aplicables según el tipo de compartimento de su producto.

Cualquier sustitución o reparación de las bombillas LED debe ser llevada a cabo por el fabricante, su servicio técnico o un profesional debidamente cualificado.

2. INSTALACIÓN

2.1 Ubicación

Al seleccionar una ubicación para su unidad, asegúrese de que el suelo es plano y firme, y que la habitación está bien ventilada. Evite colocar la unidad cerca de una fuente de calor (por ejemplo, cocinas, hervidores o radiadores). Evite también la incidencia directa del sol sobre el aparato ya que puede aumentar el consumo eléctrico. Los entornos de frío extremo también pueden causar que la unidad no funcione adecuadamente. Esta unidad no está diseñada para su uso en garajes ni en exteriores. No cubra la unidad con ningún tipo de material.

Al instalar la unidad, asegúrese de que queden 10 cm de espacio a ambos lados y en la parte trasera, y 30cm en la parte superior de la unidad. Esto permitirá una mejor ventilación y mejorará la eficiencia del proceso de refrigeración.

2.2 Instalación del tirador de la puerta (opcional)

1) Saque los tapones de los orificios del tirador de la puerta.

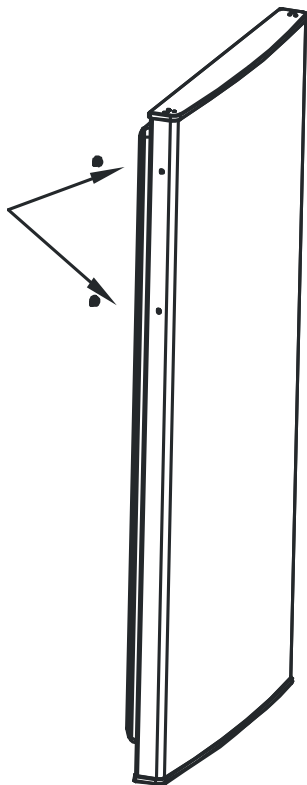

2) Introduzca el asa en los orificios de los tornillos y apriétela para fijarla.

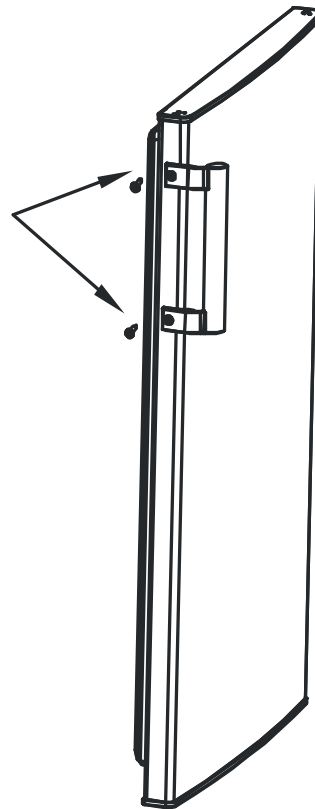

3) Coloque los tapones en los orificios de los tornillos del asa.

Nota: Las imágenes mostradas son sólo referencias. La configuración real depende del producto físico o de la declaración del distribuidor.

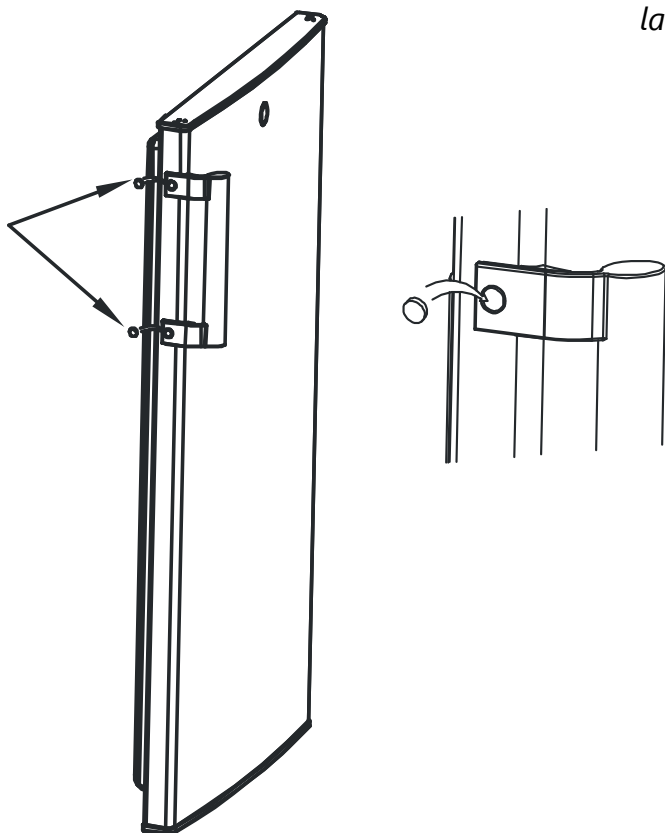

2.3 Cambio de sentido de apertura de la puerta

1) Retire la cubierta protectora de la bisagra superior

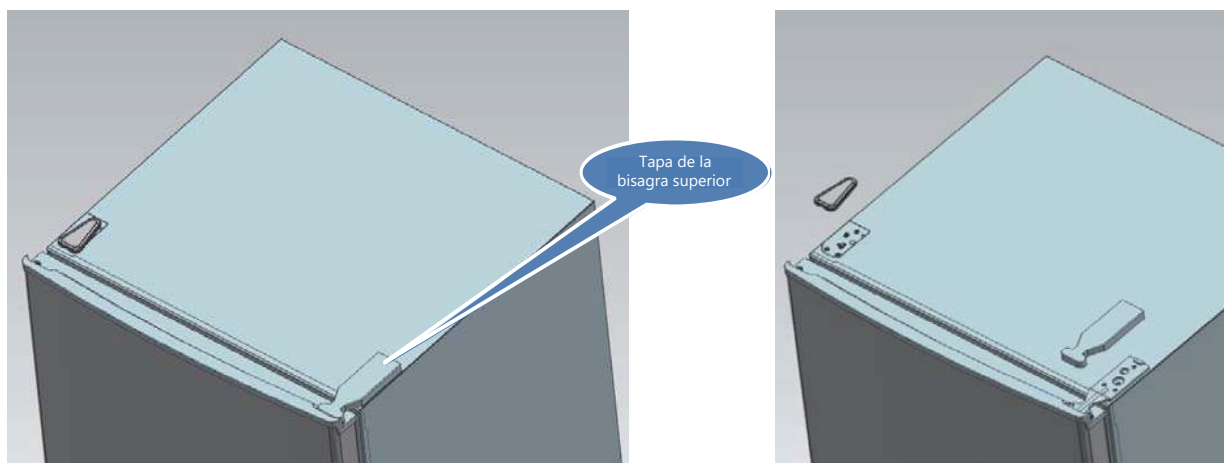

2) Retire los tornillos de fijación de la bisagra superior con el destornillador de estrella.

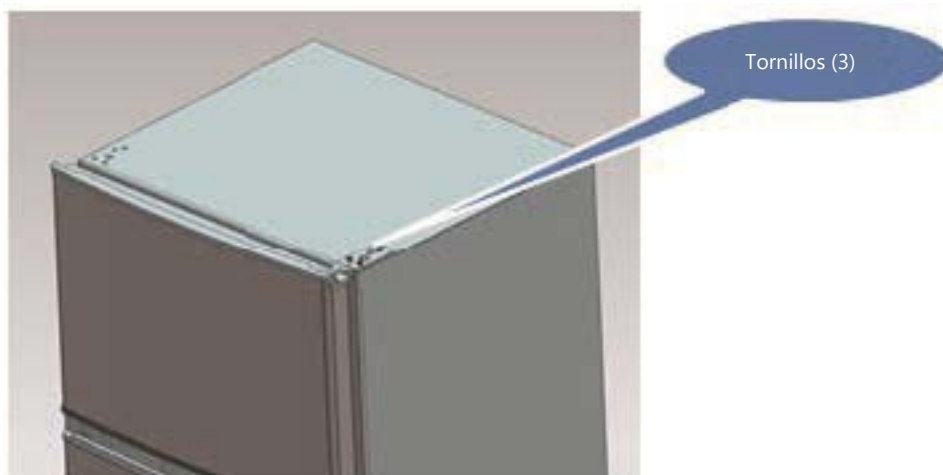

3) Retire la bisagra superior, el tope limitador de la puerta superior y el casquillo de la puerta y colóquelos en el lado contrario.

A. Retire la tuerca y el manguito. Saque la arandela, cambie el eje al orificio del lado contrario y fíjelo.

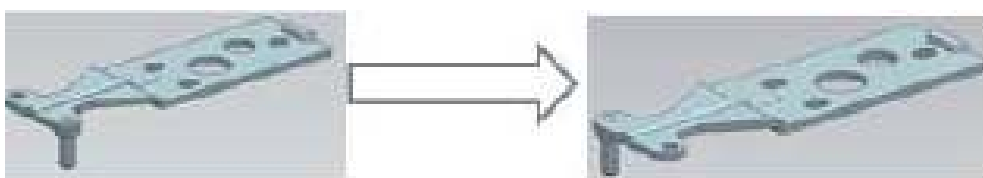

B. Extraiga el tope de la puerta superior.

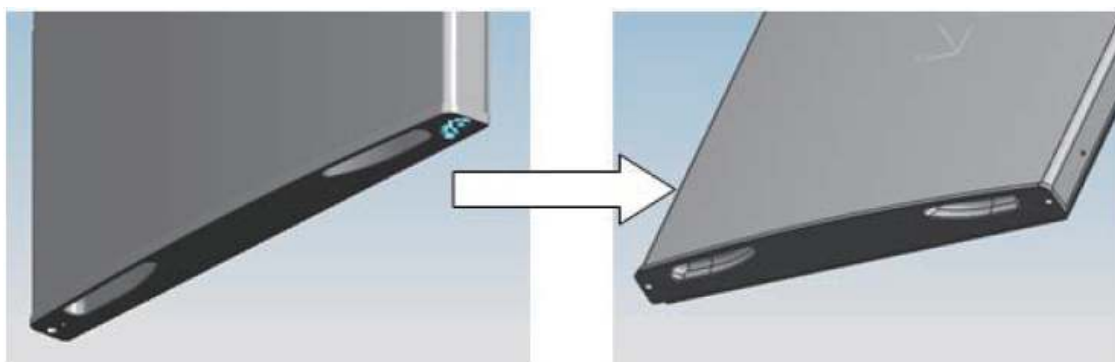

C. Coja el otro tope de la puerta de la bolsa de piezas incluida, y atorníllelo a la puerta.

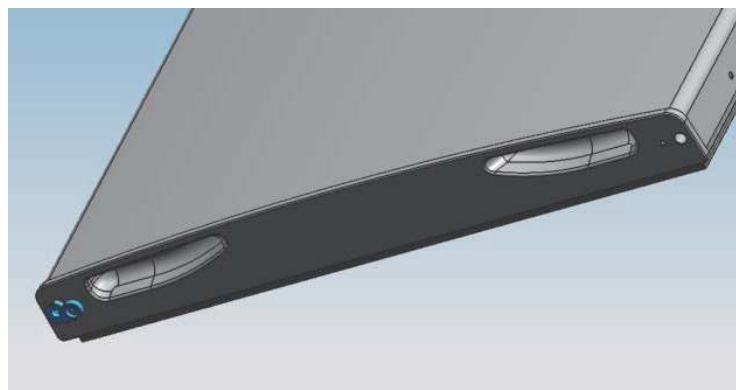

4) Retire los tornillos que fijan la bisagra inferior con un destornillador de estrella.

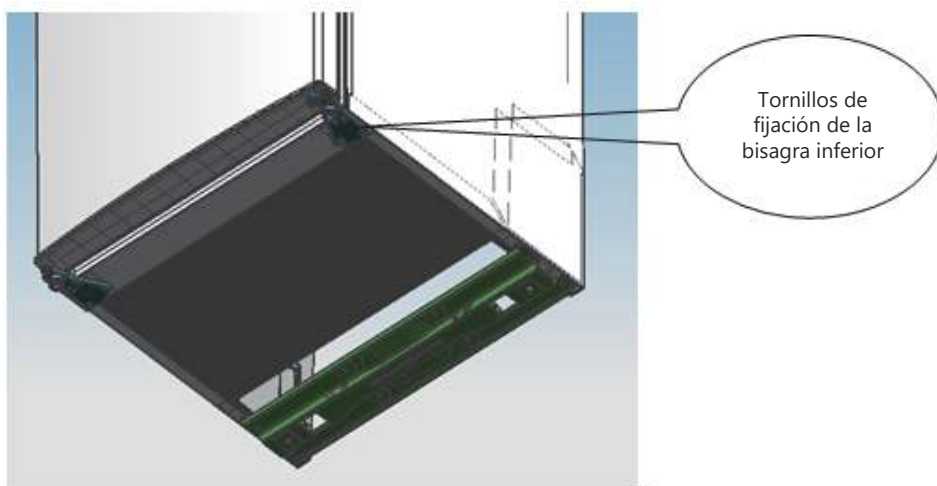

Nota: El frigorífico no debe inclinarse en un ángulo superior a 45° durante este proceso.

5) Cambie de lado el casquillo y el tope de la puerta inferior.



6) Coloque la bisagra inferior en el lado contrario y apriétela con los tornillos de fijación.

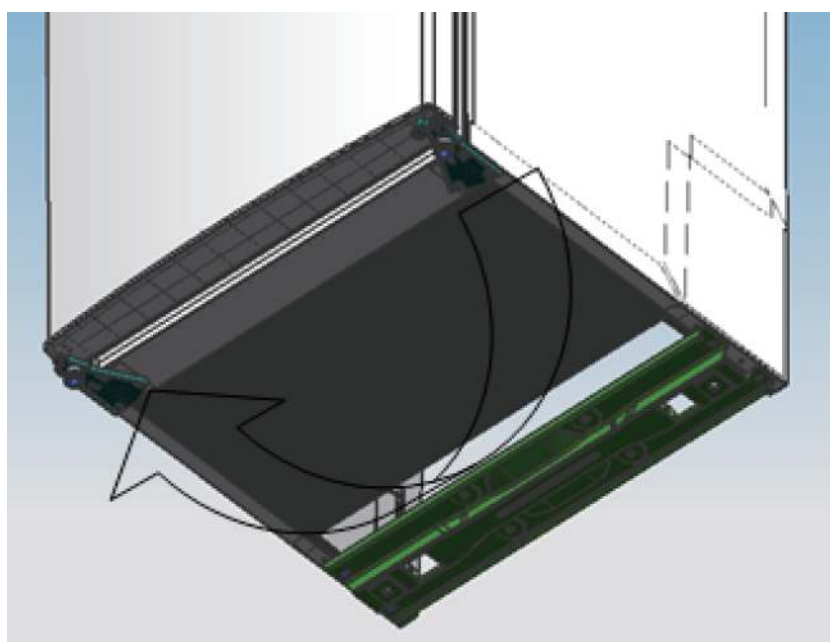

7) Cambie de lado la bisagra intermedia.



8) Coloque la puerta inferior en la posición correcta y fije la bisagra intermedia.



9) Cambie de lado la bisagra superior.

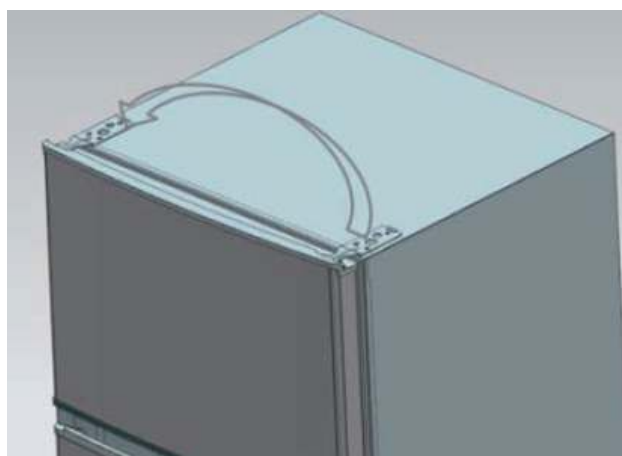

10) Coloque la puerta superior en su posición correcta, fije la bisagra superior y coloque la tapa.



11) Coloque los cuatro tapones de los tornillos y los dos pestillos en su posición correspondiente.

- Compruebe que el aparato está desenchufado y vacío.
- Ajuste las dos patas niveladoras a su posición más alta
- Es recomendable contar con la ayuda de otra persona.

12) Vuelva a colocar el nivelador en el lado opuesto y ajústelo para garantizar que el frigorífico está nivelado.



Las imágenes mostradas sólo se incluyen a modo de referencia. La configuración real dependerá del producto físico o de la declaración del distribuidor.

2.4 Requisitos de espacio de la puerta

La puerta de la unidad debe poder abrirse por completo como se muestra:

$$An \times Fo \geq 902 \times 1052\text{mm}$$

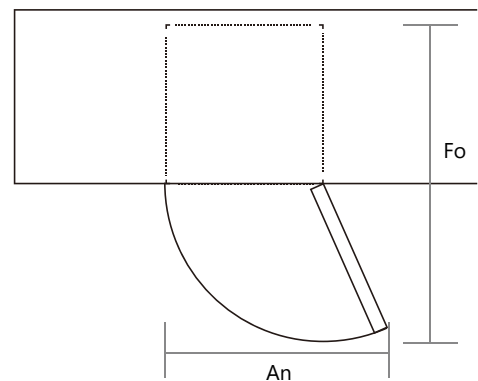

2.5 Nivelar la unidad

Utilice los dos pies ajustables ubicados en la parte frontal para nivelar la unidad. Si el frigorífico no está nivelado, la puerta y los cierres magnéticos no cerrarán correctamente. Compruebe que las patas tocan el suelo antes del uso. Ajústelas en el sentido de las agujas del reloj para aflojar o en el contrario para apretar, según sea necesario.

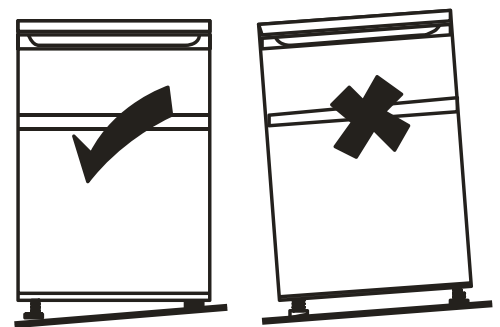

2.6 Limpieza antes del uso

Limpie el interior del frigorífico con una solución suave de bicarbonato sódico y enjuague con agua tibia y un paño o esponja bien escurridos. Limpie los estantes y el cajón de verduras con agua caliente y jabón y séquelos completamente antes de volver a colocarlos dentro del frigorífico. Limpie el exterior de la unidad con un paño húmedo. Si necesita más información, consulte la sección de Limpieza.

2.7 Antes de utilizar la unidad

1. No dañe el cable de corriente bajo ninguna circunstancia para garantizar un uso seguro, y no utilice la unidad si el cable de alimentación está dañado o si el enchufe está gastado.
2. No ponga ningún elemento inflamable, explosivo, volátil o muy corrosivo en el frigorífico para evitar daños al producto o incendios.
3. No coloque elementos inflamables cerca del frigorífico para evitar incendios.
4. Este producto está diseñado para uso doméstico y sólo sirve para almacenar alimentos. Según los estándares nacionales, los frigoríficos domésticos no deben usarse para almacenar sangre, medicamentos ni sustancias biológicas.
5. No coloque botellas ni contenedores sellados de líquido como botellas de cerveza y bebidas en el congelador para evitar que revienten y puedan causar daños.
6. Antes de colocar alimentos en el frigorífico, enciéndalo y espere 24 horas para garantizar que funciona correctamente y deje que alcance la temperatura correcta. No debe sobrecargar el frigorífico.



Antes de enchufar el aparato

Compruebe que su toma de corriente doméstica es compatible con el enchufe que incluye la unidad.

Antes de encender el aparato



No encienda el frigorífico hasta que pasen 2 horas después de haberlo movido.

2.8 Accesorios interiores

Con su frigorífico se incluyen varios estantes de vidrio o plástico, en distintas combinaciones según el modelo de producto.

Siempre debe colocar uno de los estantes de tamaño completo en las guías inferiores, por encima de los cajones de frutas y verduras y manténgalo en esta posición.

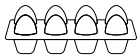
Para retirarlo, tire del estante hacia adelante hasta que pueda elevarlo o bajarlo para quitarlo. Realice la misma operación a la inversa para introducir el estante a una altura distinta.

Lista de accesorios incluidos con el aparato	
	Huevera
	Cubitera

Nota: Los accesorios incluidos varían en función del modelo y la producción, y podrían diferir por causas de mejora del producto. Tome siempre el producto adquirido como estándar.

3. VISTA DEL PRODUCTO

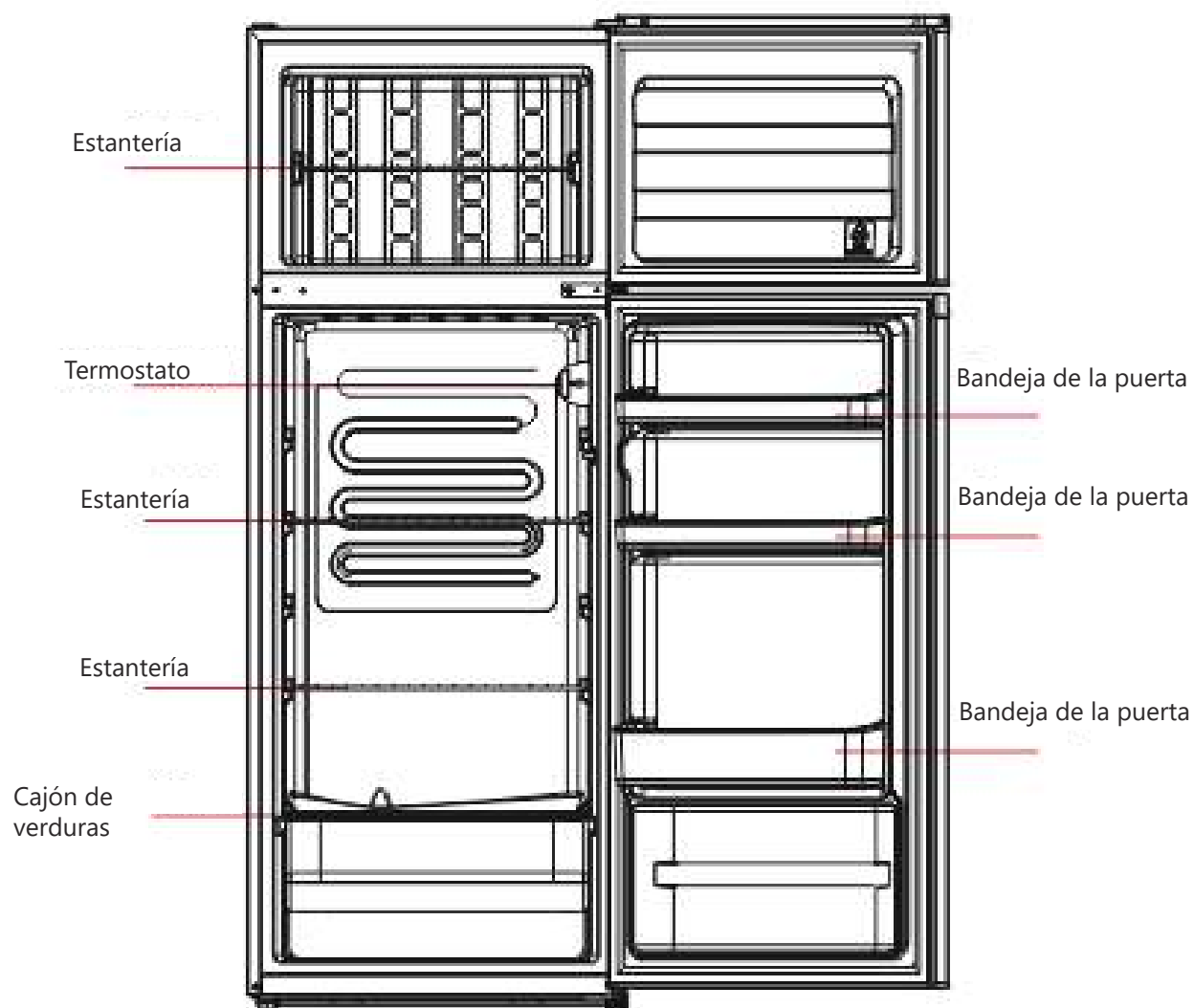

- * Los cajones, recipientes de alimentos, estanterías, etc colocados conforme a la posición de la imagen que aparece arriba son los más eficientes energéticamente.
- * Todas las imágenes de este manual de instrucciones son sólo una referencia, el aspecto del producto real prevalece.

4. FUNCIONAMIENTO

4.1 Cómo encender la unidad

- Configuración OFF: Unidad apagada
- Configuración MIN: Menor temperatura de refrigeración
- Configuración MED o MID: Temperatura normal (adecuada para la mayoría de situaciones)
- Configuración MAX: Temperatura más fría

En los días de temperatura ambiente elevada, por ejemplo en verano, puede ser necesario configurar el termostato al ajuste más frío (posición MAX). Esto puede provocar que el compresor funcione de forma continua para mantener una temperatura baja en el frigorífico.

La primera vez que ponga en marcha el frigorífico, configure el termostato en MED. La perilla del termostato es la que controla la temperatura: cuando esté en posición OFF, el frigorífico no estará en marcha.

Deje que el frigorífico se enfríe por completo antes de meter alimentos en él. Es mejor esperar 24 horas.

4.2 Ruido en el interior del frigorífico

Puede ocurrir que su unidad haga algún ruido inusual. En la mayoría de los casos son perfectamente normales, pero es bueno que se familiarice con ellos. Estos sonidos están causados por la circulación del líquido refrigerante en el circuito frigorífico, y se han vuelto más pronunciados desde la introducción de los gases libres de CFC. No constituyen ningún error y no afectan al rendimiento del frigorífico, sólo se deben al funcionamiento del compresor al mover el refrigerante por el sistema.

4.3 Consejos de conservación de alimentos

- Las carnes y pescados cocinados deben almacenarse siempre en un estante, alejados de la carne y pescado crudos para evitar una posible transferencia de bacterias. Guarde la carne y pescado crudos en un contenedor lo bastante grande para recoger los jugos que puedan desprender y cúbralo adecuadamente. Coloque el recipiente en el estante inferior.
- Deje espacio alrededor de los alimentos y permita que el aire circule dentro de la unidad. Compruebe que todas las partes de la unidad están bien ventiladas.
- Para evitar la transferencia de sabores o que los alimentos se sequen, guarde o cubra la comida por separado. No es necesario envolver la fruta y la verdura.
- Permita siempre que la comida ya cocinada se temple a temperatura ambiente antes de meterla al frigorífico. Esto ayudará a mantener la temperatura interna de la unidad.
- Para evitar que salga el aire frío del interior de la unidad, intente limitar el número de veces que se abre la puerta. Recomendamos que sólo se abra la puerta cuando haya que meter o sacar comida.

4.4 Sustitución de la bombilla

Este procedimiento sólo puede ser llevado a cabo por profesionales.

5. LIMPIEZA

5.1 Descongelación

Tenga presente que esta unidad no dispone de sistema de descongelación automática. Utilice una rasqueta o espátula de plástico para retirar la escarcha del evaporador. No utilice objetos de metal afilados.

5.2 Limpieza del interior y el exterior del frigorífico

- Debe limpiarse el polvo de detrás del frigorífico y del suelo regularmente para mejorar el efecto de refrigeración y ahorrar energía.
- Compruebe la goma de la puerta con regularidad para asegurarse de que no queda ningún resto o suciedad. Límpiela con un paño húmedo de agua y jabón o detergente diluido.
- El interior del frigorífico debe limpiarse a menudo para evitar olores.
- Desconecte el frigorífico de la corriente antes de limpiar el interior, y retire todos los alimentos, bebidas, estantes y cajones, etc...
- Use un paño suave o esponja para limpiar el interior del frigorífico, con una solución de agua caliente y dos cucharadas de bicarbonato sódico. Luego enjuáguelo y límpielo con un paño. Tras la limpieza, abra la puerta y deje que se seque al aire antes de volver a conectarlo a la corriente.
- Para zonas que sean más difíciles de limpiar (como ranuras estrechas, esquinas o recovecos), es recomendable limpiarlos a menudo con un paño o cepillo suaves y, si es necesario, ayudándose de otras herramientas (como algún palillo) para asegurar que no se acumulen contaminantes ni bacterias.
- No use jabón, detergente, polvos ni sprays, ya que pueden causar olores en el interior del frigorífico o contaminar los alimentos.
- Limpie el marco del botellero, los estantes y los cajones con un paño suave humedecido con agua y jabón o detergente diluido. Seque con un paño suave o deje que se seque al aire.
- Limpie la superficie exterior del frigorífico con un paño suave humedecido con agua y jabón o detergente, y luego séquela con un paño.
- No utilice cepillos duros, estropajos de aluminio, cepillos de metal, abrasivos (como dentífrico), disolventes orgánicos (como alcohol, acetona, etc.), agua hirviendo, soluciones ácidas o alcalinas ni nada que pueda dañar la superficie exterior o interior del frigorífico. El agua hirviendo o los disolventes orgánicos como el benceno pueden deformar o dañar las piezas de plástico.
- No enjuague directamente con agua ni otros líquidos durante la limpieza para evitar cortocircuitos ni afectar al aislamiento eléctrico por inmersión.

5.3 Consejos de limpieza

Si aparece condensación en la superficie exterior del frigorífico, esto se puede deber a un cambio de la temperatura de la estancia. Limpie con un paño cualquier residuo o humedad y, si el problema continúa, póngase en contacto con el servicio técnico oficial o con un técnico cualificado.

6. MANTENIMIENTO

6.1 Sustitución de la bombilla interior

Las sustituciones de las bombillas sólo deben ser realizadas por profesionales.

6.2 Precauciones de transporte

Sujete la unidad por los laterales o la base para moverlo. Bajo ninguna circunstancia debe levantarse mientras se sujeta por los bordes de la superficie superior.

6.3 Mantenimiento y reparación

La unidad sólo debe repararla un técnico autorizado, usando sólo repuestos auténticos. Bajo ninguna circunstancia debe intentar reparar la unidad usted mismo, ya que las reparaciones realizadas por personas sin experiencia pueden causar lesiones o averías graves. Póngase siempre en contacto con un profesional cualificado.

6.4 Largos períodos de desuso

Cuando la unidad no vaya a usarse en mucho tiempo, desconéctelo de la corriente, vacíe todo su contenido y límpielo, dejando la puerta entreabierta para evitar olores.

7. CONSEJOS

La superficie del frigorífico puede emitir calor durante el funcionamiento, especialmente en verano. Esto lo causa la radiación del condensador y es un fenómeno normal.

Condensación: Puede detectarse en la superficie exterior y las gomas de las puertas del congelador cuando la humedad del ambiente sea muy alta, esto es normal y puede retirarse con un paño seco.

Zumbido: Puede generarlos el compresor al funcionar, sobre todo durante el arranque y el apagado.

8. AHORRO DE ENERGÍA

- 1) Los aparatos de refrigeración pueden no funcionar de forma consistente (es posible que los contenidos se descongelen o que la temperatura ascienda en el compartimento de congelación) cuando están ubicados durante un periodo largo por debajo de la temperatura mínima del rango de temperatura de funcionamiento para el que se ha diseñado el aparato.
- 2) No deben guardarse bebidas carbonatadas en el compartimento de congelación o de baja temperatura, y algunos productos como los granizados no deben consumirse muy fríos.
- 3) No debe excederse el tiempo de almacenamiento en el frigorífico o congelador recomendado por los fabricantes para ningún tipo de alimento, sobre todo para alimentos congelados comercialmente.
- 4) Tome las precauciones necesarias para evitar que se eleve la temperatura de la comida congelada mientras se descongele el frigorífico, como envolver la comida en varias capas de papel de periódico. Si la temperatura de estos alimentos aumenta durante la descongelación, mantenimiento o limpieza podría reducir su tiempo de conservación.

9. SOLUCIÓN DE PROBLEMAS

Puede intentar solucionar estos problemas usted mismo. Si no se resuelven, póngase en contacto con el servicio técnico oficial.

Fallo de funcionamiento	<p>Compruebe si el aparato está conectado a la corriente y si el enchufe hace contacto correctamente.</p> <p>Compruebe si el voltaje es demasiado bajo.</p> <p>Compruebe si hay un corte de corriente o si ha fallado algún circuito.</p>
Olor	<p>Envuelva muy bien las comidas con olores fuertes.</p> <p>Compruebe si hay algún alimento en mal estado.</p> <p>Limpie el interior del frigorífico.</p>
El compresor está en marcha durante mucho tiempo	<p>Esto es normal en verano, cuando la temperatura ambiente es más alta.</p> <p>No es recomendable que el frigorífico esté muy lleno.</p> <p>Deje que la comida se enfríe antes de introducirla.</p> <p>Las puertas se abren con demasiada frecuencia.</p>
La luz no se enciende	<p>Compruebe si el frigorífico está conectado a la corriente, y si la bombilla del frigorífico está dañada. Si es así, que la sustituya un profesional.</p>
Las puertas no cierran bien	<p>La puerta puede estar bloqueada por algún alimento.</p> <p>El frigorífico está inclinado.</p>
Ruido fuerte	<p>Compruebe que el suelo es llano y que el frigorífico está estable.</p> <p>Compruebe que los accesorios están correctamente colocados.</p>

Las unidades retiradas pueden tener valor residual, por lo que debe desecharlas de forma que las materias primas puedan reutilizarse. El refrigerante y materiales de aislamiento de esta unidad requieren procedimientos de reciclaje especiales. Compruebe que los tubos de la parte trasera de la unidad no están dañados antes de desecharla, e inutilice cualquier cierre o bloqueo y retire la puerta como precaución.



  ELIMINACIÓN: No elimine este producto como residuos municipales sin clasificar. Es necesario recoger estos residuos por separado para un tratamiento especial.	<p>Con base en la directiva europea 2012/19/UE de residuos de aparatos eléctricos y electrónicos (RAEE), los electrodomésticos no pueden ser arrojados en los contenedores municipales habituales; tienen que ser recogidos selectivamente para optimizar la recuperación y reciclado de los componentes y materiales que los constituyan y reducir el impacto en la salud humana y el medio ambiente.</p> <p>El símbolo del cubo de basura tachado se marca sobre todos los productos para recordar al consumidor la obligación de separarlos para la recogida selectiva. El consumidor debe contactar con la autoridad local o con el vendedor para informarse en relación a la correcta eliminación de su electrodoméstico.</p>
---	--

Tabla 1 Clases climáticas

Clase	Símbolo	Rango de temperatura ambiente (°C)
Templado extendido	SN	+ 10 a + 32
Templado	N	+ 16 a + 32
Subtropical	ST	+ 16 a + 38
Tropical	T	+ 16 a + 43

Templado extendido: este aparato de refrigeración está destinado a ser utilizado a temperaturas ambiente que oscilan entre los 10°C y los 32°C;

Templado: este aparato frigorífico está destinado a ser utilizado a temperaturas ambiente que oscilan entre 16°C y 32°C;

Subtropical: "este aparato frigorífico está destinado a utilizarse a temperaturas ambiente comprendidas entre 16°C y 38°C";

Tropical: este aparato frigorífico está destinado a ser utilizado a temperaturas ambiente de 16°C a 43°C;

Especial para la nueva norma europea:

Las piezas de la siguiente tabla pueden adquirirse en nuestro servicio postventa:

Repuesto	Vendido a	Tiempo mínimo de disponibilidad
Termostatos	Profesionales de mantenimiento	Al menos 7 años tras la salida al mercado del último modelo
Sondas de temperatura	Profesionales de mantenimiento	Al menos 7 años tras la salida al mercado del último modelo
Placas de circuito impreso	Profesionales de mantenimiento	Al menos 7 años tras la salida al mercado del último modelo
Luces	Profesionales de mantenimiento	Al menos 7 años tras la salida al mercado del último modelo
Asas de las puertas	Servicios de reparación y usuarios finales	Al menos 7 años tras la salida al mercado del último modelo
Bisagras	Servicios de reparación y usuarios finales	Al menos 7 años tras la salida al mercado del último modelo
Estantes	Servicios de reparación y usuarios finales	Al menos 7 años tras la salida al mercado del último modelo
Cestas	Servicios de reparación y usuarios finales	Al menos 7 años tras la salida al mercado del último modelo
Juntas de las puertas	Servicios de reparación y usuarios finales	Al menos 10 años tras la salida al mercado del último modelo

Estimado usuario/a,

1.Si desea devolver o cambiar el producto debe ponerse en contacto con la tienda donde lo compró. (Recuerde llevar el ticket o factura de compra)

2.Si su producto sufre una avería y debe repararse, póngase en contacto con el servicio de postventa.

CONDICIONES DE LA GARANTÍA

Este aparato tiene una garantía de reparación de tres años, a partir de la fecha de venta, contra todo defecto de funcionamiento proveniente de la fabricación, incluyendo mano de obra y piezas de recambio. Para justificar la fecha de compra será obligatorio presentar la factura o ticket de compra. Las condiciones de esta garantía se aplican únicamente a España y Portugal. Si ha adquirido este producto en otro país, consulte con su distribuidor las condiciones aplicables.

EXCLUSIONES DE LA GARANTÍA

1. Mandos a distancia, gomas de admisión de desagüe, atranques y juntas de puertas, burletes.
2. Daños en esmaltes, pinturas, niquelados, cromados, oxidaciones u otro tipo de piezas o componentes estéticos que no afecten al funcionamiento interno del aparato.
3. Daños en piezas de desgaste por uso, corrosión u oxidación, ya sea causada por el uso normal del aparato o deterioro acelerado por circunstancias ambientales o climáticas no propicias. No aptos para uso en exterior.
4. Daños en piezas frágiles de cristal, cristal vitrocerámico, plásticos, manetas, cestillos, puertas o bombillas cuando su fallo o rotura no sea atribuible a un defecto de fabricación.
5. Averías producidas por causas fortuitas o siniestros de fuerza mayor, o como consecuencia de un uso anormal, negligente o inadecuado del aparato.
6. Responsabilidades civiles de cualquier naturaleza.
7. Daños consecuenciales al aparato siempre que estos no hayan sido provocados por una avería interna de funcionamiento.
8. Mantenimientos o conservación del aparato: revisiones periódicas, ajustes y engrases.
9. Las averías que pueden sufrir los accesorios y complementos, adaptadores, cables externos, bolsas, recambios sueltos de todo tipo, lámparas, así como cualquier pieza considerada consumible por el fabricante.
10. Averías causadas por una instalación incorrecta o no legal, ventilación inadecuada, falta de toma de tierra en la vivienda, alteraciones de corriente, modificaciones inapropiadas o utilización de piezas de recambio no originales.
11. Electrodomésticos que se utilicen en aplicaciones industriales o para fines comerciales.
12. Electrodomésticos con número de serie ilegible o alterado.
13. Defectos o averías producidas como consecuencia de arreglos, reparaciones, modificaciones, o desarme de la instalación del aparato por el usuario o por un técnico no autorizado por el fabricante, o como resultado del incumplimiento manifiesto de las instrucciones de uso y mantenimiento del fabricante.
14. Durante el periodo de garantía es imprescindible conservar todos los manuales junto con el equipo. Si el equipo se vende, dona o regala, se debe entregar el manual y todos los documentos relacionados al nuevo usuario. Si alguno de estos se perdiera, no podrá ser reclamada su reposición.
15. Las averías que tengan su origen o sean consecuencia directa o indirecta de: contacto con líquidos, productos químicos y otras sustancias, así como de condiciones derivadas del clima o el entorno: terremotos, incendios, inundaciones, calor excesivo o cualquier otra fuerza externa, como insectos, roedores y otros animales que puedan tener acceso al interior de la máquina o sus puntos de conexión.
16. Daños derivados de terrorismo, motín, alboroto o tumulto popular, manifestaciones y huelgas legales o ilegales; hechos de actuaciones de la Fuerzas Armadas o de los Cuerpos de Seguridad del Estado en tiempos de paz; conflictos armados y actos de guerra (declarada o no); reacción o radiación nuclear o contaminación radiactiva; vicio o defecto propio de los bienes; hechos calificados por el Gobierno de la Nación como de "catástrofe o calamidad nacional".

Toda la información y las instrucciones de este manual se refieren al estado actual de desarrollo. Las imágenes utilizadas son simbólicas y con fines únicamente ilustrativos y pueden no representar el aspecto real del producto. Debido a posibles errores de composición o de imprenta, así como la necesidad de realizar modificaciones técnicas continuas, Johnson no puede aceptar ninguna responsabilidad por la exactitud del contenido de este manual. Consulte en el QR de las portadas o en la sección Documentación técnica de nuestra web la versión más actualizada de este documento.



www.ponjohnsonentuvda.es

CONTENTS



3	SAFETY WARNING
3	Warning
6	INSTALLATION
6	Location
6	Installation of the door handle (optional)
7	Changing the opening direction of the door
11	Door space requirements
11	Levelling the unit
11	Cleaning before use
12	Before using the unit
12	Interior accessories

13	PRODUCT OVERVIEW
14	OPERATION
14	Switching on your unit
14	Noise in the unit
14	Food preservation tips
14	Bulb replacement

15	CLEANING
15	Defrosting
15	Cleaning the interior and exterior of the unit
15	Cleaning tips

16	MAINTENANCE
16	Replacement of the interior bulb
16	Transport of the unit
16	Repair and servicing
16	Long periods of non-use
16	TIPS

16	ENERGY SAVING
17	TROUBLESHOOTING
20	WARRANTY CONDITIONS

1 SAFETY WARNING

1.1 Warning



Warning: risk of fire / flammable materials

This appliance is intended to be used in household and similar applications such as staff kitchen areas in shops, offices and other working environments; farm houses and by clients in hotels, motels and other residential type environments; bed and breakfast type environments; catering and similar non-retail applications.

If the supply cord is damaged, it must be replaced by the manufacturer, its service agent or similarly qualified persons in order to avoid a hazard.

Do not store explosive substances such as aerosol cans with a flammable propellant in this appliance.

The appliance has to be unplugged after use and before carrying out user maintenance on the appliance.

WARNING: Keep ventilation openings, in the appliance enclosure or in the built-in structure, clear of obstruction.

WARNING: Do not use mechanical devices or other means to accelerate the defrosting process, other than those recommended by the manufacturer.

WARNING: Do not damage the refrigerant circuit.

WARNING: Do not use electrical appliances inside the food storage compartments of the appliance, unless they are of the type recommended by the manufacturer.

WARNING: Please abandon the refrigerator according to local regulators for it uses flammable blowing gas and refrigerant.

WARNING: When positioning the appliance, ensure the supply cord is not trapped or damaged.

WARNING: Do not locate multiple portable socket-outlets or portable power supplies at the rear of the appliance. Do not use extension cords or ungrounded (two prong) adapters.

DANGER: Risk of child entrapment. Before you throw away your old refrigerator or freezer:

-Take off the doors.

-Leave the shelves in place so that children may not easily climb inside.

The refrigerator must be disconnected from the source of electrical supply before attempting the installation of accessory.

Refrigerant and cyclopentane foaming material used for the refrigerator are flammable. Therefore, when the refrigerator is scrapped, it shall be kept away from any fire source and be recovered by a special recovering company with corresponding qualification other than be disposed by combustion, so as to prevent damage to the environment or any other harm.

For EN standard: This appliance can be used by children aged from 8 years and above and persons with reduce physical sensory or mental capabilities or lack of experience and knowledge if they have been given supervision or instruction concerning use of the appliance in a safe way and understand the hazards involved. Children shall not play with the appliance. Cleaning and user maintenance shall not be made by children without supervision. Children aged from 3 to 8 years are allowed to load and unload refrigerating appliances.

For IEC standard: This appliance is not intended for use by persons (including children) with reduced physical, sensory or mental capabilities, or lack of experience and knowledge, unless they have been given supervision or instruction concerning use of the appliance by a person responsible for their safety.)

Children should be supervised to ensure that they do not play with the appliance.

To avoid contamination of food, please respect the following instructions:

- Opening the door for long periods can cause a significant increase of the temperature in the compartments of the appliance.
- Clean regularly surfaces that can come in contact with food and accessible drainage systems.
- Clean water tanks if they have not been used for 48 h; flush the water system connected to a water supply if water has not been drawn for 5 days. (Note 1)
- Store raw meat and fish in suitable containers in the refrigerator, so that it is not in contact with or drip onto other food.
- Two-star frozen-food compartments are suitable for storing pre-frozen food, storing and making ice-cream and making ice cubes. (Note 2)
- One, two and three-star compartments are not suitable for the freezing of fresh food. (Note 3)
- For appliances without a 4-star compartment, this refrigerating appliance is not suitable for freezing foodstuffs. (Note 4)
- If the refrigerating appliance is left empty for long periods, switch off, defrost, clean, dry, and leave the door open to prevent mould developing within the appliance.

Note 1, 2, 3, 4: Please confirm whether it is applicable according to your product compartment type.

Any replacement or maintenance of the LED lamps is intended to be made by the manufacturer, its service agent or similar qualified person.

2. INSTALLATION

2.1 Location

When selecting a position for your unit you should make sure the floor is flat and firm, and the room is well ventilated. Avoid locating your unit near a heat source, e.g. cooker, boiler or radiator. Also avoid direct sunlight as it may increase the electrical consumption. Extreme cold ambient temperatures may also cause the unit not to perform properly. The unit is not designed for use in a garage or outdoor installation. Do not drape the unit with any covering.

When installing the unit, ensure that 10cm of free space is left at both sides, 10 cm at the rear and 30 cm at the top of the unit. This will allow cold air to circulate around the wine cooler and improve the efficiency of the cooling process.

2.2 Installation of the door handle (optional)

1) Remove the plugs from the door handle holes.

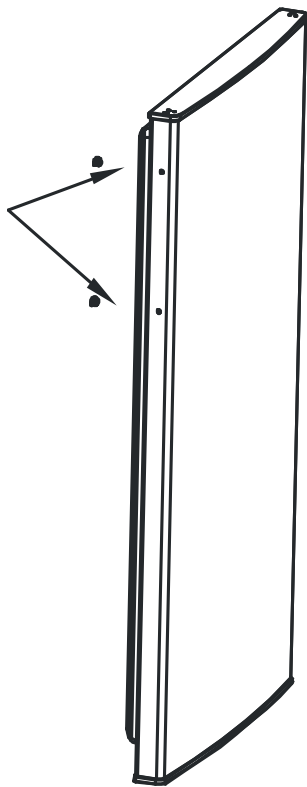

2) Insert the handle into the screw holes and tighten it to secure it.

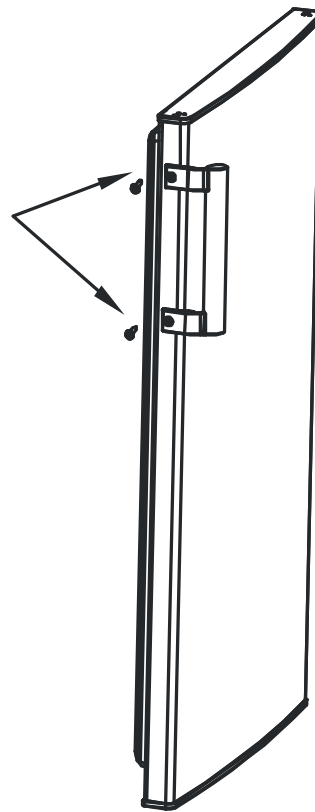

3) Fit the plugs in the screw holes of the handle.

Note: Images shown are for reference only. Actual configuration depends on the physical product or distributor's declaration.

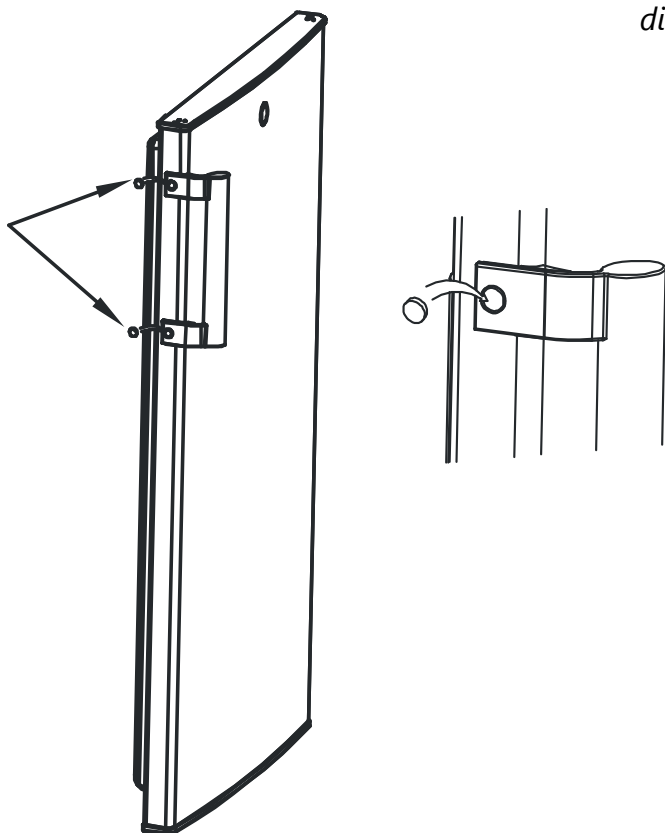

2.3 Changing the opening direction of the door

1) Remove the protective cover from the upper hinge.

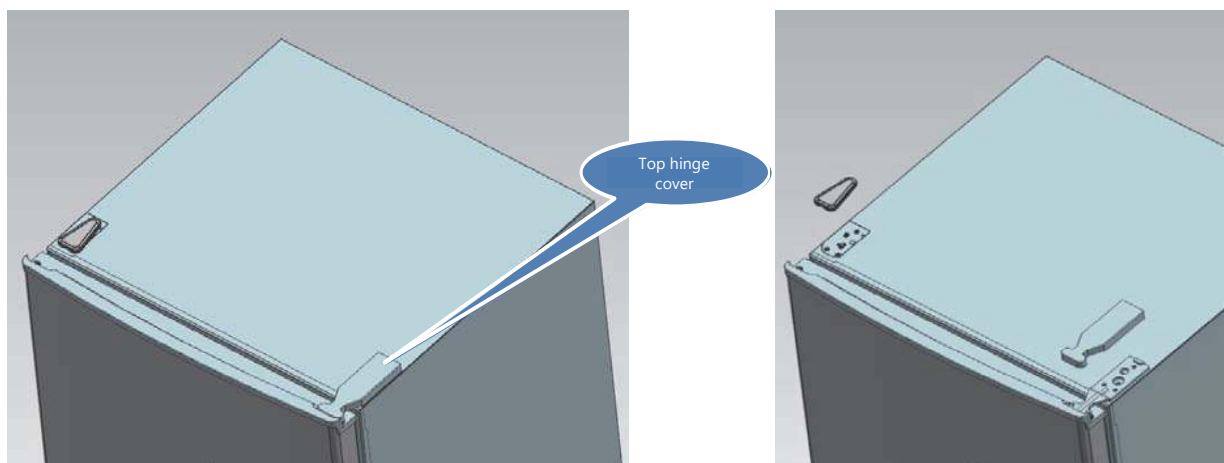

2) Remove the screws that fix the top hinge with cross-slot screwdriver.

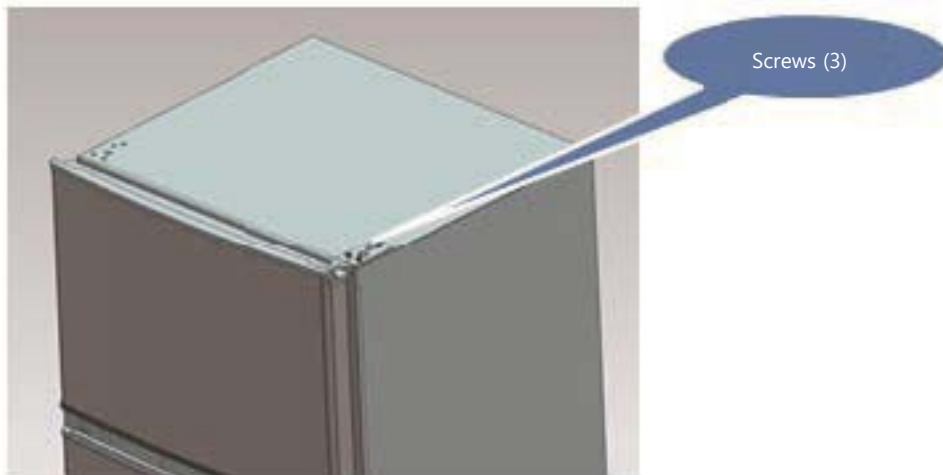

3) Replace the top-hinge and the top-door limit block and the door bearing bush to the other side.

A. Remove the nut with sleeve. Take off the washer then remove the axes to the other side and fix.

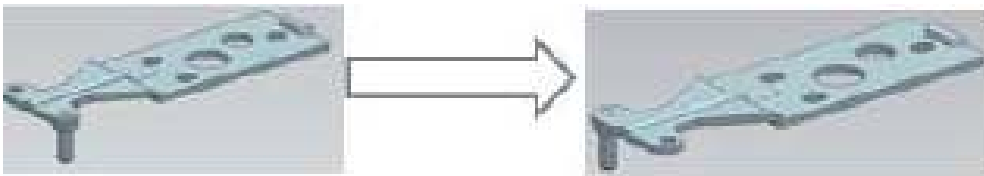

B. Remove the door limit block

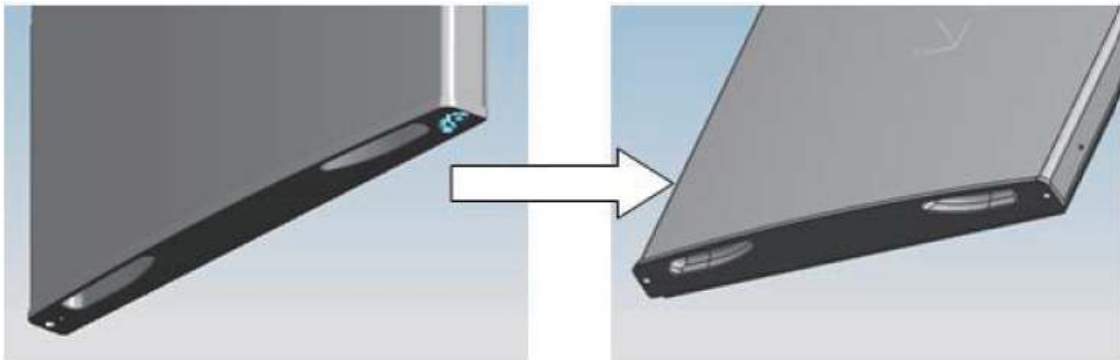

C. Take another door limit block and mount to the door with screws.

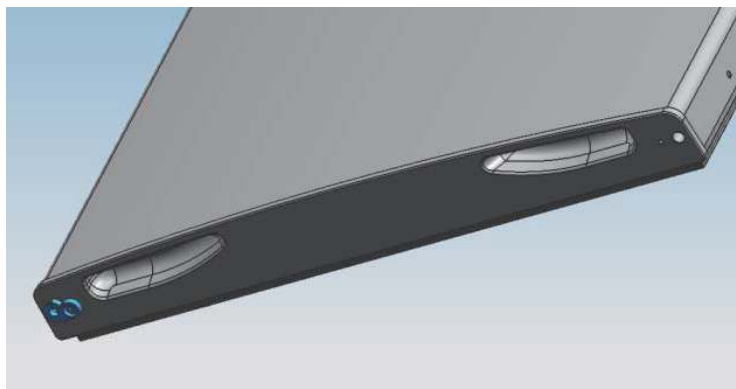

4) Disassemble the screws fixed the bottom-hinge with cross-slot screwdriver.

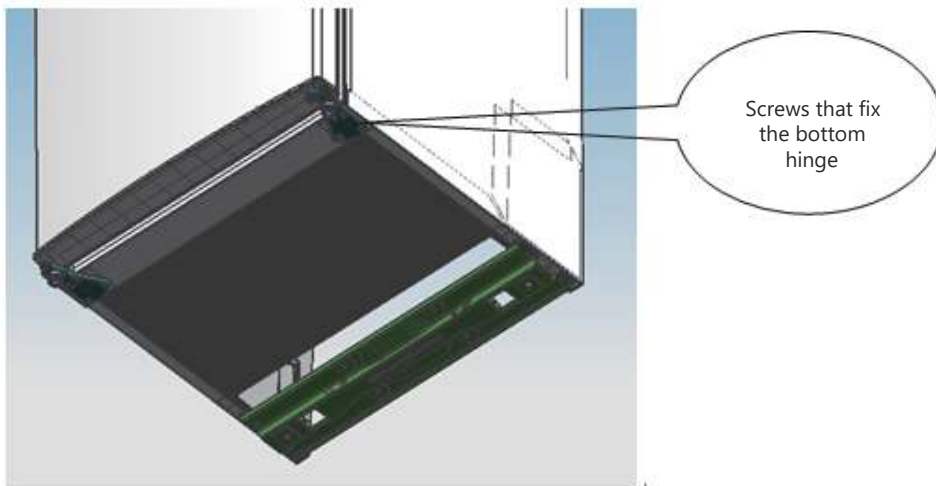

Note: The refrigerator must not be tilted at an angle of more than 45° during this process.

5) Replace the bottom door bearing bush and the limit block.



6) Replace the bottom hinge to the other side then fix it with screws.

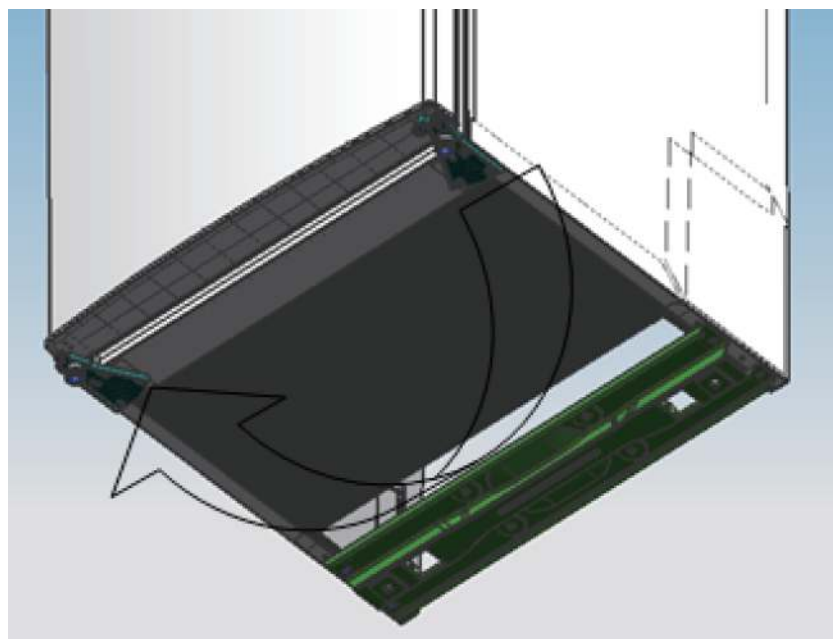

7) Replace the mid-hinge



8) Set the bottom door right position, fix the mid-hinge.



9) Replace the top-hinge.

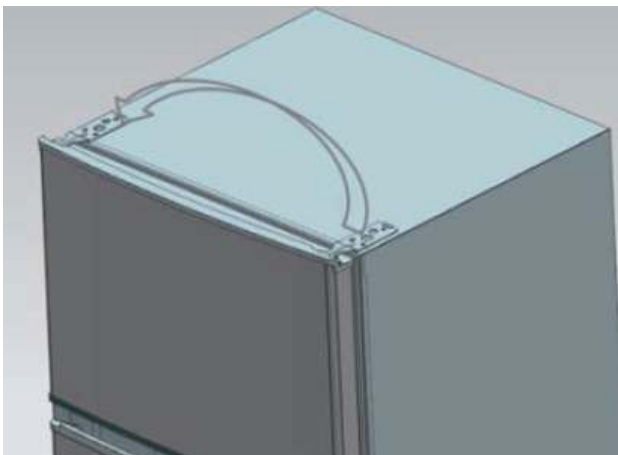

10) Set the top door right position, fix the top-hinge and the cover.



11) Install the four screw caps and two catches to corresponding position.

- Ensure the appliance is unplugged and empty.
- Adjust the two leveling feet to their highest position.
- We recommend to have someone to assist you.

12) Replace the leveler to the other side and adjust it to make sure the cabinet is level.



Note: Images shown are for reference only. Actual configuration depends on the physical product or distributor's declaration.

2.4 Door space requirements

The door of the unit must be able to open fully as shown:

$W \times D \geq 902 \times 1052\text{mm}$

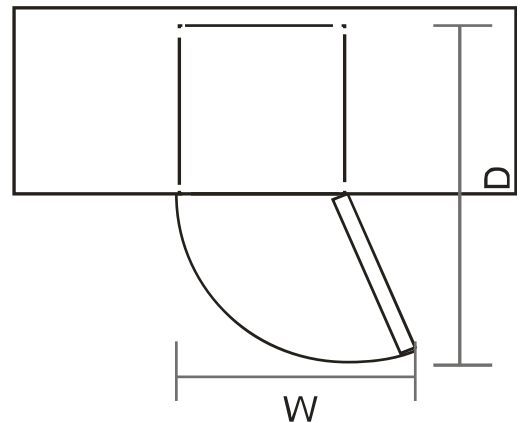

2.5 Levelling the unit

Use the two adjustable feet located on the front to level the unit. If the refrigerator is not level, the door and magnetic latches will not close properly. Check that the feet touch the floor before use. Adjust them clockwise to loosen or counterclockwise to tighten as necessary.

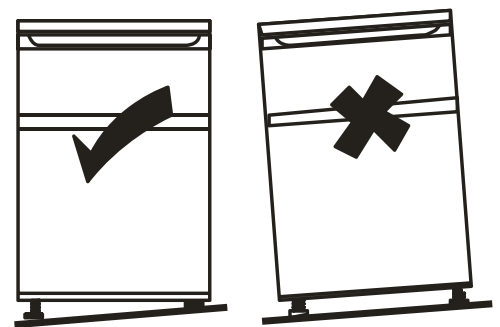

2.6 Cleaning before use

Clean the inside of the refrigerator with a mild baking soda solution and rinse with warm water and a well wrung out cloth or sponge. Clean the shelves and vegetable drawer with hot soapy water and dry thoroughly before replacing them inside the refrigerator. Wipe the outside of the unit with a damp cloth. For more information, please refer to the Cleaning section.

2.7 Before using the unit

1. Do not damage the power cord under any circumstances to ensure safe use, and do not use the unit if the power cord is damaged or if the plug is worn.
2. Do not place any flammable, explosive, volatile or highly corrosive items in the refrigerator to avoid damage to the product or fire.
3. Do not place flammable items near the refrigerator to avoid fire.
4. This product is designed for household use and is for food storage only. According to national standards, domestic refrigerators should not be used to store blood, medicines or biological substances.
5. Do not place bottles or sealed liquid containers such as beer and beverage bottles in the freezer to prevent them from bursting and causing damage.
6. Before placing food in the refrigerator, turn it on and wait 24 hours to ensure that it is working properly and allow it to reach the correct temperature. Do not overload the refrigerator.



Before plugging in the appliance

Check that your domestic power socket is compatible with the plug supplied with the unit.

Before switching on the appliance

Do not switch on the refrigerator until 2 hours after it has been moved.



2.8 Interior accessories

Several glass or plastic shelves are included with your refrigerator, in different combinations depending on the product model.

You should always place one of the full-size shelves on the lower runners above the fruit and vegetable drawers and keep it in this position.

To remove it, pull the shelf forward until you can lift it up or down to remove it. Do the same operation in reverse to insert the shelf at a different height.

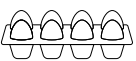
List of accessories included with the appliance

	Egg tray
	Ice cube tray

Note: Included accessories vary depending on the model and production, and may differ due to product improvements. Always take the purchased product as standard.

3. PRODUCT OVERVIEW

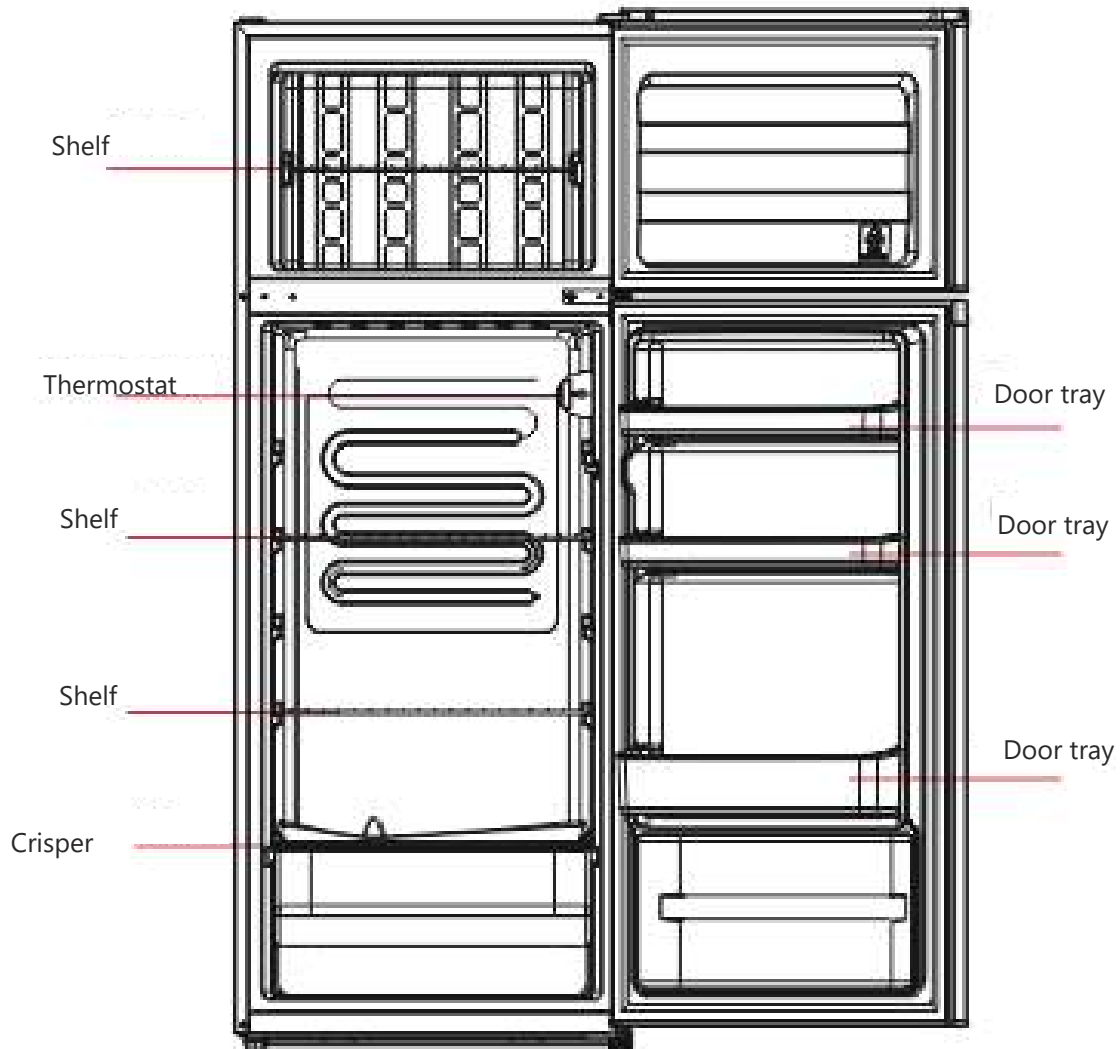

* Drawers, food containers, shelves, etc. placed according to the position of the picture above are the most energy efficient.

* All images in this instruction manual are for reference only, the appearance of the actual product prevails.

4. OPERATION

4.1 Switching on your unit

- OFF setting: Unit off
- MIN setting: Lower cooling temperature
- MED or MID setting: Normal temperature (suitable for most situations)
- MAX setting: Coolest temperature

On high ambient temperature days, for example in summer, it may be necessary to set the thermostat to the coldest setting (MAX position). This may cause the compressor to run continuously to maintain a low temperature in the refrigerator.

The first time you start the refrigerator, set the thermostat to MED. The thermostat knob controls the temperature: when it is in the OFF position, the refrigerator will not be running.

Allow the refrigerator to cool down completely before putting food in it. It is best to wait 24 hours.

4.2 Noise in the unit

It may happen that your unit makes some unusual noises. In most cases these are perfectly normal, but it is good to familiarise yourself with them. These sounds are caused by the circulation of refrigerant in the refrigerant circuit, and have become more pronounced since the introduction of CFC-free gases. They do not constitute a fault and do not affect the performance of the refrigerator, they are only due to the operation of the compressor as it moves the refrigerant through the system.

4.3 Food preservation tips

- Cooked meat and fish should always be stored on a shelf away from raw meat and fish to avoid possible transfer of bacteria. Store raw meat and fish in a container large enough to catch any juices that may be released and cover it properly. Place the container on the bottom shelf.
- Leave space around the food and allow air to circulate inside the unit. Check that all parts of the unit are well ventilated.
- To prevent flavour transfer or food from drying out, store or cover food separately.
- Always allow cooked food to cool to room temperature before placing in the refrigerator. This will help to maintain the internal temperature of the unit.
- To prevent cold air from escaping from inside the unit, try to limit the number of times the door is opened. We recommend that the door is only opened when food needs to be taken in or out.

4.4 Bulb replacement

This procedure can only be carried out by professionals.

5. CLEANING

5.1 Defrosting

Please note that this unit does not have an automatic defrosting system.

Use a plastic scraper or spatula to remove frost from the evaporator. Do not use sharp metal objects.

5.2 Cleaning the interior and exterior of the unit

- Dust behind the refrigerator and the floor should be cleaned regularly to improve the cooling effect and save energy.
- Check the door rubber regularly to make sure that there is no debris or dirt left on the door. Wipe it with a damp cloth of soap and water or diluted detergent.
- The inside of the refrigerator should be cleaned often to avoid odours.
- Disconnect the refrigerator from the power supply before cleaning the interior, and remove all food, beverages, shelves and drawers, etc...
- Use a soft cloth or sponge to wipe the inside of the refrigerator with a solution of warm water and two tablespoons of baking soda. Then rinse and wipe it with a cloth. After cleaning, open the door and allow it to air dry before plugging it back in.
- For areas that are more difficult to clean (such as narrow slots, corners or nooks and crannies), it is advisable to clean them often with a soft cloth or brush and, if necessary, using other tools (such as a toothpick) to ensure that contaminants and bacteria do not build up.
- Do not use soap, detergent, powders or sprays as these may cause odours inside the refrigerator or contaminate food.
- Clean the bottle rack frame, shelves and drawers with a soft cloth dampened with soap and water or diluted detergent. Wipe dry with a soft cloth or allow to air dry.
- Clean the outside surface of the refrigerator with a soft cloth dampened with soap and water or detergent, then wipe dry with a cloth.
- Do not use hard brushes, aluminium scouring pads, metal brushes, abrasives (such as toothpaste), organic solvents (such as alcohol, acetone, etc.), boiling water, acid or alkaline solutions, or anything else that may damage the exterior or interior surface of the refrigerator. Boiling water or organic solvents such as benzene may deform or damage plastic parts.
- Do not rinse directly with water or other liquids during cleaning to avoid short circuits or affecting the electrical insulation by immersion.

5.3 Cleaning tips

If condensation appears on the outside surface of the refrigerator, this may be due to a change in the room temperature. Wipe off any residue or moisture with a cloth and, if the problem persists, contact your local service centre or a qualified technician.

6. MAINTENANCE

6.1 Replacement of the interior bulb

Bulb replacements should only be carried out by professionals.

6.2 Transport of the unit

Hold the unit by the sides or base to move it. Under no circumstances should it be lifted while being held by the edges of the top surface.

6.3 Repair and servicing

The unit should only be repaired by an authorised technician, using only genuine spare parts. Under no circumstances should you attempt to repair the unit yourself, as repairs carried out by inexperienced persons may cause serious injury or breakdown. Always contact a qualified professional.

6.4 Long periods of non-use

When the unit is not to be used for a long time, disconnect it from the mains, empty all its contents and clean it, leaving the door ajar to avoid odours.

7. TIPS

The surface of the refrigerator may emit heat during operation, especially in summer. This is caused by radiation from the condenser and is a normal phenomenon.

Condensation: This may be detected on the outside surface and door seals of the freezer when the ambient humidity is very high, this is normal and can be removed with a dry cloth.

Buzzing: May be generated by the compressor during operation, especially during start-up and shut-down.

8. ENERGY SAVING

- 1) Refrigeration appliances may not operate consistently (contents may thaw or the temperature may rise in the freezer compartment) when they are located for a long period of time below the minimum temperature of the operating temperature range for which the appliance is designed.
- 2) Carbonated beverages should not be stored in the freezer or low temperature compartment, and some products such as slushies should not be consumed very cold.
- 3) The storage time in the refrigerator or freezer recommended by manufacturers for any type of food should not be exceeded, especially for commercially frozen food.
- 4) Take precautions to prevent the temperature of frozen food from rising while the refrigerator is defrosting, such as wrapping the food in several layers of newspaper. If the temperature of these foods rises during defrosting, maintenance or cleaning, it may reduce their shelf life.

9. TROUBLESHOOTING

You can try to solve these problems yourself. If they are not solved, please contact the official service centre.

Non operation	<p>Check whether the appliance is connected to the mains and whether the plug makes proper contact.</p> <p>Check if the voltage is too low.</p> <p>Check if there is a power failure or if a circuit has failed.</p>
Smell	<p>Wrap foods with strong odours tightly.</p> <p>Check for spoiled food.</p> <p>Clean the inside of the refrigerator.</p>
Compressor is running for a long time	<p>This is normal in summer, when the ambient temperature is higher.</p> <p>It is not recommended that the refrigerator is too full.</p> <p>Let the food cool down before putting it in.</p> <p>Doors are opened too often.</p>
The light does not turn on	<p>Check if the refrigerator is connected to the power supply, and if the refrigerator bulb is damaged. If so, have it replaced by a professional.</p>
Doors do not close properly	<p>Door may be blocked by food.</p> <p>The refrigerator is tilted.</p>
Loud noise	<p>Check that the floor is level and that the refrigerator is stable.</p> <p>Check that the accessories are correctly positioned.</p>

Retired units may have residual value and should be disposed of in such a way that the raw materials can be reused. The refrigerant and insulation materials in this unit require special recycling procedures. Check that the tubing at the rear of the unit is not damaged before disposal, and disable any latches or locks and remove the door as a precaution.

 <p>DISPOSAL: Do not dispose of this product as unsorted municipal waste. It is necessary to collect this waste separately for special treatment.</p>	<p>Based on the European directive 2012/19/EU on waste electrical and electronic equipment (WEEE), household appliances cannot be disposed of in the usual municipal bins; they have to be collected separately in order to optimise the recovery and recycling of their constituent components and materials and to reduce the impact on human health and the environment.</p> <p>The crossed-out wheeled bin symbol is marked on all products to remind the consumer of the obligation to separate them for separate collection. The consumer should contact the local authority or the retailer for information regarding the correct disposal of their appliance.</p>
---	---

Table 1 Climate classes

Class	Symbol	Ambient temperature range (°C)
Extended temperate	SN	+ 10 to + 32
Temperate	N	+ 16 to + 32
Subtropical	ST	+ 16 to + 38
Tropical	T	+ 16 to + 43

Extended temperate: 'this refrigerating appliance is intended to be used at ambient temperatures ranging from 10 °C to 32 °C';

Temperate: 'this refrigerating appliance is intended to be used at ambient temperatures ranging from 16 °C to 32 °C';

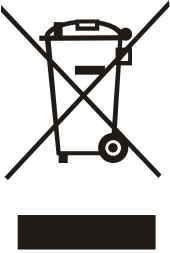
Subtropical: 'this refrigerating appliance is intended to be used at ambient temperatures ranging from 16 °C to 38 °C';

Tropical: 'this refrigerating appliance is intended to be used at ambient temperatures ranging from 16 °C to 43 °C';

Special for new European standard:

The ordered parts in the following table can be acquired from our after sales service:

Ordered Part	Provided by	Minimum Time Required for Provision
Thermostats	Professional maintenance personnel	At least 7 years after the last model is launched on the market
Temperature sensors	Professional maintenance personnel	At least 7 years after the last model is launched on the market
Printed circuit boards	Professional maintenance personnel	At least 7 years after the last model is launched on the market
Light sources	Professional maintenance personnel	At least 7 years after the last model is launched on the market
Door handles	Professional repairers and final users	At least 7 years after the last model is launched on the market
Door hinges	Professional repairers and final users	At least 7 years after the last model is launched on the market
Trays	Professional repairers and final users	At least 7 years after the last model is launched on the market
Baskets	Professional repairers and final users	At least 7 years after the last model is launched on the market
Door gaskets	Professional repairers and final users	At least 10 years after the last model is launched on the market

Dear customer

1.If you want to return or replace the product, please contact the store where you buy. (Remember to bring the purchase invoice)

2.If your product breaks down which needs to repair, please contact after-sales service provider.

WARRANTY CONDITIONS

This appliance is guaranteed for three years from the date of sale against all manufacturing defects, including labour and spare parts. In order to justify the date of purchase, it will be compulsory to present the invoice or purchase receipt. The conditions of this warranty apply only to Spain and Portugal. If you have purchased this product in another country, please consult your distributor for the applicable conditions.

WARRANTY EXCLUSIONS

1. Remote controls, drain intake rubbers, dockings and door seals, weather stripping.
2. Damage to enamels, paints, nickel plating, chrome plating, oxidation or other types of aesthetic parts or components that do not affect the internal functioning of the appliance.
3. Damage to wear parts due to use, corrosion or oxidation, whether caused by normal use of the appliance or accelerated deterioration due to unfavorable environmental or climatic circumstances. Not suitable for outdoor use.
4. Damage to fragile pieces of glass, glass ceramic, plastics, handles, baskets, doors or light bulbs when their failure or breakage is not attributable to a manufacturing defect.
5. Faults produced by fortuitous causes or accidents of force majeure, or as a consequence of abnormal, negligent or inappropriate use of the device.
6. Civil liabilities of any nature.
7. Consequential damage to the appliance as long as it has not been caused by an internal malfunction.
8. Maintenance or upkeep of the appliance: periodic reviews, adjustments and greases.
9. Faults that accessories and complements, adapters, external cables, bags, spare parts of all kinds, lamps, as well as any part considered consumable by the manufacturer, may suffer.
10. Faults caused by incorrect or illegal installation, inadequate ventilation, lack of grounding in the home, power disturbances, inappropriate modifications or use of non-original spare parts.
11. Appliances used in industrial applications or for commercial purposes.
12. Appliances with illegible or altered serial number.
13. Defects or breakdowns produced as a result of fixes, repairs, modifications, or disassembly of the installation of the device by the user or by a technician not authorized by the manufacturer, or as a result of manifest non-compliance with the manufacturer's instructions for use and maintenance.
14. During the warranty period it is essential to keep all manuals together with the equipment. If the equipment is sold, donated or given away, the manual and all related documents must be given to the new user. If any of these are lost, their replacement cannot be claimed.
15. Faults that have their origin or are a direct or indirect consequence of: contact with liquids, chemicals and other substances, as well as conditions derived from the climate or the environment: earthquakes, fires, floods, excessive heat or any other external force, such as insects, rodents and other animals that may have access to the interior of the machine or its connection points.
16. Damages derived from terrorism, riot or popular tumult, legal or illegal demonstrations and strikes; facts of actions of the Armed Forces or the State Security Forces in times of peace; armed conflicts and acts of war (declared or not); nuclear reaction or radiation or radioactive contamination; vice or defect of the goods; facts classified by the Government of the Nation as "national catastrophe or calamity".

All information and instructions in this manual refer to the current state of development. The images used are symbolic and for illustrative purposes only and may not represent the actual appearance of the product. Due to possible typesetting or printing errors, as well as the need for continuous technical modifications, Johnson cannot accept any liability for the accuracy of the contents of this manual. Please refer to the QR on the cover pages or the Technical Documentation section of our website for the most current version of this document.



www.ponijohnsonentuvda.es

CONTENU

FR

- 3 **AVERTISSEMENTS DE SÉCURITÉ**
 - 3 Consignes de sécurité importantes
 - 6 **INSTALLATION**
 - 6 Emplacement
 - 6 Installation de la poignée de porte (en option)
 - 7 Modification du sens d'ouverture de la porte
 - 11 Espace requis pour les portes
 - 11 Mise à niveau de l'appareil
 - 11 Nettoyage avant utilisation
 - 12 Avant d'utiliser l'appareil
 - 12 Accessoires intérieurs
-

- 13 **DIAGRAMME DU PRODUIT**
 - 14 **FONCTIONNEMENT**
 - 14 Comment mettre l'appareil en marche
 - 14 Bruit à l'intérieur du réfrigérateur
 - 14 Conseils pour la conservation des aliments
 - 14 Remplacement de l'ampoule
-

- 15 **NETTOYAGE**
 - 15 Dégivrage
 - 15 Nettoyage de l'intérieur et de l'extérieur du réfrigérateur
 - 15 Conseils de nettoyage
-

- 16 **MAINTENANCE**
 - 16 Remplacement de l'ampoule intérieure
 - 16 Précautions de transport
 - 16 Réparation et service
 - 16 Longues périodes d'inutilisation
 - 16 **CONSEILS**
-

- 16 **ÉCONOMIE D'ÉNERGIE**
- 17 **DÉPANNAGE**
- 20 **CONDITIONS DE GARANTIE**

1. AVERTISSEMENTS DE SÉCURITÉ

1.1 Consignes de sécurité importantes



Avertissement : Risque d'incendie/matériaux dangereux.

CET appareil est conçu pour être utilisé dans des applications domestiques et similaires, telles que les zones réservées au personnel de cuisine dans les magasins, les bureaux et autres environnements de travail; maisons de campagne et par des clients dans des hôtels, motels et autres établissements de type résidentiel; les paramètres de type de chambre d'hôtes; restauration et applications similaires non destinées au commerce de détail.

Si le cordon d'alimentation est endommagé, il doit être remplacé par le fabricant, son agent de service ou des personnes de qualification similaire pour éviter tout danger.

Ne stockez pas de substances explosives telles que des aérosols contenant un propulseur inflammable dans cet appareil.

L'appareil doit être débranché après utilisation et avant l'entretien de l'appareil.

AVERTISSEMENT: Gardez les ouvertures de ventilation, dans l'appareil ou dans la structure intégrée, libres de tout obstacle.

AVERTISSEMENT: N'utilisez pas de dispositifs mécaniques ou d'autres moyens pour accélérer le processus de dégivrage, autres que ceux recommandés par le fabricant.

AVERTISSEMENT: Ne pas endommager le circuit réfrigérant.

AVERTISSEMENT: N'utilisez pas d'appareils électriques à l'intérieur des compartiments de stockage des aliments de l'appareil, à moins qu'ils ne soient du type recommandé par le fabricant.

AVERTISSEMENT: Mettez le réfrigérateur au rebut conformément aux réglementations locales car il contient des articles inflammables et / ou du gaz réfrigérant.

AVERTISSEMENT: Lors du positionnement de l'appareil, assurez-vous que le cordon d'alimentation n'est pas coincé ou endommagé.

AVERTISSEMENT: Ne placez pas plusieurs fiches ou blocs d'alimentation portables à l'arrière de l'appareil. N'utilisez pas de rallonges ni d'adaptateurs non mis à la terre (à deux pins).

DANGER: Risque de piégeage d'enfants. Avant de jeter votre ancien réfrigérateur ou congélateur:

- Retirez les portes.
- Laissez les étagères en place afin que les enfants ne puissent pas entrer facilement.

Le réfrigérateur doit être débranché de la source d'alimentation électrique avant de tenter d'installer des accessoires.

Les matériaux réfrigérants et cyclopentane utilisés dans l'appareil sont inflammables. Par conséquent, lorsque l'appareil est mis au rebut, il doit être tenu à l'écart de toute source d'incendie et il sera récupéré par une entreprise de récupération spéciale avec la qualification correspondante; et il ne sera pas éliminé par combustion, pour éviter des dommages à l'environnement ou tout autre dommage.

Norme EN: Cet appareil peut être utilisé par des enfants à partir de 8 ans et par des personnes ayant des capacités physiques, sensorielles ou mentales réduites ou un manque d'expérience et de connaissances, si elles ont été supervisées ou instruites sur la façon d'utiliser l'appareil en toute sécurité et comprennent les dangers encourus. Les enfants ne doivent pas jouer avec l'appareil. Les enfants ne doivent pas effectuer de nettoyage et de maintenance par l'utilisateur sans surveillance. Les enfants de 3 à 8 ans peuvent charger et décharger le réfrigérateur.

Norme IEC: Cet appareil n'est pas destiné à être utilisé par des personnes (y compris des enfants) dont les capacités physiques, sensorielles ou mentales sont réduites, ou qui manquent d'expérience et de connaissances, à moins qu'elles n'aient reçu une surveillance ou des instructions concernant l'utilisation de l'appareil par une personne responsable de leur sécurité.

Les enfants doivent être surveillés pour s'assurer qu'ils ne jouent pas avec l'appareil.

Pour éviter la contamination des aliments, respectez les instructions suivantes:

- Une ouverture prolongée de la porte peut entraîner une augmentation significative de la température dans les compartiments de l'appareil.
- Nettoyez régulièrement les surfaces qui peuvent entrer en contact avec la nourriture et des systèmes de drainage accessibles.
- Nettoyez les réservoirs d'eau s'ils n'ont pas été utilisés pendant 48 heures. Rincez le système d'eau connecté à une alimentation en eau si aucune eau n'a été prélevée pendant 5 jours. (Note 1)
- Conservez la viande et le poisson crus dans des récipients appropriés au réfrigérateur, afin qu'ils n'entrent pas en contact avec d'autres aliments ou ne coulent pas dessus.
- Les compartiments pour aliments surgelés deux étoiles conviennent au stockage d'aliments pré-congelés, au stockage ou à la préparation de glaces et à la fabrication de glaçons. (Note 2)
- Les compartiments à deux et trois étoiles ne conviennent pas à la congélation des aliments frais (Note 3).
- Les appareils sans compartiment 4 étoiles ne sont pas adaptés à la congélation des aliments. (Note 4)
- Si l'appareil de réfrigération doit rester vide pendant une période prolongée, éteignez-le, dégivrez-le, nettoyez-le, séchez-le et laissez la porte ouverte pour éviter la formation de moisissures à l'intérieur de l'appareil.

Notes 1, 2, 3, 4: Vérifiez si elles sont applicables selon le type de compartiment de votre produit.

Tout remplacement ou entretien des lampes LED est destiné à être effectué par le fabricant, son agent de service ou une personne qualifiée similaire.

2. INSTALLATION

2.1 Emplacement

Lorsque vous choisissez l'emplacement de votre appareil, assurez-vous que le sol est plat et ferme, et que la pièce est bien ventilée. Évitez de placer l'appareil à proximité d'une source de chaleur (par exemple, cuisinière, bouilloire ou radiateur). Évitez également d'exposer l'appareil aux rayons directs du soleil, car cela pourrait augmenter la consommation d'énergie. Les environnements extrêmement froids peuvent également entraîner un dysfonctionnement de l'appareil. Cet appareil n'est pas conçu pour être utilisé dans un garage ou à l'extérieur. Ne recouvrez pas l'appareil avec un matériau quelconque.

Lors de l'installation de l'appareil, veillez à ce qu'il y ait 10 cm d'espace des deux côtés et à l'arrière, et 30 cm en haut de l'appareil. Cela permettra une meilleure ventilation et améliorera l'efficacité du processus de refroidissement.

2.2 Installation de la poignée de porte (en option)

1) Retirez les bouchons des trous de la poignée de porte.

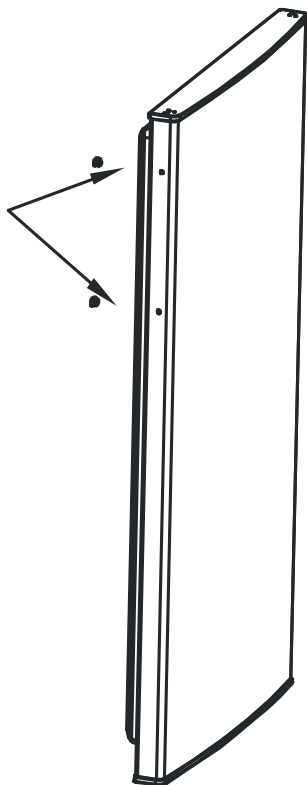

2) Insérez la poignée dans les trous de vis et serrez-la pour la fixer.

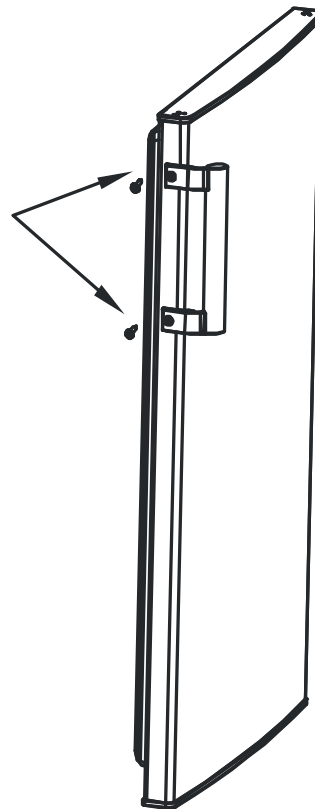

- 3) Insérez les bouchons dans les trous de vis de la poignée.

Note : Les images présentées sont uniquement à titre de référence. La configuration réelle dépend du produit physique ou de la déclaration du distributeur.

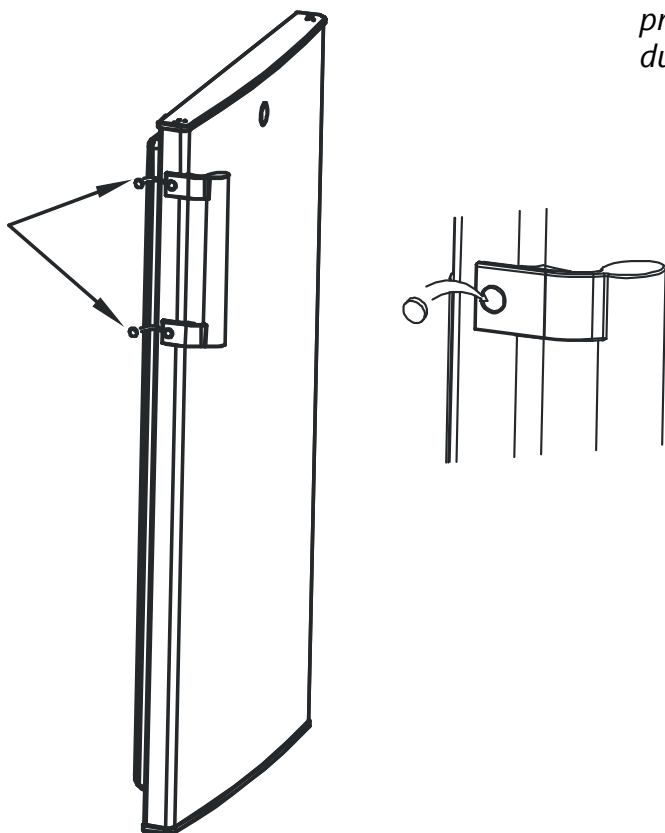

2.3 Modification du sens d'ouverture de la porte

- 1) Retirez le couvercle de protection de la charnière supérieure.

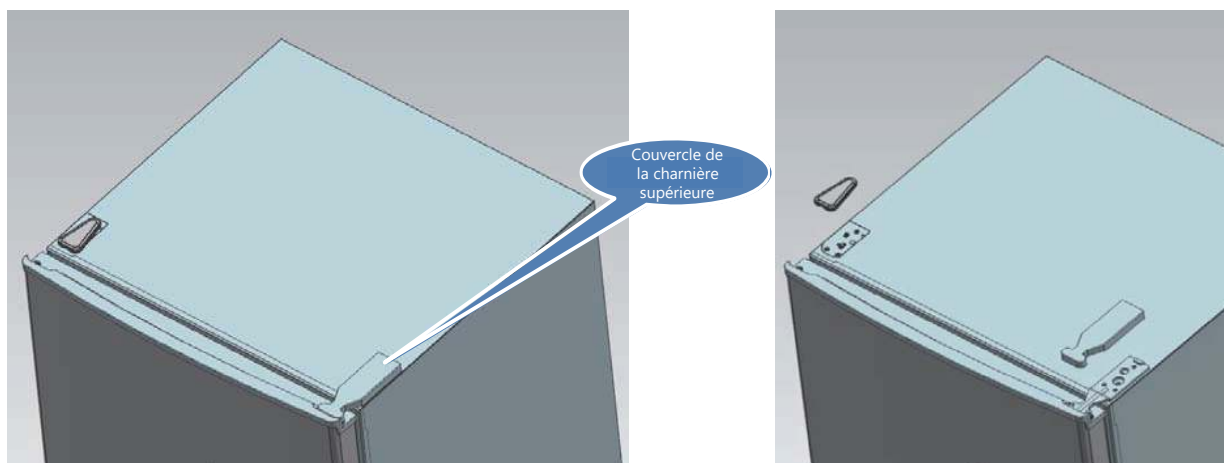

2) Retirez les vis de fixation de la charnière supérieure à l'aide du tournevis Phillips.

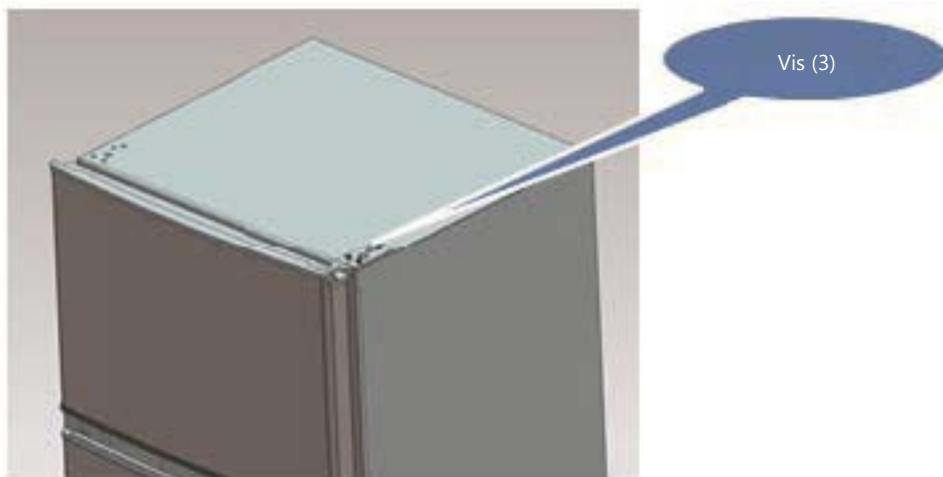

3) Retirez la charnière supérieure, la butée supérieure de la porte et la douille de la porte et placez-les sur le côté opposé.

A. Retirez l'écrou et le manchon. Retirez la rondelle, déplacez l'arbre vers le trou du côté opposé et fixez-le.

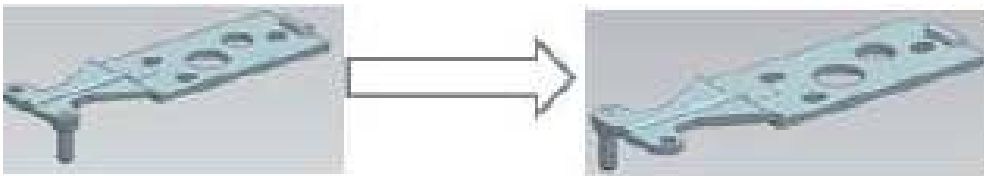

B. Retirez la butée supérieure de la porte.

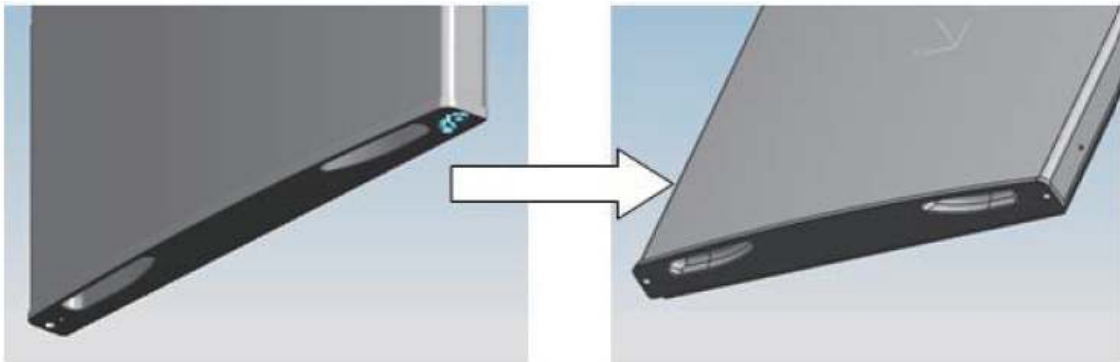

C. Prenez l'autre butée de porte dans le sac de pièces inclus, et vissez-la à la porte.

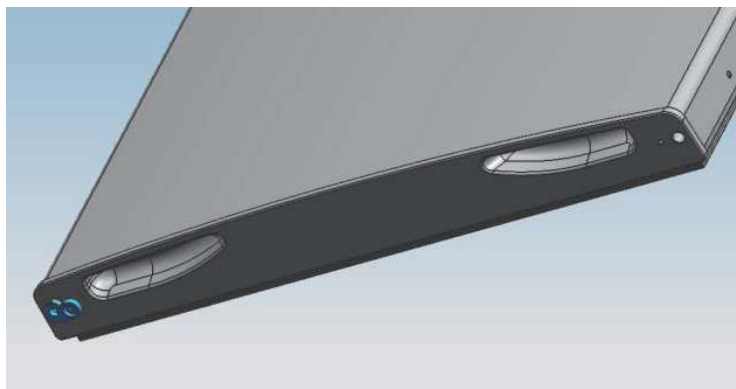

4) Retirez les vis de fixation de la charnière inférieure à l'aide d'un tournevis Phillips.

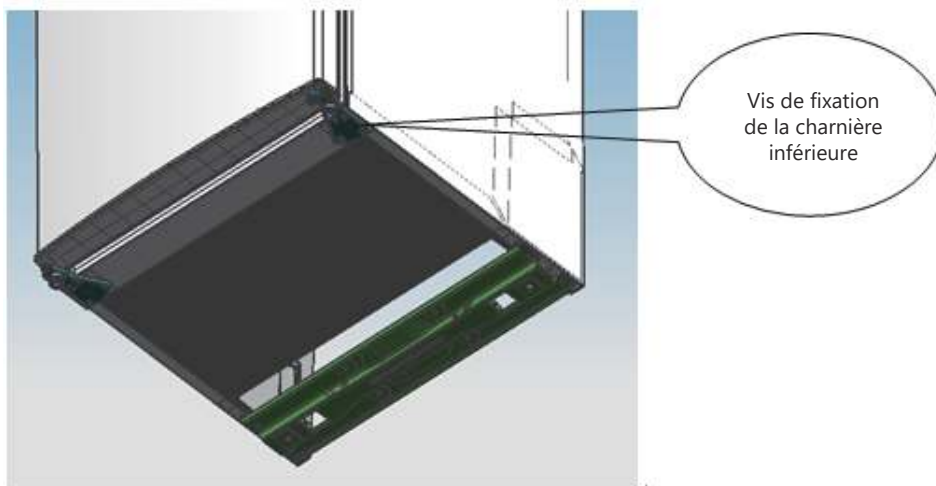

Remarque: le réfrigérateur ne doit pas être incliné à un angle supérieur à 45° pendant cette opération.

5) Remplacer la douille de la porte inférieure et la butée de la porte inférieure.



6) Placez la charnière inférieure sur le côté opposé et serrez-la avec les vis de fixation.

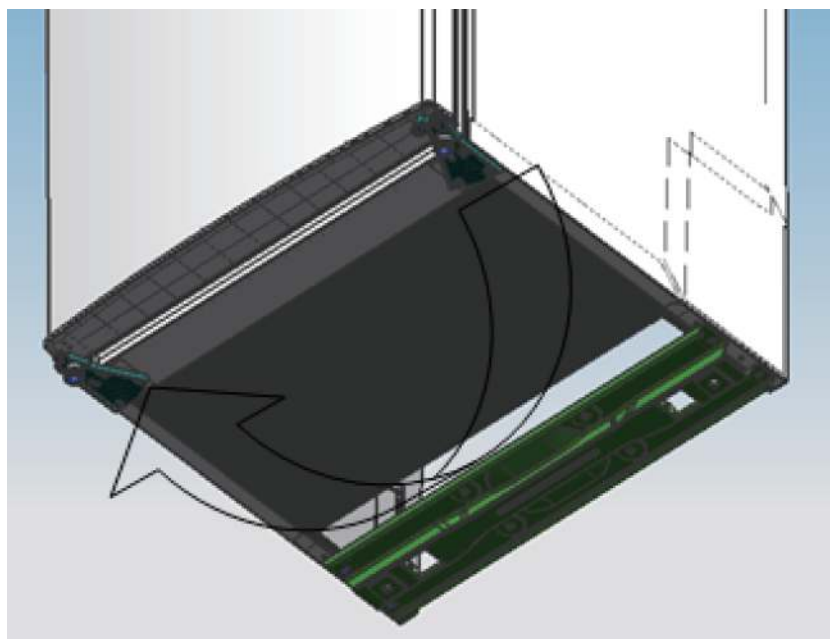

7) Remplacez la charnière intermédiaire sur le côté opposé.



8) Placez la porte inférieure dans la position correcte et fixez la charnière intermédiaire.



9) Remplacez la charnière supérieure.

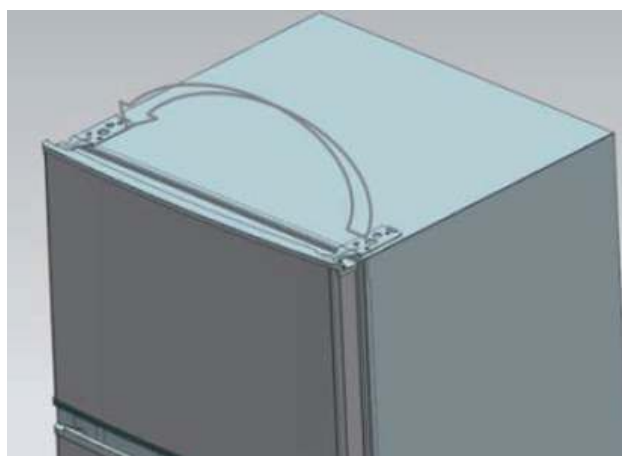

10) Placez la porte supérieure dans sa position correcte, fixez la charnière supérieure et placez le couvercle.



11) Mettez les quatre bouchons à vis et les deux loquets dans leurs positions correspondantes.

- Vérifiez que l'appareil est débranché et vide.
- Réglez les deux pieds de nivellement à leur position la plus haute.
- Il est conseillé de se faire aider par une autre personne.

12) Remplacez le niveau sur le côté opposé et ajustez-le pour vous assurer que le réfrigérateur est de niveau.



Les images présentées sont uniquement destinées à des fins de référence. La configuration réelle dépendra du produit physique ou de la déclaration du distributeur.

2.4 Espace requis pour les portes

La porte de l'appareil doit pouvoir s'ouvrir complètement comme indiqué:

$L \times P \geq 902 \times 1052\text{mm}$

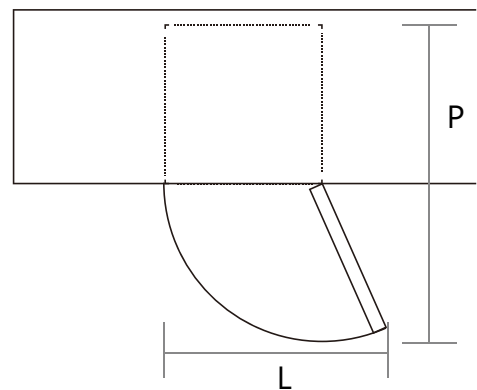

2.5 Mise à niveau de l'appareil

Utilisez les deux pieds réglables situés à l'avant pour mettre l'appareil à niveau. Si le réfrigérateur n'est pas de niveau, la porte et les loquets magnétiques ne se fermeront pas correctement. Vérifiez que les pieds touchent le sol avant de les utiliser. Réglez-les dans le sens des aiguilles d'une montre pour les desserrer ou dans le sens inverse pour les serrer, selon les besoins.

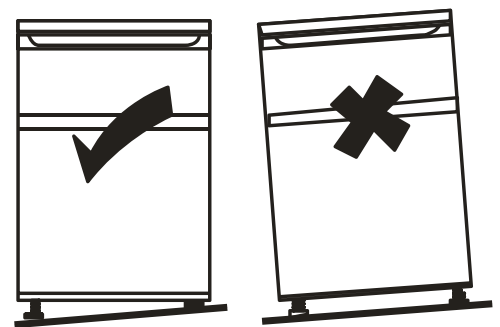

2.6 Nettoyage avant utilisation

Nettoyez l'intérieur du réfrigérateur avec une solution douce de bicarbonate de soude et rincez à l'eau chaude avec un chiffon ou une éponge bien essorée. Nettoyez les tablettes et le tiroir à légumes à l'eau chaude savonneuse et séchez-les soigneusement avant de les replacer à l'intérieur du réfrigérateur. Essuyez l'extérieur de l'appareil avec un chiffon humide. Pour plus d'informations, veuillez vous reporter à la section Nettoyage.

2.7 Avant d'utiliser l'appareil

1. N'endommagez en aucun cas le cordon d'alimentation pour garantir une utilisation sûre, et n'utilisez pas l'appareil si le cordon d'alimentation est endommagé ou si la fiche est usée.
2. Ne placez pas d'articles inflammables, explosifs, volatils ou hautement corrosifs dans le réfrigérateur pour éviter d'endommager le produit ou de provoquer un incendie.
3. Ne placez pas d'objets inflammables près du réfrigérateur pour éviter tout incendie.
4. Ce produit est conçu pour un usage domestique et est destiné au stockage des aliments uniquement. Selon les normes nationales, les réfrigérateurs domestiques ne doivent pas être utilisés pour stocker du sang, des médicaments ou des substances biologiques.
5. Ne placez pas de bouteilles ou de récipients de liquide scellés tels que des bouteilles de bière et de boissons dans le congélateur pour éviter qu'ils n'éclatent et ne causent des dommages.
6. Avant de placer des aliments dans le réfrigérateur, allumez-le et attendez 24 heures pour vous assurer qu'il fonctionne correctement et lui permettre d'atteindre la bonne température. Ne surchargez pas le réfrigérateur.



Avant de brancher l'appareil

Vérifiez que votre prise de courant domestique est compatible avec la fiche fournie avec l'appareil.

Avant d'allumer l'appareil

N'allumez le réfrigérateur que deux heures après l'avoir déplacé.



2.8 Accessoires intérieurs

Plusieurs étagères en verre ou en plastique sont fournies avec votre réfrigérateur, dans des combinaisons différentes selon le modèle du produit.

Vous devez toujours placer l'une des étagères de taille normale sur les glissières inférieures, au-dessus des tiroirs à fruits et légumes, et la garder dans cette position.

Pour la retirer, tirez la tablette vers l'avant jusqu'à ce que vous puissiez la soulever ou l'abaisser pour la retirer. Effectuez la même opération en sens inverse pour insérer la tablette à une hauteur différente.

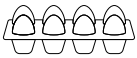
Liste des accessoires fournis avec l'appareil

	Œufrier
	Bac à glaçons

Remarque: Les accessoires inclus varient selon le modèle et la production, et peuvent différer en raison d'améliorations apportées au produit. Considérez toujours le produit acheté comme la norme.

3. DIAGRAMME DU PRODUIT

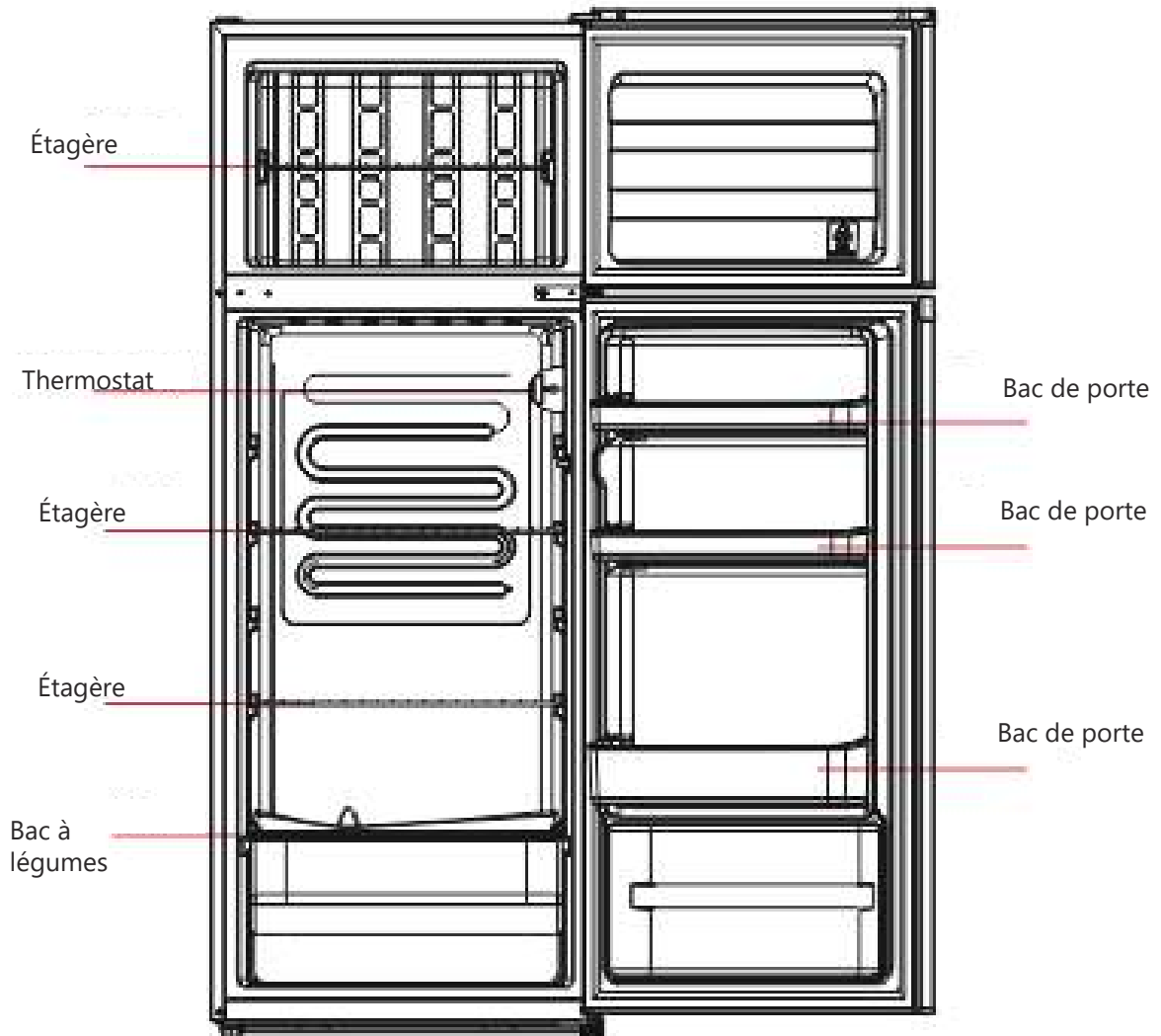

* Les tiroirs, les récipients à aliments, les étagères, etc. placés selon la position de l'image ci-dessus sont les plus économes en énergie.

* Toutes les images de ce manuel d'instructions sont données à titre indicatif, l'apparence du produit réel prévaut.

4. FONCTIONNEMENT

4.1 Comment mettre l'appareil en marche

- Réglage OFF: unité désactivée
- Réglage MIN: température de refroidissement inférieure
- Réglage MED ou MID: température normale (convient à la plupart des situations)
- Réglage MAX: température la plus froide

Les jours de température ambiante élevée, par exemple en été, il peut être nécessaire de régler le thermostat sur la position la plus froide (position MAX). Cela peut entraîner le fonctionnement continu du compresseur pour maintenir une température basse dans le réfrigérateur.

La première fois que vous démarrez le réfrigérateur, réglez le thermostat sur MED. Le bouton du thermostat contrôle la température: lorsqu'il est sur la position OFF, le réfrigérateur ne fonctionne pas.

Laissez le réfrigérateur refroidir complètement avant d'y placer des aliments. Il est préférable d'attendre 24 heures.

4.2 Bruit à l'intérieur du réfrigérateur

Il peut arriver que votre appareil émette des bruits inhabituels. Dans la plupart des cas, ils sont parfaitement normaux, mais il est bon de se familiariser avec eux. Ces bruits sont causés par la circulation du réfrigérant dans le circuit frigorifique, et sont devenus plus prononcés depuis l'introduction des gaz sans CFC. Ils ne constituent pas un défaut et n'affectent pas les performances du réfrigérateur, ils sont uniquement dus au fonctionnement du compresseur lorsqu'il déplace le réfrigérant dans le système.

4.3 Conseils pour la conservation des aliments

- La viande et le poisson cuits doivent toujours être conservés sur une étagère à l'écart de la viande et du poisson crus pour éviter tout transfert possible de bactéries. Conservez la viande et le poisson crus dans un récipient suffisamment grand pour recueillir les jus qui pourraient s'en échapper et couvrez-le correctement. Placez le récipient sur l'étagère du bas.
- Laissez de l'espace autour des aliments et laissez l'air circuler à l'intérieur de l'appareil. Vérifiez que toutes les parties de l'appareil sont bien ventilées.
- Pour éviter le transfert de saveurs ou le dessèchement des aliments, rangez ou couvrez les aliments séparément. Il n'est pas nécessaire d'emballer les fruits et légumes.
- Laissez toujours les aliments cuits refroidir à température ambiante avant de les mettre au réfrigérateur. Cela permettra de maintenir la température interne de l'appareil.
- Pour éviter que l'air froid ne s'échappe de l'intérieur de l'appareil, essayez de limiter le nombre de fois où la porte est ouverte. Nous recommandons de n'ouvrir la porte que lorsque la nourriture doit être introduite ou sortie.

4.4 Remplacement de l'ampoule

Cette procédure ne peut être effectuée que par des professionnels.

5. NETTOYAGE

5.1 Dégivrage

Veillez noter que cet appareil n'est pas équipé d'un système de dégivrage automatique.

Utilisez un grattoir en plastique ou une spatule pour retirer le givre de l'évaporateur.

N'utilisez pas d'objets métalliques pointus.

5.2 Nettoyage de l'intérieur et de l'extérieur du réfrigérateur

- La poussière derrière le réfrigérateur et le sol doivent être nettoyés régulièrement pour améliorer l'effet de refroidissement et économiser de l'énergie.
- Vérifiez régulièrement le caoutchouc de la porte pour vous assurer qu'il ne reste pas de débris ou de saleté sur la porte. Essuyez-le avec un chiffon humide rempli d'eau et de savon ou de détergent dilué.
- L'intérieur du réfrigérateur doit être nettoyé souvent pour éviter les odeurs.
- Débranchez le réfrigérateur de l'alimentation électrique avant de nettoyer l'intérieur, et retirez tous les aliments, boissons, étagères et tiroirs, etc...
- Utilisez un chiffon doux ou une éponge pour nettoyer l'intérieur du réfrigérateur avec une solution d'eau chaude et de deux cuillères à soupe de bicarbonate de soude. Ensuite, rincez et essuyez-le avec un chiffon. Après le nettoyage, ouvrez la porte et laissez-le sécher à l'air libre avant de le rebrancher.
- Pour les zones plus difficiles à nettoyer (telles que les fentes étroites, les coins ou les recoins), il est conseillé de les nettoyer souvent à l'aide d'un chiffon doux ou d'une brosse et, si nécessaire, en utilisant d'autres outils (tels qu'un cure-dent) afin de s'assurer que les contaminants et les bactéries ne s'accumulent pas.
- N'utilisez pas de savon, de détergent, de poudres ou de sprays car ils peuvent provoquer des odeurs à l'intérieur du réfrigérateur ou contaminer les aliments.
- Nettoyez le cadre du porte-bouteille, les étagères et les tiroirs avec un chiffon doux imbibé d'eau et de savon ou de détergent dilué. Essuyez avec un chiffon doux ou laissez sécher à l'air libre.
- Nettoyez la surface extérieure du réfrigérateur à l'aide d'un chiffon doux imbibé d'eau et de savon ou de détergent, puis essuyez-le avec un chiffon sec.
- N'utilisez pas de brosses dures, de tampons à récurer en aluminium, de brosses métalliques, d'abrasifs (tels que le dentifrice), de solvants organiques (tels que l'alcool, l'acétone, etc.), d'eau bouillante, de solutions acides ou alcalines, ni rien d'autre qui puisse endommager la surface extérieure ou intérieure du réfrigérateur. L'eau bouillante ou les solvants organiques tels que le benzène peuvent déformer ou endommager les pièces en plastique.
- Ne pas rincer directement avec de l'eau ou d'autres liquides pendant le nettoyage afin d'éviter les courts-circuits ou d'affecter l'isolation électrique par immersion.

5.3 Conseils de nettoyage

Si de la condensation apparaît sur la surface extérieure du réfrigérateur, cela peut être dû à un changement de la température ambiante. Essuyez tout résidu ou toute humidité avec un chiffon et si le problème persiste, contactez votre centre de service local ou un technicien qualifié.

6. MAINTENANCE

6.1 Remplacement de l'ampoule intérieure

Le remplacement des ampoules ne doit être effectué que par des professionnels.

6.2 Précautions de transport

Tenez l'appareil par les côtés ou la base pour le déplacer. En aucun cas, il ne doit être soulevé en étant tenu par les bords de la surface supérieure.

6.3 Réparation et service

L'appareil ne doit être réparé que par un technicien agréé, en utilisant uniquement des pièces de rechange d'origine. Vous ne devez en aucun cas tenter de réparer l'appareil vous-même, car les réparations effectuées par des personnes inexpérimentées peuvent entraîner des blessures graves ou une panne. Contactez toujours un professionnel qualifié.

6.4 Longues périodes d'inutilisation

Lorsque l'appareil n'est pas utilisé pendant une longue période, débranchez-le du secteur, videz tout son contenu et nettoyez-le, en laissant la porte entrouverte pour éviter les odeurs.

7. CONSEILS

La surface du réfrigérateur peut émettre de la chaleur pendant le fonctionnement, surtout en été. Cela est dû au rayonnement du condensateur et c'est un phénomène normal.

Condensation : elle peut être détectée sur la surface extérieure et les caoutchoucs des portes du congélateur lorsque l'humidité ambiante est très élevée, ce phénomène est normal et peut être éliminé avec un chiffon sec.

Bruit de bourdonnement : il peut être généré par le compresseur pendant son fonctionnement, notamment lors du démarrage et de l'arrêt.

8. ÉCONOMIE D'ÉNERGIE

- 1) Les appareils de réfrigération peuvent ne pas fonctionner de manière constante (le contenu peut se décongeler ou la température peut augmenter dans le compartiment congélateur) lorsqu'ils se trouvent pendant une longue période en dessous de la température minimale de la plage de température de fonctionnement pour laquelle l'appareil est conçu.
- 2) Les boissons gazeuses ne doivent pas être stockées dans le congélateur ou le compartiment basse température, et certains produits comme les slushies ne doivent pas être consommés très froids.
- 3) La durée de conservation au réfrigérateur ou au congélateur recommandée par les fabricants pour tout type d'aliment ne doit pas être dépassée, surtout pour les aliments surgelés commercialement.
- 4) Prenez des précautions pour éviter que la température des aliments congelés n'augmente pendant le dégivrage du réfrigérateur, par exemple en enveloppant les aliments dans plusieurs couches de papier journal. Si la température de ces aliments augmente pendant la décongélation, l'entretien ou le nettoyage, cela peut réduire leur durée de conservation.

9. DÉPANNAGE

Vous pouvez essayer de résoudre ces problèmes vous-même. Si elles ne sont pas résolues, veuillez contacter le centre de service officiel.

Défaillance	Vérifiez que l'appareil est branché sur le secteur et que la fiche est bien en contact. Vérifiez si la tension est trop faible. Vérifiez s'il y a une panne de courant ou si un circuit est défaillant.
Mauvaise odeur	Emballez hermétiquement les aliments à forte odeur. Vérifiez que la nourriture n'est pas avariée. Nettoyez l'intérieur du réfrigérateur.
Le compresseur fonctionne pendant une longue période	C'est normal en été, lorsque la température ambiante est plus élevée. Il n'est pas recommandé que le réfrigérateur soit trop plein. Laissez refroidir les aliments avant de les introduire. Les portes sont ouvertes trop souvent.
La lumière ne s'allume pas	Vérifiez si le réfrigérateur est connecté à l'alimentation électrique et si l'ampoule du réfrigérateur est endommagée. Si c'est le cas, faites-le remplacer par un professionnel.
Les portes ne ferment pas correctement	La porte peut être bloquée par de la nourriture. Le réfrigérateur est incliné.
Bruit fort	Vérifiez que le sol est de niveau et que le réfrigérateur est stable. Vérifiez que les accessoires sont correctement positionnés.

Les unités retirées peuvent avoir une valeur résiduelle et doivent être éliminées de manière à ce que les matières premières puissent être réutilisées. Le réfrigérant et les matériaux d'isolation de cette unité nécessitent des procédures de recyclage spéciales. Vérifiez que le tuyau situé à l'arrière de l'appareil n'est pas endommagé avant de le mettre au rebut. Par précaution, désactivez tous les verrous ou serrures et retirez la porte.



Élimination: Ne pas éliminer ce produit comme un déchet municipal non trié. Il est nécessaire de collecter ces déchets séparément pour un traitement spécial.

Sur la base de la directive européenne 2012/19/UE relative aux déchets d'équipements électriques et électroniques (DEEE), les appareils électroménagers ne peuvent pas être jetés dans les poubelles municipales normales; ils doivent être collectés séparément afin d'optimiser la récupération et le recyclage de leurs composants et matériaux constitutifs et de réduire l'impact sur la santé humaine et l'environnement.

Le symbole de la poubelle barrée est apposé sur tous les produits pour rappeler au consommateur l'obligation de les séparer pour une collecte sélective. Le consommateur doit contacter les autorités locales ou le détaillant pour obtenir des informations sur l'élimination correcte de son appareil électroménager.

Tableau 1 Classes climatiques

Classe	Symbole	Plage de température ambiante (°C)
Tempéré prolongé	SN	+ 10 à + 32
Tempéré	N	+ 16 à + 32
Subtropical	ST	+ 16 à + 38
Tropical	T	+ 16 à + 43

Tempéré prolongé: cet appareil de réfrigération est destiné à être utilisé à des températures ambiantes comprises entre 10°C et 32°C;

Tempéré: cet appareil de réfrigération est destiné à être utilisé à des températures ambiantes comprises entre 16°C et 32°C;

Subtropical: "cet appareil de réfrigération est destiné à être utilisé à des températures ambiantes comprises entre 16°C et 38°C;

Tropical: cet appareil de réfrigération est destiné à être utilisé à des températures ambiantes comprises entre 16°C et 43°C;

Spécial pour la nouvelle norme européenne:

Les pièces du tableau suivant peuvent être achetées auprès de notre service après-vente:

Pièce de rechange	Vendu à	Durée minimale de disponibilité
Thermostats	Professionnels de maintenance	Au moins 7 ans après le lancement sur le marché du dernier modèle.
Sondes de température	Professionnels de maintenance	Au moins 7 ans après le lancement sur le marché du dernier modèle.
Cartes de circuit imprimé	Professionnels de maintenance	Au moins 7 ans après le lancement sur le marché du dernier modèle.
Lumières	Professionnels de maintenance	Au moins 7 ans après le lancement sur le marché du dernier modèle.
Poignées de porte	Services de réparation et utilisateurs finaux	Au moins 7 ans après le lancement sur le marché du dernier modèle.
Charnières	Services de réparation et utilisateurs finaux	Au moins 7 ans après le lancement sur le marché du dernier modèle.
Étagères	Services de réparation et utilisateurs finaux	Au moins 7 ans après le lancement sur le marché du dernier modèle.
Paniers	Services de réparation et utilisateurs finaux	Au moins 7 ans après le lancement sur le marché du dernier modèle.
Caoutchoucs de porte	Services de réparation et utilisateurs finaux	Au moins 10 ans après le lancement sur le marché du dernier modèle.

Cher utilisateur,

1) Si vous souhaitez retourner ou échanger le produit, vous devez contacter le magasin où vous l'avez acheté. (N'oubliez pas d'apporter votre reçu ou votre facture).

2) Si votre produit présente un défaut et doit être réparé, veuillez contacter le service après-vente.

CONDITIONS DE GARANTIE

Cet appareil est garanti pendant trois ans à compter de la date de vente contre tout défaut de fabrication, y compris la main-d'œuvre et les pièces de rechange. Afin de prouver la date d'achat, la facture ou le ticket de caisse doit être présenté. Les conditions de cette garantie s'appliquent uniquement à l'Espagne et au Portugal. Si vous avez acheté ce produit dans un autre pays, veuillez consulter votre revendeur pour connaître les conditions applicables.

EXCLUSIONS DE LA GARANTIE

1. Les télécommandes, les caoutchoucs des bouches d'égout, les serrures et les joints des portes, les coupe-bise.
2. Les dommages causés à l'émail, à la peinture, au nickelage, au chromage, à la rouille ou à d'autres types de pièces ou composants esthétiques qui n'affectent pas le fonctionnement interne de l'appareil.
3. Dommages aux pièces d'usure dus à l'utilisation, à la corrosion ou à l'oxydation, qu'ils soient causés par l'utilisation normale de l'appareil ou par une détérioration accélérée due à des circonstances environnementales ou climatiques défavorables. Ne convient pas à une utilisation en extérieur.
4. Les dommages aux parties fragiles du verre, de la vitrocéramique, des matières plastiques, des poignées, des paniers, des portes ou des ampoules lorsque leur défaillance ou leur rupture n'est pas imputable à un défaut de fabrication.
5. Les pannes produites par des causes fortuites ou des accidents de force majeure, ou résultant d'une utilisation anormale, négligente ou inadéquate de l'appareil.
6. Les responsabilités civiles de toute nature.
7. Les dommages consécutifs à l'appareil pour autant qu'ils n'aient pas été causés par un dysfonctionnement interne.
8. La maintenance ou l'entretien de l'appareil : vérifications périodiques, réglages et graissage.
9. Les pannes que peuvent subir les accessoires et les compléments, les adaptateurs, les câbles externes, les sacs, les pièces détachées de toutes sortes, les lampes, ainsi que toute pièce considérée comme consommable par le fabricant.
10. Les pannes causées par une installation incorrecte ou non légale, une ventilation inadéquate, un manque de mise à la terre dans l'habitation, des altérations courantes, des modifications inappropriées ou l'utilisation de pièces de rechange non originales.
11. Appareils utilisés dans des applications industrielles ou à des fins commerciales.
12. Les appareils dont le numéro de série est illisible ou altéré.
13. Les défauts ou pannes causés à la suite de réparations, de modifications ou de démontage de l'installation de l'appareil par l'utilisateur ou par un technicien non autorisé par le fabricant, ou à la suite du non-respect manifeste des instructions d'utilisation et d'entretien du fabricant.
14. Tous les manuels doivent être conservés avec l'appareil pendant la période de garantie. Si l'équipement est vendu, donné ou cédé, le manuel et tous les documents connexes doivent être remis au nouvel utilisateur. Si l'un de ces documents est perdu, il ne pourra pas être remplacé.
15. Les pannes ayant pour origine ou résultant directement ou indirectement : du contact avec des liquides, des produits chimiques et d'autres substances, ainsi que des conditions liées au climat ou à l'environnement : tremblements de terre, incendies, inondations, chaleur excessive ou toute autre force extérieure, comme les insectes, les rongeurs et autres animaux qui peuvent avoir accès à l'intérieur de la machine ou à ses points de connexion.
16. Les dommages dérivés du terrorisme, de l'émeute, du tumulte populaire, des manifestations et des grèves légales ou illégales ; des actes des Forces Armées ou des Forces de Sécurité de l'Etat en temps de paix ; des conflits armés et des actes de guerre (déclarés ou non) ; de la réaction nucléaire ou des radiations ou de la contamination radioactive ; du défaut ou de la défectuosité des biens ; des événements classés par le Gouvernement National comme "catastrophe ou calamité nationale".

Toutes les informations et instructions contenues dans ce manuel se réfèrent à l'état actuel du développement. Les images utilisées sont symboliques et servent uniquement à des fins d'illustration et peuvent ne pas représenter l'aspect réel du produit. En raison d'éventuelles erreurs de composition ou d'impression, ainsi que de la nécessité de procéder à des modifications techniques permanentes, Johnson ne peut être tenu responsable de l'exactitude du contenu de ce manuel. Pour obtenir la version la plus récente de ce document, veuillez vous référer au QR figurant sur les pages de couverture ou à la section Documentation technique de notre site Internet.





- 3 AVISOS DE SEGURANÇA**
 - 3 Instruções de segurança importantes
 - 6 INSTALAÇÃO**
 - 6 Localização
 - 6 Instalação da maçaneta da porta (opcional)
 - 7 Alterar a direcção de abertura da porta
 - 11 Requisitos de espaço nas portas
 - 11 Nivelamento do aparelho
 - 11 Limpeza antes da utilização
 - 12 Antes de utilizar o aparelho
 - 12 Acessórios interiores
-

- 13 DIAGRAMA DE PRODUTO**
 - 14 OPERAÇÃO**
 - 14 Como ligar a unidade
 - 14 Ruído dentro da geladeira
 - 14 Dicas de conservação de alimentos
 - 14 Substituição do bulbo
-

- 15 LIMPEZA**
 - 15 Descongelação
 - 15 Limpeza do interior e exterior do frigorífico
 - 15 Conselhos de limpeza
-

- 16 MANUTENÇÃO**
 - 16 Substituição da lâmpada interior
 - 16 Precauções de transporte
 - 16 Manutenção e reparação
 - 16 Longos períodos de desuso
 - 16 DICAS**
-

- 16 ECONOMIA ENERGÉTICA**
- 17 RESOLUÇÃO DE PROBLEMAS**
- 20 CONDIÇÕES DA GARANTIA**

1. AVISOS DE SEGURANÇA

1.1 Instruções de segurança importantes



Aviso: Risco de incêndio / materiais inflamáveis.

Este aparelho destina-se à utilização em ambientes domésticos e similares, tais como áreas de cozinha do pessoal em lojas, offices e outros ambientes de trabalho; casas de campo e por clientes em hotéis, motéis e outros ambientes do tipo residencial; ambientes do tipo bed & breakfast; catering e aplicações similares não retalhistas.

Se o cabo de alimentação estiver danificado, deve ser substituído pelo fabricante, seu agente de serviço ou pessoas igualmente qualificadas para evitar perigo.

Não armazene substâncias explosivas, como latas de aerossol com propelente inflamável, neste aparelho.

O aparelho deve ser desconectado após o uso e antes de fazer a manutenção do aparelho.

ATENÇÃO: Evitar qualquer obstrução das aberturas de ventilação no interior da caixa do aparelho ou na estrutura incorporada.

AVISO: Não utilizar dispositivos mecânicos ou outros meios para acelerar o processo de descongelamento para além dos recomendados pelo fabricante.

AVISO: Não danificar o circuito do refrigerante.

AVISO: Não utilizar aparelhos eléctricos dentro dos compartimentos de armazenamento de alimentos do aparelho, a menos que sejam de um tipo recomendado pelo fabricante.

AVISO: Eliminar o frigorífico de acordo com os regulamentos locais, uma vez que este utiliza gás refrigerante e inflamável.

AVISO: Ao instalar o aparelho, certifique-se de que o cabo de alimentação não está preso ou danificado.

AVISO: Não fixar tomadas eléctricas portáteis ou fontes de alimentação na parte de trás do dispositivo. Não utilizar extensões, cabos de extensão, ou adaptadores de dois pinos não ligados à terra para ligar o dispositivo.

PERIGO: Há o risco de as crianças ficarem presas no seu interior. Antes de deitar fora o seu velho frigorífico ou congelador:

- Retirar as portas.
- Deixar as prateleiras no lugar para que as crianças não possam facilmente subir para dentro.

O frigorífico deve ser desligado da corrente eléctrica antes de instalar quaisquer acessórios.

O material de espuma refrigerante e ciclopentano utilizado para o refrigerador é inflamável. Por conseguinte, ao eliminar o frigorífico, este deve ser mantido afastado de qualquer fonte de incêndio e ser recuperado por uma empresa especializada com o adequado qualification, e nunca deve ser eliminado por combustão, a fim de evitar danos para o ambiente ou qualquer outro risco.

Norma EN: Este aparelho pode ser utilizado por crianças a partir dos 8 anos de idade e por pessoas com capacidades físicas, sensoriais ou mentais reduzidas ou com falta de experiência e conhecimentos, se lhes tiver sido dada supervisão ou instruções relativas à utilização do aparelho de uma forma segura e compreender os perigos envolvidos. As crianças não devem brincar com o aparelho. A limpeza e a manutenção do utilizador não devem ser feitas por crianças sem supervisão. As crianças dos 3 aos 8 anos de idade podem carregar e descarregar aparelhos de refrigeração.

Para a norma IEC: Este aparelho não se destina a ser utilizado por pessoas (incluindo crianças) com capacidades físicas, sensoriais ou mentais reduzidas, ou com falta de experiência e conhecimentos, a menos que tenham recebido supervisão ou instruções relativas à utilização do aparelho por uma pessoa responsável pela sua segurança. As crianças devem ser supervisionadas para garantir que não brincam com o aparelho.

Para evitar a contaminação ou desperdício de alimentos, observar as seguintes instruções:

- A abertura da porta por longos períodos de tempo pode causar um aumento significativo da temperatura nos compartimentos dos aparelhos.
- Superfícies regularmente limpas que podem entrar em contacto com alimentos e sistemas de drenagem acessíveis.
- Tanques de água limpa, se não tiverem sido utilizados durante 48 h; e sistemas de descarga ligados ao abastecimento de água, se não tiver sido extraída água durante 5 dias. (Nota 1)
- Armazenar carne e peixe crus em recipientes adequados no frigorífico para que não entrem em contacto ou pinguem sobre outros alimentos.
- Os compartimentos de alimentos congelados de duas estrelas são adequados para armazenar alimentos pré-congelados, armazenar ou fazer gelados e fazer cubos de gelo. (Nota 2)
- Os compartimentos de duas e três estrelas não são adequados para congelar alimentos frescos. (Nota 3)
- Os aparelhos sem um compartimento de 4 estrelas não são adequados para congelar alimentos. (Nota 4)
- Se o aparelho de refrigeração for deixado vazio durante um longo período de tempo, desligá-lo, descongelá-lo, limpá-lo, secá-lo, e deixar a porta aberta para evitar a formação de bolor e mofo no interior do aparelho.

Notas 1, 2, 3, 4: Verifique se são aplicáveis de acordo com o tipo de compartimento do seu produto.

Qualquer substituição ou manutenção das lâmpadas LED destina-se a ser feita pelo fabricante, seu agente de serviço ou pessoa qualificada similar.

2. INSTALAÇÃO

2.1 Localização

Ao seleccionar um local para a sua unidade, certifique-se de que o chão é plano e firme, e de que a sala está bem ventilada. Evitar colocar a unidade perto de uma fonte de calor (por exemplo, fogões, chaleiras ou radiadores). Evitar também a luz solar directa sobre a unidade, pois isto pode aumentar o consumo de energia. Ambientes extremamente frios podem também causar o mau funcionamento da unidade. Esta unidade não foi concebida para ser utilizada em garagens ou ao ar livre. Não cobrir a unidade com qualquer tipo de material.

Ao instalar a unidade, certifique-se de que há 10 cm de espaço em ambos os lados e na parte de trás, e 30 cm na parte superior da unidade. Isto irá permitir uma melhor ventilação e melhorar a eficiência do processo de arrefecimento.

2.2 Instalação da maçaneta da porta (opcional)

1) Retirar os tampões dos orifícios da maçaneta das portas.

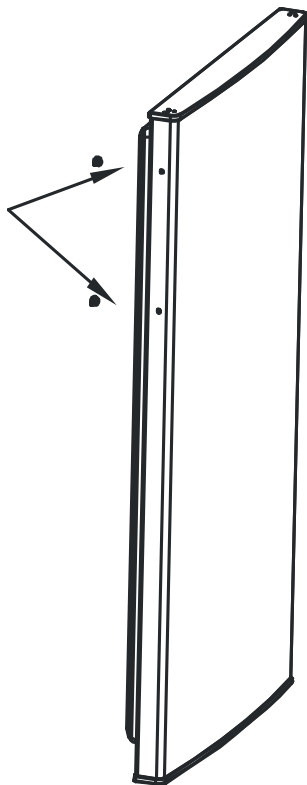

2) Inserir a pega nos orifícios dos parafusos e apertá-la para a fixar.

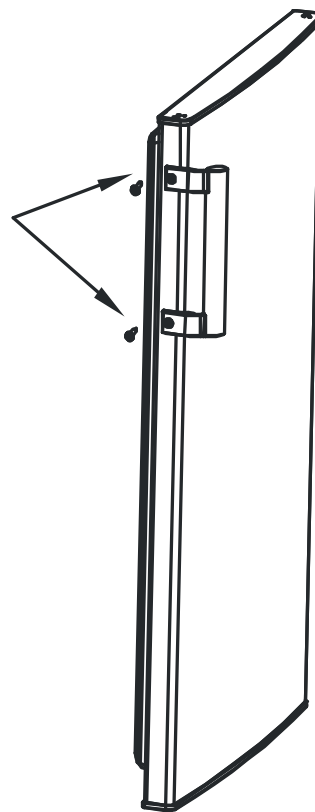

- 3) Colocar os tampões nos orifícios dos parafusos da pega.

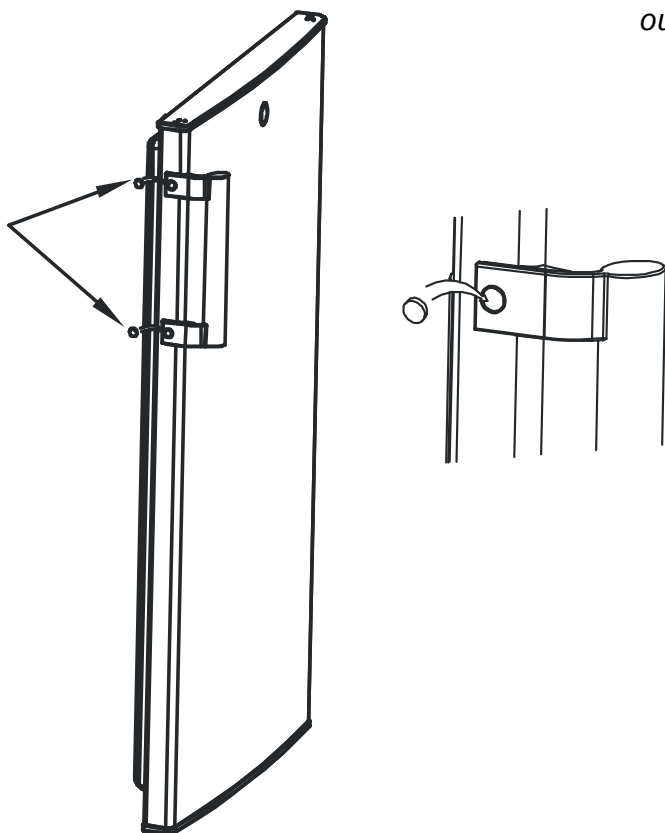

Nota: As imagens mostradas são apenas para referência. A configuração real depende do produto físico ou da declaração do distribuidor.

2.3 Alterar a direcção de abertura da porta

- 1) Retirar a cobertura de protecção da dobradiça superior.

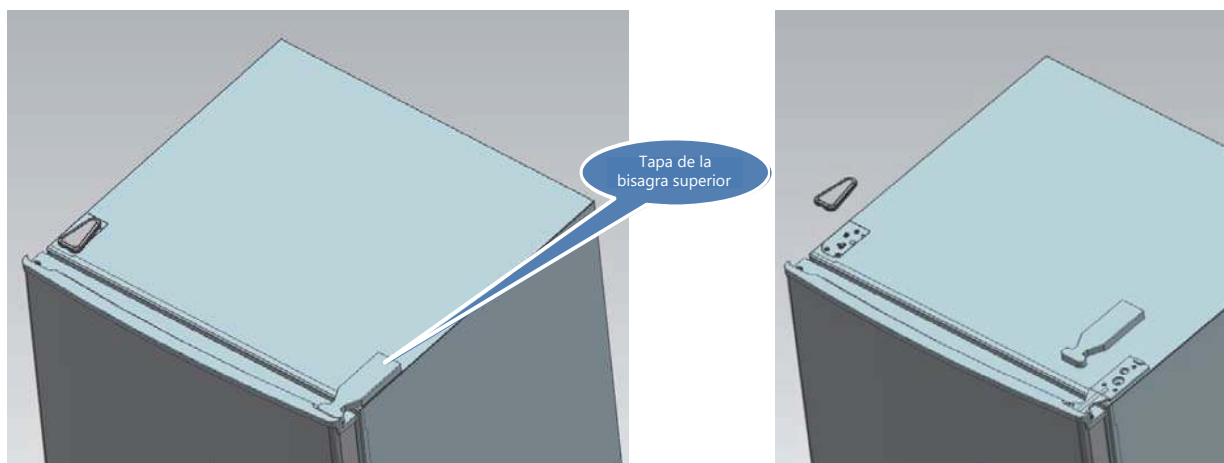

2) Retirar os parafusos de fixação da dobradiça superior com a chave de fendas Phillips.

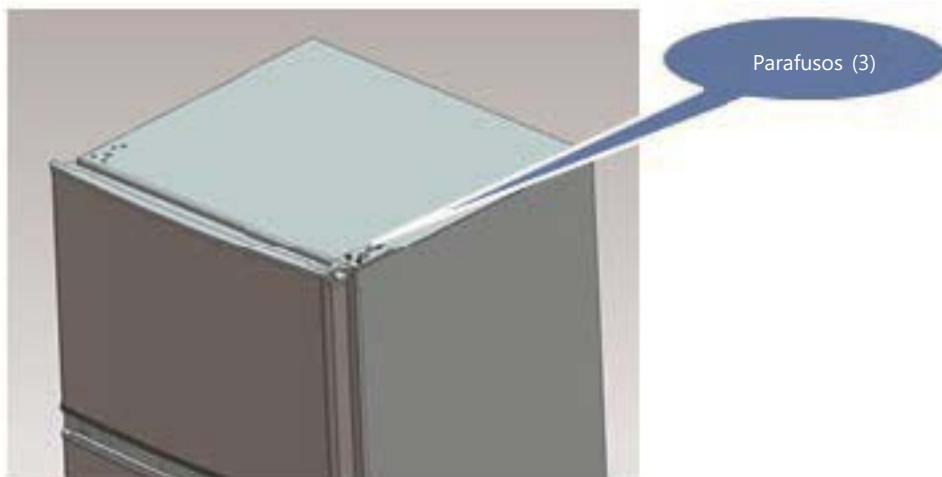

3) Retirar a dobradiça superior, o batente superior da porta e o casquilho da porta e colocá-los do lado oposto.

A. Retirar a porca e a manga. Remover a arruela, deslocar o veio para o buraco do lado oposto e fixá-lo.

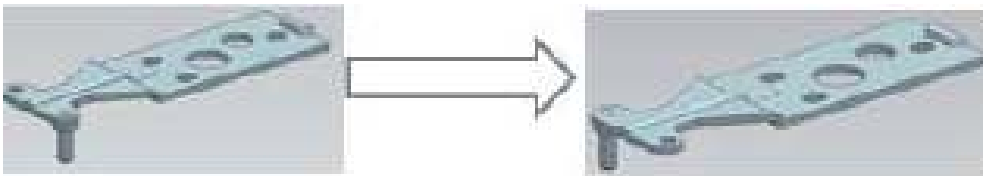

B. Retirar o batente superior da porta.

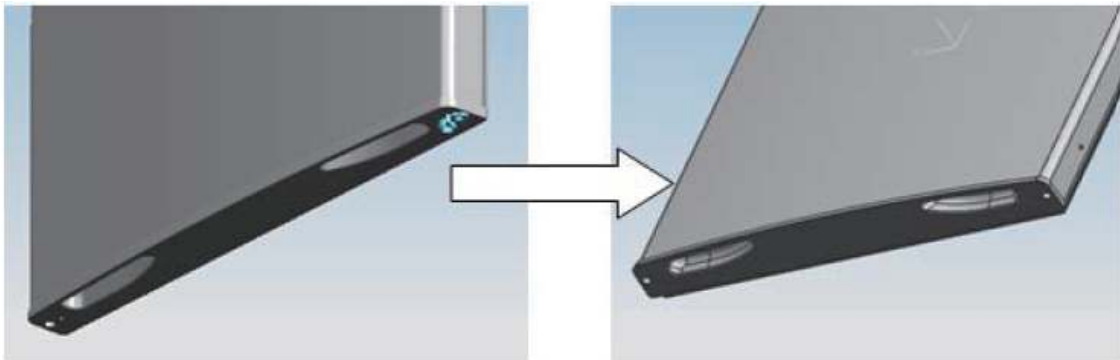

C. Levar a outra paragem da porta a partir do saco de peças incluídas, e aparafusá-la à porta.

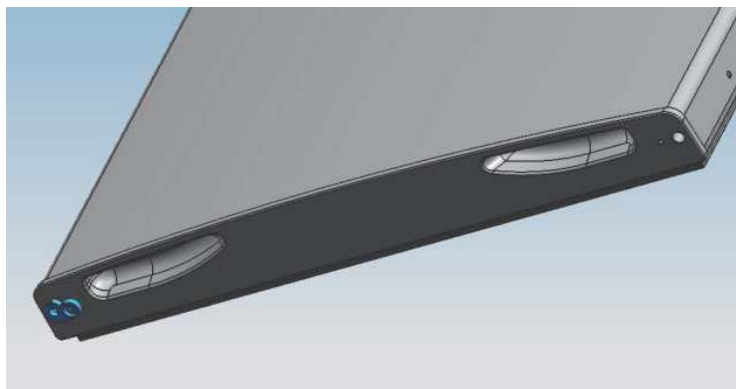

4) Retirar os parafusos que fixam a dobradiça inferior com uma chave de fendas Phillips.

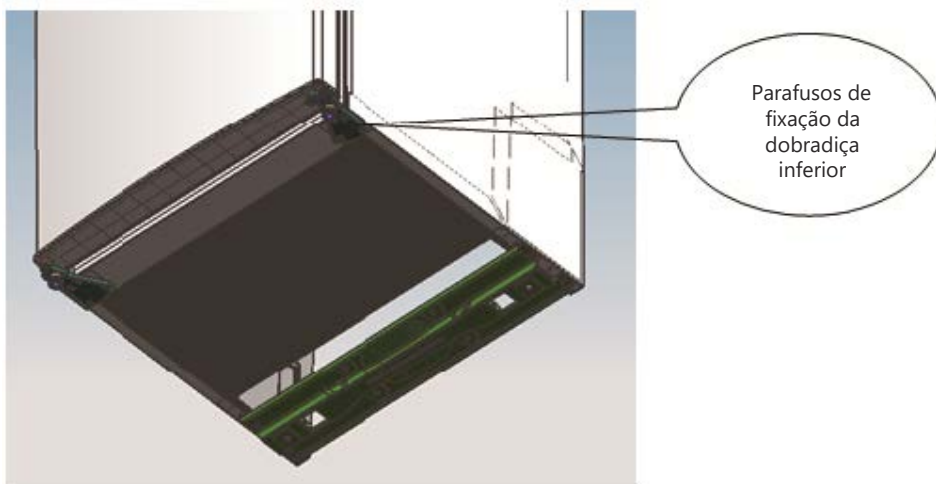

Nota: O frigorífico não deve ser inclinado a um ângulo superior a 45° durante este processo.

5) Substituir o casquilho da porta inferior e o batente da porta inferior.



6) Colocar a dobradiça inferior no lado oposto e apertá-la com os parafusos de fixação.

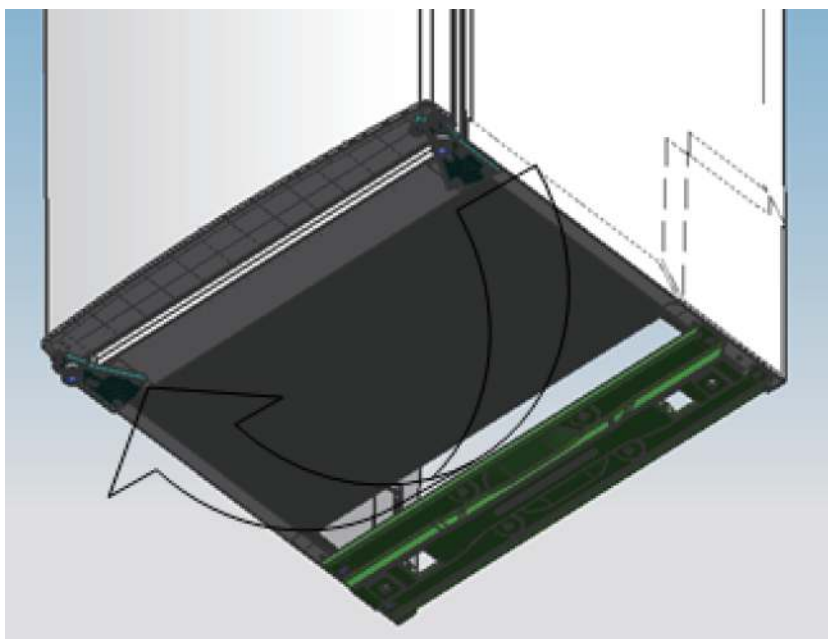

7) Substituir a dobradiça intermédia de lado.



8) Colocar a porta inferior na posição correta e fixar a dobradiça intermédia.



9) Substituir a dobradiça superior.

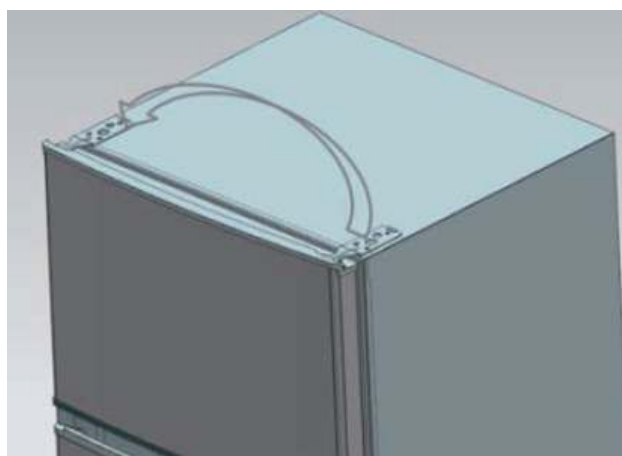

10) Colocar a porta superior na sua posição correta, fixar a dobradiça superior e colocar a tampa.



11) Colocar as quatro tampas de parafuso e os dois fechos nas suas posições correspondentes.

- Verificar se o aparelho está desligado da tomada e vazio.
- Ajustar os dois pés de nivelamento à sua posição mais alta.
- É aconselhável que outra pessoa o ajude.

12) Substituir o nivelador do lado oposto e ajustá-lo para garantir que o refrigerador está nivelado.



As imagens mostradas são apenas para fins de referência. A configuração real dependerá do produto físico ou da declaração do distribuidor.

2.4 Requisitos de espaço nas portas

A porta da unidade deve ser capaz de abrir completamente, como se mostra:

$An \times Fo \geq 902 \times 1052\text{mm}$

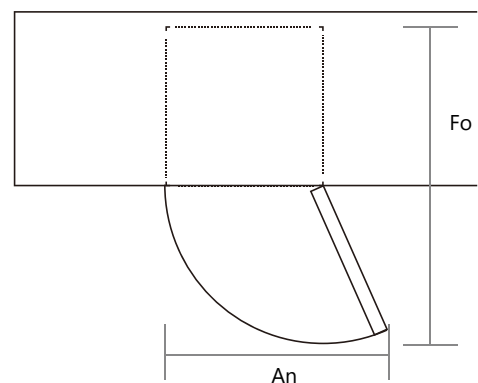

2.5 Nivelamento do aparelho

Utilizar os dois pés ajustáveis localizados na frente para nivelar a unidade. Se o frigorífico não estiver nivelado, a porta e os fechos magnéticos não fecham corretamente. Verificar se os pés tocam no chão antes da utilização. Ajuste-os no sentido horário para afrouxar ou no sentido anti-horário para os apertar conforme necessário.

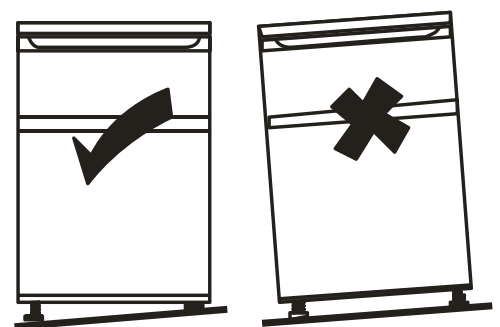

2.6 Limpeza antes da utilização

Limpar o interior do frigorífico com uma solução suave de bicarbonato de sódio e enxaguar com água morna e um pano ou esponja bem espremida. Limpar as prateleiras e gaveta de legumes com água quente e sabão e secar bem antes de os substituir no interior do frigorífico. Limpar o exterior da unidade com um pano húmido. Para mais informações, consultar a secção de Limpeza.

2.7 Antes de utilizar o aparelho

1. Não danificar o cabo eléctrico em nenhuma circunstância para garantir uma utilização segura, e não utilizar a unidade se o cabo eléctrico estiver danificado ou se a ficha estiver gasta.
2. Não colocar quaisquer artigos inflamáveis, explosivos, voláteis ou altamente corrosivos no frigorífico para evitar danos no produto ou fogo.
3. Não colocar artigos inflamáveis perto do frigorífico para evitar o fogo.
4. Este produto foi concebido para uso doméstico e destina-se apenas ao armazenamento de alimentos. De acordo com as normas nacionais, os frigoríficos domésticos não devem ser utilizados para armazenar sangue, medicamentos ou substâncias biológicas.
5. Não colocar garrafas ou recipientes de líquidos selados, tais como garrafas de cerveja e bebidas no congelador para evitar que rebentem e causem danos.
6. Antes de colocar os alimentos no frigorífico, ligue-o e espere 24 horas para se certificar de que está a funcionar corretamente e permitir que atinja a temperatura correta. Não sobrecarregar o frigorífico.

Antes de ligar o aparelho



Verifique se a sua tomada eléctrica doméstica é compatível com a ficha fornecida com a unidade.

Antes de ligar o aparelho



Não ligar o frigorífico antes de 2 horas depois de ter sido movido.

2.8 Acessórios interiores

Várias prateleiras de vidro ou plástico estão incluídas com o seu frigorífico, em diferentes combinações, dependendo do modelo do produto.

Deve sempre colocar uma das prateleiras de tamanho normal nas gavetas inferiores acima das gavetas das frutas e legumes e mantê-la nesta posição.

Para a remover, puxar a prateleira para a frente até que possa levantá-la para cima ou para baixo para a remover. Fazer a mesma operação em marcha atrás para inserir a prateleira a uma altura diferente.

Lista de acessórios incluídos com o aparelho	
	Caixa de ovos
	Cuvete

Nota: Os acessórios incluídos variam consoante o modelo e a produção, e podem diferir devido a melhorias no produto. Considere sempre o produto adquirido como padrão.

3. DIAGRAMA DE PRODUTO

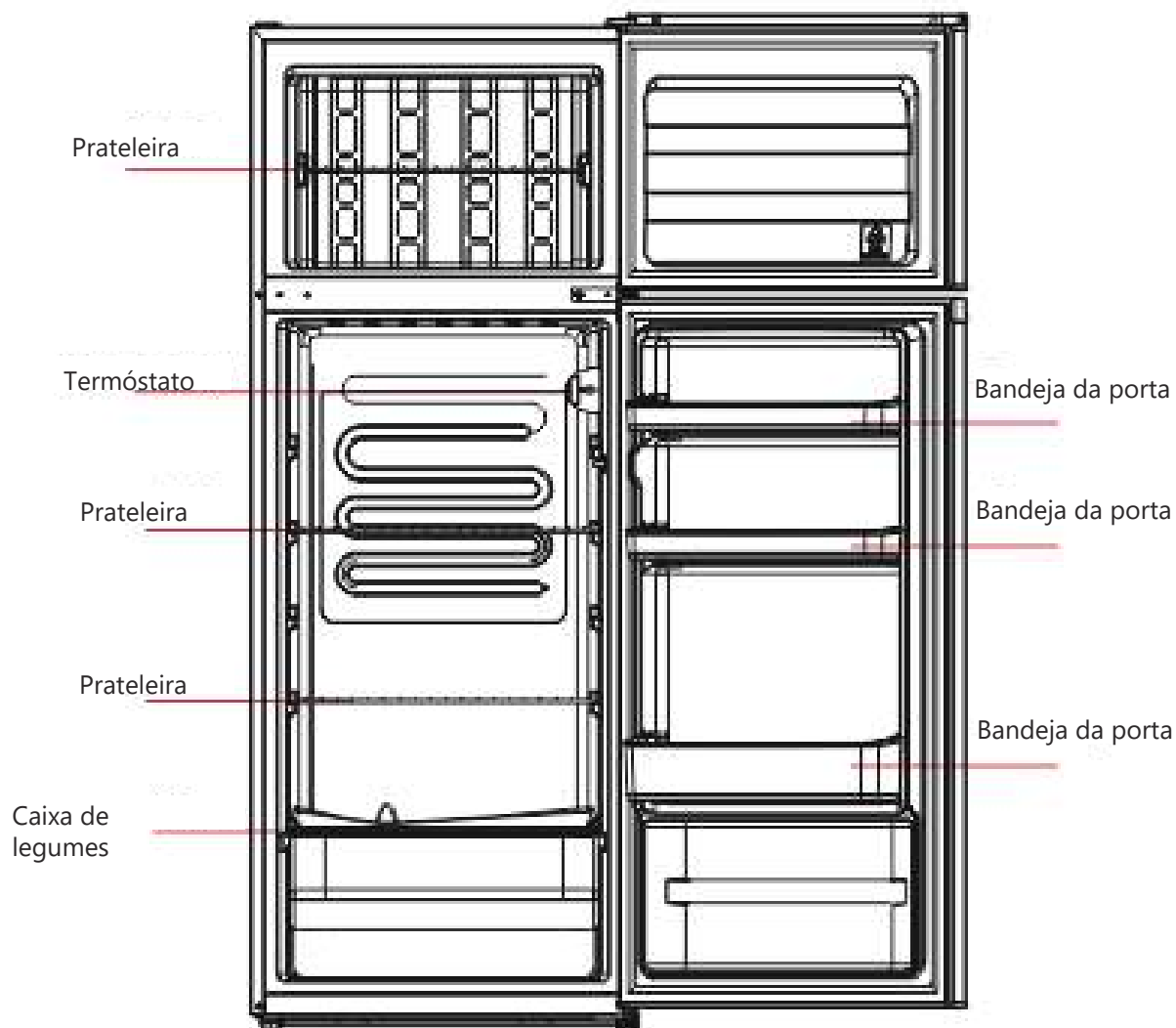

* Gavetas, recipientes para alimentos, prateleiras, etc. colocados de acordo com a posição da figura acima são os mais eficientes do ponto de vista energético.

* Todas as imagens deste manual de instruções são apenas para referência, prevalece a aparência do produto real.

4. OPERAÇÃO

4.1 Como ligar a unidade

- Configuração OFF: Unidade off
- Definição MIN: Temperatura de arrefecimento mais baixa
- Definição MED ou MID: Temperatura normal (adequado para a maioria das situações)
- Ajuste MAX: Temperatura mais fria

Em dias de alta temperatura ambiente, por exemplo no Verão, pode ser necessário regular o termóstato para a regulação mais fria (posição MAX). Isto pode fazer com que o compressor funcione continuamente para manter uma temperatura baixa no refrigerador.

A primeira vez que ligar o frigorífico, coloque o termóstato em MED. O botão do termóstato controla a temperatura: quando está na posição OFF, o frigorífico não estará a funcionar.

Deixar o frigorífico arrefecer completamente antes de colocar os alimentos nele. É melhor esperar 24 horas.

4.2 Ruído dentro da geladeira

Pode acontecer que a sua unidade faça alguns ruídos invulgares. Na maioria dos casos estes são perfeitamente normais, mas é bom familiarizar-se com eles. Estes sons são causados pela circulação do refrigerante no circuito do refrigerante, e tornaram-se mais pronunciados desde a introdução dos gases livres de CFC. Não constituem uma falha e não afectam o desempenho do refrigerador, são apenas devidos ao funcionamento do compressor à medida que este move o refrigerante através do sistema.

4.3 Dicas de conservação de alimentos

- A carne e o peixe cozinhados devem ser sempre armazenados numa prateleira longe de carne e peixe crus para evitar a possível transferência de bactérias. Armazenar carne e peixe crus num recipiente suficientemente grande para capturar qualquer suco que possa ser libertado e cobri-lo adequadamente. Colocar o recipiente na prateleira inferior.
- Deixar espaço à volta dos alimentos e permitir que o ar circule no interior da unidade. Verificar se todas as partes da unidade estão bem ventiladas.
- Para impedir a transferência de aromas, ou a secagem dos alimentos, armazenar ou cobrir os alimentos separadamente. Não é necessário embrulhar fruta e legumes.
- Deixar sempre os alimentos cozinhados arrefecer à temperatura ambiente antes de os colocar no frigorífico. Isto ajudará a manter a temperatura interna da unidade.
- Para evitar a fuga de ar frio do interior da unidade, tentar limitar o número de vezes que a porta é aberta. Recomendamos que a porta só seja aberta quando for necessário levar alimentos para dentro ou para fora.

4.4 Substituição do bulbo

Este procedimento só pode ser levado a cabo por profissionais.

5. LIMPEZA

5.1 Descongelação

Note-se que esta unidade não tem um sistema de descongelamento automático.

Utilizar um raspador de plástico ou espátula para remover a geada do evaporador. Não utilizar objectos metálicos afiados.

5.2 Limpeza do interior e exterior do frigorífico

- A poeira atrás do frigorífico e do chão deve ser limpa regularmente para melhorar o efeito de arrefecimento e poupar energia.
- Verificar regularmente a borracha da porta para ter a certeza de que não restam resíduos ou sujidade na porta. Limpe-o com um pano húmido de sabão e água ou detergente diluído.
- O interior do frigorífico deve ser limpo frequentemente para evitar odores.
- Desligue o frigorífico da alimentação antes de limpar o interior, e retire todos os alimentos, bebidas, prateleiras e gavetas, etc...
- Utilizar um pano ou esponja macia para limpar o interior do frigorífico com uma solução de água quente e duas colheres de sopa de bicarbonato de sódio. Em seguida, enxaguar e limpar com um pano. Após a limpeza, abrir a porta e deixá-la secar ao ar antes de a voltar a ligar.
- Para áreas mais difíceis de limpar (tais como ranhuras estreitas, cantos ou recantos e recantos), é aconselhável limpá-las frequentemente com um pano ou escova macia e, se necessário, utilizar outras ferramentas (tais como um palito de dentes) para garantir que os contaminantes e bactérias não se acumulem.
- Não utilizar sabão, detergente, pós ou sprays, pois estes podem causar odores no interior do frigorífico ou contaminar os alimentos.
- Limpar a estrutura da prateleira, prateleiras e gavetas com um pano macio humedecido com água e sabão ou detergente diluído. Limpar com um pano macio ou deixar secar ao ar.
- Limpar a superfície exterior do frigorífico com um pano macio humedecido com água e sabão ou detergente, e depois limpá-lo com um pano.
- Não utilizar escovas duras, esfregões de alumínio, escovas metálicas, abrasivos (tais como pasta de dentes), solventes orgânicos (tais como álcool, acetona, etc.), água a ferver, soluções ácidas ou alcalinas, ou qualquer outra coisa que possa danificar a superfície exterior ou interior do refrigerador. Água a ferver ou solventes orgânicos como o benzeno podem deformar ou danificar partes de plástico.
- Não lavar directamente com água ou outros líquidos durante a limpeza para evitar curto-circuitos ou afectar o isolamento eléctrico por imersão.

5.3 Conselhos de limpeza

Se a condensação aparecer na superfície exterior do frigorífico, isto pode ser devido a uma mudança na temperatura ambiente. Limpar qualquer resíduo ou humidade com um pano e se o problema persistir, contactar o seu centro de serviço local ou um técnico qualificado.

6. MANUTENÇÃO

6.1 Substituição da lâmpada interior

As substituições de lâmpadas só devem ser efetuadas por profissionais.

6.2 Precauções de transporte

Segurar a unidade pelos lados ou pela base para a mover. Em caso algum deve ser levantado enquanto estiver preso pelas arestas da superfície superior.

6.3 Manutenção e reparação

A unidade só deve ser reparada por um técnico autorizado, utilizando apenas peças sobressalentes genuínas. Em circunstância alguma deverá tentar reparar a unidade por si próprio, uma vez que reparações efectuadas por pessoas inexperientes podem causar ferimentos graves ou avarias. Contactar sempre um profissional qualificado.

6.4 Longos períodos de desuso

Quando a unidade não deve ser utilizada durante muito tempo, desligá-la da rede, esvaziar todo o seu conteúdo e limpá-la, deixando a porta entreaberta para evitar odores.

7. DICAS

A superfície do frigorífico pode emitir calor durante o funcionamento, especialmente no Verão. Isto é causado pela radiação do condensador e é um fenómeno normal.

Condensaçaõ: Isto pode ser detectado na superfície exterior e nas borrachas das portas do congelador quando a humidade ambiente é muito elevada, isto é normal e pode ser removido com um pano seco.

Zumbido: Pode ser gerado pelo compressor durante o funcionamento, especialmente durante o arranque e desligamento.

8. ECONOMIA ENERGÉTICA

- 1) Os aparelhos de refrigeração podem não funcionar de forma consistente (o conteúdo pode descongelar ou a temperatura pode subir no compartimento de congelação) quando estão localizados durante um longo período de tempo abaixo da temperatura mínima da gama de temperaturas de funcionamento para a qual o aparelho foi concebido.
- 2) As bebidas carbonatadas não devem ser armazenadas no congelador ou no compartimento de baixas temperaturas, e alguns produtos como os slushies não devem ser consumidos muito frios.
- 3) O tempo de armazenamento no frigorífico ou congelador recomendado pelos fabricantes para qualquer tipo de alimentos não deve ser excedido, especialmente para alimentos comercialmente congelados.
- 4) Tomar precauções para evitar que a temperatura dos alimentos congelados suba enquanto o frigorífico está a descongelar, tais como envolver os alimentos em várias camadas de jornal. Se a temperatura destes alimentos subir durante a descongelação, manutenção ou limpeza, pode reduzir o seu prazo de validade.

9. RESOLUÇÃO DE PROBLEMAS

Pode tentar resolver estes problemas você mesmo. Se não forem resolvidos, contacte o centro de serviço oficial.

Mau funcionamento	Verificar se o aparelho está ligado à rede e se a ficha faz o contacto correcto. Verificar se a voltagem é demasiado baixa. Verificar se há uma falha de energia ou um circuito defeituoso.
Cheiro	Envolver bem os alimentos com cheiros fortes. Verificar se há comida estragada. Limpar o interior do frigorífico.
Compressor está em funcionamento há muito tempo	Isto é normal no Verão, quando a temperatura ambiente é mais elevada. Não se recomenda que o frigorífico esteja demasiado cheio. Deixe a comida arrefecer antes de a pôr dentro. As portas são abertas com demasiada frequência.
A luz não acende	Verificar se o frigorífico está ligado à fonte de alimentação, e se a lâmpada do frigorífico está danificada. Em caso afirmativo, mandar substituir por um profissional.
As portas não fecham corretamente	A porta pode ser bloqueada por alimentos. O frigorífico está inclinado.
Barulho alto	Verificar se o chão está nivelado e se o frigorífico está estável. Verificar se os acessórios estão corretamente posicionados.

As unidades descartadas podem ter valor residual, pelo que devem ser eliminadas de forma a que as matérias-primas possam ser reutilizadas. O refrigerante e os materiais de isolamento nesta unidade requerem procedimentos especiais de reciclagem. Verificar se a tubagem na parte de trás da unidade não está danificada antes da sua eliminação, e desactivar quaisquer fechos ou fechaduras e remover a porta como precaução.



ELIMINAÇÃO: Não elimine este produto como lixo municipal não classificado. Esses resíduos devem ser coletados separadamente para tratamento especial.

Com base na diretiva europeia 2012/19 / UE sobre resíduos de equipamentos elétricos e eletrônicos (WEEE), os eletrodomésticos não podem ser jogados nos contentores municipais habituais; Eles devem ser coletados seletivamente para otimizar a recuperação e reciclagem dos componentes e materiais que os compõem e reduzir o impacto na saúde humana e no meio ambiente.

O símbolo de lata de lixo riscado é marcado em todos os produtos para lembrar os consumidores da obrigação de separá-los para coleta seletiva. O consumidor deve entrar em contato com as autoridades locais ou o vendedor para obter informações sobre o descarte correto de seu aparelho.

Quadro 1 Classes climáticas

Classe	Símbolo	Gama de temperatura ambiente (°C)
Temperado prolongado	SN	+ 10 ~ + 32
Temperado	N	+ 16 ~ + 32
Subtropical	ST	+ 16 ~ + 38
Tropical	T	+ 16 ~ + 43

Temperado prolongado: este aparelho de refrigeração destina-se a ser utilizado a temperaturas ambientes que vão de 10°C a 32°C;

Temperado: este aparelho de refrigeração destina-se a ser utilizado a temperaturas ambientes entre 16°C e 32°C;

Subtropical: "este aparelho de refrigeração destina-se a ser utilizado a temperaturas ambientes entre 16°C e 38°C";

Tropical: este aparelho de refrigeração destina-se a ser utilizado a temperaturas ambientes entre 16°C e 43°C;

Especial para a nova norma europeia:

As peças da tabela seguinte podem ser adquiridas no nosso serviço pós-venda:

Peça sobressalente	Vendido a	Tempo mínimo de disponibilidade
Termóstatos	Profissionais de manutenção	Pelo menos 7 anos após o lançamento do último modelo
Sondas de temperatura	Profissionais de manutenção	Pelo menos 7 anos após o lançamento do último modelo
Placas de circuito impresso	Profissionais de manutenção	Pelo menos 7 anos após o lançamento do último modelo
Luzes	Profissionais de manutenção	Pelo menos 7 anos após o lançamento do último modelo
Puxadores de porta	Serviços de reparação e utilizadores finais	Pelo menos 7 anos após o lançamento do último modelo
Dobradiças	Serviços de reparação e utilizadores finais	Pelo menos 7 anos após o lançamento do último modelo
Prateleiras	Serviços de reparação e utilizadores finais	Pelo menos 7 anos após o lançamento do último modelo
Cestas	Serviços de reparação e utilizadores finais	Pelo menos 7 anos após o lançamento do último modelo
Borrachas de porta	Serviços de reparação e utilizadores finais	Pelo menos 10 anos após o lançamento do último modelo

Caro utilizador,

1. Se desejar devolver ou trocar o produto, deve contactar a loja onde o comprou.
(Lembre-se de trazer consigo o seu recibo ou factura).
2. Se o seu produto sofrer uma avaria e precisar de ser reparado, por favor contacte o serviço pós-venda.

CONDIÇÕES DA GARANTIA

Este aparelho é garantido por três anos a partir da data de venda contra todos os defeitos de fabrico, incluindo mão-de-obra e peças sobressalentes. A fim de justificar a data de compra, será obrigatório apresentar a factura ou o recibo de compra. As condições desta garantia aplicam-se apenas a Espanha e Portugal. Se tiver adquirido este produto noutro país, consulte o seu distribuidor para as condições aplicáveis.

EXCLUSÕES DA GARANTIA

1. Controles remotos, borrachas de entrada de drenagem, encaixes e vedações de portas, proteção contra calafetação
2. Danos em esmaltes, tintas, niquelagem, cromagem, oxidação ou outros tipos de peças ou componentes estéticos que não afetam o funcionamento interno do aparelho.
3. Danos nas peças de desgaste devido ao uso, corrosão ou oxidação, sejam causados pelo uso normal do aparelho ou deterioração acelerada devido a circunstâncias ambientais ou climáticas desfavoráveis. Não é adequado para uso ao ar livre.
4. Danos em peças frágeis de vidro, vitrocerâmica, plásticos, puxadores, cestos, portas ou lâmpadas, quando a sua falha ou quebra não seja atribuível a defeito de fabricação.
5. Avarias causadas por causas fortuitas ou acidentes de força maior, ou como consequência de uso anormal, negligente ou impróprio do dispositivo.
6. Responsabilidade civil de qualquer natureza.
7. Danos consequentes no aparelho, desde que não sejam causados por uma avaria interna.
8. Manutenção ou conservação do aparelho: revisões periódicas, ajustes e graxas.
9. Defeitos que possam sofrer acessórios e complementos, adaptadores, cabos externos, bolsas, peças de reposição de todos os tipos, lâmpadas, bem como qualquer peça considerada consumível pelo fabricante.
10. Falhas causadas por instalação incorreta ou ilegal, ventilação inadequada, falta de aterramento em casa, falhas de energia, modificações inadequadas ou uso de peças sobressalentes não originais.
11. Aparelhos usados em aplicações industriais ou para fins comerciais.
12. Aparelhos com número de série ilegível ou alterado.
13. Defeitos ou avarias produzidos como resultado de reparos, modificações ou desmontagem da instalação do dispositivo pelo usuário ou por um técnico não autorizado pelo fabricante, ou como resultado do não cumprimento manifesto das instruções do fabricante para uso e manutenção.
14. Durante o período de garantia é imprescindível manter todos os manuais junto com o equipamento. Se o equipamento for vendido, ou doado, o manual e todos os documentos relacionados devem ser entregues ao novo usuário. Se algum deles for perdido, sua substituição não poderá ser reivindicada.
15. Falhas que tenham origem ou sejam consequência direta ou indireta de: contato com líquidos, produtos químicos e outras substâncias, bem como condições derivadas do clima ou do meio ambiente: terremotos, incêndios, inundações, calor excessivo ou qualquer outra força externa, como insetos, roedores e outros animais que possam ter acesso ao interior da máquina ou seus pontos de conexão.
16. Danos derivados de terrorismo, motim ou tumulto popular, manifestações e greves legais ou ilegais; fatos das ações das Forças Armadas ou das Forças de Segurança do Estado em tempos de paz; conflitos armados e atos de guerra (declarados ou não); reação nuclear ou radiação ou contaminação radioativa; vício ou defeito das mercadorias; factos classificados pelo Governo da Nação como "catástrofe ou calamidade nacional".

Todas as informações e instruções contidas neste manual referem-se ao estado atual de desenvolvimento. As imagens utilizadas são simbólicas e apenas para fins ilustrativos e podem não representar a aparência real do produto. Devido a possíveis erros de composição ou de impressão, bem como à necessidade de modificações técnicas contínuas, a Johnson não pode aceitar qualquer responsabilidade pela exatidão do conteúdo deste manual. Por favor, consulte o QR nas páginas de rosto ou a secção de Documentação Técnica do nosso website para obter a versão mais actualizada deste documento.



www.ponjohnsonentuvda.es



Escanee para ver este manual en otros idiomas y actualizaciones
Scan for manual in other languages and further updates
Manuel dans d'autres langues et mis à jour
Manual em outras línguas e atualizações

johnson

Polígono Industrial San Carlos,
Camino de la Sierra S/N Parcela 11
03370 - Redován (Alicante)
www.ponjohnsonentuida.es

Toda la documentación del producto
Complete documents about the product
Documentation plus complète sur le produit
Mais documentação do produto



V.3