

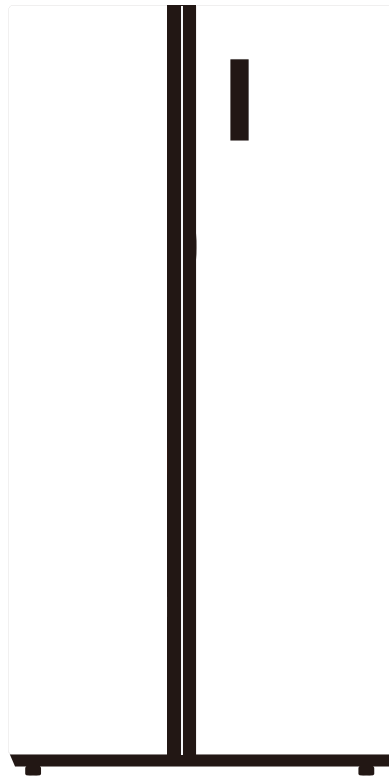

## FRIGORÍFICO AMERICANO

SIDE BY SIDE FRIDGE  
RÉFRIGÉRATEUR AMÉRICAIN  
FRIGORIFICO AMERICANO



**JRSS1779ENW**

**MANUAL  
DE INSTRUCCIONES**  
INSTRUCTION MANUAL  
GUIDE D'UTILISATION  
MANUAL DE INSTRUÇÕES



Escanee para ver este manual en otros idiomas y actualizaciones  
Scan for manual in other languages and further updates  
Manuel dans d'autres langues et mis à jour  
Manual em outras línguas e atualizações



## **INSTRUCCIONES DE SEGURIDAD**

- 3 Advertencias
  - 6 Significado de los símbolos de advertencia
  - 6 Advertencias relacionadas con la electricidad
  - 7 Advertencias sobre el uso del aparato
  - 7 Advertencias sobre la colocación
  - 8 Advertencias sobre energía
  - 8 Advertencias de eliminación
- 

## **USO ADECUADO DEL FRIGORÍFICO**

- 9 Colocación
  - 10 Nivelación de las patas
  - 10 Ajuste nivelador de la puerta
  - 11 Sustitución de la luz
  - 11 Puesta en marcha
  - 11 Consejos de ahorro de energía
- 

## **ESTRUCTURA Y FUNCIONES**

- 12 Componentes clave
  - 14 Funciones
- 

## **LIMPIEZA Y MANTENIMIENTO**

- 16 Limpieza general
  - 16 Limpieza de los estantes de la puerta
  - 17 Limpieza de los estantes de cristal
  - 17 Descongelación
  - 17 Periodos de desuso prolongados
- 

## **SOLUCIÓN DE PROBLEMAS**

- 20 **GARANTÍA**

# 1.ADVERTENCIAS DE SEGURIDAD

## 1.1 Instrucciones importantes de seguridad



Advertencia: riesgo de fuego/materiales inflamables

Este aparato está diseñado para ser utilizado en entornos domésticos y similares, como áreas de cocina del personal en tiendas, oficinas y otros entornos de trabajo; Casas rurales y por clientes en hoteles, moteles y otros entornos de tipo residencial; ambientes tipo bed&breakfast; Catering y aplicaciones similares no minoristas.

Si el cable de alimentación está dañado, debe sustituirlo el fabricante, su servicio técnico u otros profesionales de similar cualificación para evitar riesgos.

No almacene sustancias explosivas como latas de aerosol con carburante inflamable en este aparato.

El aparato debe desenchufarse después de su uso y antes de llevar a cabo el mantenimiento por parte del usuario.

**ADVERTENCIA:** Evite cualquier obstrucción de las aberturas de ventilación del interior de la carcasa del aparato o en la estructura incorporada.

**ADVERTENCIA:** No utilice dispositivos mecánicos u otros medios para acelerar el proceso de descongelación que no sean los recomendados por el fabricante.

**ADVERTENCIA:** No dañe el circuito de refrigerante.

**ADVERTENCIA:** No utilice aparatos eléctricos dentro de los compartimentos de almacenamiento de alimentos del aparato, a menos que sean del tipo recomendado por el fabricante.

**ADVERTENCIA:** deseche el frigorífico de acuerdo con la normativa local, ya que emplea gas inflamable y refrigerante.

**ADVERTENCIA:** Al colocar el aparato, asegúrese de que el cable de alimentación no quede atrapado o dañado.

**ADVERTENCIA:** No coloque tomas de corriente o fuentes de alimentación portátiles en la parte posterior del dispositivo. No utilice cables de extensión, alargaderas ni adaptadores de dos pines sin conexión a tierra para conectar el aparato.

**PELIGRO:** Existe riesgo de que los niños queden atrapados en el interior. Antes de tirar su viejo frigorífico o congelador:

- Quítele las puertas.
- Deje los estantes en su lugar para que los niños no puedan meterse fácilmente en el interior.

El frigorífico debe desconectarse de la corriente eléctrica antes de realizar la instalación de cualquier accesorio.

El refrigerante y el material de espuma de ciclopentano utilizados para el frigorífico son inflamables. Por lo tanto, cuando se deseche el frigorífico, debe mantenerse alejado de cualquier fuente de fuego y ser recuperado por una empresa especializada con la calificación correspondiente, y nunca debe eliminarse por combustión, para evitar daños al medio ambiente o cualquier otro riesgo.

**Estándar EN:** este dispositivo puede ser usado por niños de 8 años en adelante y personas con capacidades físicas, senso-riales o mentales reducidas o con falta de experiencia y conocimiento, siempre que se les proporcione supervisión o instrucciones sobre el uso del dispositivo de manera segura y que entiendan los peligros que su uso implica. Los niños no deben jugar con el aparato. La limpieza y el mantenimiento del usuario no deben ser realizados por niños sin supervisión. Los niños de 3 a 8 años de edad pueden cargar y descargar aparatos de refrigeración.

**Para el estándar IEC:** este dispositivo no está diseñado para ser utilizado por personas (incluidos niños) con capacidades físicas, sensoriales o mentales reducidas, o con falta de experiencia y conocimiento, a menos que hayan sido supervisados o instruidos sobre el uso del dispositivo por parte de una persona responsable por su seguridad.

Los niños deben ser supervisados para asegurarse de que no jueguen con el aparato.

Para evitar la contaminación o desperdicio de los alimentos, tenga en cuenta las siguientes instrucciones:

- Abrir la puerta durante períodos prolongados puede provocar un aumento significativo de la temperatura en los compartimentos del aparato.
- Limpie regularmente las superficies que puedan entrar en contacto con alimentos y sistemas de drenaje accesibles.

- Limpie los tanques de agua si no se han utilizado durante 48 h; y enjuague los sistemas conectados al suministro de agua si no se ha extraído agua durante 5 días. (Nota 1)
- Guarde la carne y el pescado crudos en recipientes adecuados en el frigorífico, de modo que no entren en contacto ni goteen sobre otros alimentos.
- Los compartimentos de alimentos congelados de dos estrellas son adecuados para almacenar alimentos precongelados, almacenar o hacer helados y hacer cubitos de hielo. (Nota 2)
- Los compartimentos de dos y tres estrellas no son adecuados para la congelación de alimentos frescos. (Nota 3)
- **Aparatos sin compartimento de 4 estrellas:** Este frigorífico no es adecuado para congelar alimentos frescos. (nota 4)
- Si el aparato de refrigeración se va a dejar vacío durante un período prolongado, apáguelo, descongélelo, límpielo, séquelo y deje la puerta abierta para evitar que se forme moho dentro del aparato.

**Notas 1, 2, 3, 4:** confirme si son aplicables según el tipo de compartimento de su producto.

Si el aparato es de libre instalación no está diseñado para ser usado como integrable.



Cualquier sustitución o reparación de las luces LED debe llevarla a cabo el fabricante, su servicio técnico o un profesional igualmente cualificado. **Este producto contiene 2 fuentes de luz de clase de eficiencia energética G.**

Para evitar riesgos debido a la inestabilidad del aparato, debe instalarse conforme a las instrucciones de uso.

**ADVERTENCIA:** Conectar sólo al suministro de agua potable (para aparatos con máquina de hielo).

Para evitar que los niños queden atrapados dentro, mantenga el aparato fuera de su alcance (para productos con cerradura en la puerta).

## 1.2 Significado de los símbolos de advertencia de seguridad

 Símbolo de prohibición	Este es un símbolo de prohibición. Cualquier incumplimiento de las instrucciones señaladas con este símbolo puede resultar en daños al producto o riesgos para la seguridad del usuario.
 Símbolo de advertencia	Este es un símbolo de advertencia. Se debe realizar toda operación teniendo muy en cuenta las instrucciones marcadas con este símbolo, ya que no hacerlo puede resultar en daños al producto o conllevar riesgo de lesiones.
 Símbolo de precaución	Este es un símbolo de precaución. Las instrucciones marcadas con este símbolo requieren un nivel de precaución especial. No tenerlo en cuenta puede resultar en lesiones leves o moderadas y en daños al producto.

Este manual contiene mucha información sobre seguridad importante que los usuarios deben tener en cuenta.

## 1.3 Advertencias relacionadas con la electricidad

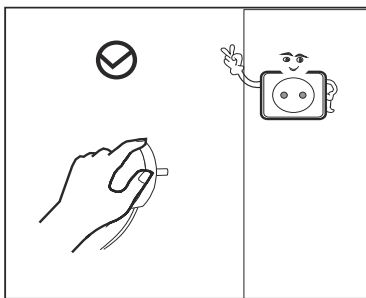

No tire del cable de alimentación para desenchufar el refrigerador. Sujete con firmeza el enchufe y sáquelo de la toma directamente.

Para garantizar un uso seguro, procure que el cable no se dañe, y no utilice cables desgastados o dañados.

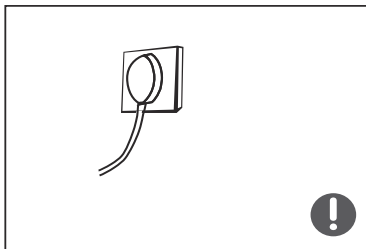

Utilice una toma de corriente dedicada, que no se comparta con otros aparatos eléctricos. El enchufe debe tener contacto firme con la toma o puede dar lugar a incendios.

Compruebe que la toma de tierra está conectada de forma fiable.

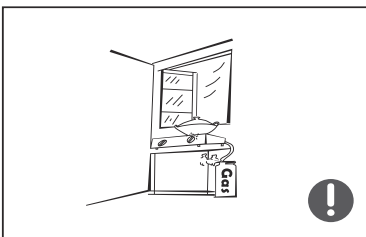

Si se da una fuga de gas refrigerante u otros gases inflamables, cierre la válvula que tenga la fuga y abra puertas y ventanas. No desenchufe el refrigerador ni otros aparatos eléctricos, ya que si salta alguna chispa podría dar lugar a un incendio.

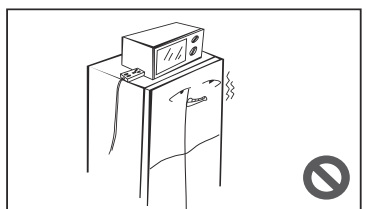

No coloque otros aparatos eléctricos encima del frigorífico, a menos que sean productos seguros especificados por el fabricante.

## 1.4 Advertencias sobre el uso del aparato

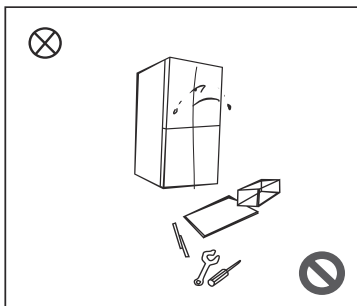

No desmonte ni vuelva a montar el frigorífico usted mismo. El mantenimiento del aparato es tarea exclusiva de un profesional.

Si se daña el cable de alimentación, debe sustituirlo el fabricante, su departamento de servicio técnico u otros profesionales relacionados para evitar riesgos.

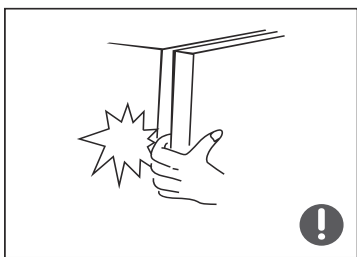

Los huecos entre las puertas del refrigerador y el cuerpo principal son estrechos, así que debe tener cuidado de no colocar la mano en estas zonas para no pillarse los dedos. Cierre la puerta con cuidado para que no se caiga ningún objeto.

No coja alimentos ni recipientes con las manos mojadas del compartimento congelador con el aparato en marcha, sobre todo recipientes de metal, para evitar daños por congelación.



No permita que ningún niño se encarama al aparato o se meta dentro del frigorífico, ya que puede haber riesgo de asfixia o de caídas.

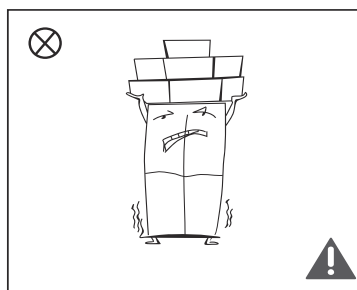

No coloque objetos pesados encima del frigorífico, ya que pueden caerse al cerrar o abrir la puerta y existe riesgo de lesiones.

Desenchufe el aparato si hay un corte de corriente o si tiene que limpiarlo. No vuelva a conectarlo a la corriente en los cinco minutos siguientes a haberlo desenchufado, para evitar daños al compresor debidos a varios arranques sucesivos.

## 1.5 Advertencias sobre la colocación

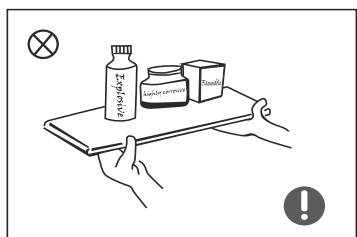

No coloque elementos inflamables, explosivos, volátiles o muy corrosivos en el frigorífico para evitar daños al producto o riesgo de incendio.

No coloque sustancias u objetos inflamables cerca del frigorífico para evitar el riesgo de incendio.

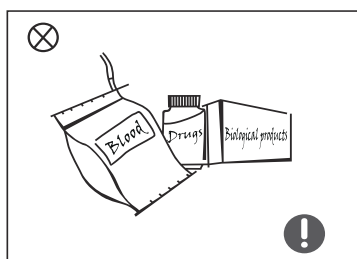

Este frigorífico está diseñado para uso doméstico, como almacenamiento de alimentos. No debe usarse para otros propósitos, como para almacenar sangre, medicamentos u otros productos biológicos, etc.

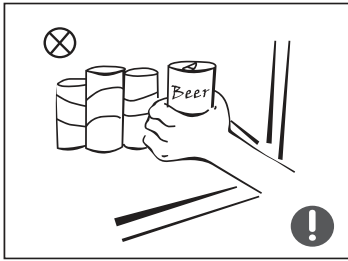

No guarde cerveza, bebidas ni otros líquidos almacenados en botellas o recipientes cerrados en el compartimento congelador, o las botellas podrían quebrarse por la congelación y causar daños.

## 1.6 Advertencias sobre energía

1. El frigorífico podría no funcionar de forma consistente (podría descongelarse el contenido o el compartimento del congelador puede calentarse demasiado) si está colocado durante mucho tiempo por debajo de la temperatura mínima del rango de temperaturas para el que está diseñado el aparato.
2. No debe colocar bebidas gaseosas en los compartimentos de congelación o de baja temperatura, y algunos productos, como los cubitos de hielo, no se deben ingerir demasiado fríos.
3. No exceda el tiempo de almacenamiento recomendado por los fabricantes de alimentos de cualquier tipo, y sobre todo para los alimentos congelados comercialmente de forma rápida en congeladores y compartimentos de almacenamiento de productos congelados;
4. Tome las precauciones necesarias para evitar un aumento indebido de la temperatura de los alimentos congelados mientras se descongela el aparato, como envolverlos en varias capas de papel de periódico.
5. Un aumento de la temperatura de la comida congelada durante la descongelación manual, mantenimiento o limpieza puede acortar el tiempo que dicho alimento puede pasar congelado.

## 1.7 Advertencias de eliminación

El gas refrigerante y la espuma de ciclopentano empleados en este frigorífico son inflamables. Por lo tanto, cuando se deseche el aparato, debe mantenerse alejado de cualquier fuente de fuego, y debe reciclarlo una empresa de reciclaje especial con las calificaciones correspondientes. Nunca debe desecharse por combustión, a fin de evitar daños al medio ambiente y cualquier otro riesgo.

Cuando el frigorífico vaya a retirarse de servicio, desmonte las puertas y retire las juntas de puertas y estantes. Coloque las puertas y los estantes en un lugar adecuado para evitar que los niños queden atrapados si se introdujeran en el aparato.



Con base en la directiva europea 2012/19/UE de residuos de aparatos eléctricos y electrónicos (RAEE), los electrodomésticos no pueden ser arrojados en los contenedores municipales habituales; tienen que ser recogidos selectivamente para optimizar la recuperación y reciclado de los componentes y materiales que los constituyan y reducir el impacto en la salud humana y el medio ambiente.

El símbolo del cubo de basura tachado se marca sobre todos los productos para recordar al consumidor la obligación de separarlos para la recogida selectiva. El consumidor debe contactar con la autoridad local o con el vendedor para informarse en relación a la correcta eliminación de su electrodoméstico.

## 2. Uso adecuado del frigorífico

### 2.1 Colocación

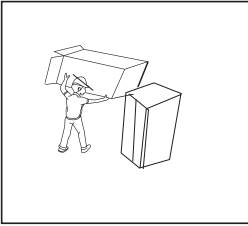

Durante el traslado, no coloque el aparato boca abajo ni en horizontal. Nunca lo incline más de 45°. Antes de su uso, retire todo el embalaje, incluidos los corchos y la cinta del interior del frigorífico, y retire la película protectora de las puertas y las paredes. Si debe mover el refrigerador, fije todas las partes de vidrio, cajones y puertas con cinta.

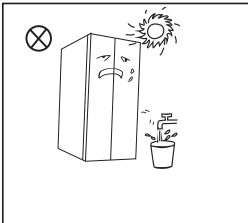

Mantenga el frigorífico alejado del calor y de la luz directa del sol. No coloque el aparato en zonas húmedas para evitar la oxidación o una reducción del efecto aislante.

No limpie el frigorífico con spray ni con agua, ni lo coloque en lugares donde pueda recibir salpicaduras de agua para que las propiedades de aislamiento eléctrico del frigorífico no se vean afectadas.

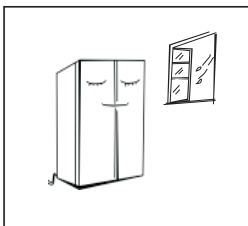

El frigorífico debe colocarse en interiores, en una sala bien ventilada, con un suelo firme y llano. Nivele las patas si es necesario.

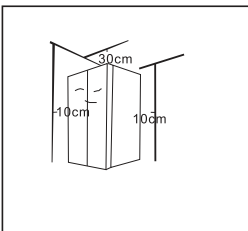

Debe dejarse un espacio de más de 30cm en la parte superior del frigorífico, y debe colocarse contra una pared con un espacio libre por detrás de al menos 10cm para facilitar la disipación de calor.

### Precauciones antes de la instalación:

Antes de instalar o ajustar los accesorios, debe asegurarse de que el frigorífico esté desconectado del suministro de electricidad.

Tome todas las precauciones para evitar lesiones debidas a una caída del aparato.

## 2.2. Nivelación de las patas

Diagrama esquemático de la nivelación de las patas

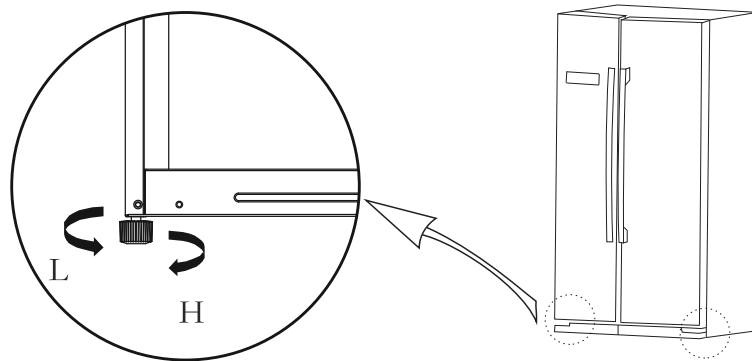

(La imagen anterior sólo sirve como referencia. Consulte la configuración real según sea el producto físico o según la ficha del distribuidor.)

Proceso de ajuste:

- Gire las patas en el sentido de las agujas del reloj para elevar el refrigerífico.
- Gire las patas en el sentido contrario a las agujas del reloj para bajar el refrigerífico.
- Ajuste las patas izquierda y derecha según las instrucciones anteriores hasta que el refrigerífico esté nivelado.

## 2.3 Ajuste nivelador de la puerta

Herramienta incluida	
	Llave inglesa

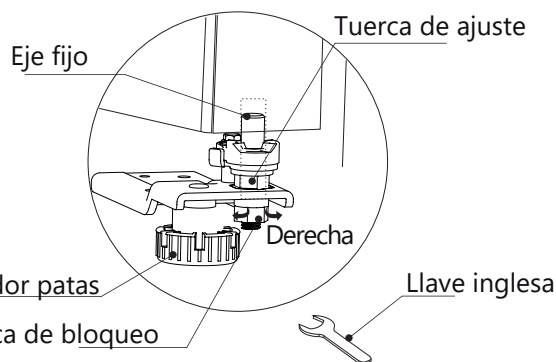
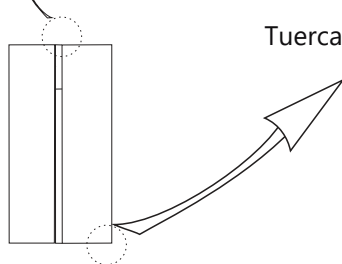

(Esta imagen sólo sirve como referencia. Consulte la configuración real según sea el producto físico o según la ficha del distribuidor.)

### Cuando la puerta del refrigerífico quede baja:

Abra la puerta y afloje la tuerca de bloqueo con una llave. Gire la tuerca de ajuste en el sentido contrario a las agujas del reloj para elevar la puerta y cuando quede alineada, apriete la tuerca de bloqueo en el sentido contrario a las agujas del reloj.

### Cuando la puerta del refrigerífico quede alta:

Abra la puerta y gire la tuerca de ajuste en el sentido de las agujas del reloj para bajar la puerta y cuando quede alineada, apriete la tuerca de bloqueo en el sentido contrario a las agujas del reloj.

## 2.4. Sustitución de la luz

Cualquier reparación o mantenimiento de las bombillas LED debe llevarla a cabo el fabricante, su servicio técnico u otro profesional técnico igualmente cualificado.

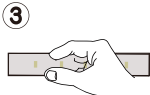
	<p>1. Desenchufe el aparato antes de retirar la bombilla.</p>		<p>2. Retire la pantalla de la lámpara con un destornillador.</p>
	<p>3. Retire el panel de la lámpara.</p>		<p>4. Retire el terminal de conexión.</p>

## 2.5 Puesta en marcha

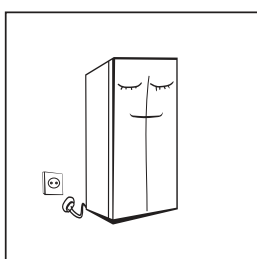

Antes de la puesta en marcha inicial, mantenga el frigorífico quieto y en vertical durante dos horas antes de conectarlo a la corriente.

Antes de introducir alimentos frescos o congelados, el frigorífico debe haber estado en marcha durante al menos 2-3 horas, y hasta 4 horas si es verano y la temperatura ambiente es más alta.

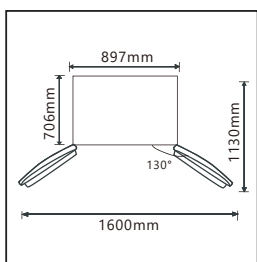

Mantenga una distancia suficiente alrededor del aparato para que puedan abrirse puertas y cajones.

## 2.6. Consejos para ahorrar energía

- El aparato debe colocarse en la zona más fría de la habitación, lejos de aparatos que produzcan calor, de conductos de calefacción y de la luz directa del sol.
- Deje enfriar los alimentos que aún estén calientes antes de meterlos en el frigorífico. Sobrecargar el aparato obliga al compresor a funcionar durante más tiempo, y los alimentos que se congelan más lentamente pueden perder calidad o echarse a perder.
- Envuelva bien los alimentos, y seque los recipientes antes de introducirlos. Esto evita la acumulación de escarcha dentro del frigorífico.
- No deben forrarse las paredes del frigorífico con papel de aluminio, papel encerado o toallas de papel, ya que interfieren con la circulación de aire frío y reducen la eficiencia del aparato.
- Organice y etiquete la comida para reducir la cantidad de veces que se abre la puerta. Saque tantas cosas como necesite de una sola vez y cierre la puerta cuanto antes.

### 3. ESTRUCTURA Y FUNCIONES DEL FRIGORIFICO

#### 3.1 Componentes

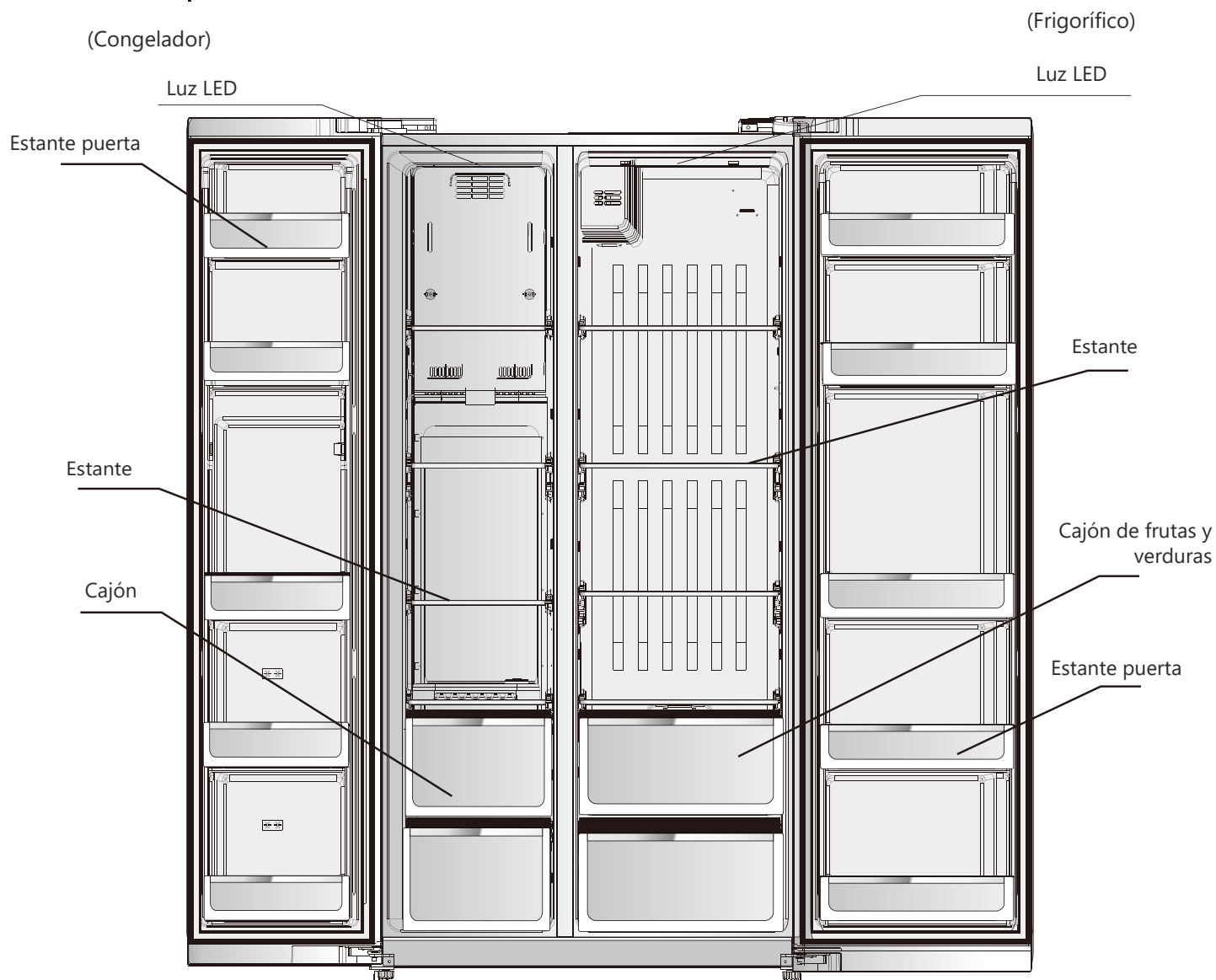

La imagen superior es sólo para su referencia, la configuración puede cambiar dependiendo del producto real.

#### Cámara frigorífica

- La cámara de refrigeración es adecuada para almacenar una variedad de frutas, verduras, bebidas y otros alimentos para su consumo a corto plazo (recomendado: 3 a 5 días).
- No coloque alimentos cocinados en la cámara de refrigeración hasta que se enfríen a temperatura ambiente.
- Es recomendable sellar o envasar bien los alimentos antes de guardarlos.
- Los estantes de vidrio se pueden ajustar hacia arriba o hacia abajo para organizar el espacio de almacenamiento y facilitar el uso.

## Cámara de congelación

- La cámara de congelación a baja temperatura puede mantener los alimentos frescos durante mucho tiempo y se utiliza principalmente para almacenar alimentos congelados y hacer hielo.
- La cámara de congelación es adecuada para el almacenamiento de carne, pescado y otros alimentos que no vayan a consumirse a corto plazo.
- Los trozos de carne deben dividirse preferiblemente en trozos pequeños para facilitar el acceso. Tenga en cuenta que los alimentos deben consumirse dentro del tiempo de conservación.
- Si desea congelar los alimentos rápidamente puede configurar el modo PowerFreeze.

La distribución de estantes y cajones mostrada en la imagen superior es la más eficiente energéticamente.

**Nota:** El almacenamiento de demasiados alimentos durante el funcionamiento después de la conexión inicial a la corriente puede afectar negativamente al efecto de congelación del frigorífico. Los alimentos almacenados no deben bloquear la salida de aire; de lo contrario, el efecto de congelación también se verá afectado negativamente.

## Accesorios

Lista de accesorios incluidos con el aparato	
	Cubitera x2

**Nota:** Los accesorios incluidos varían en función del modelo y la producción, y podrían diferir por causas de mejora del producto. Tome siempre el producto adquirido como estándar.

## 3.2 FUNCIONES

### 1. Uso de los botones



- A. Aumentar temperatura
- B. Selección del rango de temperatura
- C. Disminuir temperatura
- D. Ajuste de modo/función
- E. Bloqueo/Desbloqueo

### 2. Display

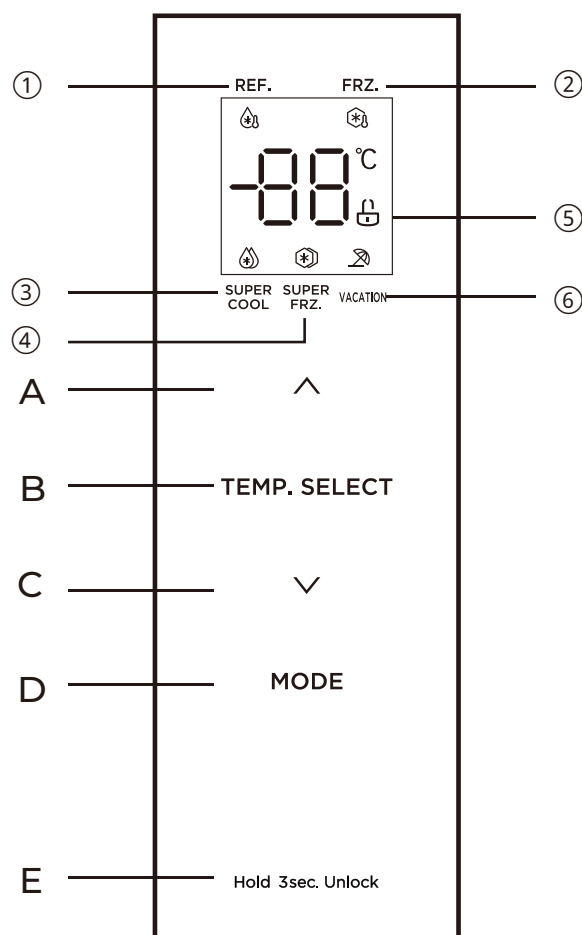
- 1. Compartimento refrigerador
- 2. Compartimento congelador
- 3. Modo enfriamiento súper rápido (PowerCool)
- 4. Modo congelación súper rápido (PowerFreeze)
- 5. Icono de bloqueo
- 6. Modo vacaciones



### 3. Bloqueo/Desbloqueo

En el estado de no bloqueo, pulse la tecla E durante 3 segundos. La nevera pasará al estado de Bloqueo y se mostrará el icono 4 . Para liberar el estado de bloqueo, pulse la tecla E durante 3 segundos mientras está en estado de bloqueo hasta que aparezca el icono 4 , entonces la unidad se desbloqueará.

### 4. Ajuste de modo

Pulse la tecla MODE, y los modos PowerCool , PowerFreeze  y Vacaciones  cambiarán según la siguiente secuencia:



En modo vacaciones, la temperatura del congelador se configura automáticamente en -18°C y la cámara frigorífica se mantiene a una temperatura estable para ahorrar energía.

En el modo PowerCool, la temperatura del frigorífico se configura en 2°C automáticamente. Al salir de este modo, la temperatura volverá a la que se hubiera configurado antes de iniciar el modo PowerCool.

El modo PowerCool se desactivará si se cumple alguna de las siguientes condiciones:

- Se configura algún otro modo usando los botones
- El tiempo de funcionamiento del modo alcanza las 6h;

En el modo de congelación rápida PowerFreeze, la temperatura de la cámara de congelación se ajusta automáticamente a -24°C. Al salir del modo de congelación rápida, la temperatura ajustada de la cámara de congelación volverá automáticamente a la temperatura ajustada antes del modo de congelación rápida.





El modo PowerFreeze se desactivará si se cumple alguna de las siguientes condiciones:

- Se configura algún otro modo usando los botones
- El tiempo de funcionamiento del modo alcanza las 24h

**Nota:** Si hay un corte de corriente, al volver a encender el congelador funcionará a -18°C y el frigorífico a 5°C tras salir de los modos PowerCool e PowerFreeze.

**Nota:** La función de congelación rápida está diseñada para mantener el valor nutricional de los alimentos en el congelador y puede congelar los alimentos en el menor tiempo posible. Si se desea congelar una gran cantidad de alimentos de una sola vez, se recomienda que el usuario use la función de congelación rápida para preservar eficazmente los nutrientes de los alimentos y facilitar su almacenamiento.

## 5. Ajuste de temperatura del frigorífico

Pulse la tecla SELECT TEMP. para seleccionar la cámara de refrigeración  / cámara de congelación  y se mostrará el icono de la zona de temperatura y la temperatura ajustada del icono correspondiente. Seleccione la cámara a ajustar y pulse la tecla de aumento de temperatura  para ajustar los grados. Cada vez que la pulse, la temperatura se incrementará en 1°C. Para disminuir la temperatura, seleccione el compartimento a ajustar y pulse la tecla  para disminuir la temperatura. Cada vez que la pulse, la temperatura se reducirá en 1 grado.

El rango de ajuste de la cámara de refrigeración es de 2~8°C, y el de la cámara de congelación es de -24~-16°C. La nueva temperatura ajustada entra en vigor después de bloquearla. Cuando se ajusta al valor límite, al pulsar la tecla de ajuste de la temperatura correspondiente se producirá el sonido de la tecla no válida.

**Ajuste recomendado: Cámara de refrigeración 4°C, cámara de congelación -18°C.**

## 6. Tono de aviso de apertura de puerta

Cuando se abre la puerta del frigorífico, suena la música de apertura de la puerta. Mantenga pulsadas las teclas de aumento y disminución de temperatura a la vez durante 3 segundos para encender o apagar el tono de apertura de puerta (viene activado de fábrica).

## 7. Alarma de puerta abierta

Si la puerta del frigorífico se mantiene abierta durante más de 120 segundos, sonará una alarma para indicarlo. Cierre la puerta o pulse cualquier botón del display para desactivar el sonido. Tenga en cuenta que si la puerta se mantiene abierta mucho tiempo la comida almacenada puede echarse a perder; es recomendable cerrarla cuanto antes.

## 8. Memoria en caso de corte de corriente

En caso de que haya un corte de corriente, el estado de funcionamiento actual quedará registrado y se mantendrá cuando se recupere la corriente.

## 9. Indicadores de fallo

Los siguientes avisos que aparecen en la pantalla indican los correspondientes fallos de la nevera. Aunque la nevera pueda seguir funcionando en frío con los siguientes fallos, el usuario deberá ponerse en contacto con un especialista para su mantenimiento y reparación, con el fin de garantizar un funcionamiento óptimo del aparato.

Código	Descripción
E1	Fallo de la sonda de temperatura del frigorífico
E2	Fallo de la sonda de temperatura del congelador
E5	Error del circuito de detección de la sonda de desescarche
E6	Error de comunicación
E7	Error de la sonda de temperatura ambiente

## 4. Mantenimiento y cuidado del aparato

### 4.1 Limpieza general

El polvo de detrás del frigorífico y en el suelo deben limpiarse a menudo para mejorar el efecto de enfriamiento del aparato y el ahorro de energía.

Revise las juntas de las puertas regularmente para asegurarse de que no haya residuos. Limpie las juntas con un paño suave humedecido con agua jabonosa o detergente diluido.

El interior de la nevera debe limpiarse regularmente para evitar olores.

Desconecte el frigorífico antes de limpiar el interior, y saque todos los alimentos, bebidas, estantes, cajones, etc.

Use un paño suave o una esponja para limpiar el interior del refrigerador, con dos cucharadas de bicarbonato de sodio mezcladas con un litro de agua tibia. Luego enjuague con agua y limpie. Después de la limpieza, abra la puerta y deje que se seque antes de conectarlo a la corriente.

Se recomienda limpiar las zonas más difíciles del frigorífico (como juntas estrechas, huecos o esquinas) regularmente con un trapo suave, un cepillo suave, etc. y cuando sea necesario, combinarlos con algunas herramientas auxiliares (como palos delgados) para garantizar que no se acumulen contaminantes ni bacterias en estas áreas.

No use jabón, detergente (líquido o en polvo), limpiador en aerosol, etc., ya que pueden causar olores en el interior del frigorífico o contaminar los alimentos.

Limpie el marco del botellero, los estantes y los cajones con un paño suave humedecido con agua jabonosa o detergente diluido. Seque con un paño suave o deje que se seque de forma natural.

Limpie la superficie exterior del refrigerador con un paño suave humedecido con agua jabonosa, detergente, etc., y séquela.

No utilice cepillos duros, estropajos de aluminio, abrasivos (como dentífrico), disolventes orgánicos (como alcohol o acetona, etc), agua hirviendo, ni sustancias ácidas o alcalinas que puedan dañar la superficie del frigorífico y su interior. El agua hirviendo y los disolventes orgánicos como el benceno pueden deformar o dañar las piezas de plástico.

No aclare directamente con agua y otros líquidos durante la limpieza para evitar cortocircuitos y no afectar al aislante eléctrico del frigorífico.



Desenchufe el frigorífico para su descongelación y limpieza.

### 4.2 Limpieza de los estantes de la puerta

- Presione el estante según las flechas de la imagen y tire hacia arriba para extraerlo.
- Lave el estante y vuelva a instalarlo a la altura que necesite.

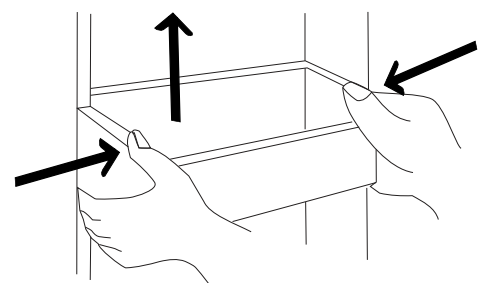

### 4.3 Limpieza de los estantes de cristal

Como la parte trasera del frigorífico que hace contacto con el estante tiene un tope, para poder sacar el estante tiene que levantarlo primero.

Ajuste y limpie los estantes según necesite.

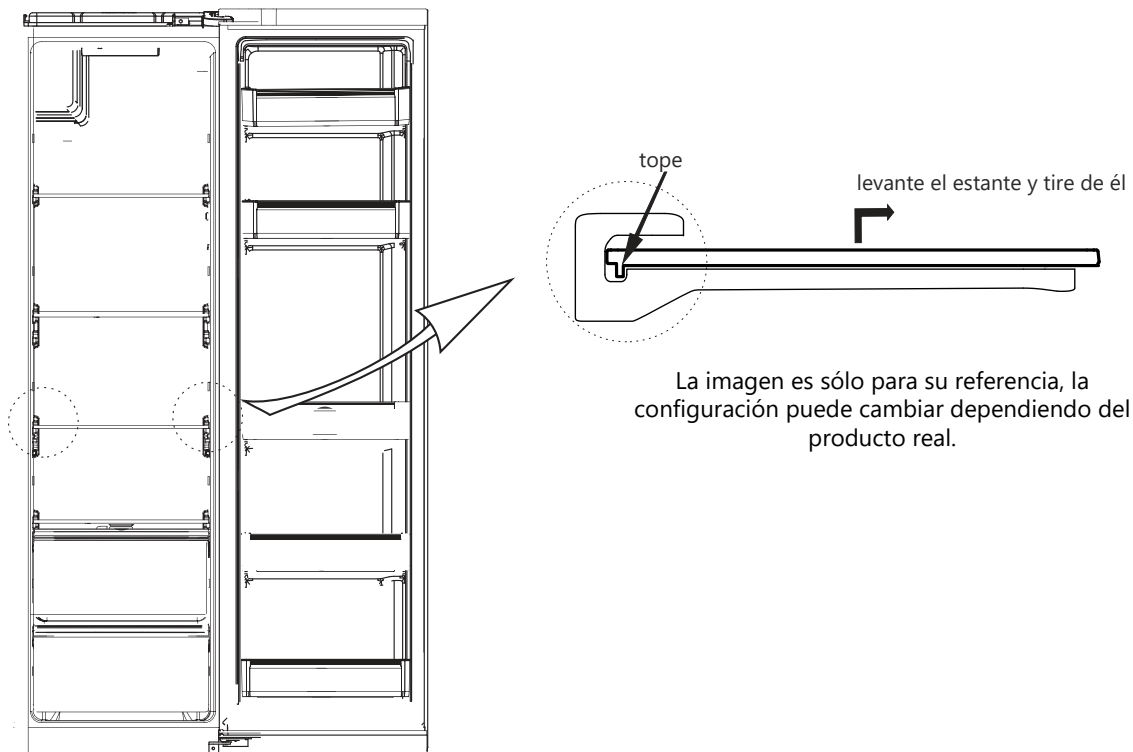

### 4.4 Descongelación

El frigorífico está diseñado con un principio de refrigeración por aire y por tanto tiene función de descongelación automática. Si se forma algo de escarcha debido al cambio de temporada o cambios de temperatura, puede retirarla manualmente desconectando el aparato de la corriente o con un paño seco.

### 4.5 Periodos de desuso prolongados

**Fallo de corriente:** En caso de que haya un corte de corriente, los alimentos que hay en el interior del aparato pueden conservarse durante varias horas, incluso en verano. Durante el corte de corriente, reduzca los tiempos de apertura de la puerta y no meta más alimentos en el frigorífico.

**Si no se va a usar durante mucho tiempo:** El aparato debe desenchufarse y luego limpiarse; y dejar las puertas abiertas para evitar la formación de olores.

**Desplazamiento:** Antes de mover el frigorífico, saque todos los objetos del interior, fije con cinta adhesiva los estantes de cristal, el cajón verdulero, los cajones de la cámara de congelación, etc., y apriete las patas niveladoras. Cierre las puertas y fíjelas con cinta adhesiva. Durante el desplazamiento, el aparato no debe colocarse boca abajo ni horizontalmente, y debe evitarse cualquier sacudida. La inclinación durante el desplazamiento no debe ser superior a 45°.

El aparato debe funcionar de forma continua una vez puesto en marcha. En general, evite interrumpir el funcionamiento del aparato, de lo contrario, su vida útil puede verse afectada.



## 5. Solución de problemas

Puede intentar solucionar estos problemas usted mismo. Si no se resuelven, póngase en contacto con el servicio técnico oficial.

Fallo de funcionamiento	<p>Compruebe si el aparato está conectado a la corriente y si el enchufe hace contacto correctamente.</p> <p>Compruebe si el voltaje es demasiado bajo.</p> <p>Compruebe si hay un corte de corriente o si ha fallado algún circuito.</p>
Olor	<p>Envuelva muy bien las comidas con olores fuertes.</p> <p>Compruebe si hay algún alimento en mal estado.</p> <p>Limpie el interior del frigorífico.</p>
El compresor está en marcha durante mucho tiempo	<p>Esto es normal en verano, cuando la temperatura ambiente es más alta.</p> <p>No es recomendable que el frigorífico esté muy lleno.</p> <p>Deje que la comida se enfríe antes de introducirla.</p> <p>Las puertas se abren con demasiada frecuencia.</p>
La luz no se enciende	<p>Compruebe si el frigorífico está conectado a la corriente, y si la bombilla del frigorífico está dañada. Si es así, que la sustituya un profesional.</p>
Las puertas no cierran bien	<p>La puerta puede estar bloqueada por algún alimento.</p> <p>El frigorífico está inclinado.</p>
Ruido fuerte	<p>Compruebe que el suelo es llano y que el frigorífico está estable.</p> <p>Compruebe que los accesorios están correctamente colocados.</p>
El sello de la puerta no cierra bien	<p>Retire los residuos u objetos que pueda haber en las juntas. Caliente el sello de la puerta y deje que se enfríe (puede usar un secador eléctrico o una toalla caliente).</p>
La bandeja de agua se desborda	<p>Hay demasiados alimentos almacenados, o éstos contienen demasiada agua, lo que da lugar al desescarche.</p> <p>Las puertas no están bien cerradas. La entrada de aire genera hielo y aumenta el agua por el desescarche.</p>
Paredes calientes	<p>La disipación de calor del condensador incorporado mediante las paredes es normal. Si se debe a una temperatura ambiente muy alta o a que hay demasiados alimentos almacenados, se recomienda una buena ventilación para facilitar la disipación de calor.</p>
Condensación en la superficie	<p>La condensación en la parte exterior y en los burletes es normal si la humedad ambiente es muy alta. Séquela con un paño limpio.</p>
Ruido anormal	<p>Zumbido: El compresor puede emitir zumbidos durante el funcionamiento, especialmente durante el arranque y la detención. Esto es normal.</p> <p>Crujido: El flujo de refrigerante en el interior del frigorífico puede producir crujidos que también son normales.</p>

**Tabla 1 Clases climáticas**

Clase	Símbolo	Rango de temperatura ambiente (°C)
<b>Templado extendido</b>	<b>SN</b>	<b>+ 10 a + 32</b>
<b>Templado</b>	<b>N</b>	<b>+ 16 a + 32</b>
<b>Subtropical</b>	<b>ST</b>	<b>+ 16 a + 38</b>
<b>Tropical</b>	<b>T</b>	<b>+ 16 a + 43</b>

**Templado extendido:** este aparato de refrigeración está destinado a ser utilizado a temperaturas ambiente que oscilan entre los 10°C y los 32°C;

**Templado:** este aparato frigorífico está destinado a ser utilizado a temperaturas ambiente que oscilan entre 16°C y 32°C;

**Subtropical:** "este aparato frigorífico está destinado a utilizarse a temperaturas ambiente comprendidas entre 16°C y 38°C";

**Tropical:** este aparato frigorífico está destinado a ser utilizado a temperaturas ambiente de 16°C a 43°C;

*Especial para la nueva norma europea:*

Las piezas de la siguiente tabla pueden adquirirse en nuestro servicio postventa:

Repuesto	Vendido a	Tiempo mínimo de disponibilidad
Termostatos	Profesionales de mantenimiento	Al menos 7 años tras la salida al mercado del último modelo
Sondas de temperatura	Profesionales de mantenimiento	Al menos 7 años tras la salida al mercado del último modelo
Placas de circuito impreso	Profesionales de mantenimiento	Al menos 7 años tras la salida al mercado del último modelo
Luces	Profesionales de mantenimiento	Al menos 7 años tras la salida al mercado del último modelo
Asas de las puertas	Servicios de reparación y usuarios finales	Al menos 7 años tras la salida al mercado del último modelo
Bisagras	Servicios de reparación y usuarios finales	Al menos 7 años tras la salida al mercado del último modelo
Estantes	Servicios de reparación y usuarios finales	Al menos 7 años tras la salida al mercado del último modelo
Cestas	Servicios de reparación y usuarios finales	Al menos 7 años tras la salida al mercado del último modelo
Juntas de las puertas	Servicios de reparación y usuarios finales	Al menos 10 años tras la salida al mercado del último modelo

Estimado usuario/a,

1. Si desea devolver o cambiar el producto debe ponerse en contacto con la tienda donde lo compró. (Recuerde llevar el ticket o factura de compra)
2. Si su producto sufre una avería y debe repararse, póngase en contacto con el servicio de postventa.

## CONDICIONES DE LA GARANTÍA

Este aparato tiene una garantía de reparación de tres años, a partir de la fecha de venta, contra todo defecto de funcionamiento proveniente de la fabricación, incluyendo mano de obra y piezas de recambio. Para justificar la fecha de compra será obligatorio presentar la factura o ticket de compra. Las condiciones de esta garantía se aplican únicamente a España y Portugal. Si ha adquirido este producto en otro país, consulte con su distribuidor las condiciones aplicables.

## EXCLUSIONES DE LA GARANTÍA

1. Mandos a distancia, gomas de admisión de desagüe, atranques y juntas de puertas, burletes.
2. Daños en esmaltes, pinturas, niquelados, cromados, oxidaciones u otro tipo de piezas o componentes estéticos que no afecten al funcionamiento interno del aparato.
3. Daños en piezas de desgaste por uso, corrosión u oxidación, ya sea causada por el uso normal del aparato o deterioro acelerado por circunstancias ambientales o climáticas no propicias. No aptos para uso en exterior.
4. Daños en piezas frágiles de cristal, cristal vitrocerámico, plásticos, manetas, cestillos, puertas o bombillas cuando su fallo o rotura no sea atribuible a un defecto de fabricación.
5. Averías producidas por causas fortuitas o siniestros de fuerza mayor, o como consecuencia de un uso anormal, negligente o inadecuado del aparato.
6. Responsabilidades civiles de cualquier naturaleza.
7. Daños consecuenciales al aparato siempre que estos no hayan sido provocados por una avería interna de funcionamiento.
8. Mantenimientos o conservación del aparato: revisiones periódicas, ajustes y engrases.
9. Las averías que pueden sufrir los accesorios y complementos, adaptadores, cables externos, bolsas, recambios sueltos de todo tipo, lámparas, así como cualquier pieza considerada consumible por el fabricante.
10. Averías causadas por una instalación incorrecta o no legal, ventilación inadecuada, falta de toma de tierra en la vivienda, alteraciones de corriente, modificaciones inapropiadas o utilización de piezas de recambio no originales.
11. Electrodomésticos que se utilicen en aplicaciones industriales o para fines comerciales.
12. Electrodomésticos con número de serie ilegible o alterado.
13. Defectos o averías producidas como consecuencia de arreglos, reparaciones, modificaciones, o desarme de la instalación del aparato por el usuario o por un técnico no autorizado por el fabricante, o como resultado del incumplimiento manifiesto de las instrucciones de uso y mantenimiento del fabricante.
14. Durante el periodo de garantía es imprescindible conservar todos los manuales junto con el equipo. Si el equipo se vende, dona o regala, se debe entregar el manual y todos los documentos relacionados al nuevo usuario. Si alguno de estos se perdiera, no podrá ser reclamada su reposición.
15. Las averías que tengan su origen o sean consecuencia directa o indirecta de: contacto con líquidos, productos químicos y otras sustancias, así como de condiciones derivadas del clima o el entorno: terremotos, incendios, inundaciones, calor excesivo o cualquier otra fuerza externa, como insectos, roedores y otros animales que puedan tener acceso al interior de la máquina o sus puntos de conexión.
16. Daños derivados de terrorismo, motín, alboroto o tumulto popular, manifestaciones y huelgas legales o ilegales; hechos de actuaciones de la Fuerzas Armadas o de los Cuerpos de Seguridad del Estado en tiempos de paz; conflictos armados y actos de guerra (declarada o no); reacción o radiación nuclear o contaminación radiactiva; vicio o defecto propio de los bienes; hechos calificados por el Gobierno de la Nación como de "catástrofe o calamidad nacional".

**Toda la información y las instrucciones de este manual se refieren al estado actual de desarrollo. Las imágenes utilizadas son simbólicas y con fines únicamente ilustrativos y pueden no representar el aspecto real del producto. Debido a posibles errores de composición o de imprenta, así como la necesidad de realizar modificaciones técnicas continuas, Johnson no puede aceptar ninguna responsabilidad por la exactitud del contenido de este manual. Consulte en el QR de las portadas o en la sección Documentación técnica de nuestra web la versión más actualizada de este documento.**



[www.ponjohnsonentuvida.es](http://www.ponjohnsonentuvida.es)

# CONTENTS



## **SAFETY WARNINGS**

- 3 Warning
  - 6 Meanings of safety warning symbols
  - 6 Electricity related warnings
  - 7 Warnings for using
  - 7 Warnings for placement
  - 8 Warnings for energy
  - 8 Warnings for disposal
- 

## **PROPER USE OF THE REFRIGERATOR**

- 9 Placement
  - 10 Levelling the feet
  - 10 Levelling door
  - 11 Changing the light
  - 11 Starting to use
  - 11 Energy saving tips
- 

## **STRUCTURE AND FUNCTIONS**

- 12 Key components
  - 14 Functions
- 

## **MAINTENANCE AND CARE**

- 16 Overall cleaning
  - 16 Cleaning the door trays
  - 17 Cleaning the glass shelves
  - 17 Defrosting
  - 17 Prolonged periods of disuse
- 

## **TROUBLE SHOOTING**

- 18 TROUBLE SHOOTING
- 20 WARRANTY

# 1 SAFETY WARNING

## 1.1 Warning



Warning: risk of fire / flammable materials

This appliance is intended to be used in household and similar applications such as staff kitchen areas in shops, offices and other working environments; farm houses and by clients in hotels, motels and other residential type environments; bed and breakfast type environments; catering and similar non-retail applications.

If the supply cord is damaged, it must be replaced by the manufacturer, its service agent or similarly qualified persons in order to avoid a hazard.

Do not store explosive substances such as aerosol cans with a flammable propellant in this appliance.

The appliance has to be unplugged after use and before carrying out user maintenance on the appliance.

**WARNING:** Keep ventilation openings, in the appliance enclosure or in the built-in structure, clear of obstruction.

**WARNING:** Do not use mechanical devices or other means to accelerate the defrosting process, other than those recommended by the manufacturer.

**WARNING:** Do not damage the refrigerant circuit.

**WARNING:** Do not use electrical appliances inside the food storage compartments of the appliance, unless they are of the type recommended by the manufacturer.

**WARNING:** Please abandon the refrigerator according to local regulators for it uses flammable blowing gas and refrigerant.

**WARNING:** When positioning the appliance, ensure the supply cord is not trapped or damaged.

**WARNING:** Do not locate multiple portable socket-outlets or portable power supplies at the rear of the appliance. Do not use extension cords or ungrounded (two prong) adapters.

**DANGER:** Risk of child entrapment. Before you throw away your old refrigerator or freezer:

- Take off the doors.

- Leave the shelves in place so that children may not easily climb inside.

The refrigerator must be disconnected from the source of electrical supply before attempting the installation of accessory.

Refrigerant and cyclopentane foaming material used for the refrigerator are flammable. Therefore, when the refrigerator is scrapped, it shall be kept away from any fire source and be recovered by a special recovering company with corresponding qualification other than be disposed by combustion, so as to prevent damage to the environment or any other harm.

For EN standard: This appliance can be used by children aged from 8 years and above and persons with reduce physical sensory or mental capabilities or lack of experience and knowledge if they have been given supervision or instruction concerning use of the appliance in a safe way and understand the hazards involved. Children shall not play with the appliance. Cleaning and user maintenance shall not be made by children without supervision. Children aged from 3 to 8 years are allowed to load and unload refrigerating appliances.

For IEC standard: This appliance is not intended for use by persons (including children) with reduced physical, sensory or mental capabilities, or lack of experience and knowledge, unless they have been given supervision or instruction concerning use of the appliance by a person responsible for their safety.)

Children should be supervised to ensure that they do not play with the appliance.

To avoid contamination of food, please respect the following instructions:

- Opening the door for long periods can cause a significant increase of the temperature in the compartments of the appliance.
- Clean regularly surfaces that can come in contact with food and accessible drainage systems.
- Clean water tanks if they have not been used for 48 h; flush the water system connected to a water supply if water has not been drawn for 5 days. (Note 1)
- Store raw meat and fish in suitable containers in the refrigerator, so that it is not in contact with or drip onto other food.
- Two-star frozen-food compartments are suitable for storing pre-frozen food, storing and making ice-cream and making ice cubes. (Note 2)
- One, two and three-star compartments are not suitable for the freezing of fresh food. (Note 3)
- Appliances without 4-star compartment are not suitable for freezing fresh food.
- If the refrigerating appliance is left empty for long periods, switch off, defrost, clean, dry, and leave the door open to prevent mould developing within the appliance.

**Note 1, 2, 3, 4:** Please confirm whether it is applicable according to your product compartment type.

**For free-standing appliances:** this fridge is not designed to be used as a built-in appliance



Any replacement or repair of the LED lights must be carried out by the manufacturer, its technical service or an equally qualified professional.

**This product contains two light sources of energy efficiency class (G)**

To avoid hazards due to instability of the fixture, it must be installed according to the operating instructions.

**WARNING:** Connect only to the potable water supply (for appliances with ice maker). To prevent children from being trapped inside, keep the appliance out of their reach (for products with door lock).

## 1.2 Meaning of safety warning symbols

 Prohibition symbol	This is a prohibition symbol. Any incompliance with instructions marked with this symbol may result in damage to the product or endanger the personal safety of the user.
 Warning symbol	This is a warning symbol. It is required to operate in strict observance of instructions marked with this symbol; or otherwise damage to the product or personal injury may be caused.
 Note symbol	This is a cautioning symbol. Instructions marked with this symbol require special caution. Insufficient caution may result in slight or moderate injury, or damage to the product.

This manual contains lots of important safety information which shall be observed by the users.

## 1.3 Electricity related warnings

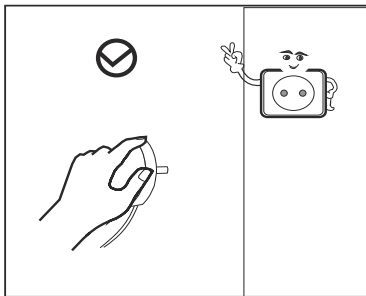

Do not pull the power cord when pulling the power plug of the refrigerator. Please firmly grasp the plug and pull out it from the socket directly.

To ensure safe use, do not damage the power cord or use the power cord when it is damaged or worn.

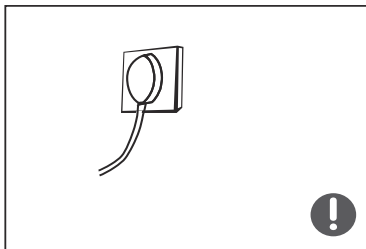

Please use a dedicated power socket and the power socket shall not be shared with other electrical appliances. The power plug should be firmly contacted with the socket or else fires might be caused.

Please ensure that the grounding electrode of the power socket is equipped with a reliable grounding line.

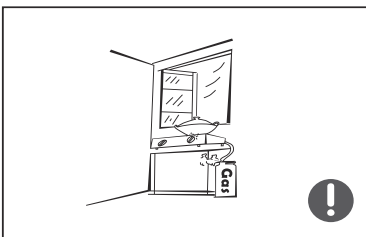

Please turn off the valve of the leaking gas and then open the doors and windows in case of leakage of gas and other flammable gases. Do not unplug the refrigerator and other electrical appliances considering that spark may cause a fire.

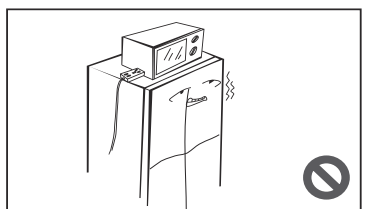

Do not use electrical appliances on the top of the appliance, unless they are of the type recommended by the manufacturer.

## 1.4 Warnings for using

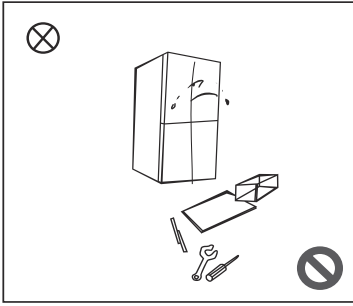

Do not arbitrarily disassemble or reconstruct the refrigerator, nor damage the refrigerant circuit; maintenance of the appliance must be conducted by a specialist.

Damaged power cord must be replaced by the manufacturer, its maintenance department or related professionals in order to avoid danger.

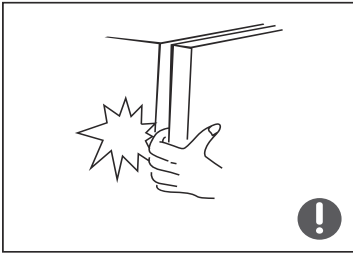

The gaps between refrigerator doors and between doors and refrigerator body are small, be noted not to put your hand in these areas to prevent from squeezing the finger. Please be gentle when closing the refrigerator door to avoid falling articles.

Do not pick foods or containers with wet hands in the freezing chamber when the refrigerator is running, especially metal containers in order to avoid frostbite.



Do not allow any child to get into or climb the refrigerator; otherwise suffocation or falling injury of the child may be caused.

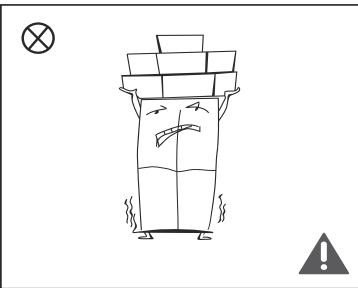

Do not place heavy objects on the top of the refrigerator considering that objectives may fall when you close or open the door, and accidental injuries might be caused.

Please pull out the plug in case of power failure or cleaning. Do not connect the freezer to power supply within five minutes to prevent damages to the compressor due to successive starts.

## 1.5 Warnings for placement

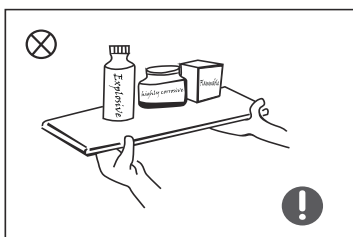

Do not put flammable, explosive, volatile and highly corrosive items in the refrigerator to prevent damages to the product or fire accidents.

Do not place flammable items near the refrigerator to avoid fires.

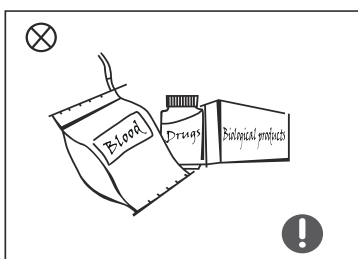

The refrigerator is intended for household use, such as storage of foods; it shall not be used for other purposes, such as storage of blood, drugs or biological products, etc.

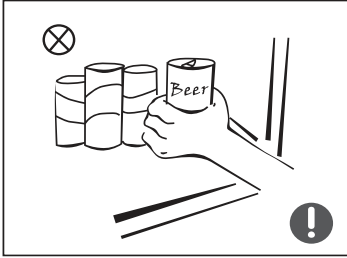

Do not store beer, beverage or other fluid contained in bottles or enclosed containers in the freezing chamber of the refrigerator; otherwise the bottles or enclosed containers may crack due to freezing to cause damages.

### 1.6 Warnings for energy

1. Refrigerating appliances might not operate consistently (possibility of defrosting of contents or temperature becoming too warm in the frozen food compartment) when sited for an extended period of time below the cold end of the range of temperatures for which the refrigerating appliance is designed.
2. The fact that effervescent drinks should not be stored in food freezer compartments or cabinets or in low-temperature compartments or cabinets, and that some products such as water ices should not be consumed too cold;
3. The need to not exceed the storage time(s) recommended by the food manufacturers for any kind of food and particularly for commercially quick-frozen food in food-freezer and frozen-food storage compartments or cabinets;
4. The precautions necessary to prevent an undue rise in the temperature of the frozen food while defrosting the refrigerating appliance, such as wrapping the frozen food in several layers of newspaper.
5. The fact that a rise in temperature of the frozen food during manual defrosting, maintenance or cleaning could shorten the storage life.

### 1.7 Warnings for disposal

Refrigerant and cyclopentane foaming material used for the refrigerator are flammable. Therefore, when the refrigerator is scrapped, it shall be kept away from any fire source and be recovered by a special recovering company with corresponding qualification other than be disposed by combustion, so as to prevent damage to the environment or any other harm.

When the refrigerator is scrapped, disassemble the doors, and remove gasket of door and shelves; put the doors and shelves in a proper place, so as to prevent trapping of any child.

	<p>The european directive 2012/19 /UE on wasted electrical and electronic equipments (WEEE), requires that household electrical appliances must not be disposed of in the normal unsorted municipal waste stream. appliances must be collected separately in order to optimize the recovery and recycling of the materials they contain, and reduce the impact on human health and the environment.</p> <p>The crossed out “wheeled bin” symbol on the product reminds you of your obligation, that when you disposed of the appliances, it must be separately collected. Consumers should contact their local authority or retailer for information concerning the correct disposal of their old appliance.</p>
<p><b>DISPOSAL: Do not dispose this product as unsorted municipal waste. Collection of such waste separately for special treatment is necessary.</b></p>	

## 2. Proper use of refrigerators

### 2.1 Placement

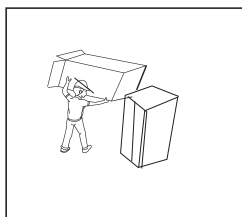

Before use, remove all packing materials, including bottom cushions, foam pads and tapes inside of the refrigerator; tear off the protective film on the doors and the refrigerator body.

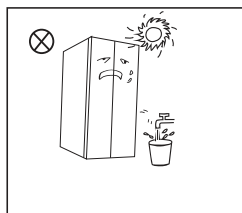

Keep away from heat and avoid direct sunlight. Do not place the freezer in moist or watery places to prevent rust or reduction of insulating effect.

Do not spray or wash the refrigerator; do not put the refrigerator in moist places easy to be splashed with water so as not to affect the electrical insulation properties of the refrigerator.

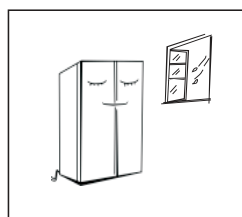

The refrigerator is placed in a well-ventilated indoor place; the ground shall be flat and sturdy.

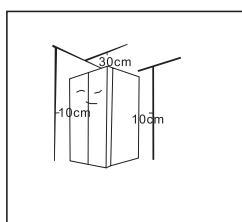

The top space of the refrigerator shall be greater than 30cm, and the refrigerator should be placed against a wall with a free distance more than 10cm to facilitate heat dissipation.

### Precautions before installation:

Information in the Instruction Manual is only for reference. The physical product may differ. Before installation and adjusting of accessories, it shall be ensured that the refrigerator is disconnected from power.

## 2.2 Levelling feet

Schematic diagram of the leveling feet

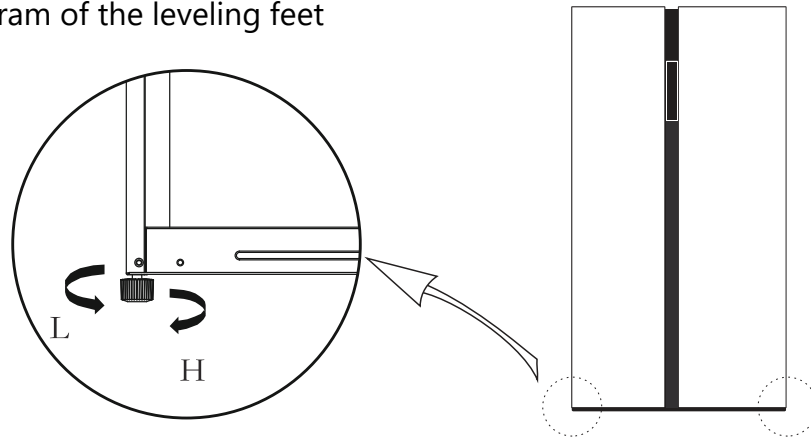

(The picture above is only for reference. The actual configuration will depend on the physical product or statement by the distributor)

Adjusting procedures:

- Turn the feet clockwise to raise the refrigerator;
- Turn the feet counterclockwise to lower the refrigerator;
- Adjust the right and left feet based on the procedures above to a horizontal level.

## 2.3 Levelling door

Tools included	
	Wrench

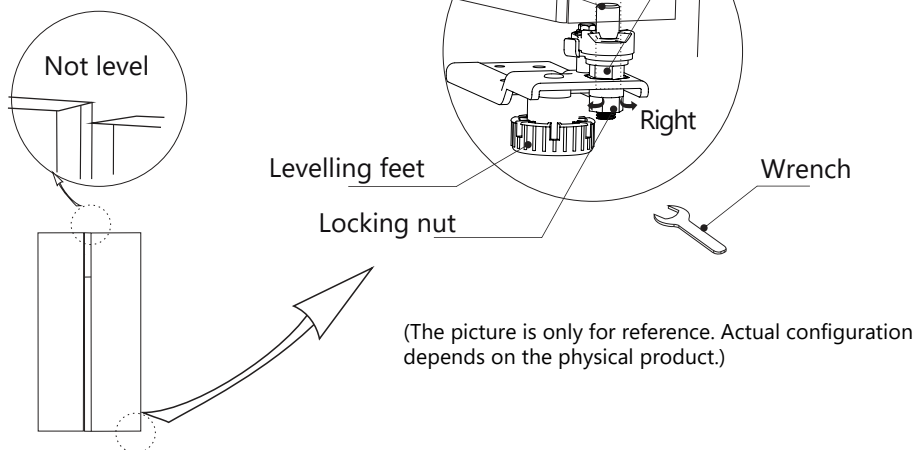

### When the fridge door is low:

Open the door, use a wrench to loosen the locking nut and to rotate the adjusting nut anti-clockwise to raise the height of the door. Once the doors are aligned, then tighten the locking nut by rotating it anticlockwise.

### When the fridge door is high:

Open the door and turn the adjusting nut clockwise to lower the door and when aligned, tighten the locking nut counterclockwise.

## 2.4. Changing the light

Any repair or maintenance of LED bulbs must be carried out by the manufacturer, its technical service or another equally qualified technical professional. Light source in this product is replaceable only by qualified engineers.

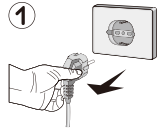
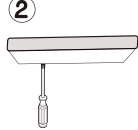
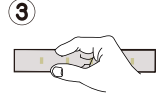
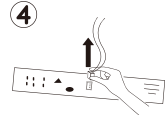
	<p>1. Please take out the plug before removal.</p>		<p>2. Remove the lampshade with a screwdriver.</p>
	<p>3. Take down the lamp panel.</p>		<p>4. Remove the connection terminal.</p>

## 2.5 Starting to use

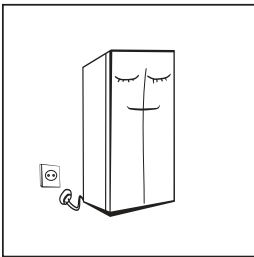

Before initial start, keep the refrigerator still for half an hour before connecting it to power supply.

Before putting any fresh or frozen foods, the refrigerator shall have run for 2-3 hours, or for above 4 hours in summer when the ambient temperature is high.

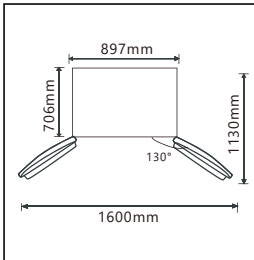

Spare enough space for convenient opening of the doors and drawers or statement by the distributor.

## 2.6 Energy saving tips

- The appliance should be located in the coolest area of the room, away from heat producing appliances or heating ducts, and out of the direct sunlight.
- Let hot foods cool to room temperature before placing in the appliance. Overloading the appliance forces the compressor to run longer. Foods that freeze too slowly may lose quality, or spoil.
- Be sure to wrap foods properly, and wipe containers dry before placing them in the appliance. This cuts down on frost build-up inside the appliance.
- Appliance storage bin should not be lined with aluminum foil, wax paper, or paper toweling. Liners interfere with cold air circulation, making the appliance less efficient.
- Organize and label food to reduce door openings and extended searches. Remove as many items as needed at one time, and close the door as soon as possible.

### 3. STRUCTURE AND FUNCTIONS 3.1

#### Key components

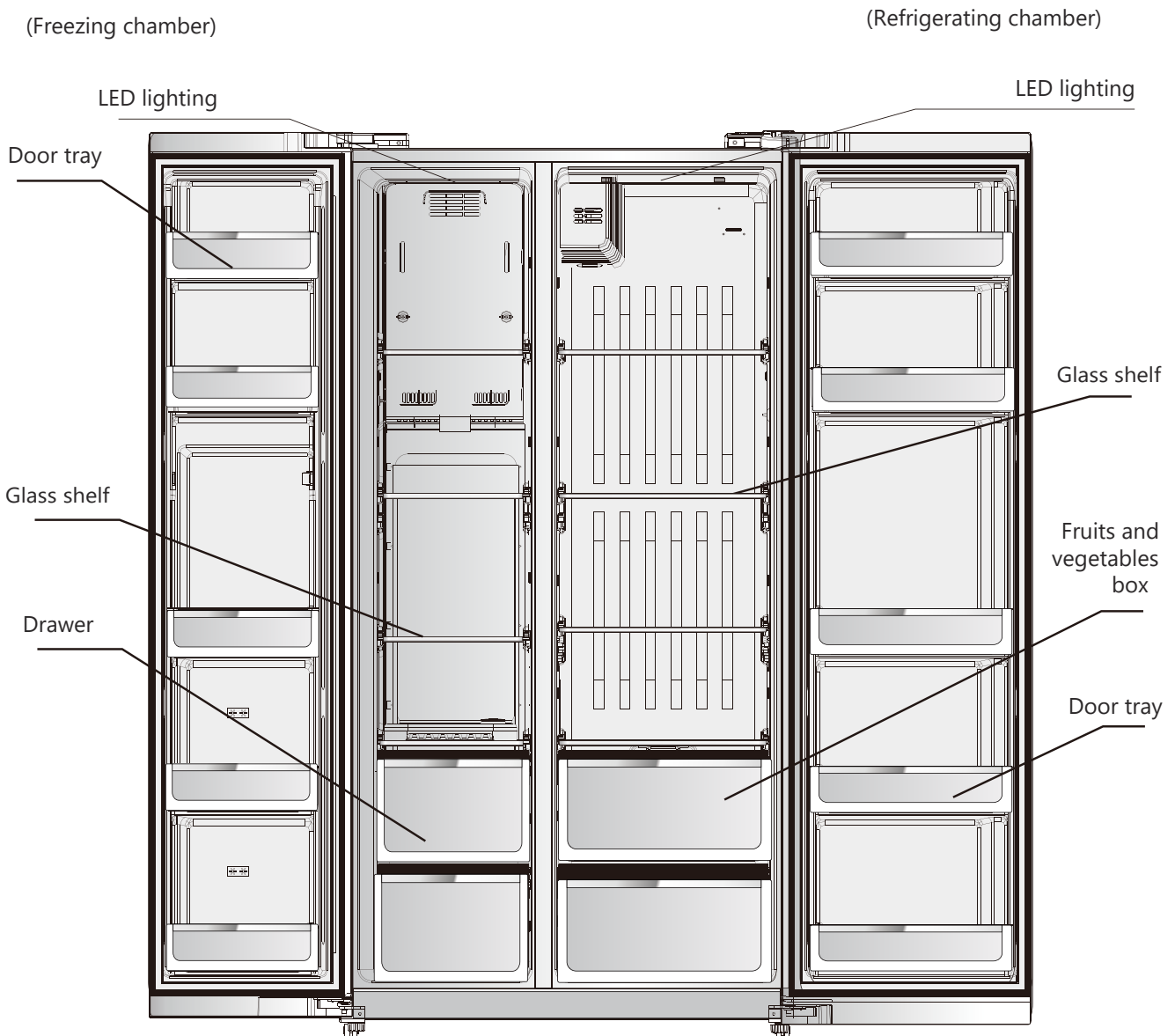

The picture above is only for reference. The actual configuration will depend on the physical product or statement by the distributor.

#### Refrigerating chamber

- The refrigerating chamber is suitable for storage of a variety of fruits, vegetables, beverages and other food consumed in the short term. Suggested storage time: 3 to 5 days.
- Cooking foods shall not be put in the refrigerating chamber until cooled to room temperature.
- Foods are recommended to be sealed up before putting into the refrigerator.
- The glass shelves can be adjusted up or down for a reasonable amount of storage space and easy use.

## Freezing chamber

- The low temperature freezing chamber may keep food fresh for a long time and it is mainly used to store frozen foods and making ice.
- The freezing chamber is suitable for storage of meat, fish, rice balls and other foods not to be consumed in short term.
- Chunks of meat are preferably to be divided into small pieces for easy access. Please be noted food shall be consumed within the shelf time.
- The temperature should be set to "Quick Freeze" (PowerFreeze) if you want to refrigerate food quickly.

Drawers, food boxes, etc. placed according to the position in the picture above are the most energy efficient.

**Note:** Storage of too much food during operation after the initial connection to power may adversely affect the freezing effect of the refrigerator. Foods stored shall not block the air outlet; or otherwise the freezing effect will also be adversely affected.

## Accessories

List of accessories included with the appliance	
	Ice cube tray x2

**Note:** Included accessories vary depending on the model and production, and may differ due to product improvements. Always take the purchased product as standard.

## 3.2 FUNCTIONS

### 1. Button operation



- A. Temperature UP
- B. Temperature range selection
- C. Temperature DOWN
- D. Mode/function setting
- E. Lock/Unlock

### 2. Display

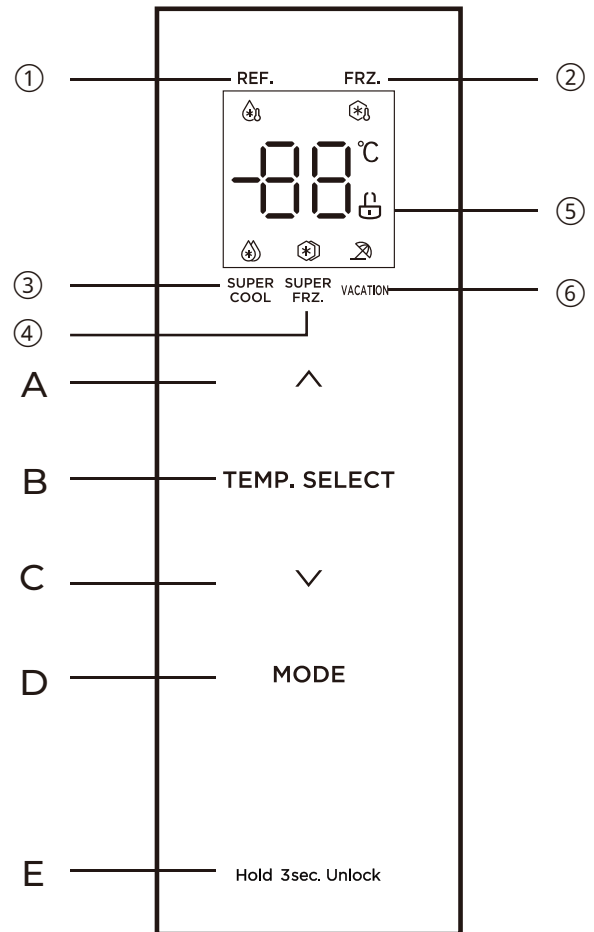

- 1. Refrigerator compartment
- 2. Freezer compartment
- 3. Super cool mode (PowerCool)
- 4. Super FRZ. mode (PowerFreeze)
- 5. Lock icon
- 6. Vacation mode



### 3. Lock/Unlock

At non-lock state, press key E for 3 seconds. The refrigerator will go into the Locked state and icon 4  will show. To release the locked state, press key E for 3 seconds while in locked state until icon 4 displays , then the unit will be unlocked.

### 4. Mode setting

Press the MODE key, and the PowerCool , PowerFreeze  and Vacation  modes cycle in the following ways:



In vacation mode, the temperature of the freezer is automatically set to  $-18^{\circ}\text{C}$ , the refrigerating chamber is kept at a stable temperature to save energy.

In the quick cooling mode, the temperature of the refrigerating chamber is automatically set to  $2^{\circ}\text{C}$ . When exiting the quick cooling mode, the set temperature of the refrigerating chamber will automatically return to the set temperature before the quick cooling mode.

Exit the quick cooling mode if one of the following conditions is met:

- Exit the quick cooling mode through key operation;
- Rapid cooling time  $\geq 6\text{h}$ ;

In the quick freezing mode, the freezing chamber temperature is automatically set to -24°C. When exiting the quick freezing mode, the set temperature of the freezing chamber will automatically return to the set temperature before the quick freezing mode.





Exit the quick freezing mode when one of the following conditions is met:

- Exit the quick freezing mode by pressing the key
- Quick freezing time ≥ 24h

**Note:** power on after power failure, and operate the freezer at -18°C and the refrigerator at 5°C after quick cooling and quick freezing exit.

**Note:** The quick-freezing function is designed to maintain the nutritional value of the food in the freezer. It can freeze the food in the shortest time. If a large amount of food is frozen at one time, it is recommended that the user turn on the quick-freezing function and put the food in. At this time, the freezing speed of the freezer compartment is increased, which can quickly freeze the food, effectively lock the nutrition of the food, and facilitate storage.

## 5. Temperature setting of refrigerating chamber

Press the key TEMP. SELECT to select the refrigerating chamber /freezing chamber , and the temperature zone icon and the set temperature of the corresponding icon will be displayed. Select the room to be adjusted, and press the up temperature key  to adjust the temperature upward. Each time you press it, the temperature will be increased by 1 degree. To decrease the temperature, select the room to be adjusted and press the down temperature key  to adjust the temperature downward. Each time you press it, the temperature will be reduced by 1 degree.

The setting range of refrigerating chamber is 2~8°C, and the setting range of freezing chamber is -24~-16°C. The new set temperature takes effect after locking. When it is set to the boundary value, pressing the corresponding temperature adjustment key will prompt the key invalid sound.

**Recommended setting: Refrigerated chamber 4°C, freezing chamber -18°C.**

## 6. Door opening prompt tone

When the refrigerator door is opened, the door opening music ring. At the same time, long press the "up temperature key + down temperature key" combination key for 3 seconds to turn on / off the door opening prompt tone (on by default).

## 7. Door opening alarm

When the refrigerator door is not closed for more than 120 seconds, the refrigerator sounds an alarm sound, indicating that the door is not closed. Please close the door in time or click any key in the operation area of the display screen to close the alarm sound.(If the door is not closed for a long time, the food will be damaged. Please close the door in time)

## 8. Storage upon power failure

In case of power failure, the instant working state will be locked and maintained till re-electrification.

## 9. Fault indication

The following warnings appearing on the display indicate corresponding faults of the refrigerator. Though the refrigerator may still have cold storage function with the following faults, the user shall contact a maintenance specialist for maintenance, so as to ensure optimized operation of the appliance.

Code	Description
E1	Temperature sensor failure of refrigerating chamber
E2	Temperature sensor failure of freezing chamber
E5	Freezing defrost sensor detection circuit error
E6	Communication error
E7	Ambient temperature sensor error

## 4. Maintenance and care of the appliance

### 4.1 Overall cleaning

Dusts behind the refrigerator and on the ground shall be timely cleaned to improve the cooling effect and energy saving.

Check the door gasket regularly to make sure there are no debris. Clean the door gasket with a soft cloth dampened with soapy water or diluted detergent.

The interior of the refrigerator should be cleaned regularly to avoid odor.

Please turn off the power before cleaning interior, remove all foods, drinks, shelves, drawers, etc.

Use a soft cloth or sponge to clean the inside of the refrigerator, with two tablespoons of baking soda and a quart of warm water. Then rinse with water and wipe clean. After cleaning, open the door and let it dry naturally before turning on the power.

For areas that are difficult to clean in the refrigerator (such as narrow sandwiches, gaps or corners), it is recommended to wipe them regularly with a soft rag, soft brush, etc. and when necessary, combined with some auxiliary tools (such as thin sticks) to ensure no contaminants or bacterial accumulation in these areas.

Do not use soap, detergent, scrub powder, spray cleaner, etc., as these may cause odors in the interior of the refrigerator or contaminated food.

Clean the bottle frame, shelves and drawers with a soft cloth dampened with soapy water or diluted detergent. Dry with a soft cloth or dry naturally.

Wipe the outer surface of the refrigerator with a soft cloth dampened with soapy water, detergent, etc., and then wipe dry.

Do not use hard brushes, clean steel balls, wire brushes, abrasives (such as toothpastes), organic solvents (such as alcohol, acetone, banana oil, etc.), boiling water, acid or alkaline items, which may damage the fridge surface and interior. Boiling water and organic solvents such as benzene may deform or damage plastic parts.

Do not rinse directly with water or other liquids during cleaning to avoid short circuits or affect electrical insulation after immersion.



 Please unplug the refrigerator for defrost and cleaning.)

### 4.2 Cleaning the door trays

- Press the shelf according to the arrows in the picture and pull it upwards to remove it.
- Wash the shelf and reinstall it at the required height.

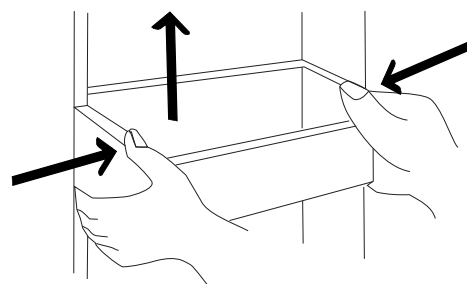

### 4.3 Cleaning the glass shelf

As the back of the refrigerator that contacts the shelf has a stop, the shelf must first be lifted out before it can be removed.

Adjust and clean the shelves as needed.

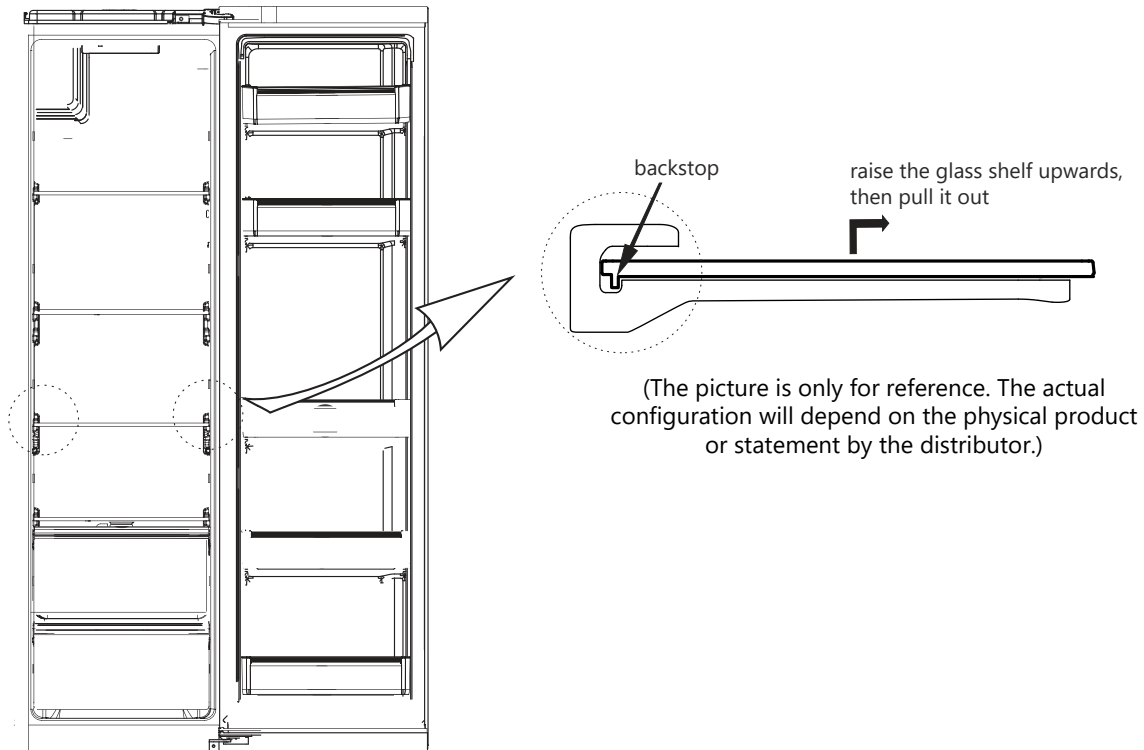

### 4.6 Defrosting

The refrigerator is designed on an air-cooling principle and therefore has an automatic defrosting function. If some frost forms due to seasonal or temperature changes, it can be removed manually by disconnecting the appliance from the power supply or with a dry cloth.

### 4.7 Prolonged periods of disuse

**Power failure:** In the event of a power failure, the food inside the appliance can be preserved for several hours, even in summer. During a power failure, reduce the opening times of the door and do not put any more food in the refrigerator.

**If the appliance is not to be used for a long time:** The appliance should be unplugged and then cleaned and the doors should be left open to prevent odours from forming.

**Moving:** Before moving the refrigerator, remove all objects inside, tape down the glass shelves, vegetable drawer, freezer drawers, etc., and tighten the levelling feet. Close the doors and secure them with adhesive tape. When moving the appliance, it must not be placed upside down or horizontally, and any jolting must be avoided. The inclination during movement must not exceed 45°.



The appliance shall run continuously once it is started. Generally, the operation of the appliance shall not be interrupted, otherwise the service life may be impaired.

## 5. Trouble shooting

You may try to solve the following simple problems by yourself. If they cannot be solved, please contact the after-sales department.

Failed operation	<p>Check whether the appliance is connected to power or whether the plug is in well contact</p> <p>Check whether the voltage is too low</p> <p>Check whether there is a power failure or partial circuits have tripped</p>
Smell	<p>Odorous foods shall be tightly wrapped</p> <p>Check whether there is any rotten food</p> <p>Clean the inside of the refrigerator</p>
Long-time operation of the compressor	<p>Long operation of the refrigerator is normal in summer when the ambient temperature is high</p> <p>It is not suggestible having too much food in the appliance at the same time</p> <p>Food shall get cool before being put into the appliance The doors are opened too frequently</p>
Light fails to get lit	<p>Check whether the refrigerator is connected to power supply and whether the illuminating light is damaged. Have the light replaced by a specialist</p>
Doors cannot be properly closed	<p>The door is stuck by food packages</p> <p>The refrigerator is tilted</p>
Loud noise	<p>Check whether the floor is level and whether the refrigerator is placed stably.</p> <p>Check whether accessories are placed at proper locations</p>
Door seal fails to be tight	<p>Remove foreign matters on the door seal</p> <p>Heat the door seal and then cool it for restoration (or blow it with an electrical drier or use a hot towel for heating)</p>
Water pan overflows	<p>There is too much food in the chamber or food stored contains too much water, resulting in heavy defrosting.</p> <p>The doors are not closed properly, resulting in frosting due to entry of air and increased water due to defrosting</p>
Hot housing	<p>Heat dissipation of the built-in condenser via the housing, which is normal. When housing becomes hot due to high ambient temperature and storage of too much food, it is recommended to provide sound ventilation to facilitate heat dissipation.</p>
Surface condensation	<p>Condensation on the exterior surface and door seals of the refrigerator is normal when the ambient humidity is too high. Just wipe the condensate with a clean towel.</p>
Abnormal noise	<p>Buzz: The compressor may produce buzzes during operation, and the buzzes are loud particularly upon start or stop. This is normal.</p> <p>Creak: Refrigerant flowing inside of the appliance may produce creak, which is normal.</p>

**Table 1 Climate classes**

<b>Class</b>	<b>Symbol</b>	<b>Ambient temperature range (°C)</b>
<b>Extended temperate</b>	<b>SN</b>	<b>+ 10 to + 32</b>
<b>Temperate</b>	<b>N</b>	<b>+ 16 to + 32</b>
<b>Subtropical</b>	<b>ST</b>	<b>+ 16 to + 38</b>
<b>Tropical</b>	<b>T</b>	<b>+ 16 to + 43</b>

Extended temperate: 'this refrigerating appliance is intended to be used at ambient temperatures ranging from 10 °C to 32 °C';

temperate: 'this refrigerating appliance is intended to be used at ambient temperatures ranging from 16 °C to 32 °C';

Subtropical: 'this refrigerating appliance is intended to be used at ambient temperatures ranging from 16 °C to 38 °C';

Tropical: 'this refrigerating appliance is intended to be used at ambient temperatures ranging from 16 °C to 43 °C';

*Special for new European standard:*

The ordered parts in the following table can be acquired from our after sales service:

<b>Ordered Part</b>	<b>Provided by</b>	<b>Minimum Time Required for Provision</b>
Thermostats	Professional maintenance personnel	At least 7 years after the last model is launched on the market
Temperature sensors	Professional maintenance personnel	At least 7 years after the last model is launched on the market
Printed circuit boards	Professional maintenance personnel	At least 7 years after the last model is launched on the market
Light sources	Professional maintenance personnel	At least 7 years after the last model is launched on the market
Door handles	Professional repairers and final users	At least 7 years after the last model is launched on the market
Door hinges	Professional repairers and final users	At least 7 years after the last model is launched on the market
Trays	Professional repairers and final users	At least 7 years after the last model is launched on the market
Baskets	Professional repairers and final users	At least 7 years after the last model is launched on the market
Door gaskets	Professional repairers and final users	At least 10 years after the last model is launched on the market

Dear customer

- 1.If you want to return or replace the product, please contact the store where you buy.(Remember to bring the purchase invoice)
- 2.If your product breaks down which needs to repair, please contact after-sales service provider.

## WARRANTY CONDITIONS

This appliance is guaranteed for three years from the date of sale against all manufacturing defects, including labour and spare parts. In order to justify the date of purchase, it will be compulsory to present the invoice or purchase receipt. The conditions of this warranty apply only to Spain and Portugal. If you have purchased this product in another country, please consult your distributor for the applicable conditions.

## WARRANTY EXCLUSIONS

1. Remote controls, drain intake rubbers, dockings and door seals, weather stripping.
2. Damage to enamels, paints, nickel plating, chrome plating, oxidation or other types of aesthetic parts or components that do not affect the internal functioning of the appliance.
3. Damage to wear parts due to use, corrosion or oxidation, whether caused by normal use of the appliance or accelerated deterioration due to unfavorable environmental or climatic circumstances. Not suitable for outdoor use.
4. Damage to fragile pieces of glass, glass ceramic, plastics, handles, baskets, doors or light bulbs when their failure or breakage is not attributable to a manufacturing defect.
5. Faults produced by fortuitous causes or accidents of force majeure, or as a consequence of abnormal, negligent or inappropriate use of the device.
6. Civil liabilities of any nature.
7. Consequential damage to the appliance as long as it has not been caused by an internal malfunction.
8. Maintenance or upkeep of the appliance: periodic reviews, adjustments and greases.
9. Faults that accessories and complements, adapters, external cables, bags, spare parts of all kinds, lamps, as well as any part considered consumable by the manufacturer, may suffer.
10. Faults caused by incorrect or illegal installation, inadequate ventilation, lack of grounding in the home, power disturbances, inappropriate modifications or use of non-original spare parts.
11. Appliances used in industrial applications or for commercial purposes.
12. Appliances with illegible or altered serial number.
13. Defects or breakdowns produced as a result of fixes, repairs, modifications, or disassembly of the installation of the device by the user or by a technician not authorized by the manufacturer, or as a result of manifest non-compliance with the manufacturer's instructions for use and maintenance.
14. During the warranty period it is essential to keep all manuals together with the equipment. If the equipment is sold, donated or given away, the manual and all related documents must be given to the new user. If any of these are lost, their replacement cannot be claimed.
15. Faults that have their origin or are a direct or indirect consequence of: contact with liquids, chemicals and other substances, as well as conditions derived from the climate or the environment: earthquakes, fires, floods, excessive heat or any other external force, such as insects, rodents and other animals that may have access to the interior of the machine or its connection points.
16. Damages derived from terrorism, riot or popular tumult, legal or illegal demonstrations and strikes; facts of actions of the Armed Forces or the State Security Forces in times of peace; armed conflicts and acts of war (declared or not); nuclear reaction or radiation or radioactive contamination; vice or defect of the goods; facts classified by the Government of the Nation as "national catastrophe or calamity".

**All information and instructions in this manual refer to the current state of development. The images used are symbolic and for illustrative purposes only and may not represent the actual appearance of the product. Due to possible typesetting or printing errors, as well as the need for continuous technical modifications, Johnson cannot accept any liability for the accuracy of the contents of this manual. Please refer to the QR on the cover pages or the Technical Documentation section of our website for the most current version of this document.**



[www.ponijohnsonentuvda.es](http://www.ponijohnsonentuvda.es)

# CONTENU



## **AVERTISSEMENTS DE SÉCURITÉ**

- 3 Avertissement
  - 6 Signification des symboles d'avertissement
  - 6 Avertissements liés à l'électricité
  - 7 Avertissements d'utilisation
  - 7 Avertissements d'installation
  - 8 Avertissements énergétiques
  - 8 Avertissements relatifs à l'élimination
- 

## **UTILISATION DU RÉFRIGÉRATEUR**

- 9 Emplacement
  - 10 Mise à niveau des pieds
  - 10 Réglage du niveleur de porte
  - 11 Remplacement de la lumière
  - 11 Mise en marche
  - 11 Conseils pour économiser de l'énergie
- 

## **STRUCTURE ET FONCTIONS**

- 12 Composants
  - 14 Fonctions
- 

## **MAINTENANCE ET ENTRETIEN**

- 16 Nettoyage général
  - 16 Nettoyage des étagères de porte
  - 17 Nettoyage des étagères en verre
  - 17 Dégivrage
  - 17 Longues périodes d'inactivité
- 

## **SOLUTION DE PROBLÈMES**

- 20 GARANTIE

# 1. AVERTISSEMENTS DE SÉCURITÉ

## 1.1 Consignes de sécurité importantes



Avertissement : Risque d'incendie/matériaux dangereux.

Cet appareil est conçu pour être utilisé dans des applications domestiques et similaires, telles que les zones réservées au personnel de cuisine dans les magasins, les bureaux et autres environnements de travail; maisons de campagne et par des clients dans des hôtels, motels et autres établissements de type résidentiel; les paramètres de type de chambre d'hôtes; restauration et applications similaires non destinées au commerce de détail.

Si le cordon d'alimentation est endommagé, il doit être remplacé par le fabricant, son agent de service ou des personnes de qualification similaire pour éviter tout danger.

Ne stockez pas de substances explosives telles que des aérosols contenant un propulseur inflammable dans cet appareil.

L'appareil doit être débranché après utilisation et avant l'entretien de l'appareil.

**AVERTISSEMENT:** Gardez les ouvertures de ventilation, dans l'appareil ou dans la structure intégrée, libres de tout obstacle.

**AVERTISSEMENT:** N'utilisez pas de dispositifs mécaniques ou d'autres moyens pour accélérer le processus de dégivrage, autres que ceux recommandés par le fabricant.

**AVERTISSEMENT:** Ne pas endommager le circuit réfrigérant.

**AVERTISSEMENT:** N'utilisez pas d'appareils électriques à l'intérieur des compartiments de stockage des aliments de l'appareil, à moins qu'ils ne soient du type recommandé par le fabricant.

**AVERTISSEMENT:** Mettez le réfrigérateur au rebut conformément aux réglementations locales car il contient des articles inflammables et / ou du gaz réfrigérant.

**AVERTISSEMENT:** Lors du positionnement de l'appareil, assurez-vous que le cordon d'alimentation n'est pas coincé ou endommagé.

**AVERTISSEMENT:** Ne placez pas plusieurs fiches ou blocs d'alimentation portables à l'arrière de l'appareil. N'utilisez pas de rallonges ni d'adaptateurs non mis à la terre (à deux pins).

**DANGER:** Risque de piégeage d'enfants. Avant de jeter votre ancien réfrigérateur ou congélateur:

- Retirez les portes.
- Laissez les étagères en place afin que les enfants ne puissent pas entrer facilement.

Le réfrigérateur doit être débranché de la source d'alimentation électrique avant de tenter d'installer des accessoires.

Les matériaux réfrigérants et cyclopentane utilisés dans l'appareil sont inflammables. Par conséquent, lorsque l'appareil est mis au rebut, il doit être tenu à l'écart de toute source d'incendie et il sera récupéré par une entreprise de récupération spéciale avec la qualification correspondante; et il ne sera pas éliminé par combustion, pour éviter des dommages à l'environnement ou tout autre dommage.

**Norme EN:** Cet appareil peut être utilisé par des enfants à partir de 8 ans et par des personnes ayant des capacités physiques, sensorielles ou mentales réduites ou un manque d'expérience et de connaissances, si elles ont été supervisées ou instruites sur la façon d'utiliser l'appareil en toute sécurité et comprennent les dangers encourus. Les enfants ne doivent pas jouer avec l'appareil. Les enfants ne doivent pas effectuer de nettoyage et de maintenance par l'utilisateur sans surveillance. Les enfants de 3 à 8 ans peuvent charger et décharger le réfrigérateur.

**Norme IEC:** cet appareil n'est pas destiné à être utilisé par des personnes (y compris des enfants) dont les capacités physiques, sensorielles ou mentales sont réduites, ou qui manquent d'expérience et de connaissances, à moins qu'elles n'aient reçu une surveillance ou des instructions concernant l'utilisation de l'appareil par une personne responsable de leur sécurité.

Les enfants doivent être surveillés pour s'assurer qu'ils ne jouent pas avec l'appareil.

Pour éviter la contamination des aliments, respectez les instructions suivantes:

- Une ouverture prolongée de la porte peut entraîner une augmentation significative de la température dans les compartiments de l'appareil.
- Nettoyez régulièrement les surfaces qui peuvent entrer en contact avec la nourriture et des systèmes de drainage accessibles.
- Nettoyez les réservoirs d'eau s'ils n'ont pas été utilisés pendant 48 heures. Rincez le système d'eau connecté à une alimentation en eau si aucune eau n'a été prélevée pendant 5 jours (note 1).
- Conservez la viande et le poisson crus dans des récipients appropriés au réfrigérateur, afin qu'ils n'entrent pas en contact avec d'autres aliments ou ne coulent pas dessus.
- Les compartiments pour aliments surgelés deux étoiles conviennent au stockage d'aliments pré-congelés, au stockage ou à la préparation de glaces et à la fabrication de glaçons (note 2).
- Les compartiments à deux et trois étoiles ne conviennent pas à la congélation des aliments frais (note 3).
- **Appareils sans compartiment 4 étoiles:** Ce réfrigérateur ne convient pas à la congélation des aliments frais (note 4).
- Si l'appareil de réfrigération doit rester vide pendant une période prolongée, éteignez-le, dégivrez-le, nettoyez-le, séchez-le et laissez la porte ouverte pour éviter la formation de moisissures à l'intérieur de l'appareil.

**Notes 1, 2, 3, 4:** Vérifiez si elles sont applicables selon le type de compartiment de votre produit.

Si l'appareil est autonome, il n'est pas conçu pour être utilisé comme un appareil intégrable.



Tout remplacement ou entretien des lampes LED est destiné à être effectué par le fabricant, son agent de service ou une personne qualifiée similaire. **Ce produit contient 2 sources lumineuses de classe d'efficacité énergétique G.**

Pour éviter les risques liés à l'instabilité de l'appareil, celui-ci doit être installé conformément au mode d'emploi.

**AVERTISSEMENT:** Ne branchez l'appareil qu'à l'alimentation en eau potable (pour les appareils équipés d'une machine à glaçons).

Pour éviter que les enfants ne se retrouvent piégés à l'intérieur, gardez l'appareil hors de leur portée (pour les produits dotés d'une serrure de porte).

## 1.2 Signification des symboles d'avertissement de sécurité

	Ceci est un symbole d'interdiction. Tout non-respect des instructions marquées de ce symbole peut entraîner des dommages au produit ou des risques pour la sécurité de l'utilisateur.
	Ceci est un symbole d'avertissement. Toute opération doit être effectuée en totale conformité avec les instructions marquées de ce symbole, car le non-respect de cette consigne peut entraîner des dommages au produit ou entraîner des risques de blessures.
	Ceci est un symbole de prudence. Les instructions marquées de ce symbole nécessitent une prudence particulière. Le non-respect de cette consigne peut entraîner des blessures mineures ou modérées et des dommages au produit.

Ce manuel contient un grand nombre d'informations importantes sur la sécurité dont les utilisateurs doivent être conscients.

## 1.3 Avertissements relatifs à l'électricité

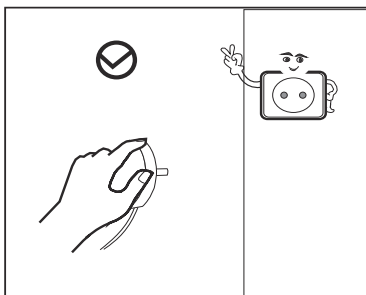

Ne tirez pas sur le cordon d'alimentation pour débrancher le réfrigérateur. Tenez fermement la fiche et retirez-la directement de la prise.

Pour garantir une utilisation sûre, veillez à ne pas endommager le câble et n'utilisez pas de câbles effilochés ou endommagés.

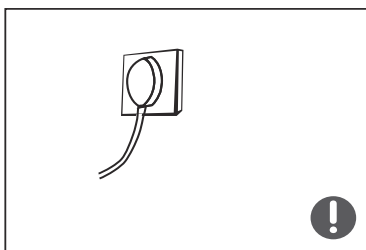

Utilisez une prise dédiée, qui n'est pas partagée avec d'autres appareils électriques. La fiche doit être en contact ferme avec la prise ou cela peut provoquer un incendie.

Vérifiez que la terre est correctement connectée.

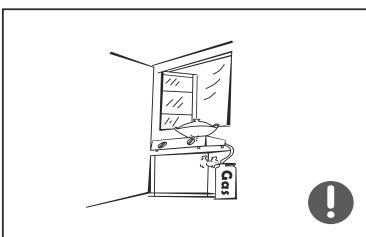

Si du gaz réfrigérant ou d'autres gaz inflammables fuient, fermez la vanne qui fuit et ouvrez les portes et les fenêtres. Ne débranchez pas le réfrigérateur ou tout autre appareil électrique, car une étincelle pourrait provoquer un incendie.

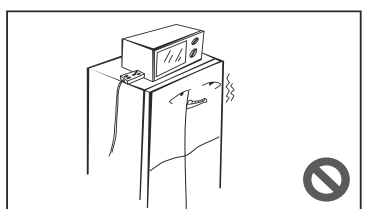

Ne placez pas d'autres appareils électriques sur le dessus du réfrigérateur, à moins qu'il ne s'agisse de produits sûrs spécifiés par le fabricant.

## 1.4 Avertissements sur l'utilisation de l'appareil

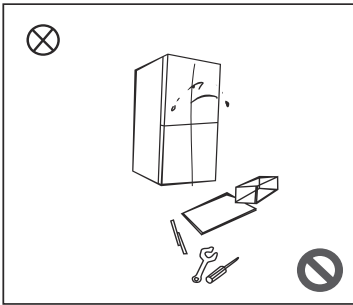

Ne démontez pas et ne remontez pas le réfrigérateur vous-même. L'entretien de l'appareil est la tâche exclusive d'un professionnel.

Si le cordon d'alimentation est endommagé, il doit être remplacé par le fabricant, son service après-vente ou d'autres professionnels concernés pour éviter tout risque.

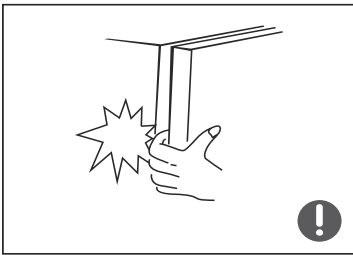

Les espaces entre les portes du réfrigérateur et le corps principal sont étroits, veillez donc à ne pas placer votre main dans ces zones pour éviter de vous pincer les doigts. Fermez soigneusement la porte afin qu'aucun objet ne tombe.

Ne touchez pas d'aliments ou de récipients avec les mains mouillées du compartiment congélateur pendant que l'appareil est en marche, en particulier les récipients en métal, pour éviter les dommages dus au gel.



Ne laissez pas un enfant monter sur l'appareil ou entrer dans le réfrigérateur, car il pourrait y avoir un risque d'étouffement ou de chute.

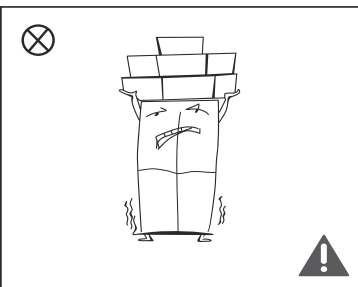

Ne placez pas d'objets lourds sur le dessus du réfrigérateur car ils pourraient tomber lors de la fermeture ou de l'ouverture de la porte et il existe un risque de blessure.

Débranchez l'appareil en cas de panne de courant ou si vous devez le nettoyer. Ne le reconnectez pas à l'alimentation dans les cinq minutes suivant le débranchement, pour éviter d'endommager le compresseur en raison de plusieurs démarrages successifs.

## 1.5 Avertissements d'utilisation

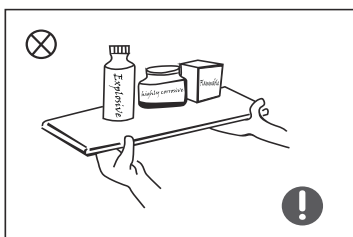

Ne mettez pas d'articles hautement corrosifs inflammables, explosifs ou volatils dans le réfrigérateur pour éviter d'endommager le produit ou de provoquer un incendie.

Ne placez pas de substances ou d'objets inflammables à proximité du réfrigérateur pour éviter tout risque d'incendie.

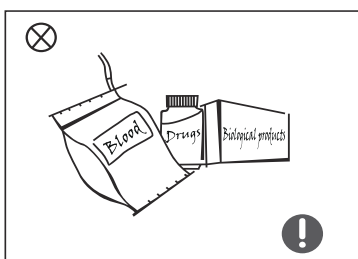

Ce réfrigérateur est conçu pour un usage domestique tel que le stockage des aliments. Il ne doit pas être utilisé à d'autres fins, telles que pour stocker du sang, des médicaments ou d'autres produits biologiques, etc.

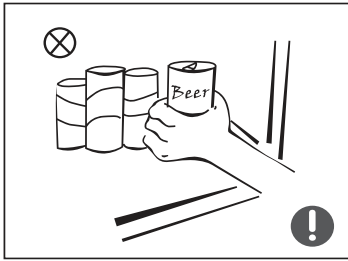

Ne conservez pas de bière, de boissons ou d'autres liquides dans des bouteilles ou des récipients fermés dans le compartiment congélateur, sinon les bouteilles pourraient se casser à cause du gel et causer des dommages.

## 1.6 Avertissements énergétiques

1. Le réfrigérateur peut ne pas fonctionner régulièrement (le contenu peut dégivrer ou le compartiment congélateur peut devenir trop chaud) s'il est placé sous la température minimale de la plage de températures pour laquelle l'appareil est conçu pendant une longue période.
2. Vous ne devez pas mettre de boissons gazeuses dans le congélateur ou les compartiments à basse température, et certains produits, comme les glaçons, ne doivent pas être consommés trop froids.
3. Ne dépassez pas la durée de conservation recommandée par les fabricants de produits alimentaires de tout type, et en particulier pour les aliments surgelés commercialement dans les congélateurs et les compartiments de stockage des produits surgelés;
4. Prenez les précautions nécessaires pour éviter une augmentation excessive de la température des aliments surgelés pendant la décongélation de l'appareil, par exemple en les enveloppant dans plusieurs couches de papier journal.
5. Une augmentation de la température des aliments surgelés pendant la décongélation manuelle, l'entretien ou le nettoyage peut raccourcir la durée pendant laquelle les aliments peuvent être congelés.

## 1.7 Avertissements relatifs à l'élimination

Le gaz réfrigérant et la mousse de cyclopentane utilisés dans ce réfrigérateur sont inflammables. Par conséquent, lorsque l'appareil est mis au rebut, il doit être tenu à l'écart de toute source d'incendie et il doit être recyclé par une entreprise de recyclage spécialement qualifiée. Il ne doit jamais être éliminé en le brûlant, afin d'éviter des dommages à l'environnement et tout autre risque.

Lorsque le réfrigérateur doit être mis hors service, retirez les portes et retirez les joints et les étagères. Placez les portes et les étagères dans un endroit approprié pour éviter que les enfants ne soient piégés s'ils entrent dans l'appareil.



Conformément à la directive européenne 2012/19 / UE sur les déchets d'équipements électriques et électroniques (DEEE), les appareils électroménagers ne peuvent pas être jetés dans les conteneurs municipaux habituels; Ils doivent être collectés de manière sélective pour optimiser la récupération et le recyclage des composants et des matériaux qui les composent et réduire l'impact sur la santé humaine et l'environnement.

Le symbole de la poubelle barrée est inscrit sur tous les produits pour rappeler aux consommateurs l'obligation de les séparer pour une collecte séparée. Le consommateur doit contacter les autorités locales ou le vendeur pour se renseigner sur l'élimination correcte de son appareil.

## 2. Utilisation du réfrigérateur

### 2.1 Emplacement

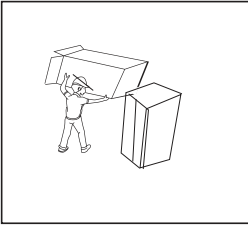

Lorsque vous déplacez l'appareil, ne le placez pas à l'envers ou à l'horizontale. Ne l'inclinez jamais à plus de 45°. Avant d'utiliser le réfrigérateur, retirez tous les emballages, y compris les bouchons et le ruban adhésif à l'intérieur du réfrigérateur, et retirez le film protecteur des portes et des parois. Si le réfrigérateur doit être déplacé, fixez toutes les parties en verre, les tiroirs et les portes avec du ruban adhésif.

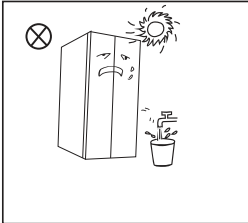

Gardez le réfrigérateur à l'abri de la chaleur et de la lumière directe du soleil. Ne placez pas l'appareil dans des zones humides pour éviter l'oxydation ou une réduction de l'effet isolant.

Ne nettoyez pas le réfrigérateur avec un spray ou de l'eau, et ne le placez pas à un endroit où il pourrait être éclaboussé avec de l'eau, afin que les propriétés d'isolation électrique du réfrigérateur ne soient pas affectées.

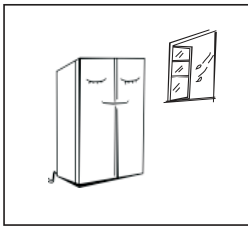

Le réfrigérateur doit être placé à l'intérieur, dans une pièce bien ventilée, avec un sol ferme et plat. Nivelez les pieds si nécessaire.

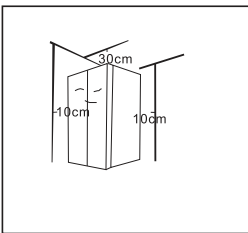

Il faut laisser un espace de plus de 30 cm en haut du réfrigérateur, et le placer contre un mur avec un espace d'au moins 10 cm derrière lui pour faciliter la dissipation de la chaleur.

### Précautions avant l'installation:

Avant d'installer ou de régler des accessoires, vous devez vous assurer que le réfrigérateur est déconnecté de l'alimentation électrique.

Prenez toutes les précautions nécessaires pour éviter les blessures dues à la chute de l'appareil.

## 2.2. Mise à niveau des pieds

Schéma de la mise à niveau des pieds

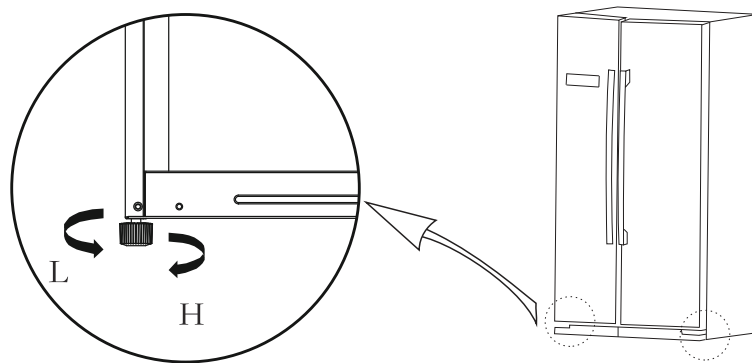

(L'image ci-dessus n'est donnée qu'à titre de référence. Veuillez vous référer à la configuration réelle en fonction du produit physique ou de la fiche technique du distributeur).

Processus de réglage:

- Tourner les pieds dans le sens des aiguilles d'une montre pour soulever le réfrigérateur.
- Tourner les pieds dans le sens inverse des aiguilles d'une montre pour abaisser le réfrigérateur.
- Régler les pieds gauche et droit conformément aux instructions ci-dessus jusqu'à ce que le réfrigérateur soit de niveau.

## 2.3 Réglage du niveau de la porte

Outils fournis	
	Clé de serrage

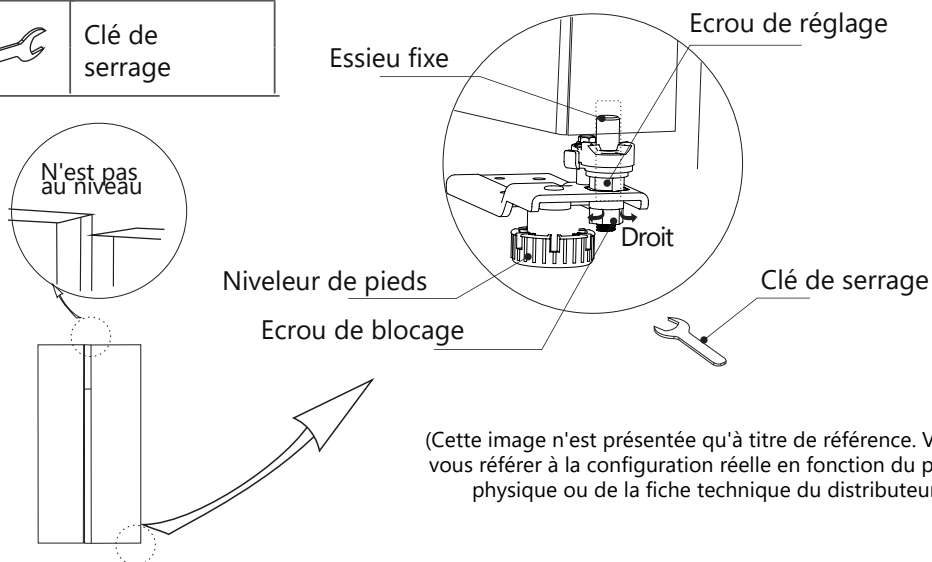

### Lorsque la porte du réfrigérateur est abaissée:

Ouvrez la porte et desserrez le contre-écrou à l'aide d'une clé. Tournez l'écrou de réglage dans le sens inverse des aiguilles d'une montre pour relever la porte et, lorsqu'elle est alignée, serrez le contre-écrou dans le sens inverse des aiguilles d'une montre.

### Lorsque la porte du réfrigérateur est haute:

Ouvrez la porte et tournez l'écrou de réglage dans le sens des aiguilles d'une montre pour abaisser la porte et, lorsqu'elle est alignée, serrez le contre-écrou dans le sens inverse des aiguilles d'une montre.

## 2.4. Remplacement de la lampe

Toute réparation ou maintenance des ampoules LED doit être effectuée par le fabricant, son service technique ou un autre professionnel technique également qualifié.

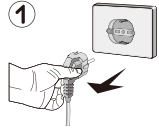
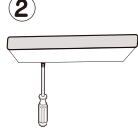
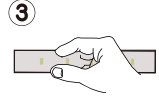
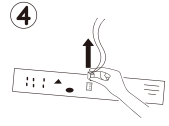
	1. Débrancher l'appareil avant de retirer l'ampoule.		2. Retirer l'abat-jour à l'aide d'un tournevis.
	3. Retirer le panneau de la lampe		4. Retirer la borne de connexion

## 2.5 Mise en service

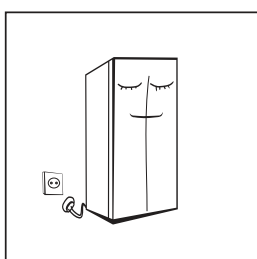

Avant la première mise en service, maintenez le réfrigérateur immobile et en position verticale pendant deux heures avant de le brancher à l'alimentation électrique.

Avant d'introduire des aliments frais ou congelés, le réfrigérateur doit avoir fonctionné pendant au moins 2 à 3 heures, et jusqu'à 4 heures si c'est l'été et que la température ambiante est plus élevée.

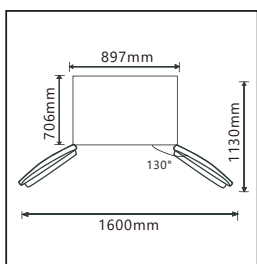

Gardez une distance suffisante autour de l'appareil pour pouvoir ouvrir les portes et les tiroirs.

## 2.6 Conseils pour économiser l'énergie

- L'appareil doit être placé dans la partie la plus froide de la pièce, loin des appareils produisant de la chaleur, des conduits de chauffage et de la lumière directe du soleil.
- Laisser refroidir les aliments encore chauds avant de les mettre au réfrigérateur. La surcharge de l'appareil force le compresseur à fonctionner plus longtemps et les aliments qui gèlent plus lentement peuvent perdre de la qualité ou se gâter.
- Bien envelopper les aliments et sécher les contenants avant de les mettre. Cela empêche l'accumulation de givre à l'intérieur du réfrigérateur.
- Les parois du réfrigérateur ne doivent pas être recouvertes de papier d'aluminium, de papier ciré ou de serviettes en papier, car ils interfèrent avec la circulation de l'air froid et réduisent l'efficacité de l'appareil.
- Organisez et étiquetez les aliments pour réduire le nombre de fois où la porte est ouverte. Sortez autant d'objets que nécessaire à la fois et fermez la porte dès que possible.

### 3. STRUCTURE ET FONCTIONS DU RÉFRIGÉRATEUR

#### 3.1 Composants

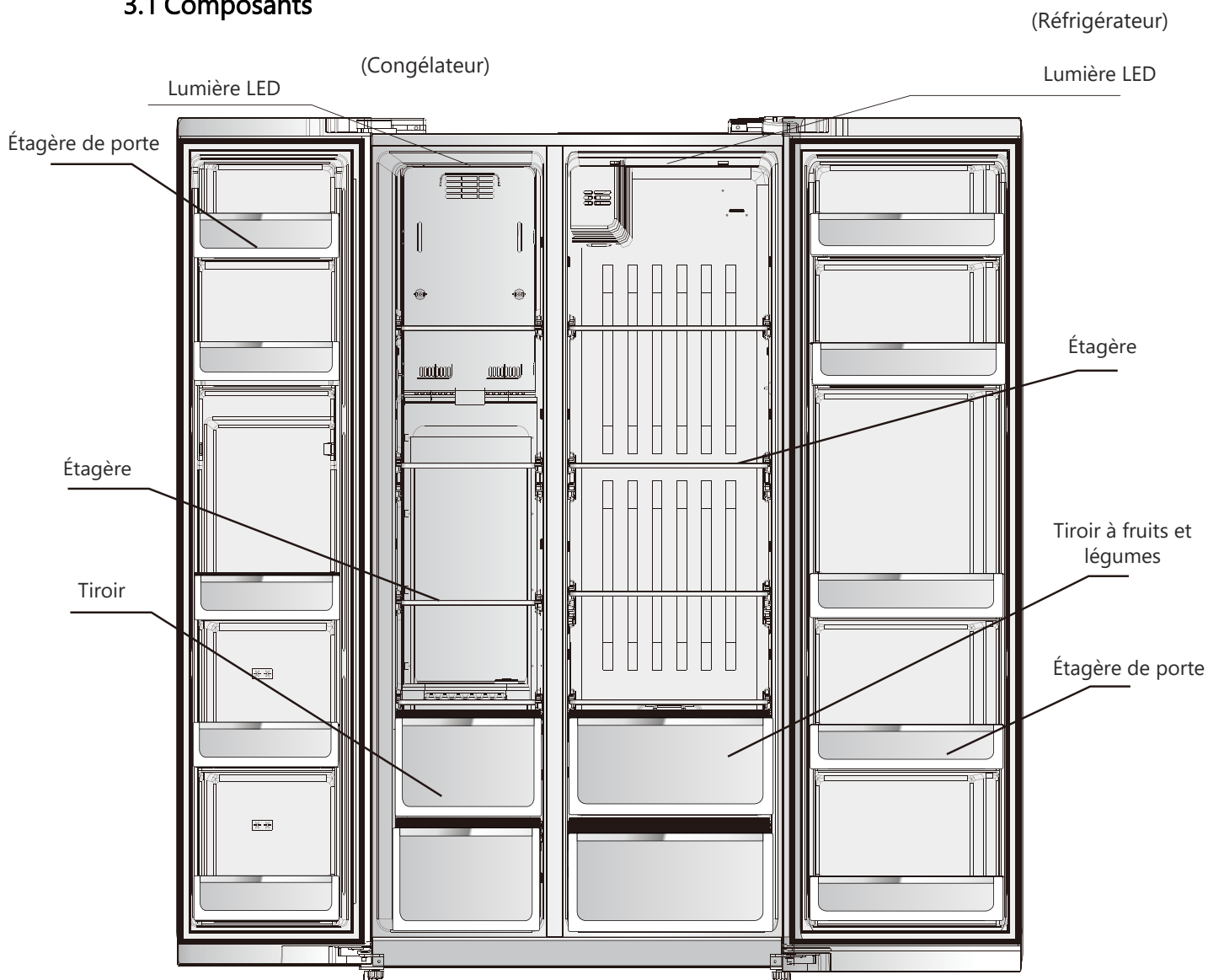

L'image ci-dessus est uniquement pour votre référence, la configuration peut changer en fonction du produit réel.

#### Compartiment réfrigérateur

- La chambre froide est adaptée pour stocker une variété de fruits, légumes, boissons et autres aliments pour une consommation à court terme (recommandé: 3 à 5 jours).
- Ne mettez pas d'aliments cuits dans la chambre froide avant qu'ils ne soient refroidis à température ambiante.
- Il est conseillé de bien sceller ou emballer les aliments avant de les conserver.
- Les étagères en verre peuvent être réglées vers le haut ou vers le bas pour organiser l'espace de rangement et faciliter l'utilisation.

## Chambre de congélation

- La chambre de congélation à basse température permet de conserver la fraîcheur des aliments pendant une longue période et est principalement utilisée pour le stockage des aliments congelés et la fabrication de glace.
- La chambre de congélation convient au stockage de la viande, du poisson et d'autres aliments qui ne seront pas consommés à court terme.
- Les morceaux de viande doivent de préférence être divisés en petits morceaux pour faciliter l'accès. Veuillez noter que les aliments doivent être consommés dans les limites de la durée de conservation.
- Si vous souhaitez congeler rapidement des aliments, vous pouvez activer le mode PowerFreeze.

La disposition des étagères et des tiroirs présentée dans l'image ci-dessus est la plus efficace sur le plan énergétique.

**Remarque:** Le stockage d'une trop grande quantité d'aliments pendant le fonctionnement après le branchement initial de l'alimentation peut nuire à l'effet de congélation du réfrigérateur. Les aliments stockés ne doivent pas bloquer la sortie d'air, sinon l'effet de congélation sera également affecté.

## Accessoires

Liste des accessoires fournis avec l'appareil	
	Bac à glaçons x2

**Remarque:** Les accessoires inclus varient selon le modèle et la production, et peuvent différer en raison d'améliorations apportées au produit. Considérez toujours le produit acheté comme la norme.

## 3.2 FONCTIONS

### 1. Utilisation des boutons



- A. Augmentation de la température
- B. Sélection de la plage de température
- C. Diminuer la température
- D. Réglage du mode/de la fonction
- E. Verrouillage/Déverrouillage

### 2. Display

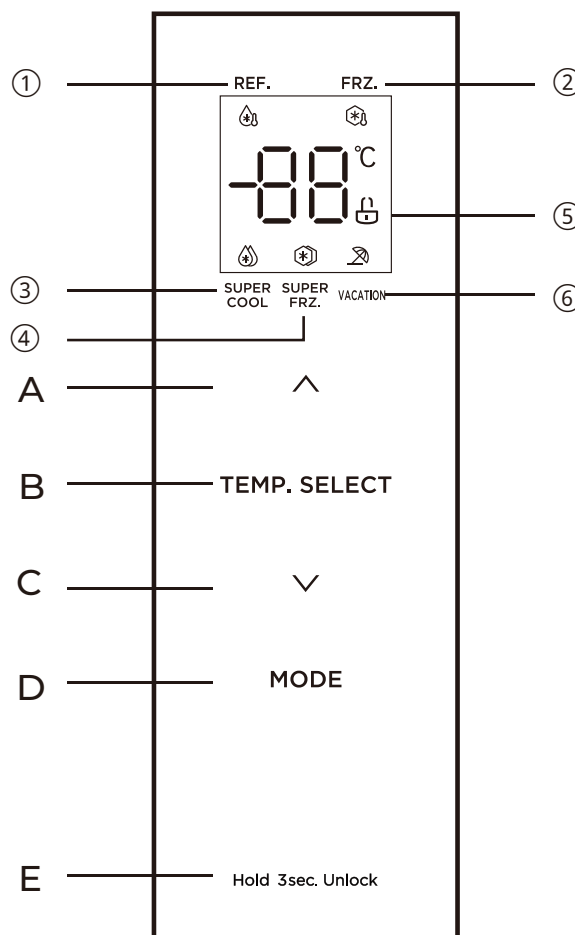

- 1. Compartiment réfrigérateur
- 2. Compartiment congélateur
- 3. Mode de refroidissement ultra-rapide (PowerCool)
- 4. Mode de congélation ultra-rapide (PowerFreeze)
- 5. Icône de verrouillage
- 6. Mode vacances



### 3. Verrouillage/Déverrouillage

Lorsque le réfrigérateur est déverrouillé, appuyez sur la touche E pendant 3 secondes. Le réfrigérateur passe en mode de verrouillage et l'icône 4  s'affiche. Pour débloquer l'appareil, appuyez sur la touche E pendant 3 secondes jusqu'à ce que l'icône 4  s'affiche, puis l'appareil se déverrouille.

### 4. Réglage du mode

Appuyez sur la touche MODE et les modes PowerCool , PowerFreeze  et Vacances  changeront dans l'ordre suivant:

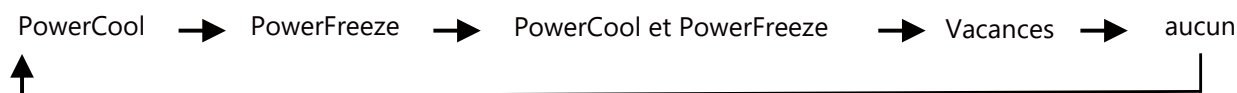

En mode vacances, la température du congélateur est automatiquement réglée sur  $-18^{\circ}\text{C}$  et la chambre froide est maintenue à une température stable pour économiser de l'énergie.

En mode PowerCool, la température du réfrigérateur est réglée automatiquement à  $2^{\circ}\text{C}$ . En quittant ce mode, la température revient à celle qui était réglée avant le démarrage de PowerCool. Lorsque vous quittez ce mode, la température revient à celle qui était réglée avant le démarrage du mode PowerCool.

Le mode PowerCool est désactivé si l'une des conditions suivantes est remplie:

- Un autre mode est réglé à l'aide des boutons
- La durée de fonctionnement du mode est de 6h.

En mode de congélation rapide PowerFreeze, la température de la chambre de congélation est automatiquement réglée à -24°C. Lorsque vous quittez le mode de congélation rapide, la température de la chambre de congélation revient automatiquement à la température réglée avant le mode de congélation rapide.





Le mode PowerFreeze est désactivé si l'une des conditions suivantes est remplie:

- Un autre mode est réglé à l'aide des boutons
- La durée de fonctionnement du mode est de 24h.

**Remarque:** En cas de coupure de courant, le congélateur fonctionnera à -18°C et le réfrigérateur à 5°C après avoir quitté les modes PowerCool et PowerFreeze.

**Remarque:** La fonction de congélation rapide est conçue pour préserver la valeur nutritionnelle des aliments dans le congélateur et permet de congeler les aliments dans les plus brefs délais. Si une grande quantité d'aliments doit être congelée en une seule fois, il est recommandé à l'utilisateur d'utiliser la fonction de congélation rapide afin de préserver efficacement les nutriments des aliments et de faciliter leur stockage.

## 5. Réglage de la température du réfrigérateur

Appuyer sur la touche SELECT TEMP. pour sélectionner la chambre de refroidissement  / chambre de congélation  l'icône de la zone de température et la température de réglage de l'icône correspondante s'affichent. Sélectionnez la chambre à régler et appuyez sur la touche d'augmentation de la température  pour régler les degrés. Chaque fois que vous appuyez sur la touche, la température augmente de 1°C. Pour diminuer la température, sélectionnez le compartiment à régler et appuyez sur la touche de diminution de la température . Chaque fois que vous appuyez sur la touche, la température diminue de 1°C.

La plage de réglage de la chambre de réfrigération est de 2~8°C, et celle de la chambre de congélation de -24~-16°C. La nouvelle température réglée devient effective après le verrouillage. Lorsqu'elle est réglée sur la valeur limite, le fait d'appuyer sur la touche de réglage de la température correspondante produit le son d'une touche non valide.

**Réglage recommandé: chambre de réfrigération 4°C, chambre de congélation -18°C.**

### Tonalité d'avertissement d'ouverture de la porte

Lorsque la porte du réfrigérateur est ouverte, la musique d'ouverture de la porte retentit. Appuyez simultanément sur les touches d'augmentation et de diminution de la température pendant 3 secondes pour activer ou désactiver la musique d'ouverture de la porte (elle est activée en usine).

### Alarme de porte ouverte

Si la porte du réfrigérateur reste ouverte pendant plus de 120 secondes, une alarme retentit pour le signaler. Fermez la porte ou appuyez sur n'importe quelle touche de l'écran pour désactiver le son. Veuillez noter que si la porte reste ouverte pendant une longue période, les aliments stockés risquent de se gâter ; il est donc recommandé de fermer la porte dès que possible.

### Mémoire en cas de panne de courant

En cas de panne de courant, l'état de fonctionnement actuel doit être enregistré et conservé lorsque le courant est rétabli.

### Indicateurs de panne

Les avertissements suivants sur l'écran indiquent les défaillances correspondantes du réfrigérateur. Bien que le réfrigérateur puisse continuer à fonctionner à froid avec les pannes suivantes, l'utilisateur doit contacter un spécialiste pour l'entretien et la réparation afin d'assurer un fonctionnement optimal de l'appareil.

Code	Description
E1	Panne du capteur de température du réfrigérateur
E2	Panne de la sonde de température du congélateur
E5	Erreur du circuit de détection de la sonde de dégivrage
E6	Erreur de communication
E7	Erreur du capteur de température ambiante

## 4. Maintenance et entretien de l'appareil

### 4.1 Nettoyage général

La poussière derrière le réfrigérateur et sur le sol doit être nettoyée souvent pour améliorer l'effet de refroidissement de l'appareil et économiser de l'énergie.

Vérifiez régulièrement les joints de la porte pour vous assurer qu'il n'y a aucun résidu. Nettoyez les joints avec un chiffon doux imbibé d'eau savonneuse ou de détergent dilué. L'intérieur du réfrigérateur doit être nettoyé régulièrement pour éviter les odeurs. Débranchez le réfrigérateur avant de nettoyer l'intérieur et retirez tous les aliments, boissons, étagères, tiroirs, etc.

Utilisez un chiffon doux ou une éponge pour nettoyer l'intérieur du réfrigérateur, avec deux cuillères à soupe de bicarbonate de soude mélangées à un litre d'eau tiède. Puis rincez à l'eau et nettoyez. Après le nettoyage, ouvrez la porte et laissez-la sécher avant de la connecter à l'alimentation.

Il est recommandé de nettoyer régulièrement les zones les plus difficiles du réfrigérateur (telles que les joints étroits, les interstices ou les coins) avec un chiffon doux, une brosse douce, etc. et si nécessaire, combinez-les avec des outils auxiliaires (comme des bâtonnets minces) pour éviter que les contaminants et les bactéries ne s'accumulent dans ces zones.

N'utilisez pas de savon, de détergent (liquide ou en poudre), ou de nettoyant en aérosol, car ils peuvent provoquer des odeurs à l'intérieur du réfrigérateur ou contaminer les aliments.

Nettoyez le cadre du porte-bouteilles, les étagères et les tiroirs avec un chiffon doux imbibé d'eau savonneuse ou de détergent dilué. Sécher avec un chiffon doux ou laisser sécher naturellement.

Nettoyez la surface extérieure du réfrigérateur avec un chiffon doux imbibé d'eau savonneuse, de détergent, etc., et séchez.

N'utilisez pas de brosses dures, de tampons à récurer en aluminium, d'abrasifs (comme du dentifrice), les solvants organiques (tels que l'alcool ou l'acétone, etc.), l'eau bouillante ou les substances acides ou alcalines qui peuvent endommager la surface du réfrigérateur et son intérieur. L'eau bouillante et les solvants organiques tels que le benzène peuvent déformer ou endommager les pièces en plastique. Ne pas rincer directement avec de l'eau et d'autres liquides pendant le nettoyage pour éviter les courts-circuits et ne pas affecter l'isolation électrique du réfrigérateur.



 Débranchez le réfrigérateur pour le dégivrage et le nettoyage.

### 4.2 Nettoyage des étagères de porte

- Appuyez sur la tablette selon les flèches de l'image et tirez-la vers le haut pour la retirer.
- Lavez la tablette et réinstallez-la à la hauteur souhaitée.

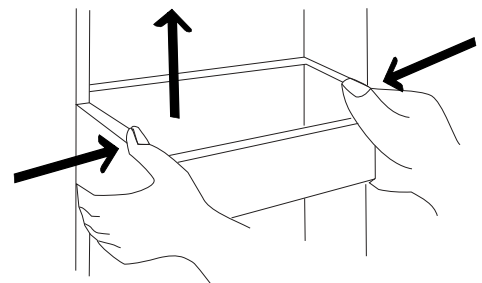

### 4.3 Nettoyage des étagères en verre

Comme l'arrière du réfrigérateur qui entre en contact avec la clayette est muni d'une butée, la clayette doit d'abord être soulevée avant d'être retirée.

Réglez et nettoyez les clayettes si nécessaire.

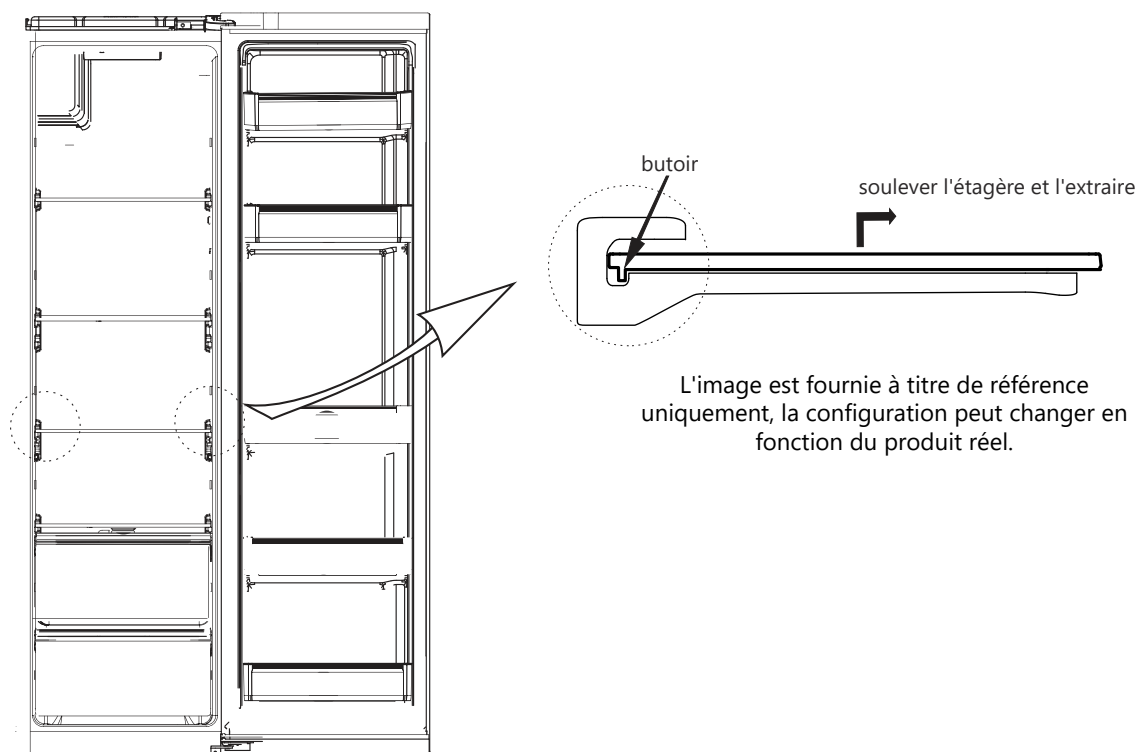

### 4.4 Dégivrage

Le réfrigérateur est construit selon le principe du refroidissement par air et dispose donc d'une fonction de dégivrage automatique. Le givre qui se forme en raison des changements de saison ou de température peut également être éliminé manuellement en débranchant l'appareil ou en l'essuyant avec une serviette sèche.

### 4.5 Longues périodes d'inutilisation

**Panne de courant:** En cas de panne de courant, les aliments contenus dans l'appareil peuvent être conservés pendant plusieurs heures, même en été. En cas de panne de courant, réduisez les temps d'ouverture de la porte et ne mettez plus d'aliments dans le réfrigérateur.

**Si l'appareil n'est pas utilisé pendant une longue période:** il faut débrancher l'appareil puis le nettoyer et laisser les portes ouvertes pour éviter la formation d'odeurs.

**Déménagement:** avant de déplacer le réfrigérateur, retirez tous les objets se trouvant à l'intérieur, fixez avec du ruban adhésif les étagères en verre, le tiroir à légumes, les tiroirs du congélateur, etc. et serrez les pieds de nivellement. Fermez les portes et fixez-les avec du ruban adhésif. Lors du déplacement de l'appareil, celui-ci ne doit pas être placé à l'envers ou à l'horizontale, et il faut éviter toute secousse. L'inclinaison pendant le mouvement ne doit pas dépasser 45°

L'appareil doit fonctionner en continu une fois qu'il a été mis en marche. En général, il faut éviter d'interrompre le fonctionnement de l'appareil, sinon sa durée de vie risque d'être affectée.



## 5. Dépannage

Vous pouvez essayer de résoudre ces problèmes vous-même. S'ils ne sont pas résolus, contactez le service technique officiel.

Mauvais fonctionnement	Vérifiez si l'appareil est connecté au secteur et si la fiche établit un bon contact. Vérifiez si la tension est trop basse. Recherchez une panne de courant ou une panne de circuit.
Odeur	Enveloppez bien les aliments à forte odeur. Vérifiez les aliments avariés. Nettoyez l'intérieur du réfrigérateur.
Le compresseur fonctionne depuis longtemps	Ceci est normal en été lorsque la température ambiante est plus élevée. Il n'est pas recommandé que le réfrigérateur soit très plein. Laissez refroidir les aliments avant de les mettre. Les portes sont ouvertes trop souvent.
La lumière ne s'allume pas	Vérifiez si le réfrigérateur est connecté au secteur et si l'ampoule du réfrigérateur est endommagée. Si c'est le cas, faites-la remplacer par un professionnel.
Les portes ne se ferment pas correctement	La porte peut être bloquée par de la nourriture. Le réfrigérateur est incliné.
Bruit forte	Vérifiez que le sol est plat et que le réfrigérateur est stable. Vérifiez que les accessoires sont correctement fixés.
Le joint de porte ne se ferme pas bien	Retirez tous les débris ou objets qui pourraient se trouver sur les joints. Chauffez le joint de la porte et laissez-le refroidir (vous pouvez utiliser un sèche-cheveux électrique ou une serviette chaude).
Débordement du bac à eau	Il y a trop de nourriture dans le réfrigérateur, ou il contient trop d'eau, ce qui conduit à la décongélation. Les portes ne sont pas fermées correctement. La prise d'air génère de la glace et augmente l'eau en raison du dégivrage.
Murs chauds	La dissipation thermique du condenseur intégré à travers les parois est normale. Si cela est dû à une température ambiante très élevée ou si trop d'aliments sont stockés, une bonne ventilation est recommandée pour faciliter la dissipation de la chaleur.
Condensation en surface	La condensation à l'extérieur et sur le coupe-froid est normale si l'humidité ambiante est très élevée. Séchez-le avec un chiffon propre.
Bruit anormal	Bourdonnement: le compresseur peut bourdonner pendant le fonctionnement, en particulier lors du démarrage et de l'arrêt. C'est normal. Fissuration: le flux de réfrigérant à l'intérieur du réfrigérateur peut produire des craquements qui sont également normaux.

**Tableau 1 Classes climatiques**

<b>Classe</b>	<b>Symbole</b>	<b>Plage de température ambiante (°C)</b>
<b>Tempéré prolongé</b>	<b>SN</b>	<b>+ 10 à + 32</b>
<b>Tempéré</b>	<b>N</b>	<b>+ 16 à + 32</b>
<b>Subtropical</b>	<b>ST</b>	<b>+ 16 à + 38</b>
<b>Tropical</b>	<b>T</b>	<b>+ 16 à + 43</b>

**Tempéré prolongé:** cet appareil de réfrigération est destiné à être utilisé à des températures ambiantes comprises entre 10°C et 32°C;

**Tempéré:** cet appareil de réfrigération est destiné à être utilisé à des températures ambiantes comprises entre 16°C et 32°C;

**Subtropical:** cet appareil de réfrigération est destiné à être utilisé à des températures ambiantes comprises entre 16°C et 38°C;

**Tropical:** cet appareil de réfrigération est destiné à être utilisé à des températures ambiantes comprises entre 16°C et 43°C;

*Spécial pour la nouvelle norme européenne:*

Les pièces du tableau suivant peuvent être achetées auprès de notre service après-vente:

<b>Pièce de rechange</b>	<b>Vendu à</b>	<b>Durée minimale de disponibilité</b>
Thermostats	Professionnels de maintenance	Au moins 7 ans après le lancement sur le marché du dernier modèle.
Sondes de température	Professionnels de maintenance	Au moins 7 ans après le lancement sur le marché du dernier modèle.
Cartes de circuit imprimé	Professionnels de maintenance	Au moins 7 ans après le lancement sur le marché du dernier modèle.
Lumières	Professionnels de maintenance	Au moins 7 ans après le lancement sur le marché du dernier modèle.
Poignées de porte	Services de réparation et utilisateurs finaux	Au moins 7 ans après le lancement sur le marché du dernier modèle.
Charnières	Services de réparation et utilisateurs finaux	Au moins 7 ans après le lancement sur le marché du dernier modèle.
Étagères	Services de réparation et utilisateurs finaux	Au moins 7 ans après le lancement sur le marché du dernier modèle.
Paniers	Services de réparation et utilisateurs finaux	Au moins 7 ans après le lancement sur le marché du dernier modèle.
Caoutchoucs de porte	Services de réparation et utilisateurs finaux	Au moins 10 ans après le lancement sur le marché du dernier modèle.

Cher utilisateur,

1. Si vous souhaitez retourner ou échanger le produit, vous devez contacter le magasin où vous l'avez acheté. (N'oubliez pas d'apporter votre reçu ou votre facture).
2. Si votre produit présente un défaut et doit être réparé, veuillez contacter le service après-vente.

## CONDITIONS DE GARANTIE

Cet appareil est garanti pendant trois ans à compter de la date de vente contre tout défaut de fabrication, y compris la main-d'œuvre et les pièces de rechange. Afin de prouver la date d'achat, la facture ou le ticket de caisse doit être présenté. Les conditions de cette garantie s'appliquent uniquement à l'Espagne et au Portugal. Si vous avez acheté ce produit dans un autre pays, veuillez consulter votre revendeur pour connaître les conditions applicables.

## EXCLUSIONS DE LA GARANTIE

1. Les télécommandes, les caoutchoucs des bouches d'égout, les serrures et les joints des portes, les coupe-bise.
2. Les dommages causés à l'émail, à la peinture, au nickelage, au chromage, à la rouille ou à d'autres types de pièces ou composants esthétiques qui n'affectent pas le fonctionnement interne de l'appareil.
3. Dommages aux pièces d'usure dus à l'utilisation, à la corrosion ou à l'oxydation, qu'ils soient causés par l'utilisation normale de l'appareil ou par une détérioration accélérée due à des circonstances environnementales ou climatiques défavorables. Ne convient pas à une utilisation en extérieur.
4. Les dommages aux parties fragiles du verre, de la vitrocéramique, des matières plastiques, des poignées, des paniers, des portes ou des ampoules lorsque leur défaillance ou leur rupture n'est pas imputable à un défaut de fabrication.
5. Les pannes produites par des causes fortuites ou des accidents de force majeure, ou résultant d'une utilisation anormale, négligente ou inadéquate de l'appareil.
6. Les responsabilités civiles de toute nature.
7. Les dommages consécutifs à l'appareil pour autant qu'ils n'aient pas été causés par un dysfonctionnement interne.
8. La maintenance ou l'entretien de l'appareil : vérifications périodiques, réglages et graissage.
9. Les pannes que peuvent subir les accessoires et les compléments, les adaptateurs, les câbles externes, les sacs, les pièces détachées de toutes sortes, les lampes, ainsi que toute pièce considérée comme consommable par le fabricant.
10. Les pannes causées par une installation incorrecte ou non légale, une ventilation inadéquate, un manque de mise à la terre dans l'habitation, des altérations courantes, des modifications inappropriées ou l'utilisation de pièces de rechange non originales.
11. Appareils utilisés dans des applications industrielles ou à des fins commerciales.
12. Les appareils dont le numéro de série est illisible ou altéré.
13. Les défauts ou pannes causés à la suite de réparations, de modifications ou de démontage de l'installation de l'appareil par l'utilisateur ou par un technicien non autorisé par le fabricant, ou à la suite du non-respect manifeste des instructions d'utilisation et d'entretien du fabricant.
14. Tous les manuels doivent être conservés avec l'appareil pendant la période de garantie. Si l'équipement est vendu, donné ou cédé, le manuel et tous les documents connexes doivent être remis au nouvel utilisateur. Si l'un de ces documents est perdu, il ne pourra pas être remplacé.
15. Les pannes ayant pour origine ou résultant directement ou indirectement : du contact avec des liquides, des produits chimiques et d'autres substances, ainsi que des conditions liées au climat ou à l'environnement : tremblements de terre, incendies, inondations, chaleur excessive ou toute autre force extérieure, comme les insectes, les rongeurs et autres animaux qui peuvent avoir accès à l'intérieur de la machine ou à ses points de connexion.
16. Les dommages dérivés du terrorisme, de l'émeute, du tumulte populaire, des manifestations et des grèves légales ou illégales ; des actes des Forces Armées ou des Forces de Sécurité de l'Etat en temps de paix ; des conflits armés et des actes de guerre (déclarés ou non) ; de la réaction nucléaire ou des radiations ou de la contamination radioactive ; du défaut ou de la défectuosité des biens ; des événements classés par le Gouvernement National comme "catastrophe ou calamité nationale".

**Toutes les informations et instructions contenues dans ce manuel se réfèrent à l'état actuel du développement. Les images utilisées sont symboliques et servent uniquement à des fins d'illustration et peuvent ne pas représenter l'aspect réel du produit. En raison d'éventuelles erreurs de composition ou d'impression, ainsi que de la nécessité de procéder à des modifications techniques permanentes, Johnson ne peut être tenu responsable de l'exactitude du contenu de ce manuel. Pour obtenir la version la plus récente de ce document, veuillez vous référer au QR figurant sur les pages de couverture ou à la section Documentation technique de notre site Internet.**



# CONTEÚDO



## **AVISOS DE SEGURANÇA**

- 3 Advertência
  - 6 Significado dos símbolos de aviso
  - 6 Avisos relacionados à eletricidade
  - 7 Avisos de uso
  - 7 Avisos de instalação
  - 8 Avisos de energia
  - 8 Avisos de descarte
- 

## **USO ADEQUADO DO FRIGORÍFICO**

- 9 Posicionamento
  - 10 Nivelamento dos pés
  - 10 Ajuste do nivelamento das portas
  - 11 Substituição de luz
  - 11 Comissionamento
  - 11 Dicas de poupança de energia
- 

## **ESTRUTURA E FUNÇÕES**

- 12 Componentes
  - 14 Funções
- 

## **LIMPEZA E MANUTENÇÃO**

- 16 Limpeza geral
  - 16 Limpeza das prateleiras das portas
  - 17 Limpeza das prateleiras de vidro
  - 17 Descongelamento
  - 17 Longos períodos de desuso
- 

## **RESOLUÇÃO DE PROBLEMAS**

- 18 **GARANTIA**

# 1. AVISOS DE SEGURANÇA

## 1.1 Instruções de segurança importantes



Aviso: Risco de incêndio / materiais inflamáveis.

Este aparelho destina-se à utilização em ambientes domésticos e similares, tais como áreas de cozinha do pessoal em lojas, offices e outros ambientes de trabalho; casas de campo e por clientes em hotéis, motéis e outros ambientes do tipo residencial; ambientes do tipo bed & breakfast; catering e aplicações similares não retalhistas.

Se o cabo de alimentação estiver danificado, deve ser substituído pelo fabricante, seu agente de serviço ou pessoas igualmente qualificadas para evitar perigo.

Não armazene substâncias explosivas, como latas de aerossol com propelente inflamável, neste aparelho.

O aparelho deve ser desconectado após o uso e antes de fazer a manutenção do aparelho.

**ATENÇÃO:** Evitar qualquer obstrução das aberturas de ventilação no interior da caixa do aparelho ou na estrutura incorporada.

**AVISO:** Não utilizar dispositivos mecânicos ou outros meios para acelerar o processo de descongelamento para além dos recomendados pelo fabricante.

**AVISO:** Não danificar o circuito do refrigerante.

**AVISO:** Não utilizar aparelhos eléctricos dentro dos compartimentos de armazenamento de alimentos do aparelho, a menos que sejam de um tipo recomendado pelo fabricante.

**AVISO:** Eliminar o frigorífico de acordo com os regulamentos locais, uma vez que este utiliza gás refrigerante e inflamável.

**AVISO:** Ao instalar o aparelho, certifique-se de que o cabo de alimentação não está preso ou danificado.

**AVISO:** Não fixar tomadas eléctricas portáteis ou fontes de alimentação na parte de trás do dispositivo. Não utilizar extensões, cabos de extensão, ou adaptadores de dois pinos não ligados à terra para ligar o dispositivo.

**PERIGO:** Há o risco de as crianças ficarem presas no seu interior. Antes de deitar fora o seu velho frigorífico ou congelador:

- Retirar as portas.
- Deixar as prateleiras no lugar para que as crianças não possam facilmente subir para dentro.

O frigorífico deve ser desligado da corrente eléctrica antes de instalar quaisquer acessórios.

O refrigerante e o material de espuma ciclopentano utilizado para o refrigerador é inflamável. Por conseguinte, ao eliminar o frigorífico, este deve ser mantido afastado de qualquer fonte de incêndio e ser recuperado por uma empresa especializada com o adequado qualificação, e nunca deve ser eliminado por combustão, a fim de evitar danos para o ambiente ou qualquer outro risco.

Norma EN: este aparelho pode ser utilizado por crianças a partir dos 8 anos de idade e por pessoas com capacidades físicas, sensoriais ou mentais reduzidas ou com falta de experiência e conhecimentos, se lhes tiver sido dada supervisão ou instruções relativas à utilização do aparelho de uma forma segura e compreender os perigos envolvidos. As crianças não devem brincar com o aparelho. A limpeza e a manutenção do utilizador não devem ser feitas por crianças sem supervisão. As crianças dos 3 aos 8 anos de idade podem carregar e descarregar aparelhos de refrigeração.

Para a norma IEC: Este aparelho não se destina a ser utilizado por pessoas (incluindo crianças) com capacidades físicas, sensoriais ou mentais reduzidas, ou com falta de experiência e conhecimentos, a menos que tenham recebido supervisão ou instruções relativas à utilização do aparelho por uma pessoa responsável pela sua segurança.

As crianças devem ser supervisionadas para garantir que não brincam com o aparelho.

Para evitar a contaminação ou desperdício de alimentos, observar as seguintes instruções:

- A abertura da porta por longos períodos de tempo pode causar um aumento significativo da temperatura nos compartimentos dos aparelhos.
- Limpar regularmente superfícies que podem entrar em contacto com alimentos e sistemas de drenagem acessíveis.
- Limpar os tanques de água, se não tiverem sido utilizados durante 48h; e sistemas de descarga ligados ao abatecimento de água, se não tiver sido extraída água durante 5 dias. (Nota 1)
- Armazenar carne e peixe crus em recipientes adequados no frigorífico para que não entrem em contacto ou pinguem sobre outros alimentos.
- Os compartimentos de alimentos congelados de duas estrelas são adequados para armazenar alimentos précongelados, armazenar ou fazer gelados e fazer cubos de gelo. (Nota 2)
- Os compartimentos de duas e três estrelas não são adequados para congelar alimentos frescos. (Nota 3)
- **Os aparelhos sem um compartimento de 4 estrelas** não são adequados para congelar alimentos. (Nota 4)
- Se o aparelho de refrigeração for deixado vazio durante um longo período de tempo, desligá-lo, descongelá-lo, limpá-lo, secá-lo, e deixar a porta aberta para evitar a formação de bolor e mofo no interior do aparelho.

**Notas 1, 2, 3, 4:** Verifique se aplicável de acordo com o tipo de compartimento do seu produto.

Se o aparelho for autónomo, não está concebido para ser utilizado como um aparelho integrável.



Qualquer substituição ou reparação de lâmpadas LED deve ser efectuada pelo fabricante, pelo seu serviço técnico ou por um profissional devidamente qualificado. **Este produto contém 2 fontes de luz de classe de eficiência energética G.**

Para evitar riscos devidos à instabilidade do aparelho, este deve ser instalado de acordo com as instruções de utilização.

**AVISO:** Ligar apenas ao abastecimento de água potável (para aparelhos com máquina de fazer gelo).

Para evitar que as crianças fiquem presas no interior, manter o aparelho fora do seu alcance (para produtos com fechadura de porta).

## 1.2 Significado dos símbolos de aviso de segurança

 Símbolo de proibição	Este é um símbolo de proibição. Qualquer incumprimento das instruções marcadas com este símbolo pode resultar em danos para o produto ou riscos de segurança para o utilizador.
 Símbolo de advertência	Este é um símbolo de aviso. Qualquer operação deve ser realizada em estrita conformidade com as instruções marcadas com este símbolo, pois se não o fizer pode resultar em danos no produto ou em risco de ferimentos.
 Símbolo de cuidado	Este é um símbolo de precaução. As instruções marcadas com este símbolo requerem um nível especial de cautela. A falta de atenção pode resultar em lesões menores ou moderadas e danos no produto.

Este manual contém muitas informações de segurança importantes que os utilizadores devem estar cientes.

## 1.3 Avisos relacionados à eletricidade

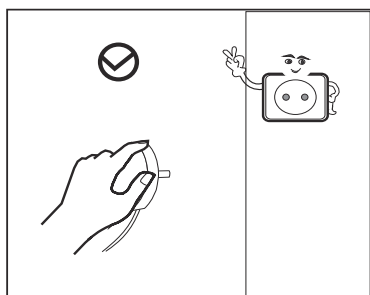

Não puxar o cabo de alimentação para desligar o frigorífico. Segurar firmemente a ficha e puxá-la directamente para fora da tomada.

Para garantir uma utilização segura, ter cuidado para que o cordão não seja danificado, e não utilizar cordões gastos ou danificados.

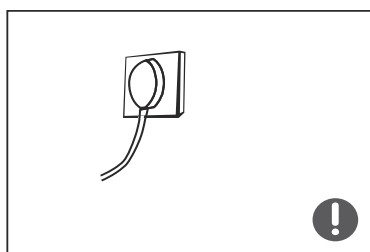

Utilizar uma tomada eléctrica dedicada que não seja partilhada com outros aparelhos eléctricos. A ficha deve ter um contacto firme com a tomada ou pode resultar em incêndio.

Verificar se a ligação à terra está ligada de forma fiável.

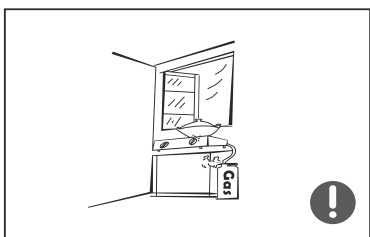

Se houver fuga de refrigerante ou outros gases inflamáveis, fechar a válvula com fugas e abrir portas e janelas. Não desligar o frigorífico ou outros aparelhos eléctricos, uma vez que as faíscas podem causar um incêndio.

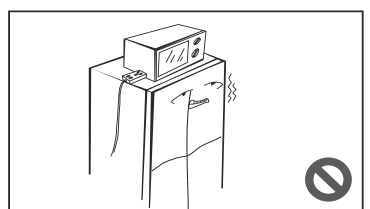

Não colocar outros aparelhos eléctricos em cima do frigorífico, a menos que sejam produtos seguros especificados pelo fabricante.

## 1.4 Avisos sobre a utilização do dispositivo

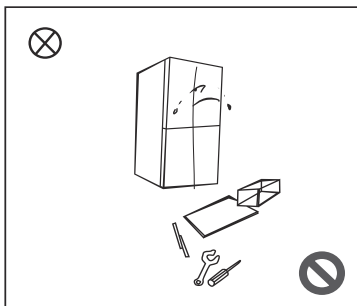

Não desmonte ou volte a montar o frigorífico por conta própria. A manutenção do aparelho só deve ser efectuada por um profissional.

Se o cabo de alimentação for danificado, deve ser substituído pelo fabricante, o seu departamento de serviços ou outros profissionais relacionados para evitar riscos.

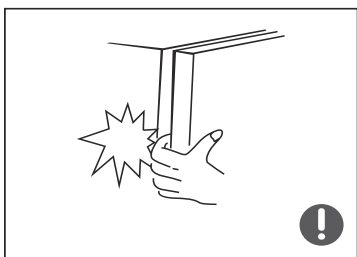

Os espaços entre as portas do frigorífico e o corpo principal são estreitos, por isso tenha cuidado para não colocar a mão nestas áreas para evitar beliscar os dedos. Fechar cuidadosamente a porta para que nenhum objecto caia para fora.

Não recolher alimentos ou recipientes com as mãos molhadas do compartimento do congelador quando o aparelho estiver a funcionar, especialmente recipientes metálicos, para evitar danos causados pelo congelamento.



Não permitir que as crianças subam no aparelho ou subam dentro do frigorífico, pois existe o risco de asfixia ou de queda.

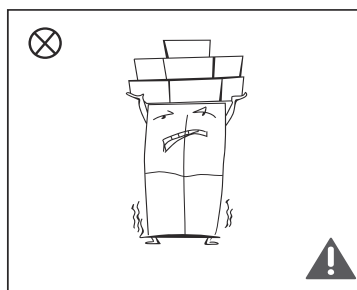

Não colocar objectos pesados em cima do frigorífico, pois podem cair ao fechar ou abrir a porta e existe o risco de ferimentos.

Desligar o aparelho se houver uma falha de energia ou se precisar de ser limpo. Não voltar a ligar o aparelho à fonte de alimentação nos cinco minutos seguintes a desligá-lo, para evitar danos no compressor devido a vários arranques sucessivos.

## 1.5 Avisos sobre a instalação

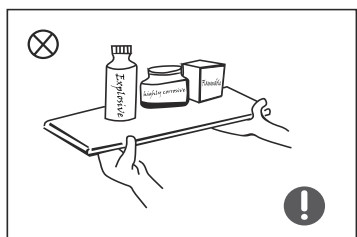

Não colocar artigos inflamáveis, explosivos, voláteis ou altamente corrosivos no frigorífico para evitar danos no produto ou perigo de incêndio. Não colocar substâncias ou objectos inflamáveis perto do frigorífico para evitar o risco de incêndio.

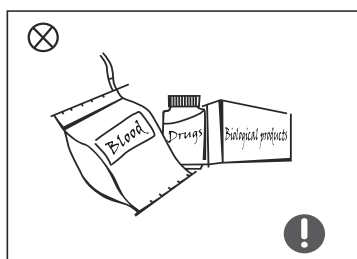

Este frigorífico foi concebido para uso doméstico, tal como o armazenamento de alimentos. Não deve ser utilizado para outros fins, tais como armazenamento de sangue, medicamentos ou outros produtos biológicos, etc.

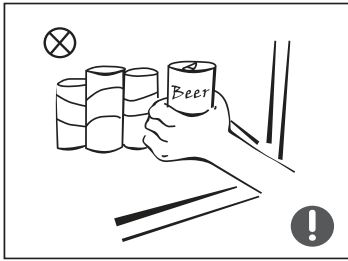

Não armazenar cerveja, bebidas ou outros líquidos armazenados em garrafas ou recipientes fechados no compartimento de congelação, ou as garrafas podem partir-se do congelamento e causar danos.

## 1.6 Avisos sobre energia

1. O frigorífico pode não funcionar de forma consistente (o conteúdo pode descongelar ou o compartimento do congelador pode ficar demasiado quente) se for colocado abaixo da temperatura mínima do intervalo de temperatura para o qual o aparelho foi concebido durante muito tempo.
2. Não coloque bebidas carbonatadas no congelador ou compartimentos de baixa temperatura e alguns produtos, como cubos de gelo, não devem ser consumidos muito frios.
3. Não exceda o tempo de armazenamento recomendado por fabricantes de alimentos de qualquer tipo, e especialmente para alimentos congelados comercialmente rápidos em freezers e compartimentos de armazenamento de produtos congelados;
4. Tome as precauções necessárias para evitar um aumento indevido da temperatura dos alimentos congelados durante a descongelação do aparelho, como embrulhá-los em várias camadas de jornal.
5. Um aumento na temperatura de alimentos congelados durante o descongelamento manual, manutenção ou limpeza pode reduzir o tempo que os alimentos podem ser congelados.

## 1.7 Avisos de descarte

O gás refrigerante e a espuma de ciclopentano usados neste refrigerador são inflamáveis. Portanto, quando o aparelho for descartado, ele deve ser mantido longe de qualquer fonte de fogo e deve ser reciclado por uma empresa de reciclagem especialmente qualificada. Nunca deve ser descartado por meio de ser queimado, a fim de evitar danos ao meio ambiente e qualquer outro risco.

Quando o refrigerador tiver que ser colocado fora de serviço, remova as portas e remova as juntas e prateleiras. Coloque as portas e prateleiras em local adequado para evitar que crianças fiquem presas ao entrarem no aparelho.



**ELIMINAÇÃO:** Não elimine este produto como lixo municipal não classificado. Esses resíduos devem ser coletados separadamente para tratamento especial.

Com base na diretiva europeia 2012/19 / UE sobre resíduos de equipamentos elétricos e eletrônicos (WEEE), os eletrodomésticos não podem ser jogados nos contentores municipais habituais; Eles devem ser coletados seletivamente para otimizar a recuperação e reciclagem dos componentes e materiais que os compõem e reduzir o impacto na saúde humana e no meio ambiente.

O símbolo de lata de lixo riscado é marcado em todos os produtos para lembrar os consumidores da obrigação de separá-los para coleta seletiva. O consumidor deve entrar em contato com as autoridades locais ou o vendedor para obter informações sobre o descarte correto de seu aparelho.

## 2. Uso adequado do frigorífico

### 2.1 Posicionamento

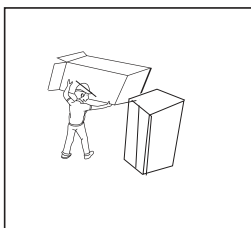

Ao mover o aparelho, não o coloque de cabeça para baixo ou horizontalmente. Nunca o incline mais do que 45°. Antes de utilizar, remover todas as embalagens, incluindo rolhas e fita adesiva do interior do frigorífico, e remover a película protectora das portas e paredes. Se o frigorífico tiver de ser deslocado, prenda todas as peças de vidro, gavetas e portas com fita adesiva.

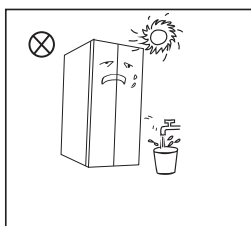

Manter o frigorífico afastado do calor e da luz solar directa. Não colocar o aparelho em áreas húmidas para evitar ferrugem ou efeito de isolamento reduzido.

Não limpar o frigorífico com spray ou água, ou colocá-lo onde possa ser salpicado com água, para que as propriedades de isolamento eléctrico do frigorífico não sejam afectadas.

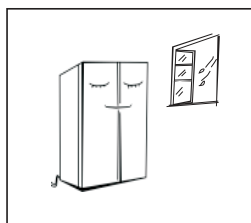

O frigorífico deve ser colocado dentro de casa, numa sala bem ventilada, com um chão firme e nivelado. Nivele as pernas se necessário.

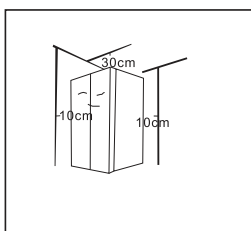

Um espaço de mais de 30cm deve ser deixado no topo do frigorífico, e deve ser colocado contra uma parede com pelo menos 10cm de espaço livre atrás dele para facilitar a dissipação de calor.

### Precauções antes da instalação:

Antes de instalar ou ajustar acessórios, certifique-se de que o refrigerador esteja desconectado da rede eléctrica.

Tome todas as precauções para evitar ferimentos devido à queda do aparelho.

## 2.2. Nivelamento dos pés

Diagrama esquemático do nivelamento dos pés

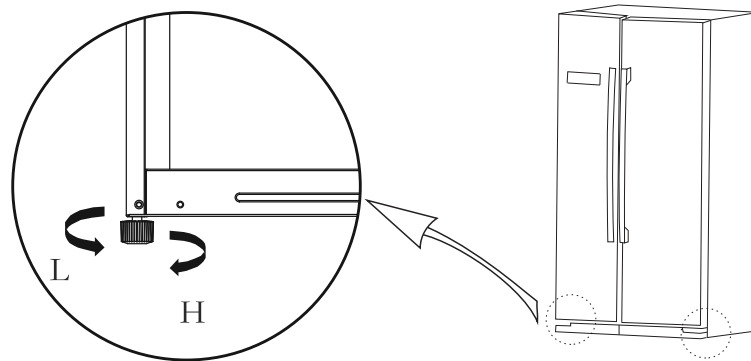

(A imagem acima é apenas para referência. Consultar a configuração real de acordo com o produto físico ou de acordo com a ficha técnica do distribuidor).

Processo de ajuste:

- Rodar as pernas no sentido dos ponteiros do relógio para levantar o refrigerador.
- Rodar as pernas no sentido contrário ao dos ponteiros do relógio para baixar o refrigerador.
- Ajustar as pernas esquerda e direita de acordo com as instruções acima até o refrigerador estar nivelado.

## 2.3 Ajuste do nivelamento das portas

Ferramentas incluídas	
	Chave inglesa

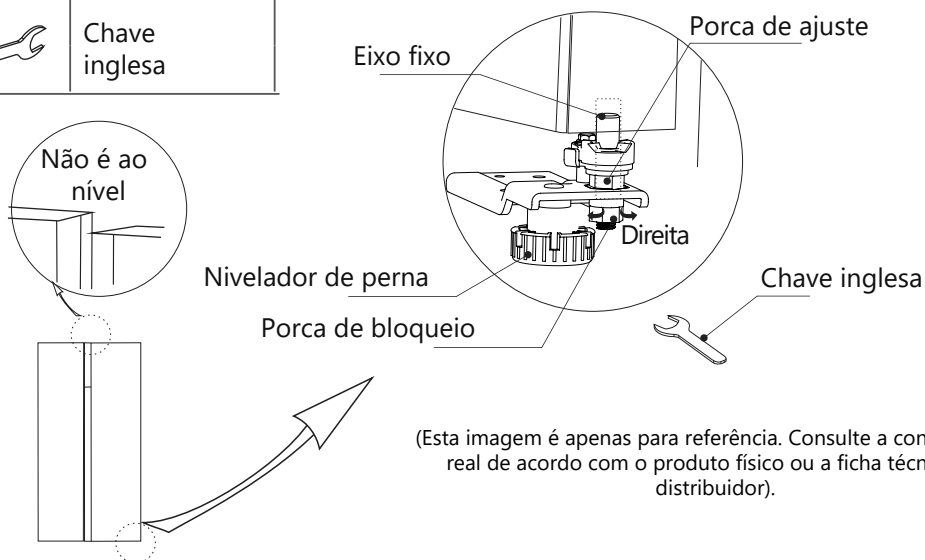

### Quando a porta do refrigerador é baixada:

Abriu a porta e soltar a porca da fechadura com uma chave. Rodar a porca de ajuste no sentido contrário ao dos ponteiros do relógio para levantar a porta e quando esta estiver alinhada, apertar a porca de fecho no sentido contrário ao dos ponteiros do relógio.

### Quando a porta do refrigerador é levantada:

Abriu a porta e rodar a porca de ajuste no sentido dos ponteiros do relógio para baixar a porta e, quando esta estiver alinhada, apertar a porca de bloqueio no sentido contrário ao dos ponteiros do relógio.

## 2.4. Substituição de luz

Qualquer reparação ou manutenção de lâmpadas LED deve ser efectuada pelo fabricante, pelo seu serviço técnico ou por outro profissional técnico igualmente qualificado.

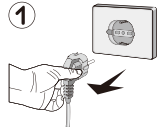
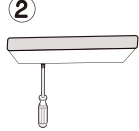
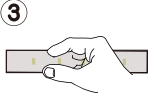
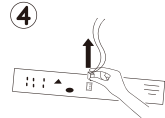
 <p>①</p>	1. Desligar o aparelho da tomada antes de remover a lâmpada.	 <p>②</p>	2. Retirar a sombra da lâmpada com uma chave de fendas.
 <p>③</p>	3. Retirar o painel da lâmpada.	 <p>④</p>	4. Retirar o terminal de ligação.

## 2.5 Comissionamento

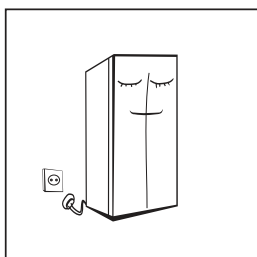

Antes do arranque inicial, mantenha o frigorífico imóvel e direito durante duas horas antes de o ligar à fonte de alimentação.

Antes de colocar alimentos frescos ou congelados, o frigorífico deve ter estado a funcionar durante pelo menos 2-3 horas, e até 4 horas se for verão e a temperatura ambiente for mais elevada.

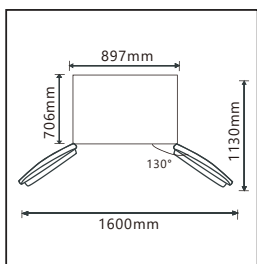

Manter uma distância suficiente em redor do aparelho para que as portas e gavetas possam ser abertas.

## 2.6 Dicas de poupança de energia

- O aparelho deve ser colocado na parte mais fria da sala, longe de aparelhos produtores de calor, condutas de aquecimento e luz solar directa.
- Deixar arrefecer os alimentos que ainda estão quentes antes de os colocar no frigorífico. A sobrecarga do aparelho obriga o compressor a funcionar mais tempo, e os alimentos que congelam mais lentamente podem perder qualidade ou estragar-se.
- Envolver bem os alimentos, e secar os recipientes antes de os colocar. Isto evita a acumulação de gelo no interior do frigorífico.
- Não alinhar as paredes do frigorífico com folha de alumínio, papel de cera ou toalhas de papel, pois interferem com a circulação do ar frio e reduzem a eficiência do aparelho.
- Organizar e rotular os alimentos para reduzir o número de vezes que a porta é aberta. Retire todos os itens que precisar de cada vez e feche a porta o mais rápido possível.

### 3. ESTRUTURA E FUNÇÕES DO FRIGORIFICO

#### 3.1 Componentes

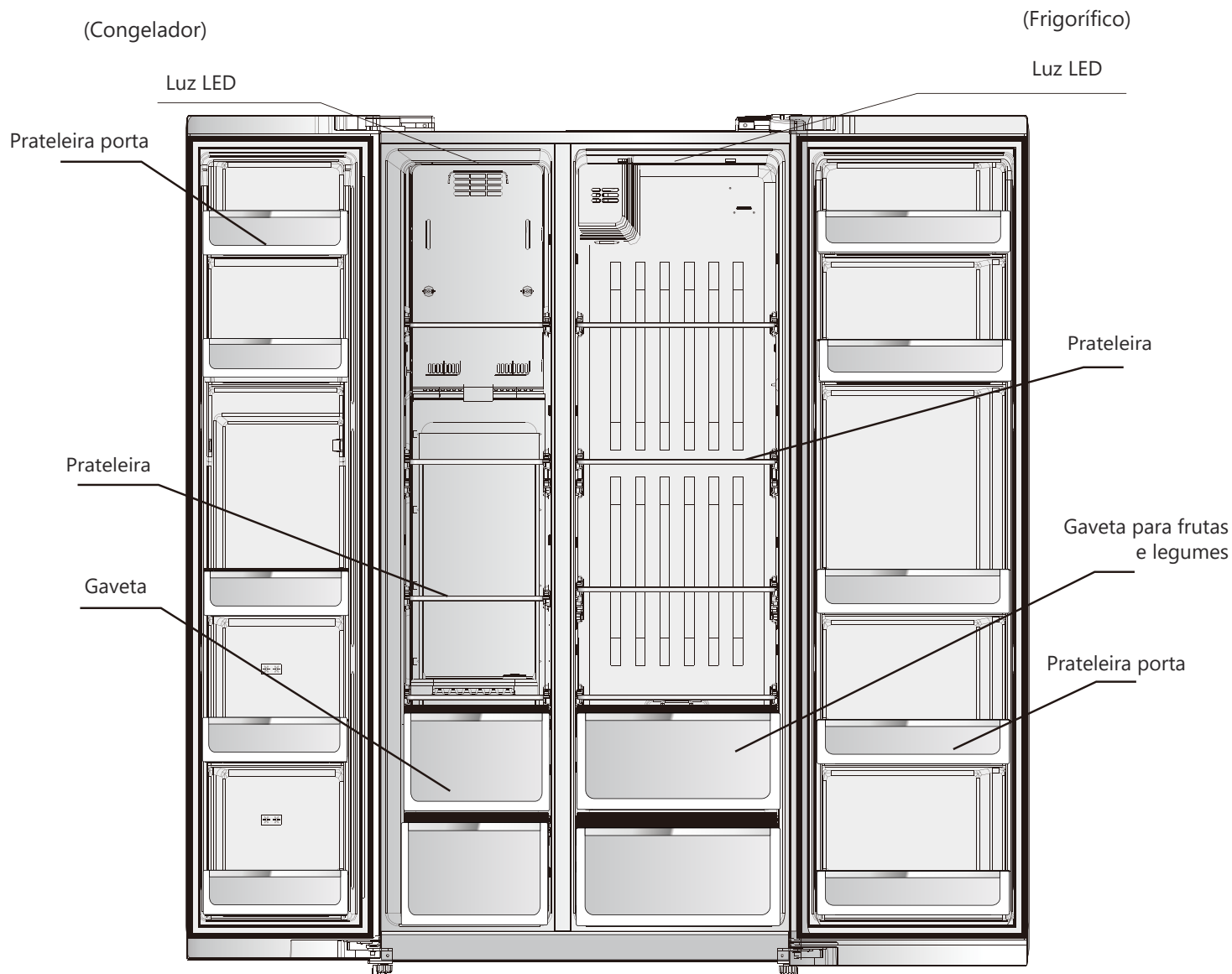

A imagem acima é apenas para sua referência, o layout pode mudar dependendo do produto real.

#### Câmara de refrigeração

- O refrigerador de entrada é adequado para armazenar uma variedade de frutas, vegetais, bebidas, e outros alimentos para consumo a curto prazo (recomendado: 3 a 5 dias).
- Não colocar os alimentos cozinhados na câmara fria até que sejam arrefecidos à temperatura ambiente.
- Recomenda-se que os alimentos sejam selados ou embalados bem antes de serem armazenados.
- As prateleiras de vidro podem ser ajustadas para cima ou para baixo para organizar o espaço de armazenamento e facilitar a sua utilização.

## Câmara de congelamento

- A câmara de congelação a baixa temperatura pode manter os alimentos frescos durante muito tempo e é utilizada principalmente para armazenar alimentos congelados e fazer gelo.
- A câmara de congelação é adequada para o armazenamento de carne, peixe e outros alimentos que não serão consumidos a curto prazo.
- Os pedaços de carne devem de preferência ser divididos em pequenos pedaços para facilitar o acesso. É favor notar que os alimentos devem ser consumidos durante o tempo de armazenamento.
- Se quiser congelar alimentos rapidamente, pode definir o modo PowerFreeze.

A disposição das prateleiras e gavetas mostradas na figura acima é a mais eficiente em termos energéticos.

**Nota:** O armazenamento de demasiados alimentos durante o funcionamento após a ligação inicial de energia pode afectar negativamente o efeito de congelação do refrigerador. Os alimentos armazenados não devem bloquear a saída de ar, caso contrário, o efeito de congelamento também será afectado negativamente.

## Acessórios

Lista de acessórios incluídos com o aparelho	
	Cuvete x2

**Nota:** Os acessórios incluídos variam consoante o modelo e a produção, e podem diferir devido a melhorias no produto. Considere sempre o produto adquirido como padrão.

## 3.2 FUNÇÕES

### 1. Utilização dos botões

- A. Aumentar a temperatura
- B. Selecção da gama de temperaturas
- C. Diminuir a temperatura
- D. Definição de modo/função
- E. Bloqueio/Desbloqueio

### 2. Display

- 1. Compartimento do refrigerador
- 2. Compartimento do congelador
- 3. Modo refrigeração súper-rápido (PowerCool)
- 4. Modo congelação súper-rápido (PowerFreeze)
- 5. Ícone de bloqueio
- 6. Modo de férias

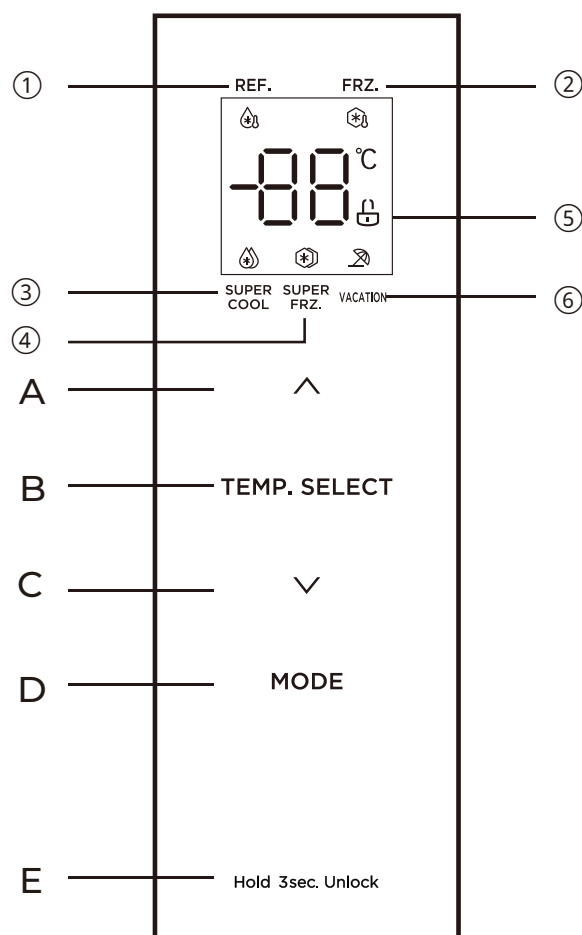

### 3. Bloqueio/Desbloqueio

No estado não bloqueado, premir a tecla E durante 3 segundos. O frigorífico irá para o estado de bloqueio e o ícone 4 será exibido. Para libertar o estado bloqueado, premir a tecla E durante 3 segundos enquanto estiver no estado bloqueado até o ícone 4 ser visualizado, depois a unidade será desbloqueada.

### 4. Definição do modo

Prima a tecla MODE, e os modos PowerCool , PowerFreeze e Férias serão alterados de acordo com a seguinte sequência:



No modo de férias, a temperatura do congelador é automaticamente definida para -18°C e a câmara frigorífica é mantida a uma temperatura estável para poupar energia.

No modo PowerCool, a temperatura do frigorífico é regulada automaticamente para 2°C. Ao sair deste modo, a temperatura voltará à temperatura que foi definida antes de iniciar o modo PowerCool.

O modo PowerCool será desactivado se alguma das seguintes condições for satisfeita:

- Algum outro modo é definido usando os botões
- O tempo de funcionamento do modo atinge as 6h

No modo de congelação rápida PowerFreeze, a temperatura da câmara de congelação é automaticamente definida para -24°C. Ao sair do modo de congelação rápida, a temperatura definida da câmara de congelação volta automaticamente para a temperatura definida antes do modo de congelação rápida.





O modo PowerFreeze será desactivado se alguma das seguintes condições for satisfeita:

- Algum outro modo é definido usando os botões
- O tempo de funcionamento do modo atinge 24h

**Nota:** Se houver uma falha de energia, ao reiniciar o congelador funcionará a -18°C e o frigorífico a 5°C depois de sair dos modos PowerCool e PowerFreeze.

**Nota:** A função de congelamento rápido é concebida para manter o valor nutricional dos alimentos no congelador e pode congelar os alimentos no menor tempo possível. Se uma grande quantidade de alimentos tiver de ser congelada de uma vez, recomenda-se que o utilizador utilize a função de congelamento rápido para preservar eficazmente os nutrientes dos alimentos e facilitar o seu armazenamento.

## 5. Definição da temperatura do frigorífico

Prima a tecla SELECT TEMP. para seleccionar a câmara de arrefecimento  / câmara de congelação  e o ícone da zona de temperatura e a temperatura definida do ícone correspondente serão exibidos. Seleccionar a câmara a ser definida e botão de aumento de temperatura  para ajustar os graus. Cada vez que o pressiona, a temperatura aumentará em 1°C. Para diminuir a temperatura, seleccionar o compartimento a ser ajustado e premir a tecla  para diminuir a temperatura. Cada vez que a tecla é premida, a temperatura irá diminuir 1 grau.

O intervalo de regulação da câmara frigorífica é de 2~8°C, e o da câmara de congelação é de -24~-16°C. A nova temperatura regulada torna-se efectiva após o bloqueio. Quando for regulada para o valor limite, premir a tecla de regulação da temperatura correspondente produzirá o som da tecla inválida.

**Ajuste recomendado: Câmara de refrigeração 4°C, câmara de congelação -18°C.**

## 6. Sinal de aviso de abertura de porta

Quando a porta do frigorífico é aberta, a música de abertura da porta toca. Manter pressionados os botões de aumentar e diminuir a temperatura ao mesmo tempo durante 3 segundos para ligar ou desligar o som de abertura da porta (é activado na fábrica).

## 7. Alerta de abertura de porta

Se a porta do frigorífico for mantida aberta durante mais de 120 segundos, soará um alarme para indicar isto. Fechar a porta ou premir qualquer botão no visor para desactivar o som. Note que se a porta for mantida aberta durante muito tempo, os alimentos armazenados podem estragar-se; recomenda-se fechar a porta o mais cedo possível.

## 8. Memória em caso de falha de energia

Em caso de falha de energia, o estado de funcionamento actual será registado e mantido quando a energia for restaurada.

## 9. Indicadores de falhas

Os avisos seguintes no visor indicam as falhas correspondentes do frigorífico. Embora o frigorífico possa continuar a funcionar frio com as seguintes avarias, o utilizador deve contactar um especialista para manutenção e reparação a fim de assegurar o funcionamento óptimo do aparelho.

Código	Descripción
E1	Falha do sensor de temperatura do frigorífico
E2	Falha do sensor de temperatura do congelador
E5	Erro no circuito de detecção da sonda de descongelamento
E6	Erro de comunicação
E7	Falha do sensor de temperatura ambiente

## 4. Manutenção e cuidado do dispositivo

### 4.1 Limpeza geral

A poeira atrás do frigorífico e no chão deve ser limpa frequentemente para melhorar o efeito de arrefecimento do aparelho e para poupar energia. Verificar regularmente os selos das portas para ter a certeza de que não há resíduos. Limpar os selos com um pano macio humedecido com água com sabão ou detergente diluído.

O interior do frigorífico deve ser limpo regularmente para evitar odores.

Desligue o frigorífico antes de limpar o interior, e retire todos os alimentos, bebidas, prateleiras, gavetas, etc.

Utilizar um pano macio ou esponja para limpar o interior do frigorífico com duas colheres de sopa de bicarbonato de sódio misturado com um litro de água morna. Em seguida, enxaguar com água e limpar. Após a limpeza, abrir a porta e deixá-la secar antes de a ligar à corrente.

Recomenda-se limpar regularmente as áreas mais difíceis do frigorífico (tais como juntas estreitas, fendas ou cantos) com um pano macio, escova macia, etc. e quando necessário, combiná-las com algumas ferramentas auxiliares (tais como paus finos) para garantir que não se acumulem contaminantes ou bactérias nestas áreas.

Não utilizar sabão, detergente (líquido ou pó), produto de limpeza aerossol, etc., pois podem causar odores no interior do frigorífico ou contaminar os alimentos.

Limpar a estrutura da prateleira, prateleiras e gavetas com um pano macio humedecido com água com sabão ou detergente diluído. Limpar com um pano macio ou deixar secar naturalmente.

Limpar a superfície exterior do frigorífico com um pano macio humedecido com água com sabão, detergente, etc., e secar.

Não utilizar escovas duras, esfregões de alumínio, abrasivos (tais como pasta de dentes), solventes orgânicos (tais como álcool ou acetona, etc.), água a ferver, ou substâncias ácidas ou alcalinas que possam danificar a superfície do frigorífico e o seu interior. Água a ferver e solventes orgânicos como o benzeno podem deformar ou danificar partes de plástico.

Não lavar directamente com água e outros líquidos durante a limpeza para evitar curto-circuitos e para evitar afectar o isolamento eléctrico do refrigerador.



Desligar o frigorífico para descongelação e limpeza.

### 4.2 Limpeza das prateleiras das portas

- Pressione a prateleira de acordo com as setas da imagem e puxe-a para cima para a remover.
- Lavar a prateleira e reinstalá-la à altura desejada.

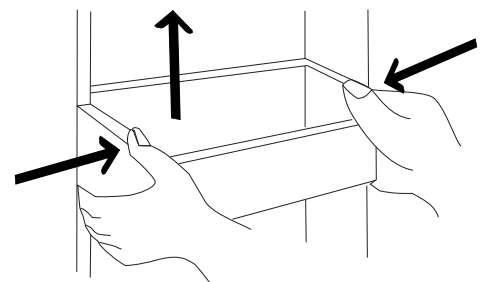

### 4.3 Limpeza das prateleiras de vidro

Como a parte de trás do frigorífico que entra em contacto com a prateleira tem uma paragem, a prateleira deve ser levantada primeiro para a retirar.

Ajustar e limpar as prateleiras conforme necessário.

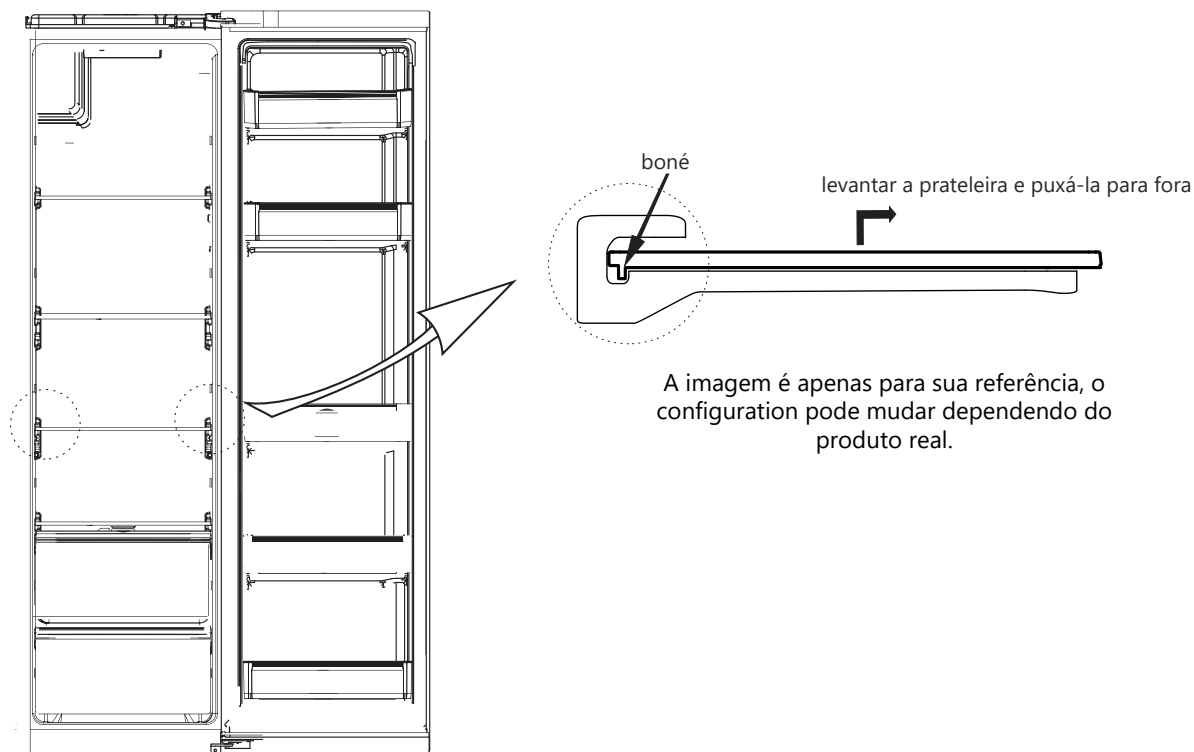

### 4.4 Descongelção

O frigorífico é feito com base no princípio de arrefecimento por ar e, portanto, tem a função de descongelamento automático. O gelo formado devido à mudança de estação ou temperatura também pode ser removido manualmente por desconexão do aparelho da alimentação eléctrica ou por limpeza com uma toalha seca.

### 4.5 Longos períodos de desuso

**Falha de energia:** Em caso de falha de energia, a comida dentro do aparelho pode ser guardada durante várias horas, mesmo no Verão. Durante uma falha de energia, reduzir os tempos de abertura das portas e não colocar mais comida no frigorífico.

**Não utilização prolongada:** O aparelho deve ser desligado da tomada e depois limpo; e as portas devem ser deixadas abertas para evitar a formação de odores.

**Deslocação:** Antes de deslocar o frigorífico, retirar todos os artigos do interior, colar as prateleiras de vidro, gaveta mais estaladiça, gavetas de congelação, etc., e apertar os pés de nivelamento. Fechar as portas e prendê-las com fita adesiva. Ao mover o aparelho, este não deve ser colocado de cabeça para baixo ou horizontalmente, e qualquer sacudidela deve ser evitada. A inclinação durante o movimento não deve exceder 45°.

O aparelho deve funcionar ininterruptamente uma vez iniciado. Regra geral, a operação do aparelho não deve ser interrompida, caso contrário, a sua vida útil pode ser prejudicada.



## 5. Solução de problemas

Você pode tentar consertar esses problemas sozinho. Caso não sejam resolvidos, entre em contato com o serviço técnico oficial.

Mau funcionamento	Verifique se o aparelho está ligado à rede e se a ficha faz um bom contacto. Verifique se a tensão está muito baixa. Verifique se há queda de energia ou falha no circuito.
Odor	Embrulhe bem os alimentos com odores fortes. Compruebe si hay algún alimento en mal estado. Limpe o interior do frigorífico.
O compressor está funcionando por um longo tempo	Isso é normal no verão, quando a temperatura ambiente é mais alta. Não é recomendado que o refrigerador esteja muito cheio. Deixe os alimentos esfriarem antes de colocá-los. As portas são abertas com muita frequência.
A luz não acende	Verifique se o frigorífico está ligado à corrente e se a luz de iluminação está danificada. Mandar substituir a luz por um especialista.
As portas não fecham corretamente	A porta está obstruída por embalagens de alimentos. O frigorífico está inclinado.
Ruído alto	Verifique se o piso está nivelado e se o frigorífico está colocado de forma estável. Verifique se os acessórios estão colocados nos locais apropriados.
A junta de vedação da porta não está a vedar	Remova matérias estranhas do vedante da porta. Aqueça a vedação da porta e depois arrefeça-a para restauração (utilize um secador elétrico ou utilize uma toalha quente para aquecimento).
O depósito de água transborda	Há demasiados alimentos armazenados ou estes contêm demasiada água, o que provoca o degelo. As portas não estão bem fechadas. A entrada de ar gera gelo e aumenta a água devido ao degelo.
Gabinete quente	A dissipação de calor do condensador embutido pelas paredes é normal. Se for devido a temperaturas ambientes muito altas ou muitos alimentos armazenados, uma boa ventilação é recomendada para facilitar a dissipação de calor.
Condensação na superfície	A condensação na parte externa e na calafetagem é normal se a umidade ambiente for muito alta. Seque com um pano limpo.
Ruído anormal	Zumbido: O compressor pode zumbir durante o funcionamento, especialmente durante o arranque e paragem. Isso é normal. Rachadura: O fluxo de refrigerante dentro da geladeira pode produzir sons de estalo que também são normais.

**Tabla 1 Clases climáticas**

Clase	Símbolo	Gama de temperatura ambiente (°C)
<b>Temperado prolongado</b>	<b>SN</b>	<b>+ 10 ~ + 32</b>
<b>Temperado</b>	<b>N</b>	<b>+ 16 ~ + 32</b>
<b>Subtropical</b>	<b>ST</b>	<b>+ 16 ~ + 38</b>
<b>Tropical</b>	<b>T</b>	<b>+ 16 ~ + 43</b>

**Temperado prolongado:** este aparelho de refrigeração destina-se a ser utilizado a temperaturas ambientes que vão de 10°C a 32°C.

**Temperado:** este aparelho de refrigeração destina-se a ser utilizado a temperaturas ambientes entre 16°C e 32°C.

**Subtropical:** este aparelho de refrigeração destina-se a ser utilizado a temperaturas ambientes entre 16°C e 38°C.

**Tropical:** este aparelho de refrigeração destina-se a ser utilizado a temperaturas ambientes entre 16°C e 43°C.

*Especial para a nova norma europeia:*

As peças da tabela seguinte podem ser adquiridas no nosso serviço pós-venda:

Peça sobressalente	Vendido a	Tempo mínimo de disponibilidade
Termóstatos	Profissionais de manutenção	Pelo menos 7 anos após o lançamento do último modelo
Sondas de temperatura	Profissionais de manutenção	Pelo menos 7 anos após o lançamento do último modelo
Placas de circuito impresso	Profissionais de manutenção	Pelo menos 7 anos após o lançamento do último modelo
Luzes	Profissionais de manutenção	Pelo menos 7 anos após o lançamento do último modelo
Puxadores de porta	Serviços de reparação e utilizadores finais	Pelo menos 7 anos após o lançamento do último modelo
Dobradiças	Serviços de reparação e utilizadores finais	Pelo menos 7 anos após o lançamento do último modelo
Prateleiras	Serviços de reparação e utilizadores finais	Pelo menos 7 anos após o lançamento do último modelo
Cestas	Serviços de reparação e utilizadores finais	Pelo menos 7 anos após o lançamento do último modelo
Borrachas de porta	Serviços de reparação e utilizadores finais	Pelo menos 10 anos após o lançamento do último modelo

Caro cliente,

1. Se deseja devolver ou substituir o produto, por favor contacte a loja onde o compra. (Lembre-se de trazer a factura de compra)

2. Se o seu produto se avariar e precisar de reparação, contacte por favor o fornecedor do serviço pós-venda.

## CONDIÇÕES DA GARANTIA

Este aparelho é garantido por três anos a partir da data de venda contra todos os defeitos de fabrico, incluindo mão-de-obra e peças sobressalentes. A fim de justificar a data de compra, será obrigatório apresentar a factura ou o recibo de compra. As condições desta garantia aplicam-se apenas a Espanha e Portugal. Se tiver adquirido este produto noutro país, consulte o seu distribuidor para as condições aplicáveis.

### EXCLUSÕES DA GARANTIA

1. Controles remotos, borrachas de entrada de drenagem, encaixes e vedações de portas, proteção contra calafetação
2. Danos em esmaltes, tintas, niquelagem, cromagem, oxidação ou outros tipos de peças ou componentes estéticos que não afetam o funcionamento interno do aparelho.
3. Danos nas peças de desgaste devido ao uso, corrosão ou oxidação, sejam causados pelo uso normal do aparelho ou deterioração acelerada devido a circunstâncias ambientais ou climáticas desfavoráveis. Não é adequado para uso ao ar livre.
4. Danos em peças frágeis de vidro, vitrocerâmica, plásticos, puxadores, cestos, portas ou lâmpadas, quando a sua falha ou quebra não seja atribuível a defeito de fabricação.
5. Avarias causadas por causas fortuitas ou acidentes de força maior, ou como consequência de uso anormal, negligente ou impróprio do dispositivo.
6. Responsabilidade civil de qualquer natureza.
7. Danos consequentes no aparelho, desde que não sejam causados por uma avaria interna.
8. Manutenção ou conservação do aparelho: revisões periódicas, ajustes e graxas.
9. Defeitos que possam sofrer acessórios e complementos, adaptadores, cabos externos, bolsas, peças de reposição de todos os tipos, lâmpadas, bem como qualquer peça considerada consumível pelo fabricante.
10. Falhas causadas por instalação incorreta ou ilegal, ventilação inadequada, falta de aterramento em casa, falhas de energia, modificações inadequadas ou uso de peças sobressalentes não originais.
11. Aparelhos usados em aplicações industriais ou para fins comerciais.
12. Aparelhos com número de série ilegível ou alterado.
13. Defeitos ou avarias produzidos como resultado de reparos, modificações ou desmontagem da instalação do dispositivo pelo usuário ou por um técnico não autorizado pelo fabricante, ou como resultado do não cumprimento manifesto das instruções do fabricante para uso e manutenção.
14. Durante o período de garantia é imprescindível manter todos os manuais junto com o equipamento. Se o equipamento for vendido, ou doado, o manual e todos os documentos relacionados devem ser entregues ao novo usuário. Se algum deles for perdido, sua substituição não poderá ser reivindicada.
15. Falhas que tenham origem ou sejam consequência direta ou indireta de: contato com líquidos, produtos químicos e outras substâncias, bem como condições derivadas do clima ou do meio ambiente: terremotos, incêndios, inundações, calor excessivo ou qualquer outra força externa, como insetos, roedores e outros animais que possam ter acesso ao interior da máquina ou seus pontos de conexão.
16. Danos derivados de terrorismo, motim ou tumulto popular, manifestações e greves legais ou ilegais; fatos das ações das Forças Armadas ou das Forças de Segurança do Estado em tempos de paz; conflitos armados e atos de guerra (declarados ou não); reação nuclear ou radiação ou contaminação radioativa; vício ou defeito das mercadorias; factos classificados pelo Governo da Nação como "catástrofe ou calamidade nacional".

**Todas as informações e instruções contidas neste manual referem-se ao estado atual de desenvolvimento. As imagens utilizadas são simbólicas e apenas para fins ilustrativos e podem não representar a aparência real do produto. Devido a possíveis erros de composição ou de impressão, bem como à necessidade de modificações técnicas contínuas, a Johnson não pode aceitar qualquer responsabilidade pela exatidão do conteúdo deste manual. Por favor, consulte o QR nas páginas de rosto ou a secção de Documentação Técnica do nosso website para obter a versão mais actualizada deste documento.**



[www.ponjohnsonentuides.es](http://www.ponjohnsonentuides.es)



Escanee para ver este manual en otros idiomas y actualizaciones  
Scan for manual in other languages and further updates  
Manuel dans d'autres langues et mis à jour  
Manual em outras línguas e actualizações

**johnson**

Polígono Industrial San Carlos,  
Camino de la Sierra S/N Parcela 11  
03370 - Redován (Alicante)  
[www.ponjohnsonentuida.es](http://www.ponjohnsonentuida.es)

Toda la documentación del producto  
*Complete documents about the product*  
*Documentation plus complète sur le produit*  
*Mais documentação do produto*

